

ФЕДЕРАЛЬНОЕ ГОСУДАРСТВЕННОЕ БЮДЖЕТНОЕ
ОБРАЗОВАТЕЛЬНОЕ УЧРЕЖДЕНИЕ ВЫСШЕГО ОБРАЗОВАНИЯ
«ТОЛЬЯТТИНСКИЙ ГОСУДАРСТВЕННЫЙ УНИВЕРСИТЕТ»

На правах рукописи

ОРЛОВА Марина Викторовна

**ТЕМА РАЦИОНАЛЬНОГО ВЗАИМОДЕЙСТВИЯ ОБЩЕСТВА С
ОКРУЖАЮЩЕЙ СРЕДОЙ В СОВРЕМЕННЫХ СМИ: ПРОБЛЕМНО-
ТЕМАТИЧЕСКИЙ АНАЛИЗ**

Специальность 10.01.10. – журналистика

Диссертация на соискание ученой степени
кандидата филологических наук

Научный руководитель –
кандидат полит. наук, доцент
Чевозерова Галина Владимировна

Тольятти – 2017

СОДЕРЖАНИЕ

ВВЕДЕНИЕ.....	4
Глава 1 ЭКОЛОГИЧЕСКАЯ ЖУРНАЛИСТИКА КАК ФАКТОР, СПОСОБСТВУЮЩИЙ РАЦИОНАЛЬНОМУ ВЗАИМОДЕЙСТВИЮ ОБЩЕСТВА С ОКРУЖАЮЩЕЙ СРЕДОЙ	
1.1. Экологическая журналистика: определение понятия, объект, предмет, функции, миссия.....	33
1.2. Содержательные задачи экологической журналистики.....	44
1.2.1. Историческое обоснование информационной политики экологической журналистики.....	47
1.2.2. Научно-теоретическое обоснование информационной политики экологической журналистики	60
1.3. Формальные задачи экологической журналистики.....	89
1.4. Трудности, возникающие при работе с экологической информацией.....	108
Краткие выводы по первой главе.....	111
Глава 2 АНАЛИЗ ПУБЛИКАЦИЙ ПО ТЕМЕ РАЦИОНАЛЬНОГО ВЗАИМОДЕЙСТВИЯ ОБЩЕСТВА С ОКРУЖАЮЩЕЙ СРЕДОЙ	
2.1. Алгоритм анализа публикаций, посвященных теме рационального взаимодействия общества с окружающей средой	114
2.2. Типологическая характеристика исследуемых изданий (газет «Известия», «Волжская коммуна, «Понедельник».....	118
2.3. Типологический анализ интернет-СМИ.....	121

2.4. Анализ информационной политики СМИ в свете рационального взаимодействия общества с окружающей средой	125
Краткие выводы по второй главе.....	187
ЗАКЛЮЧЕНИЕ.....	193
БИБЛИОГРАФИЧЕСКИЙ СПИСОК.....	208
Приложение 1.....	242
Приложение 2.....	271

ВВЕДЕНИЕ

Мир изменился и стоит на пороге значительных перемен - такая мысль стала популярна в научной литературе, посвященной проблемам планетарного масштаба. Подобные теоретические заключения относительно недавно оформились в самостоятельную науку глобалистику: в конце XX - начале XXI веков мир осознал свою непосредственную взаимосвязь на социальном, экономическом и, прежде всего, экологическом уровнях. Это означает, что какое-либо изменение в одной из данных областей нельзя рассматривать локально: последствия его определенно скажутся в мировом масштабе. Особенно явно это проявляется в сфере экологии. Экологический кризис достиг такого уровня, что не может оставаться незаметным: он проявляется и в глобальном потеплении, и в общем изменении климата, и в вымирании целых видов животного мира, оказывает негативное влияние на здоровье людей.

«С влиянием глобализации власть информации становится все более действенным фактором формирования взглядов и поведения граждан»¹. Журналистика как самая массовая и оперативная система вещания имеет возможность анализировать и передавать информацию массовой аудитории, чтобы способствовать ее жизнеспособности и жизнедеятельности, поскольку осведомленный читатель имеет возможность выбирать для себя оптимальный способ действий. Острота экологического кризиса и данное понимание журналистики и ее влияния на широкую общественность позволяет говорить об **актуальности** научного исследования, посвященного отражению на страницах СМИ темы рационального взаимодействия общества с окружающей средой.

С одной стороны, благодаря средствам массовой информации социуму стала известна проблема нестабильности состояния окружающей среды, но, с

¹Кица М. О. Медиаэкология – эконоосфера – экология окружающей среды: взаимовлияние в условиях глобализации // Экологическая журналистика : сб. статей / под ред. А. В. Давыдовой, А. С. Смоляровой. – СПб. - 2011. – С. 61.

другой стороны, сенсационная фрагментарность подачи информации, посвященной взаимодействию общества с окружающей средой, свидетельствует о некачественной работе СМИ в этой проблематике. В результате СМИ вместо необходимого вовлечения широкой общественности в постижение сущности действительно актуальных экологических проблем, определения возможного личного участия в их решении, организации общественного контроля над деятельностью предприятий и организаций, негативно влияющих на окружающую среду, внимательного наблюдения за действиями власти в сфере охраны окружающей среды, фактически сеют у населения чувство страха и растерянности².

Цивилизованному сообществу необходимо озадачиться решением экологических проблем, актуальность которых со временем лишь возрастает, обществу необходимо осознать, «что связь человека с природой настолько всеобъемлюща и глубока, что любое действие отражается на среде обитания»³. И роль в этом процессе журналистики очевидна, «хотя и не оценена ни человеческим сообществом, которое до сих пор не дает журналистике соответствующий социальный заказ, ни самой журналистикой»⁴. Учитывая природные возможности влияния СМИ на массовое сознание, очевидно, что журналистика может участвовать в социальной ориентации человечества на путь устойчивого развития цивилизации и формировании общественного сознания в соответствии с концепцией, обеспечивающей такое развитие.

²Орлова М. В. Концепция перехода на путь устойчивого развития как ориентир для деятельности экологических СМИ // Запад – Россия – Восток: политическое, экономическое и культурное взаимодействие : сб. ст. X международной научно-практической конференции / Поволжский гос. ун-т сервиса. – Тольятти : Изд-во ПВГУС, 2016. – С. 91-94.

³Тоирова Ш. М. Особенности развития современной таджикской экологической журналистики в свете проблем водных ресурсов, строительства Рогунской ГЭС и чрезвычайных ситуаций : дис. ... канд. филол. наук. – Душанбе, 2015. – С. 15.

⁴Шумилина, Т.В. Роль журналистики в разработке и осуществлении стратегии устойчивого развития // Журналистика в 2002 году. СМИ и реалии нового века. Сборник материалов научно-практической конференции. Часть 1. – М., 2003. - С. 121 - 124.

В связи с данной трактовкой понимания журналистской информации в значительной степени повышается уровень журналистской ответственности при создании любого массового информационного продукта, а также требования к профессионализму автора, его компетентности в освещении такой актуальной проблематики, как экологическая, поскольку от СМИ «зависит то, как люди будут относиться к окружающей среде, зависит уровень экологической культуры в обществе»⁵. Именно поэтому в нашей научной работе мы исследуем не только теорию вопроса относительно обеспечения экологической устойчивости окружающей среды с целью определения актуальной проблематики экологической журналистики, но и, основываясь на определенных критериях оценки качества журналистского текста экологической проблематики, анализируем качество публикаций данной тематики в традиционных печатных средствах массовой информации, а также в интернет-СМИ. На основании этих исследований делаем вывод относительно потенциальной значимости публикаций в формировании адекватного отношения общества к проблемам окружающей среды. Мы полагаем, что используемые нами критерии проблемно-тематического анализа публикуемых текстов, могут стать необходимым ориентиром для журналистов-практиков в их дальнейшей профессиональной деятельности с экологической профилизацией. Таким образом, определение экологической журналистики как профиля профессиональной деятельности, разработанные проблемно-тематические направления, раскрывающие тему рационального взаимодействия общества с окружающей средой, анализ качества их реализации в современных СМИ и вытекающие из него требования к публикациям данного профиля и представляют собой **новизну** нашего научного исследования.

Степень научной разработанности темы. Тема данного диссертационного исследования находится на стыке сразу нескольких научных дисциплин. Для того

⁵ Калинина Н. В. Экологическая журналистика. Благовещенск, 2011. С. 6.

чтобы непосредственно приступить к анализу экологической журналистики, мы сочли необходимым опираться на теорию той сферы деятельности, которая является предметом нашего отражения в журналистских текстах. Литература по экологии представлена очень широко. С целью обеспечения научной обоснованности наших выводов мы проанализировали ту научную литературу и источники, которые рассматривают экологию как науку, формулируют экологические проблемы и рассматривают варианты их современного решения. Нами были изучены работы Арского Ю. М., Данилова-Данильяна В. И., Залиханова М. Ч. Экологические проблемы: Что происходит, кто виноват и что делать? - М., 1997; Афониной М. И. Основы экологии. - М., 2010; Борейко В. Е. Прорыв в экологическую этику. - Киев, 2001; Никитина А. Т., Гордиенко В. А., Дежкина В.В., Моисеева Н. Н. Экология, охрана природы, экологическая безопасность. М., 2000; Хапай Н. А. Экологическая культура молодежи современной России: социологический анализ : дис. ...канд. соц. наук. – Майкоп, 2009; Христофоровой Н. К. Основы экологии. - М., 2015; Шабанова Д. А., Кравченко М. А. Материалы для изучения курса общей экологии с основами средоведения и экологии человека. – Харьков, 2009, а также научные работы других исследователей.

Теория журналистики и непосредственно теория журналистского текста также предоставляет нам широкие возможности опираться на результаты ее исследований. В этой связи проанализированы следующие научные труды и источники: Акопов А. И. Периодические издания. - Ростов-на-Дону, 1999; Аполлонова Л. П. Журналистика как социальный институт. – Ростов-на-Дону, 2008; Березин В. М. Сущность и реальность массовой коммуникации. – М., 2002; Валгина Л. П. Теория текста. – М., 2003; Вартанова Е. Л. Новые медиа как фактор модернизации СМИ // Информационное общество, Вып. 5-6, 2008; Вартанова Е. Л. Теория СМИ: актуальные вопросы. - М., 2009; Горохов М. Ю. К вопросу о специфике публицистического текста // Акценты. - 2006. – Вып. 1-2;

Дзялошинский И. М. Методы работы СМИ в условиях становления гражданского общества. - М., 2000; Дзялошинский И. М. Формы и методы работы журналиста с источником информации. - М., 2001; Дзялошинский И. М. Концепция современного периодического издания. - М., 2012; Иванова Л. В. Основы журналистской деятельности: базовые характеристики журналистского произведения. - Тольятти, 2012; Ким М. Н. Технология создания журналистского произведения. - СПб., 2001; Коваленко О. Д. Просветительская деятельность региональных СМИ (на примере средств массовой информации в г. Ростов-на-Дону и Ростовской области) // Современные тенденции развития науки и техники. - 2016. - №1-6; Корконосенко С. Г. Основы творческой деятельности журналиста. - СПб., 2000; Корконосенко С. Г. Введение в журналистику. - М., 2011; Костенко Е. В. Специфические черты сетевого текста как особого вида журналистского творчества // Вестник Воронеж. гос. ун-та. Серия : Филология. Журналистика. - 2012. - №2; Красноярова О. В. Медийный текст: его особенности и виды // Журн. Извест. Иркутской гос. академ. - 2010. - №3; Кройчик Л. Е. Основы журналистики // Основы журналистской деятельности / под ред. проф. С.Г. Корконосенко. М., 2013. - С.163-249; Кройчик Л. Е. Система журналистских жанров. - СПб, 2000; Кройчик Л. Е. Публицистический текст как дискурс // Акценты. Новое в массовой коммуникации. - Воронеж. - 2003. - № 3-4; Лазутина Г. В. Журналистский текст как знание оперативного назначения // Вестник Моск. ун-та. Сер. 10. Журналистика. - 2012. - №5; Manion M., Evan W. M. Technological catastrophes: their causes and prevention. Technology in Society. — Philadelphia, 2002; Мельник Г. С. Методы журналистики. - СПб., 2008; Мисонжников Б. Я. Отражение действительности в тексте. - СПб., 2000; Основы журналистской деятельности / С. Г. Корконосенко, Л. Е. Кройчик, В. Д. Мансурова, А. А. Пронин, В. А. Сидоров, В. В. Тулупов, М., 2015; Самарская Т. Б. Публицистический текст: сущности, специфика, функции // Журн. вестник Адыгейского гос. университета. - 2011. - №4; Свитич Л. Г. Феномен журнализма. - М., 2000; Сергеенко А. А. Создание журналистских текстов в трансформирующейся среде массовой

коммуникации : дис. ...канд. филол. наук. – М., 2011; Стровский Д. Л. Современная журналистика: проблемное поле восприятия // Век информации. - 2015. - № 3(4); Техника и технология СМИ: печать, радио, телевидение, Интернет : учебник для студентов / В. В. Тулупов [и др.]. — СПб., 2008; Тулупов В. В. Российская пресса: дизайн, реклама, типология. Воронеж, 1996; Тулупов В. В. Теория и практика современной российской журналистики. Воронеж, 2007; Тулупов В. В. Уроки журналистики. Воронеж, 2015; Хорольский В. В. Медиаинформация и массовая коммуникация. – Воронеж, 2009; Чевозерова Г. В. Особенности структуры журналистского текста // Текст: теория и методика в контексте вузовского образования: сб. науч. Трудов III Международной конференции : в 2 т. – Тольятти. - 2008. – Т. 2; Чевозерова Г. В. Основы теории журналистики. В 2-х ч. Ч. 1. Метажурналистика. – Тольятти, 2011; Чевозерова Г. В. Основы теории журналистики. В 2-х ч. Ч. 2. Онтологические принципы и гносеологические основы журналистики. – Тольятти, 2013; Щелкунова Е. С. Публицистический текст в системе массовой коммуникации: специфика и функционирование. – Воронеж, 2004, а также Сергеенко А. А. Создание журналистских текстов в трансформирующейся среде массовой коммуникации : дис. ...канд. филол. наук. – М., 2011.

Если в период начала исследования темы данной научной работы, в 2004 году, нами был отмечен дефицит научной литературы по экологической журналистике, то в последнее десятилетие интерес к данной теме заметно возрос. Исследованием вопроса занимаются следующие авторы: Байрамова С. А. Экологическая журналистика в социальных СМИ // Дорога знаний. - 2015. - №2; Берлова О. Л., Борейко В., Колесникова В. Б., Кочинева А. Л. Как экологам работать со СМИ. – Киев, 2000; Глазачев С. Н. Журналы экологической направленности: традиции и новации // Вестн. экол. образования в России, 2003. – № 3; Давыдов Н. Г., Сизова Л. В. Советы начинающим журналистам. Краткое пособие для молодых журналистов-экологов. – М., 2008; Дежкин В. В. Экологам

о журналистике. – М., 2001; Желудева Е. В. Экологическая журналистика как социальное направление современных СМИ: вопросы воспитания экологической культуры и развития экологического сознания // Человек. Общество. Инклюзия. - 2015. – №2(22); Захарова О. А. Современные экологические коммуникации: создание картины мира // Журналистика в 2008 году: общественная повестка дня и коммуникативные практики СМИ. Сборник материалов Всероссийской научно-практической конференции. – М. - 2009; Егорова Л. Г. Экологическая проблематика в российских СМИ // Журналистика в 2002 году. СМИ и реалии нового века. Сборник материалов научно-практической конференции. Часть 1. – М. - 2003; Калинина Н. В. Место экологической журналистики в современной медиасфере // Вестник Амурского гос. ун-та. – 2016 - Вып. 72; Калинина Н. В. Развитие экологической журналистики в контексте новых медиа // Вестник Амурского гос. ун-та. - 2014. - Вып. 64; Калинина Н. В. Экологическая журналистика. – Благовещенск, 2011; Колесникова В. Б., Берлова О. А., Захарова В. П., Кочинева А. А. Игра на информационном поле. Журналистика и PR для «зеленых». – М., 2003; Колосова О. Ю. Экологический императив в культуре информационного общества : автореф. дис. ... канд. филос. наук. – Ставрополь, 2003; Колесникова В. Б., Кочинева А. Л., Берлова О. А. Экологическая журналистика. – М., 1999; Коханова Л. А. Экологическая журналистика, PR и реклама. – М., 2007; Коханова Л. А. Экологический PR: составные профессии. – М., 2004; Коханова Л. А. Коммуникационные средства экологического менеджмента / Под ред. Проф. Я. Н. Засурского. – М., 1999; Подлесная М. А. Социально-регуляторные функции СМИ в условиях формирования государственной экологической политики : автореф. дис. ...канд. социол. наук. – М., 2006; Сизова Л. В. Экологические периодические издания. Типология периодической печати / по ред. : М. В. Шкондин, Л. Л. Реснянская. – М., 2007; Сизова Л. В. Проблемы экологии. Проблематика СМИ: Информационная повестка дня / под ред. М. В. Шкондина, Г. С. Вычуба, Т. И. Фроловой. - М., 2008; Устинова Л. В. Освещение экологических вопросов в журналистике // Материалы

II Международной научно-практической конференции (29-30 янв. 2015 г.). – М. - 2015; Устинова Л. В. Трансформация и развитие экологической темы в СМИ // Актуальные проблемы социально-гуманитарного и научно-технического знания, 2015. - №1(4); Фридман Ш. М., Фридман К. А. Пособие по экологической журналистике. – Банкок, Тайланд : Комиссия ООН по странам Азии и Тихоокеанского региона, 1988; Шаркова Е. А. Становление экологической журналистики в России: исторический аспект // Век информации. - 2015. - № 3(4); Шаркова Е. А. Экологическая журналистика: природа источников экологической информации // Электронный научный журнал *A priori*. Серия: гуманитарные науки. - 2014, - № 4. Шаркова Е. А. Коммуникация в условиях экологического риска // Вестник Санкт-Петербургского университета. Филология. Востоковедение. Журналистика. - 2012. - №4; Шаркова Е. А. Экологическая журналистика в регионе риска // Вестник ВГУ Филология. Журналистика. - 2012. – № 1; Шаркова Е. А. Экологическая журналистика России: этапы становления // Вестник Воронежского гос. ун-та. Сер. Филология. Журналистика. - 2012. – № 2; Шаркова А. Е. Экологическая журналистика. - СПб, 2011; Экологическая журналистика : сб. статей / под ред. А. В. Давыдовой, А. С. Смоляровой. – СПб. - 2011;

Также тема экологической журналистики рассматривается в диссертационных исследованиях: Гегель И. В. Пресса в условиях техногенной катастрофы глобального масштаба : автореф. дис. ...канд. филол. наук. М, 2011; Колосова О. Ю. Экологический императив в культуре информационного общества : автореф. дис. ... канд. филос. наук. Ставрополь, 2003; Подлесная М. А. Социально-регуляторные функции СМИ в условиях формирования государственной экологической политики : автореф. дис. ...канд. социол. наук. – М., 2006; Фарахутдинов Ш. Ф. Институциональные основы формирования экологической грамотности : автореф. дис. ...канд. социол. наук. Тюмень, 2006; Тоирова Ш. М. Особенности развития современной таджикской экологической

журналистики в свете проблем водных ресурсов, строительства Рогунской ГЭС и чрезвычайных ситуаций : дис. ... канд. филол. наук. Душанбе, 2015; Шаркова Е. А. Экологическая журналистика в региональных политических процессах : дис. ...канд. полит. наук. СПб, 2012; Якубов Д. Н. Журналистика и экология: проблемы и перспективы : дис. ...канд. филол. наук. – Душанбе, 2009.

Обратимся к особенностям ряда научных исследований более подробно. Исследуя экологическую журналистику, Л. А. Коханова обращается к историческому аспекту, анализирует развитие экологической журналистики в двадцатом столетии, систематизирует специализированные издания. Также исследователь формулирует определение данной сферы деятельности, описывает тематический сегмент, с которым работают журналисты в сфере экологической журналистики, говорит об особенностях профессии. О. А. Берлова, В. Б. Колесникова, А. Л. Кочинева, а также Ш. М. Фридман и К. А. Фридман также формулируют определение экологической журналистики. Колесникова В. Б., Кочинева А. Л., Берлова О. А. в пособии «Экологическая журналистика» исследуют функции профессии. Супруги Фридман в «Пособии по экологической журналистике» исследуют экологическую журналистику, обозначают ее отличия от других тематических направлений в журналистике, ведут речь о сложностях, с которыми сталкиваются журналисты-экологи, и о способах их преодоления. Исследователями описываются основные проблемы экологической журналистики, рассматриваются жанровые особенности текстов, особое внимание уделяется жанру «интервью», специфике его написания. Также исследователи сообщают о крупных международных экологических организациях, таких как ISAR, EcoLine, «Зеленый крест» и других. В диссертационных исследованиях Тоирова Ш. М. «Особенности развития современной таджикской экологической журналистики в свете проблем водных ресурсов, строительства Рогунской ГЭС и чрезвычайных ситуаций» и Шаркова Е. А. «Экологическая журналистика в региональных политических

процессах» экологическая журналистика рассматривается в историческом аспекте, отдельное внимание уделяется определению понятия.

Во всех перечисленных работах авторы дают определение понятия «экологическая журналистика», основываясь либо на ее предмете, либо делают акцент на перечислении ее идейно-тематических направлений, не обозначая цель и задачи экологической журналистики. Необходимо определить сущностную характеристику понятия «экологическая журналистика» в полном объеме, потому что от этого зависит разработка требований, предъявляемых к журналистским текстам данного тематического профиля.

Идейно-тематические направления экологической журналистики формулируются в описанной литературе на основе локальных экологических проблем, что не позволяет говорить об отражении всех тематических аспектов, которые лежат в поле интереса данной сферы деятельности. Учитывая значимость экологической журналистики в период резкого ухудшения экологической ситуации, мы посчитали необходимым не только систематизировать существующую информацию по данной теме, но и определить аспекты, которые не находят должного освещения в научной литературе. Для разработки идейно-тематических направлений экологической журналистики необходимо обратиться к теме обеспечения устойчивости экологического развития, которая непосредственно сопряжена с темами формирования ноосферы и экологического сознания массовой аудитории.

Исследователь В. П. Беркут отмечает, что от перехода к устойчивому развитию зависит будущее человечества, поэтому «в информационной сфере должна произойти смена традиционных парадигм, установок, стереотипов деятельности, отражающая глобальную политику по формированию экологического общества. В этом плане можно говорить о необходимости формирования новой философии и методологии коммуникативных процессов,

соответствующей переходу современного общества к устойчивому развитию»⁶. Таким образом, информационной сфере, непосредственно журналистике, необходимо подходить к освещению темы экологии сквозь призму устойчивого развития биосферы, поскольку именно понимание процессов устойчивого развития системы в целом позволит сформулировать тематические направления, предполагающие обеспечение устойчивого развития окружающей среды. Литература данного вопроса в научной сфере представлена достаточно широко, интерес исследователей прослеживается как на рубеже XX-XXI веков, так и в настоящее время. Свои работы теме посветили Абакумов Д. А. Соответствие государственных документов РФ концепции устойчивого развития: (Эколого-экономический анализ) // Вестник Московского университета. Экономика. - 1999. – №1; Азроянц Э.А. Концепция модели устойчивого развития Социума – новая мировоззренческая парадигма. – М., - 1995-1996; Барлыбаев Х. А. Путь человечества: самоуничтожение или устойчивое развитие. - М., 2001; Бобылев С. Н. Индикаторы устойчивого развития: региональное измерение. Пособие по региональной экологической политике. – М., 2007; Бобылев С. Н. Россия на пути антиустойчивого развития? // Вопросы экономики. - 2004. - №2; Бушуев В. В., Голубев В. С. Энергетическая основа социоприродного развития и современность // Энергия: экономика, техника, экология. - 2014. - №12; Бушуев В. В. Циклические процессы в системе «Природа – общество – человек» // Энергия, 2003. - №1; Вебер А. Б. Устойчивая Россия? Наши перспективы и концепции устойчивого развития // Свободная мысль. - 1999. - №5; Вебер А. Б. Политика мирового развития: между реальностью глобализации и императивом устойчивости // Полис. - 2003. - №5; Воробьев Ю. Л. Управление риском и устойчивое развитие. Человеческое измерение // Общественные науки и современность. - 2000. - №6; Гизатуллин Х. Н. Концепция устойчивого развития:

⁶ Беркут В. П. Феномен экологического сознания : социально-философский анализ : дис. ...д-ра философ. наук : 09.00.11. – М., 2002. – С. 26.

новая социально-экономическая парадигма // *Общественные науки и современность*. - 1998. - №5; Глушенкова Е. И. Проблемы формирования политической модели устойчивого развития России // *Вестник Московского университета. Политические науки*. - 2002. - №2; Голубев В. С. Теория «естественного развития» и Россия: экономические и экологические проблемы перехода России к устойчивому развитию // *Энергия*. - 1998. - № 9; Данилов-Данильян В. И. Возможно ли устойчивое развитие: Человек и общество перед лицом глобальных вызовов // *Свободная мысль*. - 1998. - №5; Данилов-Данильян В. И. Устойчивое развитие – проблемы выживания человека // *Человек*. - 2003. - №5; Демянко Ю. Г. Переход к устойчивому развитию – неизбежная миссия человечества // *Диалог*, 1998. - №1; Захаров В. М. Эколого-биологические основы устойчивого развития // *Известия Самарского научного центра Российской академии наук*. - 2014. – Т. 16. - №5; Захаров В. М., Трофимов И. Е. Гомеостатические механизмы биологических систем: гомеостаз развития // *Онтогенез*. - 2014. - Т. 45. - №3; Зеркалов Д. В., Костенко И. В. Главная проблема устойчивого развития общества // *Проблема соотношения естественного и социального в обществе и человеке*. - 2014. - №5; Иконникова Н. К. Социокультурные резервы устойчивого развития // *Личность. Культура. Общество*. - 2001. - №2; Каландаров К. Х. Коммуникативные основания устойчивого развития : философский анализ: автореф. дис. ...канд. филос. наук. – М., 2000; Кефели И. Ф. Социокультурные факторы устойчивого развития российской цивилизации // *Социально-гуманитарные знания*. - 2001. - №5; Костин А. И. Стратегии устойчивого развития цивилизации как концепт радикального общественного выбора // *Вестник Академии экономической безопасности МВД России*. - 2015. - №6; Костин А. И. Кризис цивилизации, стратегия устойчивого развития и проблема политического выбора // *Вестник Московского университета. Политические науки*, 2004. - №5; Кучуков Р. А. Приоритеты экологических ценностей в процессах устойчивого развития // *Экономист*. - 2001. - №6; Лавров С. Б. Реалии глобализации и миражи устойчивого развития //

География в школе. - 1999. - №3; Левашов В. К. О социальной сущности концепции устойчивого развития // Социологические исследования. - 1997. - №4; Левин А. И. Устойчивое развитие и информационное общество: тенденции, проблемы, противоречия // Философские науки. - 2004. - №9; Лесков Л. В. Философия нестабильности // Вестник Московского университета. Философия. - 2001. - №3; Лосев К. С. Устойчивое развитие в свете экономических и экологических стереотипов // Ноосфера. - 2002. - № 13; Лось В. А. Устойчивое развитие. – М., - 2013; Романович А.Л., Урсул А.Д. Устойчивое будущее (глобализация, безопасность, ноосферогенез). - М., - 2006; Мантатова, Л. В. Духовный императив устойчивого развития // Вестник Московского университета. Философия. - 2003. - №2; Martenson, C. The Crash Course: The Unsustainable Future of Our Economy, Energy and Environment. – Hoboken, NJ. : Wiley, 2011; Исаков Н. Устойчивое развитие: наука и практика. – М., 2008; Миркин, Б. М. Сценарии перехода к устойчивому развитию // Экология и жизнь. - 2002. - №5; О значении конференции организации объединенных наций по устойчивому развитию «РИО+20» // Уровень жизни населения регионов России. - 2012. - №9; Назаретян А. П. Демографическая утопия «устойчивого развития». – Режим доступа: <http://www.ecolife.ru>; Осьмова М. Н. Устойчивое развитие человеческой цивилизации: новые проблемы и вызовы на рубеже XX – XXI вв. // Вестник Московского университета. Экономика. - 2001. - №3; Посмалюк М. П. Проблема устойчивости пространственных социо-эколого-экономических систем // Вестник Татарского института содействия бизнесу. - 2014. – № 1(57); Потрубач Н. Н. Экономические и экологические проблемы перехода России к устойчивому развитию // Социально-политический журнал. - 1998. – №2; Раковский С. Н. Проблемы глобального устойчивого развития и ООН // География в школе. – 2004. - №5; Романович А. Л. Проблемы безопасности в контексте устойчивого развития // Социально-гуманитарные знания. -2003. - №1; Руткевич М. Н. Философское значение концепции устойчивого развития // Вопросы философии. – 2002. – №1; Самсонов А. Л. Камо грядеши? Глобализация или устойчивое

развитие? – Режим доступа: <http://www.ecolife.ru/jornal/echo/2001-5-1.shtml>;

Снакин В. В. Эволюция биосферы и «устойчивое развитие» // Российский журнал прикладной экологии. - 2015. - №1(1); Урсул А. Д., Урсул Т. А. Устойчивое развитие и безопасность. – М., 2013; Урсул А. Д. Концепция устойчивого развития: Понятие устойчивого развития // Биология в школе. - 2002. - №1; Урсул А. Д. Концепция устойчивого развития: Безопасность и устойчивое развитие // Биология в школе. - 2002. - №5; Урсул А. Д. Проблема государственности в перспективе перехода к устойчивому развитию // Социально-политический журнал. - 1997. - №2; Черный Г. П. Биофизическая модель устойчивого развития цивилизации // Общественные науки и современность. - 1998. - №3; Шелехов А. М. Концептуальные основы стратегии устойчивого развития // Зеленый мир. - 2002. - №15-16; Шакин В. В. Устойчивое развитие и «качество жизни» // Экология и жизнь. - 2001. – №5; Шумилина Т. В. Журналистика и концепция устойчивого развития/ Проблемы региональной журналистики. Материалы Всероссийской научно-практической конференции. – Тольятти. - 2002; Эджубов Л. Г. Устойчивое или управляемое развитие // Диалог. - 2001. - №7; Яхнин Е. Д. Проблема устойчивого развития и национальная идея // Свободная мысль. - 2002. - №8; Яковец Ю. В. Об устойчивом развитии и экологических циклах. – Режим доступа: <http://www.ecolife.ru/jornal/echo/1999-4-3.shtml>.

Освещая тему устойчивого развития, исследователи отмечают, что в условиях глобализирующего мира самыми значимыми являются три направления: первое связано с охраной окружающей среды, которая предполагает «непревышение антропогенного воздействия экологической емкости биосферы»⁷, второе - обеспечение жизнеспособности и здоровья человека как вида, третье – сохранение и поддержание общественных механизмов (социальных, экономических, политических), способствующих сохранению окружающей

⁷ Костин А. И. Стратегии устойчивого развития цивилизации как концепт радикального общественного выбора // Вестник Академии экономической безопасности МВД России. - 2015. - №6. – С. 22.

среды. Причем охрана окружающей среды первым пунктом располагается в данном перечне не случайно, поскольку сохранность биосферы является основным условием дальнейшего существования жизни на земле. Переход на путь устойчивого развития для человечества остается единственно возможным, «другой, вероятно, уже неприемлем, поскольку окружающая среда нарушена настолько, что близка к пределу, за которым существование человека невозможно. Компенсация ущерба экосистемам стала условием существования самого человека»⁸.

Таким образом, изучая вопрос обеспечения устойчивого развития, исследователи говорят о коэволюции человека и природы, которая возможна при сформированном экологическом сознании массовой аудитории, в этом процессе ведущая роль принадлежит средствам массовой информации как системе оперативного информирования. Именно о таком соразвитии с окружающей средой на рубеже XIX-XX веков говорил Владимир Иванович Вернадский. В. И. Вернадский написал серию научных трудов. В данном научном исследовании мы, прежде всего, опирались на монографию «Биосфера и ноосфера»⁹. В книгу включены наиболее значимые сведения по данной теме, ученый исследует естествознание с древнейших времен до середины XX века, в книге подробно рассматривается теория отечественного естествоиспытателя о строении биосферы и ее планомерной трансформации в сферу разума – ноосферу. Его учение о биосфере и ноосфере является обобщенным исследованием о том, что представляет собой жизнь на земле, синтезирует в себе идеи и факты множества наук и поэтому является одним из ключевых фундаментальных трудов, отражающих тему рационального взаимодействия общества с окружающей средой. Говоря о концепции ноосферы, необходимо также

⁸Петрашов В. В. Концепция естественного развития ноосферы и устойчивое развитие общества // Актуальные проблемы гуманитарных и естественных наук. - 2012. – №2. – С. 38.

⁹Вернадский В. И. Биосфера и ноосфера. М., 2004. С. 576

обратиться к работам П. Т. де Шардена, как к одному из первых исследователей в данной области знания, и к современным авторам Н. Н. Моисееву, В. С. Даниловой¹⁰, которые одними из первых заинтересовались темой формирования ноосферы. В последние десятилетие к данной теме обращаются многие современные исследователи, продолжая тему устойчивого развития сквозь призму формирования ноосферы. В процессе нашего исследования проанализированы следующие междисциплинарные работы, синтезирующие темы устойчивого развития и ноосферы: Багров Н. В. Устойчиво-ноосферное развитие региона. Проблемы. Решения. – Симферополь, Доля, 2010; Бушуев В. В., Голубев В. С., Коробейников А. А. Ноосферизм, устойчивое развитие, нравственное государство, социогуманизм: общее и особенное // Уровень жизни населения регионов России. - 2013. - №3; Жульков М. В. Ноосферное развитие: становление коллективного разума и социальной автотрофности // Личность. Культура. Общество. - 2010. – Т. 12. - №2; Когай Е. А. Социальная экология. Концепция ноосферы, экоразвитие и коэволюция // Социально-гуманитарные знания. - 1999. - №4; Кожевников Н. Н., Данилова В. С. Духовность, ноосферогенез, система координат мира на основе предельных динамических равновесий и развитие методологии постнеклассической философии // Concorde. - 2015. – №4; Кузнецов О. Л., Большаков Б. Е. Ноосферные законы и модель глобального устойчивого развития // Уровень жизни населения регионов России. - 2014. - №1; Петрашов В. В. Концепция естественного развития ноосферы и устойчивое развитие общества // Актуальные проблемы гуманитарных и естественных наук. - 2012. – №2; Смирнов Д. Г. Ноосферные аттракторы устойчивого мирового существования: От глобального к региональному //

¹⁰Данилова В. С. Философские проблемы естествознания // Вестник МГУ. Философия. – 2001. - №3. – С. 28 – 39; Когай Е. А. Социальная экология. Концепция ноосферы, экоразвитие и коэволюция// Социально-гуманитарные знания. – 1999. - №4. – С. 148 – 163; Моисеев Н. Н. Экология и ноосфера. – Режим доступа: <http://www.ecolife.ru> (дата обращения 2015 г.); Кондрашин И. И. Проект ноосфера. – Режим доступа: <http://noosphere-projekt.on.ufanet.ru> (дата обращения 2015 г.); Кондрашин И. И. О ноосфере. – Режим доступа: <http://noosphere-projekt.on.ufanet.ru> (дата обращения 2015 г.); Кондрашин И. И. Гуманизм и ноосфера. – Режим доступа: <http://noosphere-projekt.on.ufanet.ru> (дата обращения 2015 г.).

Вестник Ивановского государственного университета. Серия : Гуманитарные науки. - 2015. - №2(15); Субетто, А.И. Ноосферный прорыв России в будущее в XXI веке / Под научной редакцией д.ф.н. В.Г. Егоркина. — СПб., 2010; Урсул А. Д. Концепция устойчивого развития: устойчивое развитие ноосферной ориентации // Биология в школе. - 2003. - №1.

А также нами проанализированы научные работы, посвященные теме ноосферы: Бобков В. Н., Субетто А. И. Владимир Иванович Вернадский и развитие ноосферной научной школы в России // Уровень жизни населения регионов России. - 2012. - №2; Боков В. А., Буряк В. В. Ноосферные реалии и утопии // Геополитика и экогеодинамика регионов. - 2013. – Т.9. – №2-1(10); Вернадский В. И. Несколько слов о ноосфере. – Режим доступа: <http://vernadsky.lib.ru>; Вестник гражданского общества. – Режим доступа: <http://vestnikcivitas.ru/news/3908>; Жульков М. В. Ноосферное развитие: становление коллективного разума и социальной автотрофности // Личность. Культура. Общество. - 2010. – Т. 12. - №2; Кожевников Н. Н., Данилова В. С. Духовность, ноосферогенез, система координат мира на основе предельных динамических равновесий и развитие методологии постнеклассической философии // Concorde. - 2015. –№4; Кондрашин И. И. О ноосфере. – Режим доступа: <http://noosphere-projekt.on.ufanet.ru>; Кондрашин И. И. Гуманизм и ноосфера. – Режим доступа: <http://noosphere-projekt.on.ufanet.ru>; Моисеев Н. Н. Экология и ноосфера. – Режим доступа: <http://www.ecolife.ru>; Россия. Планетарные процессы / Под ред. В. Ю. Большакова. – СПб., 2002; Шарден П. Т. Феномен человека. Вселенская месса. – М., 2002; Когай Е. А. Социальная экология. Концепция ноосферы, экоразвитие и коэволюция // Социально-гуманитарные знания. - 1999. - №4; Яншина Ф. Т. Ноосфера В. И. Вернадского: утопия или реальность? // Общественные науки и современность. - 1993. - № 1.

«Научное сообщество вот уже не один десяток лет заявляет о необходимости экстренных мер в решении проблем взаимоотношений человека и

природы. Суть поставленной задачи заключается именно в глубоком преобразовании отношения общества к окружающей его среде, в смене самого стержня экодеятельности человека»¹¹ и, как следствие, - в необходимости формирования экологического сознания массовой аудитории. Рассмотрение экологии и возникших глобальных экологических проблем в контексте тем устойчивого развития и ноосферы посредством каналов СМИ непосредственно направлено на формирование экологизации общественного сознания. Об этом говорят исследователи в контексте философских и социологических исследований. По теме экологизации массового сознания нами были проанализированы следующие работы: Анищенко А. И. Структура общественного сознания. – М., - 1973; Деларю В. В. Экологические детерминанты массового сознания: опыт социологического исследования : автореф. дис. ...д-ра социол. наук. – Волгоград, 2000; Несын И. Г. Экологизация сознания как философский аспект энвайронментализма : автореф. дис. ... канд. филос. наук. – Томск, 2003; Родичева И. В. Социологический анализ трансформации массового экологического сознания : автореф. дис. ...канд. социол. наук. – Иркутск, 2009; Солодовникова М. И. Роль экологического сознания в социозкосистеме Калининградской области : автореф. дис. ...канд. геогр. наук. – Калининград, 2004; Яо Л. М. Экологическое сознание российского общества в период трансформации : социологический анализ : автореф. дис. ...канд. социол. наук. – Казань, 2005; Беркут В. П. Феномен экологического сознания : социально-философский анализ : дис. ...д-ра философ. наук. - М., 2002; Ашхамаф А. Р. Роль СМИ в формировании экологического сознания населения // Социально-экономический ежегодник. – Краснодар. – 2010; Веретенников Н. Я. Глобализация экологического сознания // Известия Саратовского университета. Новая серия. Серия : Философия. Психология. Педагогика. - 2014. – Т.14. – №2-1;

¹¹Родичева И. В. Социологический анализ трансформации массового экологического сознания : автореф. дис. ...канд. социол. наук. – Иркутск, 2009. – С. 2.

Тобоев А. И. Понятие экологического сознания // Вестник Омского государственного педагогического университета. Гуманитарные исследования. - 2015. - № 3(7); Трофимова Г. И., Черемисина В. Г. Формирование экологического сознания // Наука и мир. - 2014. Т 1. - № 10(14).

Однако исследований по проблемно-тематическому анализу текстов экологической журналистики нами выявлено не было, недостаточно корректно в обозначенных исследованиях по экологической журналистике формулируется само понятие «экологическая журналистика» и его сущностные характеристики. Данный вывод стал основанием для проведения научного исследования, которое сможет помочь определиться с содержанием понятия «экологическая журналистика», его сущностными характеристиками и, учитывая опыт проведенного исследования, сформулировать идейно-тематические направления экологической журналистики для применения их в практической деятельности посредством профессионально подготовленного журналистского текста.

Целью нашего исследования является изучение информационной политики и качества ее реализации в современных российских неспециализированных печатных и интернет-изданиях по теме рационального взаимодействия общества с окружающей средой в свете актуальных научно обоснованных экологических проблем для оптимизации информационной политики экологической журналистики и увеличения ее потенциальных возможностей участия в решении обсуждаемых вопросов. Для реализации цели исследования необходимо выполнить следующие **задачи**:

1. Определить сущность понятия «экологическая журналистика», ее объект, предмет, функции, миссию.
2. Определить актуальные научно-обоснованные идейно-тематические направления современной экологической журналистики, рассматривая

их сквозь призму проблем устойчивого развития и задач формирования экологического сознания массовой аудитории.

3. Выявить специфику работы журналиста с экологической информацией и требования, предъявляемые к качественному журналистскому тексту, посвященному экологической проблематике.
4. Произвести проблемно-тематический анализ ряда федеральных, региональных и местных печатных и интернет-СМИ по теме освещения современных проблем рационального взаимодействия человека с окружающей средой.
5. Оценить степень полноты реальной информационной политики и качество ее реализации в свете актуальных научно обоснованных экологических проблем.
6. Сформулировать предложения по увеличению потенциальных возможностей участия экологической журналистики в решении обсуждаемых вопросов.

Объектом нашего исследования стала специфическая отрасль журналистской деятельности - экологическая журналистика. **Предметом** исследования - проблемно-тематическое содержание и качество журналистских текстов, посвященных экологической проблематике, в современных изданиях периодической печати и интернет-СМИ. Журналистские тексты проанализированы по методике, описанной в диссертации.

Гипотеза нашего научного исследования основывается на представлении о том, что идейно-тематические направления экологической журналистики необходимо формулировать, основываясь на теоретических знаниях, раскрывающих суть рационального взаимодействия общества с окружающей средой. Такие знания содержит экология, а также теории устойчивого развития и

ноосферы. Мы предполагаем, что подобное научное обоснование позволит выделить ряд актуальных проблемно-тематических направлений, отсутствующих сегодня на страницах печатных и интернет-СМИ. Кроме того, указание на предназначение экологической журналистики в определении ее как профессионального профиля журналистики позволит уточнить и конкретизировать требования, предъявляемые к журналистскому тексту в части его прагматической значимости.

На защиту выносятся следующие **положения**:

1. Понятие «экологическая журналистика» требует более конкретной формулировки. Существующие определения не формулируют целей данной сферы деятельности, не указывают на специфику объекта и предмета этого направления журналистики, и, соответственно, на область информационных задач. Нами сформулировано следующее определение: экологическая журналистика - одна из форм оперативного отражения в периодически распространяемой информации реального состояния окружающей природной среды при ее взаимодействии с обществом, целью которой является обеспечение общества в целом и человека в частности сведениями, необходимыми для их функционирования и устойчивого развития при непереносимом сохранении природного равновесия.

Обозначение целей экологической журналистики позволяет конкретизировать требования, предъявляемые к журналистскому тексту в части его прагматической значимости.

2. К области содержательных задач экологической журналистики относится выработка информационной политики, основанной на современных научных исследованиях, отражающих теорию и практику взаимодействия социума с окружающей средой. В данной работе

предложен научно обоснованный перечень основных идейно-тематических направлений как пример целостной информационной политики экологической журналистики.

3. Базой для основных идейно-тематических направлений экологической журналистики служат задачи экологии как науки, в результате решения которых создаются, во-первых, теоретические основы охраны природы и, во-вторых, дается научное обоснование производственных и социально-экономических программ. Следуя прагматической направленности, их необходимо рассматривать в качестве тематических направлений экологической журналистики, которые будут раскрывать в популярном для читателя виде научные обоснования современных производственных и других социальных программ.
4. Деятельность экологической журналистики направлена на формирование условий, обеспечивающих устойчивое развитие. Представления об устойчивом развитии, закрепленные в ряде международных документов, могут также послужить тематическими ориентирами в работе журналиста-эколога.
5. Теория устойчивого развития непосредственно связана с задачей формирования у населения экологического сознания. В его основе лежат принципы ноосферного мировоззрения, сформулированные более века назад В.И. Вернадским. Теория ноосферы позволяет составить наиболее полное представление о мировоззренческих аспектах, которые необходимы для того, чтобы общество могло адекватно оценить состояние окружающей среды, степень своего воздействия на нее, последствия, возникающие от данного взаимодействия и, соответственно, принять необходимые меры для поддержания устойчивого состояния окружающей среды. Популяризация основных принципов ноосферного

мировоззрения на примерах конкретной практики также может быть реализована в основных тематических направлениях экологической журналистики.

6. Информационная политика современных неспециализированных печатных и интернет-СМИ не отражает полного спектра научно-обоснованной проблематики по теме рационального взаимодействия общества с окружающей средой и требует корректировки.

Научные методы исследования. В работе использовались сравнительно-исторический и функциональный методы, а также метод типологического анализа. Сравнительно-исторический метод используется автором для отслеживания динамики развития экологической журналистики, а также развития темы рационального взаимодействия общества с окружающей средой. Функциональный подход дает возможность сделать заключение о потенциальных возможностях формирования средствами массовой информации эколого-ориентированного общественного сознания.

Среди эмпирических методов исследования нами применяются, такие как сравнение и описание, теоретический гипотетико-индуктивный метод, общелогические методы исследования – индукция, анализ, синтез и теоретическое обобщение, сравнительно-исторический метод при системно-функциональном подходе, а также метод конкретной социологии – контент-анализ материалов СМИ. Для анализа эмпирического материала также использовались качественные методы исследования – проблемно-тематический анализ текстов. Применение данной системы методов позволило сформулировать сущностные характеристики экологической журналистики, обозначить область ее информационной политики, разработать алгоритм анализа журналистских текстов и произвести анализ журналистских текстов.

Теоретическую базу исследования, прежде всего, составили труды по теории журналистики А. И. Аكوпова, Е.Л. Вартановой, И. М. Дзялошинского, Л. В. Ивановой, С. Г. Корконосенко, Г.В. Лазутиной, Е. П. Прохорова, Л. Г. Свитич, А. А. Тертычного, Л. Е. Кройчика, В. В. Тулупова, Г. В. Чевозеровой¹² и других. На них мы опирались в определении функциональных возможностей и миссии профессии, особенностей журналистского текста и принципов его создания, типологических характеристик изданий в связи с их информационной политикой.

Теоретическими разработками в области экологической журналистики занимаются Л. А. Коханова, А. Е. Шаркова, Л. В. Сизова, Н. В. Калинина, Д. Н. Якубов, супруги Ш. М. Фридман и К. А. Фридман, В. Б. Колесникова, А. Л. Кочинева, О. А. Берлова, В. В. Дежкин¹³ и другие. В них формулируется определение понятия и функции экологической журналистики, рассматривается история ее развития, а также затрагивается вопрос идейно-тематических направлений профессии, сложностей, возникающих в процессе работы с экологической информацией.

Теория вопроса относительно устойчивого развития окружающей среды представлена в работах Э. А. Азроянца, Н. В. Багрова, В. А. Лося, А.Д. Урсула, А.

¹² Акопов А. И. Методика типологических исследований периодических изданий. Иркутск, 1985; Иванова, Л. В. Основы журналистской деятельности: базовые характеристики журналистского произведения. Тольятти, 2012; Корконосенко С.Г.. Основы журналистики. М., 2001; Прохоров Е.П. Введение в теорию журналистики. М., 2004; Свитич Л. Г. Феномен журнализма / Под. Ред. Я. Н. Засурского. М., 2000; Тертычный, А.А. Аналитическая журналистика: познавательный-психологический подход. – М., 1998; Тулупов В.В. Российская пресса: дизайн, реклама, типология. – Воронеж, 1996; Кройчик Л.Е. Система журналистских жанров // Корконосенко С.Г. Основы творческой деятельности журналиста. СПб., 2000. - С. 125-168; Чевозерова Г. В. Основы теории журналистики. В 2-х ч. Ч. 1. Метажурналистика. Тольятти, 2011; Чевозерова Г. В. Основы теории журналистики. В 2-х ч. Ч. 2. Онтологические принципы и гносеологические основы журналистики. Тольятти, 2013.

¹³ Шаркова А. Е. Экологическая журналистика. СПб, 2011; Шаркова Е. А. Экологическая журналистика в региональных политических процессах : дис. ...канд. полит. наук. – СПб, 2012; Сизова Л. В. Проблемы экологии. Проблематика СМИ: Информационная повестка дня / под ред. М. В. Шкондина, Г. С. Вычуба, Т. И. Фроловой. М., 2008; Калинина Н. В. Экологическая журналистика. Благовещенск, 2011; Тоирова Ш. М. Особенности развития современной таджикской экологической журналистики в свете проблем водных ресурсов, строительства Рогунской ГЭС и чрезвычайных ситуаций : дис. ... канд. филол. наук. – Душанбе, 2015; Якубов Д. Н. Журналистика и экология: проблемы и перспективы : дис. ...канд. филол. наук. – Душанбе, 2009; Фридман Ш. М., Фридман К. А. Пособие по экологической журналистике. Банкок, Тайланд, 1988; Колесникова В. Б., Кочинева А. Л., Берлова О. А. Экологическая журналистика. М., 1999; Дежкин В. В. Экологам о журналистике. М., 2001.

Л. Романовича, К. Х Каландарова¹⁴ и других исследователей. Одними из первых разработками в данном направлении занялись исследователи В. А. Лось и А. Д. Урсул. Исследователи, основываясь на синергетическом подходе к функционированию общества и окружающей среды, оценивают исторический опыт развития общества, анализируют возникшие противоречия в функционировании общества, в том числе анализируют вопрос рационального взаимодействия общества с окружающей средой. Формулируют наиболее полное определение понятия «устойчивое развитие».

Теория ноосферы, прежде всего, представлена работами В. И. Вернадского, П. Т. де Шардена¹⁵. В. И. Вернадский был приверженцем гуманистических идеалов, одной из ключевых работ исследователя является учение о биосфере, он рассматривал биосферу как область взаимодействия планетных и космических сил (энергий) с живым веществом. Его теоретические взгляды обосновываются в нескольких монографиях и ряде статей. Один из главных выводов его работ: живые организмы (глобальная их совокупность — живое вещество) активно преобразуют окружающую природу. Он полагал, что биосфера является своеобразным космическим организмом, который в будущем перейдет на новую ступень – стадию ноосферы. Идеи В. И. Вернадского поддерживал французский философ и антрополог П. Т. де Шарден, он также считается одним из основателей теории ноосферы, является разработчиком теории космической эволюции.

Эмпирическая база исследования представлена федеральным изданием «Известия» (общий тираж по России 150 950 экземпляров, в странах СНГ – 28 000 экземпляров, в Европе – 4 000 экземпляров), региональным изданием «Волжская

¹⁴Азроянц Э.А. Концепция модели устойчивого развития Социума – новая мировоззренческая парадигма. М., 1995-1996; Багров Н. В. Устойчиво-ноосферное развитие региона. Проблемы. Решения. Симферополь, Доля, 2010; Лось В. А. Устойчивое развитие. М., 2013; Романович А. Л., Урсул А. Д. Устойчивое будущее (глобализация, безопасность, ноосферогенез). М., 2006; Тураев В. А. Глобальные вызовы человечеству. М., 2002; Каландаров К. Х. Коммуникативные основания устойчивого развития: философский анализ : автореф. дис. ...канд. филос. наук. – М., 2000.

¹⁵Вернадский В. И. Биосфера и ноосфера. М., 2002; Шарден де П. Т. Феномен человека. Вселенская месса. М., 2002.

коммуна» (тираж от 14 000 до 18 000 экземпляров) и городской деловой газетой «Понедельник» (тираж 7 000 экземпляров). Представленные газеты являются качественными журналистскими изданиями со сложившейся читательской аудиторией, каждое издание имеет длительную историю развития. Для исследования было важно проследить развитие экологической тематики не в специализированных СМИ, рассчитанных на достаточно узкую аудиторию, а в изданиях, ориентированных на широкую общественность. В результате исследования было проанализировано 12 343 газетных текста, подробный анализ был применен к 151 тексту периодической печати, в которых представлена тема исследования.

Также нами были проанализированы интернет-СМИ, работающие с аудиторией на федеральном, региональном и городском уровнях. В процессе исследования проанализированы два федеральных информационных сайта newsru.com, lenta.ru, а также информационный русскоязычный сайт, зарегистрированный в Латвии, medusa.io, в связи с его ориентированностью на российского читателя и постоянным увеличением читательской аудитории. На региональном уровне анализу публикаций подверглись информационные сайты b3.ru и samara.ru. Среди городских сайтов нами были отобраны порталы tltgorod.ru, tlt.ru и tltnews.ru. При помощи контент-анализа были проанализированы 3795 интернет-текстов, более подробно проанализированы 245 новостных текстов, освещающих тему рационального взаимодействия общества с окружающей средой.

Научное значение диссертации заключается в том, что в работе сформулировано определение экологической журналистики, содержащее сущностные характеристики данной сферы деятельности, такие как объект и предмет экологической журналистики, ее функции и миссия. Также в теоретической части исследования сформулированы содержательные и формальные задачи экологической журналистики. Выводы, сделанные автором,

позволяют сформулировать научно обоснованные направления информационной политики экологической журналистики, способствующей предотвращению кризисного развития цивилизации и формированию рационального взаимодействия общества с окружающей средой. Проведенные эмпирические исследования позволяют сделать вывод о качестве освещения темы рационального взаимодействия общества с окружающей средой в современных печатных и интернет-СМИ, выявив профессиональные проблемы.

Практическое значение работы определяется обобщением теоретических трудов, содержащих информацию относительно рационального взаимодействия общества с окружающей средой, данная информация может использоваться на теоретических и практических аудиторных занятиях по экологической журналистике. Также исследование может быть полезно студентам и журналистам-практикам, занимающимся освещением проблем рационального взаимодействия общества с окружающей средой в СМИ, потому что они могут применять предлагаемую систему качественных критериев журналистских текстов при подготовке авторских публикаций и использовать предложенную методику для определения научно-обоснованной информационной политики.

Апробация научных результатов. Тезисы докладов и статьи, отражающие основные положения диссертации, опубликованы в 14 научных изданиях. Три статьи напечатаны в рецензируемых изданиях - журнале «Вестник ВГУ. Филология. Журналистика» и «Вектор науки ТГУ», включенных в перечень Высшей аттестационной комиссии. Положения диссертации обсуждались на Всероссийской научно-практической конференции аспирантов и студентов «Журналистика, реклама и связи с общественностью: новые подходы» (Воронеж, октябрь 2004 г.), на Международной конференции «Текст: теория и методика в контексте вузовского образования» (Тольятти, 2008 г.), на Международном научно-техническом конгрессе «Экология и безопасность жизнедеятельности промышленно-транспортных комплексов» ELPIT-2009 (Тольятти, сентябрь 2009

г.), на научно-практической конференции «Теория журналистики: современный подход» (Самара, май 2011 г.), на научно-практической конференции «Проблемы экологии городского округа Тольятти и пути их решения» (Тольятти, ноябрь 2015 г.), на X научно-практической конференции «Запад – Россия – Восток: политическое, экономическое и культурное взаимодействие» (Тольятти, апрель 2016 г.).

Результаты научных исследований были применены в период с 2008 по 2017 гг. в курсе лекций и практических занятий по «Теории и практике массовой информации» в Тольяттинском филиале Института внешнеэкономических связей, экономики и права; в курсе лекций и практических занятий по «Основам журналистики» в Тольяттинском филиале Международного института рынка; на практикумах со студентами, обучающимися по специализации «Печатная журналистика» в Тольяттинском государственном университете; в курсе лекций и практических занятий «Теория и практика массовой информации» в Поволжском государственном университете сервиса, а также в рамках городских семинаров по журналистике, организованных на базе Поволжского государственного университета сервиса. Кроме того, они использовались автором научного исследования для подготовки журналистских текстов по данной проблематике, которые были опубликованы в городской газете «Тольятти, вперед!» и областной газете «Молодежный акцент. Самарская область».

Структура диссертации обусловлена целью и задачами исследования. Диссертация состоит из введения, двух глав, заключения, списка использованной литературы, содержащего 329 источников. Во введении обосновывается актуальность научного исследования и его новизна, освещается вопрос относительно степени научной разработанности темы, формулируются цель, задачи, объект и предмет научного исследования, а также гипотеза исследования, перечисляются положения, выносимые на защиту, обозначаются научные методы и теоретическая база исследования, дается описание эмпирической базы

диссертации, формулируется научная и практическая значимость данного исследования, сообщаются сведения относительно апробации научных результатов, описывается структура работы.

В первой главе научного исследования «Экологическая журналистика как фактор, способствующий рациональному взаимодействию общества с окружающей средой» рассматриваются экологическая журналистика и ее существенные характеристики, содержательные и формальные задачи, уделяется внимание развитию системы печатной экологической журналистики и функциям данного вида СМИ.

Во второй главе исследования «Анализ публикаций по теме рационального взаимодействия общества с окружающей средой» разрабатывается алгоритм анализа публикаций, посвященных исследуемой теме, производится типологический анализ печатных и интернет-СМИ и анализ качества раскрытия темы рационального взаимодействия общества с окружающей средой в анализируемых СМИ, согласно предлагаемому алгоритму анализа журналистских текстов.

В заключение формулируются выводы, являющиеся результатом проведенного научного исследования.

В списке использованной литературы содержатся 329 источников: 10 официальных документов, 59 монографий, 17 авторефератов диссертаций, 6 диссертаций, 145 научных статьи, 37 учебных пособий (в т.ч. словарей), 8 источников на иностранном языке и 47 интернет-источников.

Глава 1 ЭКОЛОГИЧЕСКАЯ ЖУРНАЛИСТИКА КАК ФАКТОР, СПОСОБСТВУЮЩИЙ РАЦИОНАЛЬНОМУ ВЗАИМОДЕЙСТВИЮ ОБЩЕСТВА С ОКРУЖАЮЩЕЙ СРЕДОЙ

1.1. Экологическая журналистика: определение понятия, объект, предмет, функции, миссия

Зарождение понятия «экология» относится к середине XIX столетия. В то время термин означал лишь название науки, им обозначался один из разделов биологии. «Почти столетие экологией занимались исключительно биологи, географы. Однако с 70-х годов XX века в рамках этой науки все отчетливее начинает формироваться новое направление – экология человека (социальная экология). Большую роль в ее формировании сыграли экологи запада, особенно США, где общество раньше других осознало нерасторжимую связь человека с окружающей средой»¹⁶. Сегодня, как известно, понятие «экология» расширилось и имеет несколько определений. Прежде всего, под экологией понимают науку о взаимодействии общества с окружающей средой, способствующем поддержанию в ней определенного равновесия.

«В целом, современная общая экология (часто ее не совсем точно называют глобальной экологией) – научное направление, рассматривающее совокупность природных и отчасти социальных явлений и предметов с точки зрения состояния и развития экосистем, то есть взаимосвязанных совокупностей организмов разных биологических видов, а также ее взаимодействия с окружающей средой»¹⁷. В переводе с греческого «ойкос» – дом, «логос» – наука, знание. Таким образом,

¹⁶ Тураев В. А. Глобальные вызовы человечеству. М., 2002. С. 17.

¹⁷ Кочинева А. Б., Берлова О. А., Колесникова В. Б. Экологическая журналистика. М., 1999. – Режим доступа - www.seu.ru/cgi/lib/books/ecojour (дата обращения: 11.03.2015).

«экология» – наука о доме, о взаимоотношениях между живыми организмами и окружающей их средой.

«Понятие «экология» в последнее время отождествляют с охраной окружающей среды: даже появились определения – «хорошая экология», «плохая экология», хотя охрана окружающей среды – это совокупность самых разнообразных мероприятий, направленных на сохранение, использование и воспроизводство живой и неживой природы»¹⁸.

В. А. Тураев отмечает, что в науке в принципе наблюдается процесс экологизации, к проблемам экологии начинают обращаться экономика, политология, философия и многие другие науки»¹⁹.

Связь экологии и экономики прослеживается особенно тесная, поскольку древнегреческое слово *oikos* имеет еще одно значение – бережливость, поэтому еще древние греки старались следить за рациональным ведением хозяйства, которое, прежде всего, заключалось в уважении законов и границ, обозначенных природой. Общая этимология слов не находит отражения в современной действительности, между двумя сферами профессиональной и научной деятельности – экологией и экономикой – целая пропасть. «Мы начинаем беспокоиться об экономике, когда возникают соответствующие проблемы. Но мы беспокоимся об экологии лишь тогда, когда все остальное в полном порядке, - справедливо отмечает Л. А. Коханова. - ... мы сможем достичь успеха лишь тогда, когда вновь осознаем, что судьбы экологии и экономики неразделимы»²⁰.

Сегодня проблемы экологии решаются на уровне международных политических отношений, политологи выделяют целый раздел в аспекте данных взаимоотношений – экополитику. В нашей стране вопросы экологии приобрели

¹⁸Кочинева А. Б., Берлова О. А., Колесникова В. Б... Указ. соч.

¹⁹Тураев В. А. Глобальные вызовы человечеству. М., 2002. С. 18.

²⁰Коханова Л. А. Экологическая журналистика, PR и реклама: учеб. пособие для студентов вузов. М., 2007. С. 6.

особую актуальность в 80-е годы, основной причиной того стала проблема Чернобыля²¹. Вспомним, что в 1989 году у большинства кандидатов на депутатских выборах программам экологии отводилось одно из ведущих мест. На международном политическом уровне проблемы, безусловно, не теряют актуальности и сегодня: международные конференции, доклады, подготавливаемые специалистами различных стран, четко формулируют экологические проблемы планетарного уровня, необходимость перехода на курс устойчивого развития, в первую очередь, при помощи формирования у массовой аудитории ноосферного мировоззрения. «Ведь планета вступает в новую фазу своего развития, и человек разумный должен играть все более определяющую роль в этом процессе»²². К освещению данного аспекта мы обратимся в пункте 1.2.2., который носит название «Научно-теоретическое обоснование информационной политики экологической журналистики».

Обсуждение экологической проблематики на политическом уровне не было доступно широкой общественности без активного освещения этой темы в СМИ. «Средства массовой информации... являются основными каналами для решения задач устойчивого развития, - отмечает Л. А. Коханова. – Исповедуя принцип дифференцируемого подхода к аудитории, они обеспечивают разделение индивидуальных и групповых потребностей в рамках данного сообщества, устанавливая взаимоотношения между государствами. Печать, радио и телевидение, объединившись с компьютером, - это и мост в будущее»²³. А исследователь Е. В. Желудева отмечает особую значимость экологической

²¹ Тураев В. А. Глобальные вызовы человечеству. М. Логос, 2002. С. 18.

²² Тоирова Ш. М. Особенности развития современной таджикской экологической журналистики в свете проблем водных ресурсов, строительства Рогунской ГЭС и чрезвычайных ситуаций : дис. ... канд. филол. наук. – Душанбе, 2015. – С. 15.

²³ Коханова Л. А. Экологическая журналистика, PR и реклама: учеб. пособие для студентов вузов. М., 2007. С. 18.

журналистики, утверждая, что она «выходит сейчас на первый план коммуникативной деятельности СМИ»²⁴.

Какое же определение подразумевает это актуальное на сегодняшний день понятие – экологическая журналистика, находящаяся на стыке двух дисциплин – экологии и журналистики? О ней написано много исследовательских работ, однако обсуждение некоторых существенных проблем ее развития остается актуальным. И само понятие «экологическая журналистика», не имеющее сегодня обозначения своих целевых установок, требует более конкретной формулировки.

Первая сложность определения данного понятия заключается в том, что экологическая журналистика, как мы уже отметили выше, формируется на стыке двух наук – экологии и журналистики. Зарождение понятия «экология» относится к середине XIX столетия. В то время термин означал лишь название науки, им обозначался один из разделов биологии. Термин был введен в 1866 году немецким эволюционистом Эрнстом Геккелем. Геккель считал, что экология должна изучать различные формы борьбы за существование. Позже, отмечает А. А. Афонин, в двадцатом столетии, сформировалось следующее определение: «экология – это наука о взаимоотношениях живых существ между собой и с окружающей их природой, о структуре и функционировании надорганизменных систем (популяций, сообществ, экосистем)»²⁵. При всем расширении и уточнении сущности понятия в нем, как видим, сохранилось базовое понимание науки о доме и взаимоотношениях в нем. Акцент в определении сделан на конечную цель взаимоотношений – поддержание равновесия. Именно этот целевой аспект определения понятия и делает экологию прагматически значимой наукой, что, на

²⁴ Желудева Е. В. Экологическая журналистика как социальное направление современных СМИ: вопросы воспитания экологической культуры и развития экологического сознания // Человек. Общество. Инклюзия. - 2015. – №2(22). – С. 97.

²⁵ Афонин А. А. Основы экологии. – Режим доступа: [http://afonin-59 bio.narod.ru/3_ecology/3_ecology.htm](http://afonin-59.bio.narod.ru/3_ecology/3_ecology.htm) (дата обращения: 10.10.2014)

наш взгляд, не может не отражаться и в определении экологической журналистики как основного популяризатора этого научного знания.

Но дело в том, что наиболее распространенное определение журналистики как вида деятельности не содержит в себе целевой установки. Журналистика рассматривается как вид деятельности по сбору, обработке и распространению информации через каналы средств массовой информации. Соответственно, выведенное отсюда определение экологической журналистики может быть сформулировано следующим образом: экологическая журналистика - это вид деятельности по сбору, обработке и распространению информации, относящейся к экологической проблематике, через каналы средств массовой информации. Но такая формулировка не даст полноценного описания данному виду журналистской специализации, поскольку не формулирует, прежде всего, целей данной сферы деятельности, не указывает на специфику объекта и предмета этого направления журналистики, и, соответственно, на область информационных задач.

А. Л. Кочинева в соавторстве с рядом исследователей предлагает определение, которое отражает идейно-тематическое содержание понятия: «экологическая журналистика... подразумевает непрерывное, широкое освещение экологических вопросов как глобального, так и локального значения, причем предметом такой журналистики могут быть не только проблемы, но и положительные примеры в области использования и охраны окружающей природной среды»²⁶.

Данное определение было обнаружено в ходе исследования в ранее опубликованном пособии по экологической журналистике Ш. М. Фридмана и К. А. Фридмана. Причем, авторы изначально обозначали его как узкое понимание

²⁶ Кочинева А. Л., Берлова О. А., Колесникова В. Б. Экологическая журналистика: учеб. пособие. – М., 1999. – Режим доступа - www.seu.ru/csi/lib/books/ecojour (дата обращения: 11.03.2015)

экологической журналистики. Исследователи рассуждали следующим образом: определять экологическую журналистику через ее предмет, путем перечисления тематических направлений экологической журналистики, от здоровья населения до рыболовства, не верно, в таком случае определение понятия будет раскрыто не полно, к тому же его будет сложно сформулировать. «Если взять за основу определение окружающей среды как сложной системы, где люди, живая и неживая природа вовлечены в сложные взаимоотношения, то экологической можно считать практически любую журналистику»²⁷.

Поэтому Ш. М. Фридман и К. А. Фридман формулируют свое второе определение: «Экологическая журналистика подразумевает освещение вопросов, связанных со здоровьем населения, экономикой, природными ресурсами и различными научными исследованиями. Таким образом, предмет экологической журналистики составляет взаимодействие людей с элементами живой и неживой природы, которое изменяет окружающую среду путем использования, перераспределения и разрушения ее ресурсов»²⁸.

Как видно из определения, в предлагаемой формулировке указывается объект экологической журналистики – вся окружающая действительность, ее предмет - взаимодействие людей с элементами живой и неживой природы, но по-прежнему отсутствует ее целевое назначение. К данному определению как наиболее полному обращается в научном исследовании Е. А. Шаркова, ссылаясь на авторитетность автора²⁹.

Определение данного понятия присутствует и в диссертационном исследовании Ш. М. Тоировой, исследователь утверждает, что «экологическая («ойкос» - дом, «логос» - наука) журналистика представляет собой

²⁷ Фридман Ш. М., Фридман К. А. Пособие по экологической журналистике. Банкок, Тайланд, 1988. С. 2.

²⁸ Фридман Ш. М., Фридман К. А... Указ. соч. – С. 3.

²⁹ Шаркова Е. А. Экологическая журналистика в региональных политических процессах : дис. ...канд. полит. наук : 10.01.10. – СПб, 2012. – С. 74-75.

предоставление знаний широкой общественности о знаниях дома, о взаимоотношениях между живыми организмами и окружающей средой»³⁰. Таким образом, экологическая журналистика обозначается автором как процесс передачи информации, при этом адресант передачи информации автором не обозначается. В определении конкретизируется лишь предмет экологической журналистики – взаимодействие между живыми организмами и окружающей средой.

В ходе анализа тематической литературы нами были отмечены определения журналистики в целом и ее миссии Г. В. Чевозеровой, в которых формулируются все вышеназванные сущностные характеристики понятия: объект, предмет, цели. «Журналистика – одна из форм оперативного отражения реальной действительности в периодически распространяемой информации, целью которой является обеспечение общества в целом и человека в частности сведениями, необходимыми для их функционирования и устойчивого развития»³¹.

Объектом журналистики выступает «все мироздание «как самостоятельный центр бытийной активности». Предметом ее является мироздание как целостный объект (нечто всеобщее) и любой его частный объект (что-то конкретное), позиционированные в поле массового внимания и понимания, а также связи между объектами, включенными в это поле»³². Таким образом, Г. В. Чевозерова отмечает, что созданная журналистикой картина действительности позволяет аудитории выбирать для себя оптимальные способы взаимодействия с

³⁰Тоирова Ш. М. Особенности развития современной таджикской экологической журналистики в свете проблем водных ресурсов, строительства Рогунской ГЭС и чрезвычайных ситуаций : дис. ... канд. филол. наук. – Душанбе, 2015. – С. 15.

³¹ Чевозерова Г. В. Основы теории журналистики. В 2 ч. Ч. 1. Метажурналистика. Тольятти, 2011. С. 26.

³² Чевозерова Г. В... Указ. соч. – С. 26.

окружающей средой, обеспечивая свою жизнеспособность и развитие – в этом заключается миссия профессии³³.

Опираясь на данные определения и рассмотренное нами выше современное определение экологии, мы предлагаем следующее определение экологической журналистики. **Экологическая журналистика - одна из форм оперативного отражения в периодически распространяемой информации реального состояния окружающей природной среды при ее взаимодействии с обществом, целью которой является обеспечение общества в целом и человека в частности сведениями, необходимыми для их функционирования и устойчивого развития при неременном сохранении природного равновесия³⁴.**

Таким образом, **объектом экологической журналистики** будет все та же окружающая действительность во всем ее объеме и разнообразии, а **предметом** - область взаимодействия общества с окружающей средой. Регулярное полноценное освещение данной области в СМИ действительно может способствовать формированию такого сознательного поведения социума, при котором удовлетворяются его потребности без нанесения ущерба среде его существования. В этом и состоит **миссия экологической журналистики³⁵**.

В теории вопроса существует несколько классификаций **функций журналистики**. Так, Кочинева А. Б., Берлова О. А., Колесникова В. Б выделяют функции непосредственно экологической журналистики:

- **информационная функция:** предоставление аудитории сведений о состоянии окружающей среды, информирование о существующем или

³³Чевозерова Г. В... Указ. соч. – С. 26.

³⁴Орлова М. В. Экологическая журналистика : сущностные характеристики понятия // Вектор науки ТГУ. – Тольятти, 2013. - С.221.

³⁵Орлова М. В... Указ. соч - С. 221.

потенциальном риске для здоровья человека и устойчивого существования экосистем;

- **просветительская функция:** знакомство читателей с основными законами экосистем, с опасностью и негативными последствиями антропогенного воздействия на окружающую среду; установление взаимосвязей между отдельными явлениями, например, выхлопами автомобилей и глобальными процессами - парниковым эффектом или потерей озонового слоя, а, следовательно, изменением климата или возникновением риска для здоровья;

- **организационная функция:** «стимулирование» населения к принятию тех или иных решений, к конкретным действиям;

- **контролирующая функция:** информируя о деятельности властей, предприятий, оказывающих влияние на состояние окружающей среды, предоставлять возможность людям реализовать свое право на знание о состоянии окружающей среды, утвержденное законодательством РФ (глава «Доступ к экологической информации: права и возможности»), и защищать свое право на благоприятную окружающую среду³⁶.

На данную группу функций ссылается исследователь В. В. Кихтан, применяя их для анализа материалов федеральных СМИ, а также О. Д. Коваленко, исследуя региональные СМИ³⁷, и другие исследователи. Но авторы данной группы функций не приводят обоснование того, что позволило им

³⁶Кочинева А. Б., Берлова О. А., Колесникова В. Б. Экологическая журналистика : учеб. пособие. М., 1999. – Режим доступа - www.seu.ru/cci/lib/books/ecojour (дата обращения: 11.03.2015).

³⁷Кихтан В. В. Аспекты освещения экологической проблемы деградации земель (опустынивание) в российских СМИ // Гуманитарные и социальные науки. - 2014. - №2. – С. 305; Коваленко О. Д. Просветительская деятельность региональных СМИ // Современные тенденции развития науки и техники. - 2016. - №1-6. – С. 23-27.

сформулировать данные функции экологической журналистики. На наш взгляд, функции какого-либо проблемно-тематического профиля журналистики необходимо формулировать, исходя из понимания миссии журналистики как профессии, направленной на работу с массовой аудиторией. Ведь конкретизация предмета отражения по темам не отменяет общих целевых установок профессии и функций информационных процессов, присущих им от природы. Следовательно, к экологической журналистике должна быть применима та же система журналистских функций, что и к профессии в целом. В теории журналистики существует несколько классификаций журналистских функций. Систему функций разрабатывали Е. П. Прохоров, С. Н. Корконосенко, Л. Г. Свитич, И. Д. Фомичева, Г. В. Чевозерова и другие исследователи. В сформулированном нами определении экологической журналистики мы опирались на определение понятия «журналистика» и «миссия журналистики» Г. В. Чевозеровой. А поскольку миссия и функции тесно связаны между собой, логично и при функциональном анализе использовать систему, предложенную тем же автором.

Согласно теории Г. В. Чевозеровой, журналистика может выполнять так называемые **методологические** функции, обеспечивающие само создание информационного либо аналитического текста (информационная и аналитическая функции), а затем уже текст реализует **социальные** функции, оказывая то или иное влияние на аудиторию.

В социальной группе функций выделяются следующие функции:

- *духовно-идеологическая* - отражает совокупность различных идей о мире.

В случае с экологической журналистикой предполагается освещение идейно-тематических направлений³⁸, которые отражаются в главе 1.2. «Содержательные задачи экологической журналистики». То есть данная функция позволит экологической журналистике донести до массовой аудитории и популярно

³⁸Кихтан В. В... Указ соч. – С. 80.

разъяснить, что представляет собой, к примеру, концепция устойчивого развития и соответствует ли описываемая журналистом ситуация принципам, позволяющим ее обеспечить.

- *культурно-просветительская функция* – отражает и оценивает весь реальный материальный мир. В нашей теме эта функция реализуется путем отражения всех реальных процессов и явлений, которыми интересуется экологическая журналистика, определяя степень должного и неприемлемого для жизни.

- *эмоционально-психологическая функция* – создает чувственно воспринимаемый образ действительности, оказывает влияние на эмоционально-психологическое состояние аудитории. Экологическая проблематика должна быть не только на рациональном уровне осмыслена аудиторией, но и призвана формировать равнодушное отношение людей к состоянию среды своего обитания, стимулирующее их к действию.

- *социально-бытовая функция* – отражает организацию быденной жизни людей. В экологической проблематике эта функция позволяет напрямую связать глобальные экологические проблемы с конкретно бытовым их проявлением.

Каждая из названных функций обладает коммуникативной сущностью, поскольку осуществляет информационный обмен. А также каждая реализованная функция непременно порождает результат, что говорит о ее организаторской сущности. Обе сущности могут быть реализованы с разной степенью эффективности³⁹.

Успешная реализация всей совокупности функций в журналистском тексте и обеспечивает реализацию миссии профессии в целом, а также любой ее тематической профилизации.

³⁹Кихтан В. В... Указ соч. – С. 80.

Необходимость осуществления миссии экологической журналистики ставит перед ней задачи, реализуемые в процессе журналистской деятельности этой профилизации. К области содержательных задач относится выработка целостной информационной политики, основанной на современных научных исследованиях в области экологии и отражающей реалии взаимодействия социума с окружающей средой как глобального, так и локального масштаба, а также задача обеспечения качества журналистского текста любого тематического направления. К области формальных задач относится создание целостной системы СМИ как канала распространения информационного продукта экологической журналистики. Разумеется, и те, и другие задачи так или иначе решаются уже сегодня. И для достижения поставленных целей качество их решения требует постоянного анализа и оценки⁴⁰.

1.2. Содержательные задачи экологической журналистики

Состояние экологической журналистики активно обсуждается современными учеными: экологами, журналистами, политиками. Выделяется так называемое ядро информационного поля такой прессы - его составляет «экологическая информация». Определение этого понятия дано в Орхусской конвенции Европейской Экономической Комиссии ООН⁴¹. Авторы Конвенции относят к «*экологической информации*» любой текстовый, аудио- и видеоматериал, представленный в письменной или электронной форме, в котором отражены данные о состоянии компонентов окружающей среды (воздух, вода, почва и т.д.); сведения о здоровье и угрозе экологической безопасности граждан; а также о мерах, которые принимаются высшими органами для сохранения и

⁴⁰ Кихтан В. В... Указ соч. - С. 221.

⁴¹ Конвенция о доступе к информации, участии общественности в процессе принятия решений и доступе к правосудию по вопросам, касающимся окружающей среды. - Режим доступа: www.ecoaccord.org/prtr/aarhus.htm (дата обращения: 07.02.15)

улучшения экологической обстановки местности (сюда же относятся административные документы, отчеты о затратах на мероприятия по сохранению экологического баланса в природе и др.).

Очевидно, что определение сути ключевого понятия идет через обозначение его тематической направленности и указание на разнообразные формы текстового представления. Именно поэтому мы считаем, что к содержательным задачам экологической журналистики относится, во-первых, формирование ее информационной политики, раскрывающееся через систему идейно-тематических направлений, и, во-вторых, обеспечение качественных характеристик журналистского текста любой тематической направленности и формы. Обе задачи имеют проблемы в процессе своей реализации.

Как мы говорили выше, исследователи по-разному формулируют возможный тематический спектр экологической журналистики. Еще в 90-е годы исследователь в области экологической журналистики Л. А. Коханова отмечала, что журналистика должна стать составляющей программы непрерывного экологического образования, способствующей популяризации знания⁴². А исследователь Л. М. Землянова в те же 90-е утверждала, что участие журналистики в рационализации экологического знания необходимо «не только для регистрации роста преступного обращения с природными богатствами, но и для экологического просвещения, предполагающего, с одной стороны, критику безответственного отношения общества к биосфере, а с другой – воспитания нового экологического сознания и новой экологической этики, основанных на четком научно обоснованном объяснении сути и последствий экологических кризисов и катастроф»⁴³.

⁴²Коханова Л. А. Экологическая журналистика, PR и реклама: учеб. пособие для студентов вузов. М., 2007. С. 43.

⁴³Землянова Л. М. Идеи экологического просвещения и коммуникативистика // Вестн. Моск. ун-та. Сер 11. Журналистика. – 1996, №1. – С.40.

Однако далеко не всегда обозначались основания для выделения того или иного тематического ряда. Мы считаем, что таких обоснований должно быть два: историческое и теоретическое.

Историческое предполагает внимательный анализ генезиса экологических идей, представленных в документах международного уровня, на основе которых формировались и формируются различные экологические программы, реализуемые человечеством.

Теоретической базой для определения основных идейно-тематических направлений экологической журналистики должны, на наш взгляд, служить задачи экологии как науки, в результате решения которых создаются, во-первых, теоретические основы охраны природы и, во-вторых, дается научное обоснование производственных и социально-экономических программ⁴⁴.

Первая задача экологии предполагает изучение структуры пространственно-временных объединений организмов (популяций, сообществ, экосистем, биосферы); изучение круговорота веществ и потоков энергии в надорганизменных системах; изучение закономерностей функционирования экосистем и биосферы в целом; изучение реакции надорганизменных систем на воздействие разнообразных экологических факторов; моделирование биологических явлений для экологического прогнозирования⁴⁵. Сведения о результатах этих исследований, изложенные в доступной для понимания форме, могут заинтересовать и широкую читательскую аудиторию СМИ.

Вторая теоретическая задача базируется на первой «и в силу своей прагматической направленности может стать тематическим направлением экологической журналистики, которое будет раскрывать в популярном для

⁴⁴Землянова Л. М... Указ соч. - С. 221-222.

⁴⁵Афонин А. А. Основы экологии. – Режим доступа : http://afonin-59-bio.narod.ru/3_ecology/3_ecology.htm (дата обращения: 15.07. 2015)

читателя виде научные обоснования современных производственных и других социальных программ»⁴⁶.

Проанализируем последовательно исторические и теоретические аспекты экологических проблем и сформулируем на их основе возможные и необходимые идейно-тематические направления экологической журналистики.

1.2.1. Историческое обоснование информационной политики экологической журналистики

Кризис цивилизации, который проявляет себя через проблемы мирового масштаба – в экономической, социальной, политической, экологической сферах, по мнению исследователей Э. А. Азроянц, В. К. Луцюк, А. Н. Никитина, Ф. П. Туренко, С. М. Эркенова, на сегодняшний день очевиден, цивилизация и биосфера в своем развитии достигли точки бифуркации – «кризисной точки неустойчивости равновесия. Это точка раздвоения эволюционного пути дальнейшего пути развития человечества», - либо к полному уничтожению, либо к качественному изменению системы и возвращению ее к устойчивому состоянию⁴⁷. Э. А. Азроянц, анализируя путь биосферы в направлении накопления резерва устойчивости и дальнейшего развития, выделяет «точки роста». Первая – это человек, «который должен осознавать связь разделяемой им идеологии с траекторией исторического развития»⁴⁸. Вторая точка – наука, «через призму которой оцениваются масштабы возникающих проблем»⁴⁹. Если конечный, прогнозируемый наукой пункт траектории общественного развития не

⁴⁶ Орлова М. В. Экологическая журналистика: сущностные характеристики понятия // Вектор науки ТГУ. – Тольятти, 2013. - С.222.

⁴⁷ Луцюк В. К., Никитин А. Н., Туренко Ф. П., Эркенова С. М. У человечества есть шанс выжить! // Вестник РАЕН. - 2012. - №3. – С. 37.

⁴⁸ Азроянц Э. А. Концепция модели устойчивого развития Социума – новая мировоззренческая парадигма. М., 1995-1996. С. 14.

⁴⁹ Азроянц Э. А... Указ. соч. – С. 14.

устраивает человека, естественным будет стремление разработать новую мировоззренческую парадигму, которая поможет обеспечить устойчивое общественное развитие.

В. А. Тураев характеризует экологический кризис как «состояние географической среды, которая в результате произошедших в ней изменений становится непригодной для жизни человека. Поскольку природная среда является источником жизнеобеспечения человека и общества в целом, то экологический кризис неизбежно выливается в кризис социально-экономический, культурный»⁵⁰.

Одни исследователи причину глобального кризиса видят в противоречии между безграничными возможностями человеческой преобразовательной деятельности и ограниченными возможностями биосферы в ресурсном обеспечении этой деятельности. Согласно точки зрения других, предполагается, что власть человека над природой и социальной средой настолько велика, что изменяет и человеческое общество, но человек и общественные институты не успевают адаптироваться к изменениям, самим же обществом и порожденным. Таким образом, общество предстает как самозаражающаяся система, которая порождает глобальный кризис цивилизации. Предотвратить его дальнейшее развитие возможно, изменив траекторию общественного развития, способствуя ее устойчивому функционированию. По мнению исследователя Е. И. Глушенковой, такой переход необходим, поскольку вследствие этого произойдет «изменение способа взаимодействия человека с окружающей его социальной и природной средой»⁵¹.

⁵⁰ Тураев В. А. Глобальные вызовы человечеству. М., 2002. С. 56.

⁵¹ Глушенкова Е. И. Проблемы формирования политической модели устойчивого развития России // Вестник Московского университета. Политические науки. – 2002. - №2. – С. 64

«Предвидеть и предупреждать... кризисы,... изменяя образ жизни, свои потребности, характер своей активной деятельности – главная задача человечества», - утверждают Д. В. Зеркалов и И. В. Костенко⁵².

В. А. Тураев отмечает, что человек как всякий живой вид сделался монополистом в своей экологической нише и не мог избежать экологического кризиса (исследователь проводит аналогию с функционированием экономических систем), поэтому у современного общества существует три пути развития: прекратить свое существование, обрести новую родину либо выработать новые стандарты взаимоотношения с биосферой, то есть перейти на новый уровень анализа действительности – ноосферный, выбрав курс на устойчивое развитие цивилизации. Очевидно, что подходящим для человеческого общества является лишь третий вариант, именно о достижении такого результата должно задуматься современное общество, в том числе и при активном участии средств массовой информации.

Чтобы определить содержание экологической тематики, направленной на преодоление экологической нестабильности, и прогнозировать ее развитие, необходимо проанализировать основные этапы развития представлений об устойчивом развитии как необходимом условии поддержания стабильного состояния экологии.

Одной из концепций преодоления кризиса цивилизации является концепция устойчивого развития, которая рассматривается исследователями как необходимое условие гомеостаза и развития и утвердилась в мировом сообществе как ведущая идея преодоления нестабильности.

В Россию термин «устойчивое развитие» пришел из публикации перевода доклада Комиссии ООН под руководством Г. Х. Брунтланд «Наше общее

⁵²Зеркалов Д. В., Костенко И. В. Главная проблема устойчивого развития общества // Проблема соотношения естественного и социального в обществе и человеке. - 2014. - №5. – С. 19.

будущее» (это случилось в 1989 г., а написание самого доклада относится к 1987 г.).

Сам термин «устойчивое развитие» был введен Уильямом Офулсом в 1977 году, но еще долгое время он воспринимался как неклассический элемент постмодернистской культуры.

Выделяется несколько основных этапов в разработке мировым сообществом концепции устойчивого развития (КУР). Основные из них:

1) 1972 год – доклад Римскому клубу супругов Медоуз «Пределы роста». Авторы доклада пришли к выводу, что если тенденции роста численности населения, индустриализации, загрязнения окружающей среды и истощения ресурсов будут продолжаться, то в XXI веке мир подойдет к пределам роста, произойдет неожиданный и неконтролируемый спад численности населения и резко снизится объем производства⁵³. Была сформулирована идея устойчивого развития – *sustainable development*. «Процесс перехода к устойчивому развитию, - говорилось в Докладе, - возможен лишь на основе предвидения, обучения, солидарности, гуманизма, он нуждается в общественно-политических, художественных, духовных изменениях».⁵⁴

Уже первый публично озвученный документ в защиту окружающей среды мог стать тогда и остается сегодня основанием для формирования информационной политики СМИ, направленной на формирование названных ценностей. Применительно к экологической проблематике из его содержания можно сформулировать следующие идейно-тематические направления публикаций:

⁵³ Гвишиани Д. М. Пределы роста – первый доклад «Римскому клубу». - Режим доступа: <http://rels/obninsk.com/club/krug/romez.htm> (дата обращения: 14.08.2013).

⁵⁴ Медоуз Д.Х. Пределы роста. М., 1991. С. 239, 246-258.

1. Для реализации предвидения необходим мониторинг состояния окружающей среды, результаты которого должны регулярно доводиться до сведения населения. Примером реализации такого действия являются «Белые книги России», которые впервые были обнародованы в 90-х годах прошлого века, но так и не стали предметом постоянного внимания журналистов.

2. Предвидение дает основание для превентивных мер, в качестве которых выступает необходимость научно-обоснованной экспертизы как планируемой, так и осуществляемой хозяйственной деятельности. Наличие такой экспертизы сегодня закреплено в России законодательно, но при этом общественный контроль над этим процессом обладает лишь факультативным статусом.

3. Обучение предполагает организацию пропаганды основ экологической грамотности в различных формах для всего населения.

4. Солидарность предполагает осуществление совместных проектов, направленных на сохранение окружающей среды на самых различных уровнях. Например, бизнес заявил о своем добровольном участии в движении «Бизнес – экологии» - это пример частного сотрудничества. Примером международного уровня может служить участие российских ученых в проекте «Диалог цивилизаций». Внимание СМИ к совместным усилиям людей, организаций, государств во имя сохранения окружающей среды – важное проблемно-тематическое направление экологической журналистики.

5. Утверждение принципа гуманизма требует, прежде всего, законодательного закрепления его как принципа взаимодействия не только между людьми, но и во взаимоотношениях с природой. Дыры в российском законодательстве с этой точки зрения очевидны даже для рядового гражданина, не говоря уже о специалистах. Значит, это должно стать предметом обсуждения в СМИ с привлечением широкого круга общественности. Равно как нельзя оставлять без внимания случаи откровенного нарушения уже существующего экологического законодательства.

6. Гуманизм как базовый принцип существования должен также стать целевой установкой всего образовательно-воспитательного процесса, формирующего этические нормы, регулирующие социальное взаимодействие.

2) 1992 год - Всемирная конференция с «Повесткой дня на XXI век», проведенная ООН в Рио-де-Жанейро. Было еще раз отмечено, что мир находится в общецивилизационном кризисе, который может породить эколого-экономическую и социальную катастрофы, поэтому необходимо переходить на путь УР, «при котором удовлетворение жизненных потребностей нынешнего поколения людей должно обеспечиваться при условии сохранения подобной возможности для последующих поколений»⁵⁵. Чуть позже в Бразилии была принята Декларация по окружающей среде и развитию.

К сиюминутной задаче сохранения окружающей среды добавляется необходимость думать о других поколениях. Это значит, что все выше обозначенные нами идейно-тематические направления экологической проблематики для СМИ получают целевую динамическую установку. Нужна не просто экспертная оценка возможного влияния на среду будущих или действующих хозяйственных объектов, но и оценка их влияния в длительной перспективе. Нужно не просто обучение населения основам экологической грамотности, но и формирование экологических ценностей и соответствующих им традиций. Особенно важны солидарные действия длительной эффективности, а не только направленные на устранение катастрофически опасных ситуаций или последствий уже произошедших катаклизмов.

3) 6 – 12 марта 1995 года - Всемирная встреча в Копенгагене стала очередным этапом развития концепции УР. Программа действий в интересах социального развития, принятая в Копенгагене, уточнила и зафиксировала основные *параметры устойчивого развития*:

⁵⁵ Кефели И. Ф. Социокультурные факторы устойчивого развития российской цивилизации // Социально-гуманитарные знания. – 2001. - №5. – С. 62.

- широкое участие гражданского общества в разработке и осуществлении решений, определяющих функционирование и благосостояние нашего общества;

- широкомасштабные модели устойчивого экономического роста и устойчивого развития и интеграция демографического аспекта в экономические стратегии и стратегии развития, которые ускорят темпы устойчивого развития и искоренения нищеты и будут способствовать достижению демографических целей и повышению качества жизни населения;

- справедливое и недискриминационное распределение выгод, обуславливаемых ростом, среди социальных групп и стран и расширение доступа к продуктивным ресурсам для живущих в нищете людей;

- взаимодействие рыночных сил, способствующих эффективности и социальному развитию;

- государственная политика, направленная на преодоление ведущих к социальному антагонизму факторов и уважение плюрализма и многообразия;

- благоприятная и стабильная политическая и правовая структура, способствующая взаимному укреплению связи между демократией, развитием и всеми правами человека и основными свободами;

- политические и социальные процессы, характеризующиеся недопущениями изоляции и соблюдением принципа плюрализма и многообразия, включая религиозное и культурное многообразие;

- укрепление роли семьи в соответствии с принципами, целями и обязательствами, провозглашенными в Декларации Всемирной встречи на высшем уровне в интересах социального развития и на Международной конференции по народонаселению и развитию, а также роли общины и гражданского общества;

- расширение доступа к знаниям, технологии, образованию, медицинскому обслуживанию и информации;
- укрепление солидарности, партнерства и сотрудничества на всех уровнях;
- государственная политика, создающая людям возможности для здоровой и продуктивной жизни;
- охрана и сохранение окружающей природной среды в контексте сориентированного на людей устойчивого развития⁵⁶.

Перечень параметров устойчивого развития позволяет и обязывает сформулировать дополнительно еще целый ряд идейно-тематических направлений для СМИ, предметом отражения которых являются:

1. Активные действия гражданского общества в экологической сфере.
2. Модели устойчивого экономического роста, не наносящие ущерба окружающей среде.
3. Социальная дискриминация относительно природных ресурсов.
4. Взаимодействие рыночных сил во имя сохранения окружающей среды.
5. Выработка и реализация государственной экологической политики.
6. Наличие и функционирование правовой структуры, защищающей окружающую среду.
7. Свобода информационного обмена в экологической сфере.
8. Роль семьи, общины и гражданского общества в формировании экологического мировоззрения и поведения населения.

⁵⁶ Левашов В. К. О социальной сущности концепции устойчивого развития // Социологические исследования. – 1997. - №4. – С. 7.

9. Проблемы доступности экологического образования.

10. Проблемы доступности медицинских услуг.

4) Концепция перехода на путь устойчивого развития в России была утверждена в 1996 году (Указом Президента Российской Федерации о переходе России на путь устойчивого развития №440). В ней ставились следующие задачи:

- создание правовой основы перехода к устойчивому развитию, включая совершенствование действующего законодательства, определяющего, в частности, экономические механизмы регулирования природопользования и охраны окружающей среды;

- разработка системы стимулирования хозяйственной деятельности и установление пределов ответственности за ее экологические результаты, при которых биосфера воспринимается уже не только как поставщик ресурсов, а как фундамент жизни, сохранение которого должно быть неременным условием функционирования социально-экономической системы и ее отдельных элементов;

- оценка хозяйственной емкости локальных и региональных экосистем страны, определение допустимого на них антропогенного воздействия;

- формирование эффективной системы пропаганды идей устойчивого развития и создание соответствующей системы воспитания и обучения.

Таким образом, любая хозяйственная деятельность должна исходить из измеренных и известных природных возможностей и контролироваться на правовом и этическом уровнях. Это ставит новую задачу перед СМИ - информировать население о полученных результатах исследования состояния экосистем, чтобы иметь возможность оценить допустимость дальнейшего антропогенного воздействия на данной территории.

Также в концепции определены ведущие критерии перехода к УР:

- никакая хозяйственная деятельность не может быть оправдана, если выгода от нее не превышает вызываемого ущерба;

- ущерб окружающей среде должен быть на столь низком уровне, какой только может быть разумно достигнут с учетом экономических и социальных факторов.

Основными же показателями качества жизни названы такие: продолжительность жизни человечества, состояния его здоровья, отклонение окружающей среды от нормативов, уровень знаний или образовательных навыков, доход (ВВП на душу населения), уровень занятости, степень реализации прав человека. Информировать население о состоянии названных показателей отныне становится постоянной задачей СМИ.

Безусловно, говоря о кризисе планетарного масштаба, неверно говорить о стабилизации локальной системы отдельной страны, не учитывая состояние мирового сообщества, поэтому в Концепции прописаны приоритеты России в международном сотрудничестве:

- организация международного партнерства по решению проблем перехода к устойчивому развитию;

- активное участие в международных научных программах по проблемам устойчивого развития и в разработке мер, способствующих нормализации антропогенного воздействия на биосферу;

- создание эффективных механизмов обеспечения межгосударственного экологического паритета при решении вопросов о трансграничном переносе вредных веществ;

- стимулирование поступлений в Россию экологически ориентированных зарубежных инвестиций;

- обеспечение экологических интересов страны во внешнеэкономической деятельности.

Таким образом, в задачи СМИ должно входить освещение проблем, связанных с обеспечением соблюдения экологических интересов страны во внешнеэкономической деятельности, а также участие страны в обеспечении общепланетарной безопасности посредством участия в международных программах и международного партнерства.

5) С 26 августа по 4 сентября 2002 года состоялся Всемирный саммит по устойчивому развитию в Йоханнесбурге, ЮАР, с участием 100 глав государств. Главный вопрос, который обсуждался на саммите, - насколько мир реально готов изменить направление своего развития, реализуя Концепцию устойчивого развития. Участники подписала Йоханнесбургскую декларацию по устойчивому развитию. Положения декларации зафиксировали нормативы по использованию и производству химикатов, восстановлению рыбных запасов, снижению уровня потерь биологического разнообразия. Мировым сообществом обсуждались модели устойчивого производства и потребления, энергетика и горнодобывающая отрасль, отдельное внимание было уделено потребностям населения стран Африки и малых островных развивающихся государств.

То есть мировое сообщество еще раз пришло к заключению о том, что все изменения в промышленной и хозяйственной деятельности должны в равной степени затрагивать все государства, независимо от уровня их экономического развития. При помощи развитых стран развивающиеся государства должны оптимизировать показатели, негативно воздействующие на окружающую среду, заниматься восстановлением экосистем. Как именно это будет происходить, должны сообщать средства массовой информации.

6) В 2009 году состоялась Конференция ООН по изменению климата, проходившая в Копенгагене с участием 193 стран. Данная конференция и все последующие форумы были посвящены обсуждению уже конкретных экологических проблем. Ожидалось, что в Дании может быть подписано новое соглашение о сокращении выбросов парниковых газов в атмосферу. Но компромисса участникам конференции достичь так и не удалось. Видимо, не все участники конференции в полной мере осознавали остроту проблемы и могли себе позволить отодвинуть ее решение. Соответственно, если не все главы государств и правительства до сих пор осознают актуальность и неотложность решения ряда проблем, то заставить их это сделать может только широкая общественность. Разумеется, для этого она должна быть в достаточной степени информирована о состоянии экологических проблем, чтобы сформировать свое гражданское мнение о неотложных действиях. Сила общественного мнения напрямую зависит от качества работы СМИ в этом направлении. Отражение общественного мнения и непосредственного влияния гражданского общества на принятие значимых для экологии политических решений должно находить непосредственное отражение в СМИ.

7) С 30 ноября по 12 декабря 2015 года в Париже произошло одно из самых масштабных событий, призванных способствовать поддержанию устойчивого развития биосферы путем перехода к более рациональному взаимодействию общества с окружающей средой. В столице Франции встретились главы 195 стран мира для того, чтобы подписать Парижское соглашение. Страны, подписавшие соглашение, обязались не допустить повышение глобальной температуры на 2 градуса по Цельсию от доиндустриального уровня температуры.

Также данный документ предусматривает то, что к 2020 году развивающимся странам ежегодно будет выделяться 100 миллиардов долларов для реализации их политики в области климата. Участники встречи назвали документ поворотным моментом в борьбе с изменениями климата. Он заменит

Киотский протокол, срок действия которого истекает в 2020 году. Действующий протокол обязывал к сокращению выбросов парниковых газов только развитые страны.

Островные государства и континентальная Германия, особенно подверженные негативным последствиям климатических изменений, приняли решение не допустить повышения температуры выше 1,5 градусов Цельсия. Общественный контроль над соблюдением данного соглашения, препятствующего глобальному потеплению, актуален и для нашей страны и потому также должен найти отражение на страницах средств массовой информации.

«Если представить, что все стороны будут выполнять соглашение, то к середине века человечество построит совершенно новую цивилизацию, достигшую качественно нового технологического уровня, не добывающую ископаемое топливо и не сжигающее его, не отравляющее атмосферу и океаны парниковыми газами», - заключили участники встречи⁵⁷.

Итак, в результате поэтапного развития идея перехода к устойчивому развитию, подчеркивает Е. И. Глушенкова, становится единственным способом продолжения жизни, поскольку она определяет «изменение способа взаимодействия человека с окружающей его социальной и природной средой путем реформ социальных, в том числе политических, институтов»⁵⁸. В.М. Захаров также указывает на чрезвычайную значимость разработанной идеи: «Формирующийся сегодня приоритет повышения ценности природных ресурсов и всего природного богатства, а также человека, его жизни и здоровья, что, в

⁵⁷Вестник гражданского общества. – Режим доступа: <http://vestnikcivitas.ru/news/3908> (дата обращения: 13.12.2015 г.).

⁵⁸ Глушенкова Е. И. Проблемы формирования политической модели устойчивого развития России // Вестник Московского университета. Политические науки. – 2002. №2. – С. 64.

конечном итоге, и определяет уровень развития любого общества, - свидетельство осознания важности эколого-биологической основы устойчивого развития»⁵⁹.

И поскольку именно эта концепция преодоления кризисности получила свое развитие, необходимо подробнее ознакомиться с ее теоретическими разработками.

1.2.2. Научно-теоретическое обоснование информационной политики экологической журналистики

Теория УР рассматривается современной наукой в трех «измерениях»: как чисто «физическая» концепция - эксплуатации природных ресурсов (например, леса); как физико-биологическая концепция «в отношении регенетивных способностей ресурсных систем или целых экосистем; и, наконец, как широкая физико-биолого-социальная концепция, в центре внимания которой - способность к поддержанию устойчивости системы и которая применяется в отношении взаимодействия между природой, обществом, благополучием отдельного человека»⁶⁰. Например, Глушенкова придерживается последней трактовки представлений о концепции УР.

В этих рамках УР она выделяет четыре принципа регулирования условий жизни: «принцип развития – 1» (удовлетворение базовых нужд людей и нынешних стандартов жизни), «принцип развития – 2» (равные стандарты для всего населения планеты), «принцип устойчивости – 1» (осторожное использование природных ресурсов) и «принцип устойчивости – 2» (создание

⁵⁹Захаров В. М. Эколого-биологические основы устойчивого развития // Общие проблемы экологии, 2014. – Т. 16. - №5. – С. 11.

⁶⁰ Глушенкова Е. И. Проблемы формирования политической модели устойчивого развития России// Вестник Московского университета. Политические науки. – 2002. - №2. – С. 64.

возможности для будущих поколений удовлетворять те же потребности в рамках тех же стандартов)⁶¹.

Ядром концепции (при важности всех четырех принципов) является «принцип устойчивости – 1» как максимально необходимый. В политике он проявляется как принцип предосторожности, суть его в учете возможных кризисов состояния окружающей среды. Еще один компонент данного принципа - идея «несущей способности», то есть хозяйственной емкости планеты, естественной грузоподъемности, вместимости природных комплексов. «Несущая способность» - это способность глобальной экосистемы в данный период времени обеспечивать ресурсами жизнедеятельность мирового сообщества без нарушения устойчивости окружающей среды. Она складывается из емкости невозобновляемых природных ресурсов, емкости природных ресурсов, способных к регенерации, и емкости особо охраняемых ресурсов)⁶².

Существует несколько подходов к трактовке термина: первые понимают УР как самоподдерживающееся, стихийное развитие, устойчивость которого достигается за счет внутренних резервов, вторые - как контролируемое, поддерживаемое извне развитие. Большинство ученых придерживаются первого понимания: УР - это развитие, способное к самоподдержанию (sustainable), так что источником «поддержания» является сама развивающаяся система. Самоподдержание может обеспечиваться в том случае, если степень антропогенного воздействия на нее не нарушает ее способности к саморегулированию.

Наиболее точное и лаконичное определение УР, на наш взгляд, дают В. А. Лось и А. Д. Урсул: «Устойчивое развитие - процесс, обеспечивающий экономический рост социоприродной системы любого уровня сложности, не

⁶¹ Глушенкова Е. И... Указ. соч. – С. 65.

⁶² Глушенкова Е. И... Указ. соч. – С. 66.

нарушающий ее безопасности и ведущий к повышению «качества жизни» как настоящих, так и будущих поколений»⁶³.

Предполагается несколько возможных переходов на путь устойчивого развития. Первый сценарий *сциентистский*. Сциентизм (от англ. science - наука), или - технократизм как мировоззрение лежит в основе этого сценария. Его краеугольным камнем является принцип познаваемости мира, откуда и следует возможность решения любых проблем, стоящих перед человечеством - энергетических, демографических, политических и т. д. Ярчайший пример сциентизма - работа К. Э. Циолковского «Будущее Земли и человечества»: «Только тогда, когда население Земли увеличится в тысячу раз, человек сделается хозяином почвы, океана, воздуха, погоды, растений и самого себя. Следовательно, разум нам указывает, что на первом плане должно быть размножение и одновременное завоевание земель»⁶⁴.

Отчасти близки к космизму Циолковского представления В. И. Вернадского о ноосфере. Теорию Вернадского подробнее рассмотрим ниже.

Второй сценарий – *консервационистский*. Консервационизм уходит своими корнями в алармизм (от англ. alarm - тревога, страх) и находится на полюсе, противоположном сциентизму. Алармисты считали, что экологический кризис с трагическими последствиями для человечества (вплоть до полного вымирания) неизбежен. Истоки его - в библейском Апокалипсисе. Еще более ранний памятник - пирамида Хеопса - несет на себе петрограф: «Люди погибнут от неумения пользоваться силами природы и от незнания истинного мира»⁶⁵. Центральной идеей сценария консервационистов является необходимость депопуляции, то есть сокращения населения планеты до 0,5-1,5 млрд человек. После решения этой

⁶³ Лось В. А. Устойчивое развитие : учебное пособие. М., 2000. С. 29.

⁶⁴ Миркин Б. М. Сценарии перехода к устойчивому развитию // Экология и жизнь. – 2002. - №5. – С. 36.

⁶⁵ Миркин Б. М... Указ. соч. – С. 38.

задачи человечество сможет уменьшить потребление биологической продукции биосферы в 10 раз, что позволит резко снизить давление на биосферу.

Третий путь - *центристский* сценарий построения УР основывается на принципе экологического развития и представляет собой симбиоз первых двух сценариев.

Анализируя понятие «устойчивое развитие», напомним, мы рассматриваем общество как систему, которая испытывает некое внешнее воздействие и старается, если имеет соответствующие возможности, его амортизировать. Э. А. Азроянц отмечает, что адаптационный механизм общественной системы до тех пор будет компенсировать внешние и внутренние помехи, то есть отклонения от нормы, пока эти изменения находятся в «зоне адаптационного максимума»⁶⁶. Выход за рамки такого адаптационного максимума – прямая угроза существованию системы в целом.

Учитывая данные критерии, переход России на путь устойчивого развития предполагается осуществлять в три этапа:

1. Разработка программы оздоровления окружающей среды в зонах экологического кризиса и их планомерное выполнение.

2. Осуществление структурных преобразований в экономике, технологическое обновление и экологизация социально-экономического развития через рациональное использование природного потенциала и снижения относительных затрат на душу населения.

3. Решение проблемы гармонизации взаимодействия с природой всего мирового сообщества.

⁶⁶ Азроянц Э. А. Концепция модели устойчивого развития социума – новая мировоззренческая парадигма. М., 1995-1996. С. 68.

В связи с этим становятся актуальными такие тематические направления СМИ как освещение процессов реализации программ оздоровления окружающей среды в зонах экологического кризиса и анализ проблем рационального использования природного потенциала на всех территориях.

«Стремление искусственно насадить устойчивость может привести к подавлению естественного развития и спровоцировать серьезные негативные процессы»⁶⁷. Добиться адекватности взаимодействия общества и природы, по мнению В. В. Снакина, помогает учение о биосфере и ноосфере В. И. Вернадского. То есть сегодня становится очевидным то, что покорить природу человечеству не удастся - значит, необходимо меняться самому обществу.

Говоря о концепции устойчивого развития, как на локальном, так и международном уровнях, нельзя упускать из внимания существенный момент – состояние сознания, его мировоззренческие установки. «Суть проблем нужно искать не во внешних факторах (это уже последствия), а во внутренних, именно в человеке, его сознании, мировосприятии, совокупности нравственных установок, определяющих его поступки и способы самореализации»⁶⁸. Таким образом, становится очевидным, что деятельность журналиста в период перехода к устойчивому развитию находится на ведущих позициях по значимости, поскольку она способна активно влиять на формирование экологоориентированного сознания. Для этого необходимо любое тематическое направление рассматривать сквозь призму влияния всякой деятельности на окружающую среду и гармоничного взаимодействия человека с природой.

«Движение человечества к устойчивому развитию, в конечном счете, приведет к формированию предсказанной русским ученым В. И. Вернадским сферы разума (ноосферы), когда мерилom национального и индивидуального

⁶⁷ Снакин В. В. Эволюция биосферы и «устойчивое развитие» // Российский журнал прикладной экологии. - 2015. - №1(1). – С. 8.

⁶⁸ Снакин В. В... Указ. соч. – С. 66.

богатства станут духовные ценности и знания человека, живущего в гармонии с окружающей средой», - отмечает В. А. Тураев⁶⁹.

Учитывая возможности влияния журналистики на массовое сознание, корреспондент рассматривается Ю. П. Буданцевым как ноокоммуникатор, на которого возлагается задача сформировать такой тип мировоззрения, при котором переход на путь устойчивого развития мыслился бы как очевидный процесс, целью которого является наступление ноосферы.

О ноосферной подготовке сознания В. И. Вернадский заговорил еще в начале XX века, но актуальность его работы приобрели лишь в кризисный период рубежа XX-XXI веков. Концепция ноосферы и планетарного мышления рассматривается как первая ступень ноосферогенеза. Учение о ноосфере имеет трех основателей — французского математика, логика, антрополога и палеонтолога Эдуарда Леруа, французского геолога и антрополога Пьера Тейяра де Шардена и российского академика Владимира Ивановича Вернадского. Элементы учения о ноосфере содержались также в работах многих философов и естествоиспытателей. Попытки осмысления геологической истории земной поверхности в связи с воздействием антропогенного фактора были предприняты Л. Агассисом, Ч. Шухертом, А. П. Павловым. Все они оценивали человеческую историю как закономерный этап развития природы. Разум человека в концепции ноосферы предстает природным, космическим явлением, существующим в виде земной оболочки. Тем не менее, отмечают исследователи Боков В. А. и Буряк В. В., некоторые понятия, имеющие отношение к теории ноосферы были введены ранее А. Гумбольдтом, Ж. Леконтом и Дж. Мерреем. А. Гумбольдт в трактате «Космос» писал об интеллектосфере, американский геолог и биолог Ж. Леконт еще в конце XIX века предложил выделить психозойскую эру, океанолог Дж. Меррей в начале XX предложил

⁶⁹ Тураев В. А. Глобальные вызовы человечеству. М., 2002. С. 172-173.

термин «психосфера» как сферу разума, зародившуюся в биосфере⁷⁰. Н. Я. Веретенников убежден, что истоки теории ноосферы возникли вместе с такими мировыми религиями, как иудаизм, буддизм и джайнизм, конфуцианство и даосизм, где содержалась идея глобальности мира.⁷¹

Ноосферные идеи Эдуарда Леруа. Понятие «ноосфера» обычно ассоциируется с фамилией Вернадского. Мнение, что он и является родоначальником учения о биосфере, встречается практически во всех статьях по данной теме. Но это не совсем так. Термин «ноосфера» был применен впервые Э. Леруа (1870-1954). Это понятие он употребил в 1927 году в лекциях, прочитанных в Коллеж де Франс в Париже. В публикациях этих лекций и в книге «Происхождение человечества и эволюция разума» он указывал, что он основывался в написании работ на лекциях В. И. Вернадского о биосфере Земли и биогеохимических процессах, слушателем которых он оказался. Э. Леруа полагал, что появление человека стало точкой отсчета в эволюции, которая приобрела с его появлением качественно новый характер. Человек, наделенный сознанием и разумом, становится основой дальнейшего развития всей природы и тем самым совершается переход от биосферы к ноосфере, сфере разума, считал ученый. Сначала, утверждал исследователь, происходил процесс витализации - возникновение форм жизни, дальше процесс интериоризации - возникновение общности существования людей, потом планетизации - превращение человечества в сверхорганизм и, наконец, аморизация, или слияние в точке Омега любви абсолютной и личной, Человека и Бога. Концепцию ноосферы он разрабатывал совместно с ученым Пьером Тейяром де Шарденом.

⁷⁰Боков В. А., Буряк В. В. Ноосферные реалии и утопии // Геополитика и экогеодинамика регионов. - 2013. - Т.9. - №2-1(10). - С. 18.

⁷¹Веретенников Н. Я. Глобализация экологического сознания // Известия Саратовского университета. Философия. Психология. Педагогика. - 2014. - Т.14. - №2-1. - С. 11.

Идеи мироустройства Пьер Тейяра де Шардена. Известный ученый-естествоиспытатель и одновременно священник и мистик Пьер Тейяр де Шарден (1881-1955) в своих работах объединил идеи творения с идеями эволюционного процесса. Именно на него в первую очередь ссылаются многие современные исследователи, ставя его имя впереди В. И. Вернадского.

Тейяр де Шарден выдвигает гипотезу о присущей материальному миру тенденции к усложнению, о направленности эволюционного процесса: «Мысль становится множеством, чтобы завоевать все обитаемое пространство поверх любой другой формы жизни. Другими словами, дух ткёт и разворачивает покров ноосферы»⁷². Именно эта идея послужила одной из основ современных работ об устойчивом развитии и ноосфере как следующем этапе цивилизации, достигшей в своем развитии устойчивости.

Он полагает, что последующей критической точкой в эволюции будет появление коллективного человеческого сознания, способного контролировать направление будущей эволюции планеты. И эта фаза получает у него название ноосферы. Таким образом, переход к ноосфере у Тейяра де Шардена осуществляется в процессе движения от биологической к психологической и духовной эволюции. Согласно Тейяру де Шардену, человек на сегодня — ось и вершина эволюционного процесса. В шарденовском понимании мир видится живым организмом, пронизанным Божеством и устремленным к совершенству. Человек способен проникнуть вглубь эволюции мира, обнаружить у ее корней творческие силы. Но предварительно людям необходимо переосмыслить свое отношение к миру, отказавшись от эгоизма и потребительства в отношении с биосферой. Именно отталкиваясь от идей Шардена возможно сформулировать задачу формирования экологоориентированного мировоззрения и соответствующие для ее реализации тематические направления экологической журналистики.

⁷² Когай Е. А. Социальная экология. Концепция ноосферы, экоразвитие и коэволюция // Социально-гуманитарные знания. – 1999. – №4. – С. 150.

Учение о ноосфере В. И. Вернадского. В отличие от П. Т. де Шардена, В. И. Вернадский основывает свою ноосферную концепцию в соответствии с принципами естественнонаучного знания. Российский естествоиспытатель приходит к идее ноосферы в результате исследования эволюционного процесса Земли, объединяющего космические, геологические, биогенные и антропологические процессы.

В своих первых работах Вернадский рассматривал человеческую деятельность как исключительно отрицательный фактор в биосфере. «С середины 30-х годов он начинает пересмотр своих взглядов на постоянство биосферы, выделяет этапы в ее развитии и прослеживает значение научной мысли, технологической деятельности и других проявлений человеческой активности как закономерный этап эволюционного процесса, называет этот этап ноосферой»⁷³. В своем докладе «О значении радиогеологии для современной геологии», прочтенном в 1937 году в Москве на XVII сессии Международного геологического конгресса, Вернадский впервые публично использует термин «ноосфера»: «Мы живем в эпоху, когда человечество впервые охватило в бытии планеты всю Землю. Биосфера, как удачно выразился Леруа, перешла в новое состояние - в ноосферу»⁷⁴. С этого момента Вернадским ноосфера начинает рассматриваться как завершающий этап в эволюции Земли.

Н. Н. Моисеев так обобщает его теорию: «...согласно Вернадскому, ноосферой называется такое состояние биосферы, в котором человек принимает на себя ответственность не только за дальнейшее развитие общества, но и биосферы. Подчеркну: ноосфера - это некоторое вполне определенное состояние биосферы, в котором человечество играет роль управляющей подсистемы, реализующей программу (стратегию) обеспечения дальнейшего развития

⁷³Когай Е. А... Указ. соч. - С. 151.

⁷⁴Яншина Ф. Т. Ноосфера В. И. Вернадского: утопия или реальность? // Общественные науки и современность, - 1993. - № 1 - С. 166.

общества в условиях дальнейшего развития биосферы. Вернадский считал, что такое состояние биосферы обязательно наступит»⁷⁵. Возможность развития человека и общества впервые рассматривалась в тесной связи с такой же возможностью развития биосферы как среды обитания человека. Есть все основания утверждать, что эта мысль до сих пор не стала мировоззренческой установкой каждого на земле живущего, а судя по истории деятельности, направленной на разрешение экологических проблем, описанной нами выше, она не является опорным принципом при построении политических и экономических систем государств. Над такими изменениями массового сознания еще предстоит потрудиться. И в первую очередь эта задача стоит перед информационно коммуникационными системами, привлекающими внимание массовой аудитории. Среди них, разумеется, СМИ.

Следует отметить, что В. И. Вернадский не дает одного-единственного понимания термина «ноосфера». В текстах его работ можно встретить утверждение о том, что ноосфера начинается с момента возникновения человечества, что она возникает в настоящий момент и что утверждение ноосферы видится в отдаленном будущем - на высшем уровне планетарного сознания и деятельности человека. Например, в своей монографии «Биосфера» он писал: «Ноосфера есть новое геологическое явление на нашей планете. В ней человек впервые становится крупнейшей геологической силой... Ноосфера – последнее из многих состояний биосферы в геологической истории – состояние наших дней»⁷⁶. В работе «Химическое строение биосферы и ее окружения» отмечал, что «Биосфера перешла или, вернее, переходит в новое эволюционное состояние – в ноосферу, перерабатываемую научной мыслью социального человечества»⁷⁷. В ряде работ В. И. Вернадский отмечает следующие черты развития ноосферы: достижение

⁷⁵ Моисеев Н.Н. Экология и ноосфера. – Режим доступа: <http://www.ecolife.ru> (дата обращения: 10.12.2014)

⁷⁶ Вернадский В.И. Биосфера. М., 1967. С. 328.

⁷⁷ Вернадский В.И. Химическое строение биосферы и ее окружения. М., 1965. С. 21.

единства человека и биосферы; объединение людей под эгидой равенства, независимости и демократии; гуманизация социальных процессов; рост научного знания и широкое внедрение его в жизнь; прогрессивное развитие технологий; планомерность и рациональность управления социоприродными процессами. Такая характеристика ноосферного развития может быть полностью применима к работе средств массовой информации и послужить основой для формулирования следующего ряда тематических направлений для их каждодневной практики:

- отражение явлений, социальных процессов, способствующих формированию представлений о единстве общества с окружающей средой;
- описание процессов внедрения в производство новых экологоориентированных научных технологий;
- информирование о поддержке со стороны государства и бизнес-сектора новых экологоориентированных технологий.

В своих работах В. И. Вернадский рассматривает ноосферу не просто как сферу разума (от греческих слов *noos* - разум и *sphaira* - шар), а как многоуровневое понятие и как сложное явление, раскрывает его по многим параметрам и направлениям - этимологическому, хронологическому, генетическому, антропогенному, прогностическому. «Ноосфера представляет собой такое единство природы и общества, в котором человек и его разум, а также деятельность являются доминирующими, становятся геологическим фактором в эволюционном процессе»⁷⁸. Этот фактор предполагает ответственность за все принимаемые решения. «Человек впервые реально понял, что он житель планеты и может - должен мыслить и действовать в новом аспекте, не только в аспекте отдельной личности, семьи или рода, государства или их

⁷⁸ Когай Е. А. Социальная экология. Концепция ноосферы, экоразвитие и коэволюция // Социально-гуманитарные знания. - 1999. - №4. - С. 153.

союзов, но в планетном аспекте»⁷⁹. Становление ноосферы, таким образом, предполагает возрастание роли и ответственности каждого отдельного человека. Важнейшим делом жизни мыслящей личности Вернадский видит сознание необходимости постоянного поиска научного понимания окружающего мира. Именно активная позиция каждого человека может привести цивилизацию к высшей ступени развития. Принцип гармоничного сочетания личных и общепланетарных интересов должен стать той призмой, сквозь которую журналист рассматривает для своего читателя любые происходящие процессы.

Связывая дальнейшую эволюцию биосферы, прежде всего, с развитием общества, Вернадский пишет: «Человек своим трудом - и своим сознательным отношением к жизни - перерабатывает земную оболочку - геологическую область жизни, биосферу. Он переводит ее в новое геологическое состояние: его трудом и сознанием биосфера переходит в ноосферу»⁸⁰. По мнению В. М. Захарова, главной задачей ноосферного развития является «нахождение ответа на главный вопрос – сможет ли человек сам, в значительной степени выйдя из-под прямого контроля обычных естественных регулирующих механизмов, и прежде всего, естественного отбора, обеспечить свое длительное благополучное развитие в пределах естественных возможностей планеты»⁸¹.

Учение В. И. Вернадского о ноосфере не было оформлено в окончательном виде самим мыслителем, поэтому сегодня говорят скорее не о теории, а о *концепции ноосферы*.

Учение В. И. Вернадского о ноосфере исследователь Бобков В. Н. относит к первому периоду становления Ноосферной школы и обозначает период годами

⁷⁹ Когай Е. А... Указ. соч. – С. 153.

⁸⁰ Там же. – С. 153.

⁸¹ Захаров В. М. Эколого-биологические основы устойчивого развития // Общие проблемы экологии, 2014. – Т. 16. - №5. – С. 11.

активной работы ученого – 1915-1945 годы, ко второму периоду он относит период, связанный с работой Н. Н. Моисеева (вторая половина XX века). Он отмечает, что в этот период происходит развитие идей Вернадского, активно развиваются идеи гармоничного взаимодействия человека и природы, отмечается важность семьи и образования для построения ноосферного общества. Третий период исследователь связывает, прежде всего, с именем А. И. Субетто, развивающего идеи В. И. Вернадского (конец XX века по настоящее время). А. И. Субетто еще в 1997 году ввел термин «ноосферизм». Особое значение ученый придает ноосферному образованию, ноосферной культуре и духовности для достижения гармоничного развития системы «природа – человек – общество»⁸². Под его руководством работает российская Ноосферная общественная академия наук⁸³. К единомышленникам А. И. Субетто относятся В. Н. Бобков, В. Н. Василенко, С. И. Григорьев, Г. М. Иманов, В. Д. Комаров, О. Л. Кузнецов, И. К. Лисеев, В. И. Патрушев, В. Т. Фролов и другие исследователи.

Научный взгляд ученых на процесс формирования ноосферы помогает сформулировать дополнительные тематические направления для СМИ:

- освещение в СМИ темы необходимости экологоориентированного образования;
- развитие идей ноосферной культуры.

Также современный взгляд на концепцию ноосферы представлен Л. В. Лесковым, Д. Г. Смирновым, В. П. Казначеевым, Е. А. Спириным, В. В. Бушуевым, В. С. Голубевым, А. А. Коробейниковым, В. В. Петрашовым, В. В. Буряком, Е. А. Когай, В. С. Даниловым, Н. Н. Кожевниковым и другими исследователями.

⁸² Субетто А.И. Ноосферный прорыв России в будущее в XXI веке. СПб., 2010. 544 с.

⁸³ Бобков В. Н. Субетто А. И. Владимир Иванович Вернадский и развитие ноосферной научной школы в России // Уровень жизни населения регионов России. - 2012. - №2. - С. 29-30.

Л. В. Лесков выделяет несколько концептуальных признаков: рассмотрение эволюции человека и социума как органической части развития биосферы и Вселенной в целом; принцип самоорганизованной коэволюции природы и социума; участие науки в вопросах управления процессами самодвижения мировой цивилизации, рассматриваемой как единое целое; организация эволюционного вектора, которая обеспечивает согласование интересов социума и условий максимального раскрытия творческого потенциала человека⁸⁴.

Из данной системы признаков также необходимо сформулировать дополнительный тематический критерий для СМИ – обеспечение условий для раскрытия потенциала человека.

Анализируя творчество В. И. Вернадского, Д. Г. Смирнов отмечает, что ученый выделял три фундамента устойчивого мирового существования: «это наука как «духовная область человеческого творчества, по своей основе более могучая и более глубокая, чем всякие социальные формы человеческой жизни», образование и религия как «особая форма культуры, духовный элемент личного бытия, возвышающий человека над мимолетным настоящим, вдохновляющий человека на осознание ценности духовных начал жизни»⁸⁵.

С одной стороны, современный взгляд на концепцию ноосферы близок идеям В. И. Вернадского и П. Т. де Шардена – прежде всего идеи ноосферогенеза (первым этапом эволюции считается появление «живого вещества», вторым этапом его эволюции – формирование сознания в его структуре и трансформация в ноосферу, третий этап «бессмертия живого вещества» - когда оно выживает не только на Земле, но и в Космосе, он говорил о «возвращении живого вещества в его космическую среду»⁸⁶). Но, с другой стороны, многие современные

⁸⁴ Лесков Л.В. Философия нестабильности // Вестник Московского университета. Философия. – 2001. - №3. – С. 45.

⁸⁵ Смирнов Д. Г. Ноосферные аттракторы устойчивого мирового существования: От глобального к региональному // Вестник Ивановского государственного университета. Серия : Гуманитарные науки. - 2015. - №2(15). – С. 49-50.

⁸⁶ Казначеев В. П. Космопланетарный феномен человека. Проблемы комплексного изучения. Новосибирск, 1991. С. 284.

исследователи не столь категоричны, они относят теории основателей учения о ноосфере к идеальным представлениям, отмечая, что последние не находят подтверждения тому в действительном состоянии биосферы. Среди них В. П. Казначеев, Е. А. Спирин и другие. Анализируя экологическое состояние планеты, они предполагают две перспективы развития. Первая из них – «цивилизация смерти» («ядерная зима», радиоактивное загрязнение планеты, разрушение аграрных систем) как итог эгоцентричной потребительской деятельности человека. Второй, альтернативный прогноз – «цивилизация любви», «базирующаяся на культурно-этических ценностях и соответствующем преобразении человека»⁸⁷.

Эти знания необходимы человеку, поскольку биосфера как система неизбежно придет к бифуркационному состоянию, которое может привести либо к «цивилизации смерти», либо к ноосфере – «точке Омега», о которой писал еще Тейяр де Шарден как о неизбежной направленности ноосферогенеза⁸⁸. По мнению современных исследователей, такой переход естественным не является, все зависит от позиции и действий человека. «Иными словами, глубинное самопознание феномена человека, более или менее глубокое вмешательство в основы развития ноосферного духовного начала (императив единства Истины, Добра и Красоты, согласно В. С. Соловьеву) может нести с собой элементы как прогрессивной, так и регрессивной эволюции»⁸⁹.

Концепция ноосферы находит отражение и в философии. Например, следуя формулировкам А. Ф. Лосева, человек как часть Космоса (универсума, который есть триада «Единство – Ум – Душа»), «нерасторжимым образом связанная с ним, включенная в его всеединство, ... оживлен вечно подвижной душой,

⁸⁷ Казначеев В. П. ... Указ соч. – С. 151.

⁸⁸ Когай Е. А. Социальная экология. Концепция ноосферы, экоразвитие и коэволюция // Социально-гуманитарные знания. – 1999. - №4. – С. 151.

⁸⁹ Казначеев В. П. Космопланетарный феномен человека. Проблемы комплексного изучения. Новосибирск, 1991. С. 269.

оформлен в виде точнейшей умственной конструкции и понят как единое и неделимое целое»⁹⁰. Томас Манн описывал человека (микрокосмоса) в «соотнесенности с Абсолютом (мировым целым, Единым, макрокосмосом), его жизнь соизмерима со становлением универсума и свода общих, высших ценностей, отражающих предназначение человека в этом становлении»⁹¹. Анализируя работы В. С. Соловьева, А. Ф. Лосев называл его учение теософией – учением о всеединстве.

Н. А. Бердяев подчеркивал неразрывную связь микро- и макрокосмоса: «Самосознание человека как микрокосма, сознание органической принадлежности к космической иерархии – вот сознание, исключаящее всякий индивидуализм и отъединенность»⁹². Также идеи всеединства свойственны философским работам П. А. Флоренского, В. В. Розанова, М. М. Бахтина и других. Идеи философов несут идею устойчивости развития человека и социума, социума и окружающей среды и в целом Вселенной. Поскольку проблема устойчивого развития обострена на современном этапе, философия как высшая форма обобщения может помочь журналистам разобраться в теории данного вопроса и определить ее как одно из тематических направлений информационной политики.

Бушуев В. В., Голубев В. С., Коробейников А. А. во многом резюмируют существующие взгляды на формирование ноосферы: «Ноосфера – область, сфера человеческой деятельности, часть преобразованной этой деятельностью биосферы. Ноосфера является подсистемой более общей системы – биосферы, она занимает часть пространства, занятого биосферой, являясь подсистемой включения. Ноосфера возникла вместе с человеком, ее границы непрерывно растут. Переход биосферы в ноосферу означает, что деятельность человека

⁹⁰ Казначеев В. П. Космопланетарный феномен человека. Проблемы комплексного изучения. Новосибирск, 1991. С. 271.

⁹¹ Казначеев В. П... Указ. соч. – С. 274.

⁹² Казначеев В. П... Указ. соч. – С. 277.

охватывает уже всю биосферу, а границы биосферы и ноосферы совпадают»⁹³. Исследователь В. В. Петрашов (как биолог) в своих работах отмечает, что в любом случае экосистемы и биосфера в целом как самоорганизующаяся система стремится к обретению собственной устойчивости, он называет коэволюцию природы и общества путем естественного развития биосферы. Он отмечает, что «необходимым и достаточным условием развития ноосферы является компенсация ущерба экосистемам и предотвращение деятельности, ущерб от которой возместить нельзя»⁹⁴. По мнению исследователей Бокова В. А. и Буряка В. В., изучение ноосферы оформилось в отдельную науку ноосферологию, где объектом изучения является «целостная информационно-материальная система: «биосфера – социосфера – техносфера–инфосфера»⁹⁵.

Данный журналистский подход к проблемам окружающей среды предполагает определенное отношение конкретного автора к экологии. В научной среде отмечается, что он должен обладать планетарным мышлением. Основываясь на теории данного подхода, необходимо сформулировать еще одно тематическое направление для освещения в СМИ: реализация программ, направленных на компенсацию ущерба экосистемам.

Е. А. Когай, рассматривая работы Вернадского, отмечает, что сегодня рано говорить о наступлении ноосферы, поскольку даже в современной литературе существуют достаточно узкие трактовки понятия, одно из них: «ноосфера есть этап взаимодействия природы и общества, на котором

⁹³ Бушуев В. В., Голубев В. С., Коробейников А. А. Энергетическая основа социоприродного развития и современность // Энергия: экономика, техника, экология. - 2014. - №12. – С. 43-44.

⁹⁴ Петрашов В. В. Концепция естественного развития ноосферы и устойчивое развитие общества // Актуальные проблемы гуманитарных и естественных наук. - 2012. – №2. – С. 39.

⁹⁵ Боков В. А., Буряк В. В. Ноосферные реалии и утопии // Геополитика и экогеодинамика регионов. - 2013. – Т.9. – №2-1(10). – С. 21.

разумная человеческая деятельность становится главным, определяющим фактором развития»⁹⁶.

Тем не менее, большинство исследователей соглашаются с идеей эволюции биосферы, следовательно, не отрицая идею ноосферогенеза. По теории В. С. Данилова и Н. Н. Кожевникова в настоящее время активно развивается ноосферное мышление, представляющее собой ключевой узел ноосферогенеза, всей концепции ноосферы. Тем не менее, как и отмечалось выше, ноосфера может и не состояться. Один из необходимых ее «предэтапов» - формирование ноосферного мышления.

В ноосферном мышлении Данилов и Кожевников выделяют несколько основных направлений: планетарное мышление, формирование нообиогеоценозов, осознание ноосферогенеза в целом.

Ученые определяют планетарное мышление «как способность человека связывать образы, представления, понятия посредством естественного сочетания относительных равновесий, сформировавшихся в философских системах, религиях, естественнонаучных концепциях, произведениях литературы и искусства, в которых эти равновесия взаимно дополняют друг друга и образуют, с точки зрения планетарных масштабов, единое мировоззрение»⁹⁷.

Единое мировоззрение, по мнению исследователей, базируется на общекультурной основе. Таким образом, освещение темы мирового культурного наследия, которая коррелируется с идеей рационального взаимодействия общества с окружающей средой, также может стать тематическим направлением для СМИ.

В историческом развитии планетарного мышления выделяется три этапа:

⁹⁶ Когай Е. А. Социальная экология. Концепция ноосферы, экоразвитие и коэволюция // Социально-гуманитарные знания. – 1999. - №4. – С. 153.

⁹⁷ Данилова В.С. Философские проблемы естествознания // Вестник Московского университета. Философия. – 2001. - №3. – С. 29.

1) анализ взаимодействий человека с окружающей его природной и социальной средой, исходя из особенностей самих этих взаимодействий;

2) анализ планетарного мышления через призму равновесных взаимодействий в науке, религиях;

3) исследование взаимосвязи великих прозрений литературы и искусства с философией.

Целостность планетарного мышления, согласно теории В. С. Данилова, проявляется, прежде всего, в его неразрывной связи с ноосферой, имеющей онтологический и гносеологический аспекты. Исследователь отмечает, что планетарное мышление объединяет все сферы человеческого сознания, в которых есть устойчивые связи с фундаментальными равновесиями природы. Планетарное мышление выступает некоторой оболочкой, мыслительные процессы внутри которой опираются на равновесные ядра философских систем, религий, литературы, искусства, взаимодействуя с ними равновесным образом, что обеспечивает этому мышлению устойчивость.

Данилов и Кожевников выделяют основные черты планетарного мышления:

1. Взаимодействуют ядра философии, религии, естествознания, науки, выявляющиеся посредством их самоорганизации.

2. Процесс описанного взаимодействия характеризуется целостностью, то есть необходимо, чтобы в нем участвовали все самобытные взаимодействия человека с окружающей средой (были задействованы все типы его энергетической связи с окружающей средой).

3. Необходим планетарно-космический масштаб мысли, то есть философские системы, научные теории, литературные произведения должны ориентироваться на общекосмическое единство.

4. Планетарное мышление представляет собой ступень в развитии ноосферы.

Журналистам экологической профилизации на основании данной теории вопроса можно сделать вывод о том, что необходимо анализировать тему рационального взаимодействия общества с окружающей средой сквозь призму научных, философских и литературных произведений, переводя идеи мыслителей, писателей и ученых на язык, понятный массовой аудитории, тем самым приобщая ее к размышлениям о своей частной жизни в планетарных масштабах.

Таким образом, из рассмотренной теории вопроса вытекает целый ряд тематических направлений, связанных с правовым сопровождением процессов, направленных на защиту окружающей среды; с выработкой экономических механизмов ответственности за экологические результаты деятельности; с анализом практики соблюдения норм антропогенного воздействия на природу; с практикой воспитания и обучения населения.

Критерии, сформулированные на основе исторического и научно-теоретического обоснования информационной политики экологической журналистики, можно систематизировать с учетом их социетальной природы. Социетальный уровень – самый широкий уровень социальной системы, утверждает исследователь Л. М. Семашко, «означающий рассмотрение общества как совокупности наиболее сложных и крупных систем с развитыми и разветвленными социальными структурами, институтами и организациями, которые тесно связаны друг с другом и взаимодействуют, выполняя многочисленные функции»⁹⁸. Такой подход коррелируется с теорией ноосферологии В. А. Бокова и В. В. Буряка. А одним из первых теоретиков данной области знания был Т. П. Парсонс. Л. М. Семашко, основываясь на теории

⁹⁸Семашко Л. М. Тетрасоциология: ответы на вызовы. СПб. – Режим доступа: http://www.peacefromharmony.org/?cat=ru_c&key=225 (дата обращения: 05.05.2016 г.)

Т. П. Парсонса, систематизирует все социетальные сферы общества в четыре группы:

1. *Социосфера* включает образование, здравоохранение, спорт, туризм, соцобеспечение, МЧС, профсоюзы, благотворительность, церкви;

2. *Инфосфера* - это культура, наука, философия, богословие, искусство, СМИ, проектирование, издательства, реклама, связь, инфообслуживание, народное духовное творчество;

3. *Оргсфера* - политика, право, армия, госбезопасность, полиция, налоговая служба, другие силовые и охранные отрасли, управление, банки и финансы, общественные организации, местное самоуправление;

4. *Техносфера* включает промышленность, сельское хозяйство, строительство, транспорт, торговлю/общепит, ЖКХ, бытовое обслуживание, непосредственно охрану природы, лесное хозяйство, народные промыслы.

Каждая из данных сфер включает дополнительный индивидуальный сектор - семью и индивида.

Основываясь на данной классификации, проблемно-тематические направления экологической журналистики можно представить в следующем виде:

I. Проблемно-тематические направления информационной политики СМИ в социосфере:

1. Пропаганда экологических научных знаний как основ экологической грамотности.

2. Отражение образовательно-воспитательного процесса населения, ведущегося с целью формирования экологических ценностей и на их основе этических норм поведения. Проблемы качества и доступности экологического образования.

3. Освещение проблем организации медицинских услуг, поддерживающих здоровье населения.

II. Проблемно-тематические направления информационной политики СМИ в инфосфере:

1. Сообщение результатов постоянного мониторинга состояния окружающей среды. Распространение научной исследовательской информации о состоянии и хозяйственной емкости локальных и региональных экосистем страны, определяющей уровень еще допустимого антропогенного воздействия на них.

2. Информирование о возможностях экосистем удовлетворить базовые нужды людей и нынешние стандарты жизни.

3. Обсуждение проблем свободы информационного обмена в экологической сфере.

4. Отражение роли семьи, общины и гражданского общества в формировании экологического мировоззрения и поведения населения.

5. Сообщение о результатах регулярной оценки основных показателей качества жизни в России и других странах: продолжительность жизни человечества, состояния его здоровья, отклонение состояния окружающей среды от нормативов, уровень знаний или образовательных навыков, доход (ВВП на душу населения), уровень занятости, степень реализации прав человека.

6. Отражение явлений, социальных процессов, способствующих формированию представлений о единстве общества с окружающей средой.

7. Освещение темы рационального взаимодействия общества с окружающей средой сквозь призму научных, философских и литературных произведений, переводя идеи мыслителей, писателей и ученых на язык, понятный массовой аудитории, тем самым приобщая ее к размышлениям о своей частной жизни в планетарных масштабах.

III. Проблемно-тематические направления информационной политики СМИ в оргсфере:

1. Отражение процесса осуществления и результатов проектов, направленных на сохранение окружающей среды, реализуемых на самых различных уровнях, от локальных до международных.

2. Отражение процесса создания правовой основы, обеспечивающей возможности перехода к устойчивому развитию, включая совершенствование действующего законодательства, определяющего, в частности, экономические механизмы регулирования природопользования и охраны окружающей среды. Освещение деятельности правовых структур, защищающих окружающую среду.

3. Представление обществу и обсуждение моделей устойчивого экономического роста, не наносящих ущерба окружающей среде. Представление системы стимулирования хозяйственной деятельности и установление пределов ответственности за ее экологические результаты.

4. Отражение фактов социальной дискриминации относительно природных ресурсов.

5. Отражение взаимодействия оперативного и перспективного характера политических, рыночных и гражданских сил во имя сохранения окружающей среды.

6. Освещение процесса выработки и реализации государственной экологической политики.

7. Отражение общественного мнения и непосредственного влияния гражданского общества на принятие значимых для экологии политических решений. Освещение активных действий гражданского общества в экологической сфере.

8. Освещение проблемы соблюдения экологических интересов страны во внешнеэкономической деятельности и проблемы обеспечения общепланетарной безопасности в организации внутрихозяйственной деятельности.

9. Освещение процессов реализации программ оздоровления окружающей среды в зонах экологического кризиса.

10. Освещение событий и процессов, направленных на интеграцию людей в единое сообщество, исключая войны как способ выстраивания отношений.

IV. Проблемно-тематические направления информационной политики СМИ в техносфере:

1. Результаты научно-обоснованной экспертизы как планируемой, так и осуществляемой хозяйственной деятельности с учетом длительной перспективы.

2. Анализ проблем рационального использования природного потенциала.

3. Информирование о поддержке со стороны государства и бизнес-сектора новых экологоориентированных технологий и описание процессов внедрения их в производство.

4. Освещение хода научных разработок и процесса внедрения новых источников энергии.

Принципы реализации информационной политики экологической журналистики:

1. Принцип экологоориентированного мировоззрения. Любое тематическое направление необходимо рассматривать сквозь призму влияния всякой деятельности на окружающую среду в долгосрочной перспективе, обеспечивая гармоничное взаимодействие человека с природой и сохраняя возможности жизни для последующих поколений.

2. Принцип гармоничного сочетания личных, государственных и общепланетарных интересов. Требует от журналиста поиска компромисса интересов.

3. Принцип оптимизации социальных потребностей. Требует от журналиста не поощрять рост потребностей людей в ущерб природе.

4. Принцип равенства экологических прав и ответственности. Исключает лоббирование чьих-либо интересов в сфере природопользования.

Специфика работы СМИ в свете принципов устойчивого развития социоприродных систем. Проследив историю развития анализируемой нами проблематики в науке, отметив осознание значимости проблемы мировой общественностью и лидерами государств, обратимся к научным обобщениям, которые помогут сформулировать принципы для ориентации журналистов в освещении проблем рационального взаимодействия человек с окружающей средой. На наш взгляд, наиболее успешно соединили различные воззрения и положения, выработанные в процессе совместной деятельности различными учеными, относительно проблемы устойчивого развития В. А. Лось и А. Д. Урсул. Они сформулировали принципы устойчивого развития социоприродных систем, которые можно рассматривать как универсальные принципы, поскольку «без управления и вне управления принципиально невозможно перейти в новое качество и обеспечить глобальное устойчивое развитие в длительной перспективе, охватывающей систему циклов-кризисов современной мировой цивилизации»⁹⁹.

Они выделяют восемь принципов, «реализация которых предполагает радикальные изменения во всех сферах бытия»¹⁰⁰.

1. **Принцип биосфероцентризма.** Он опровергает, почитаемый на протяжении тысячелетий принцип антропоцентризма, согласно которому человек

⁹⁹ Кузнецов О. Л., Большаков Б. Е. Ноосферные законы и модель глобального устойчивого развития // Уровень жизни населения регионов России. - 2014. - №1. – С. 96.

¹⁰⁰ Лось В. А. Устойчивое развитие: учебное пособие. М., 2013. С. 29.

является эпицентром развития. Этот принцип предполагает баланс экономических, социальных и экологических процессов, формирование духовно-нравственных ценностей, соответствующих такому развитию. Речь о том, что должен делаться «акцент не на «человеческое», а на «биосферное» измерение бытия, это должно привести к тому, что эпицентр развития, перемещаясь в сторону «природных приоритетов», создаст духовные основания и для человеческих приоритетов», поскольку человек – органическая часть биосферы»¹⁰¹.

2. **Принцип стабильности экосистем.** Данный принцип предполагает формирование нового состояния системы «человек – общество – биосфера»: «общество выходит на такой уровень развития, при котором, с одной стороны, обеспечиваются основные человеческие потребности, а с другой – сохраняются адаптационные возможности естественных экосистем как на локально-региональном, так и на глобальном уровне. Иначе говоря, реализуется представление о коэволюции человека и биосферы (Н. Н. Моисеев)»¹⁰². То есть основная установка должна делаться не на преобразование биосферы, а на сохранение ее основных параметров при условии хозяйственной, производственной и социальной деятельности человека: стабильного круговорота вещества в природе, биохимических циклов, природных объектов и прочего.

3. **Принцип рациональной деятельности.** Принцип предполагает выход на новый уровень материально-, энерго- и ресурсоемких производств, основанных на современных научно-технических решениях. Такая деятельность не будет способствовать истощению природно-ресурсного потенциала биосферы, а будет учитывать несущую способность Земли.

4. **Принцип оптимизации потребностей.** Ранее нами уже отмечалось, что причиной сложившегося цивилизационного кризиса стал конфликт противоречий:

¹⁰¹ Лось В. А... Указ. соч. – С. 29-30.

¹⁰² Лось В. А... Указ. соч. – С. 30.

безграничных потребностей человека и ограниченных возможностей биосферы. Данный принцип предполагает определение оптимальных норм потребления. Они необходимы, поскольку ряд стран находится на диаметрально противоположных уровнях потребления, речь о развитых странах с завышенным порогом потребления и неплатежеспособном населении развивающихся государств. С одной стороны, такой мировой экономической дисбаланс позволяет в какой-то мере сохранять в относительном постоянстве биосферные параметры, с другой – данное состояние требует разрешения. Если бы страны с «переходной экономикой» вышли на уровень потребления развитых стран, то сложившееся равновесие было бы полностью нарушено. Именно поэтому В. А. Лось и А. Д. Урсул предлагают заняться «рационализацией потребностей в условиях развитого мира» и выходом «на соответствующий регионально-мировой «оптимум потребления», который должен нивелировать конфликт между ресурсной ограниченностью и потребительским ростом.

5. **Принцип равенства использования ресурсов.** Данный критерий тесно связан с положениями четвертого принципа. Речь вновь о неравенстве потребления развитых и развивающихся стран и необходимости справедливого использования мирового природно-ресурсного потенциала, создании регулирующего механизма, который бы позволял фиксировать необходимую долю природных ресурсов в расчете на каждого жителя планеты; а «сверхпотребление природно-ресурсного потенциала связывается с включением компенсационного механизма (финансового, технического и проч.)»¹⁰³. Такой принцип в идеальном воплощении позволил бы реализовать основные потребности развивающегося мира.

6. **Принцип управляемости социоприродными системами.** Исторически сложилось, что человечество еще тысячелетия назад научилось регулировать свою хозяйственную, а затем и рыночную деятельности, природные же системы долгое

¹⁰³ Лось В. А... Указ. соч. – С. 32.

время находились под влиянием стихийных процессов. Данная ситуация, в которой в полной мере осознается взаимное влияние экономической и экологической составляющей мирового общественного развития, предполагает наложение ряда ограничений, как на общество в целом, так и на отдельно взятого человека в частности. Это никак не противоречит законодательному праву граждан, а напротив, способствует его длительной реализации, как у настоящего, так и будущих поколений. Чтобы «выжить в динамике исторического развития, свободный индивид должен скорректировать свои действия и мышление с реалиями отношения «общество – биосфера»¹⁰⁴.

7. Принцип преемственности развития. По сложившейся традиционной системе, различные политические программы длительное время, как государственные, так и международные, носили тактический, а не стратегический характер, в данных исторических реалиях все в большей степени возникает потребность в прогнозируемости развития различных сфер человеческой деятельности. Решая свои тактические задачи, общество должно соотносить возможный результат с возможностью перспективы развития будущих поколений, то есть с весомой долей ответственности подходить к потреблению природных ресурсов. «Производственно-хозяйственная и социокультурная деятельность человечества должна приобрести такие ориентиры, опираясь на которые грядущее поколение получит возможность пользоваться в необходимом объеме природно-ресурсным потенциалом, получит эстетическое наслаждение от общения с естественной природной средой»¹⁰⁵.

8. Принцип цивилизационной экспансии. Общество на протяжении своего развития создало материальные и духовные ценности, но постепенно, не

¹⁰⁴ Лось В. А... Указ. соч. – С. 32.

¹⁰⁵ Лось В. А... Указ. соч. – С. 31-33.

задумываясь над их коррекцией, общество зашло в тупик, поставив под угрозу возможность своего дальнейшего исторического развития. Но при этом острота противоречий побуждает современное общество, заинтересованное в дальнейшем развитии, порождать такие процессы, которые бы позволили разрушить сложившиеся стереотипы, менять общественное мировоззрение. «Выход цивилизации на уровень УР не только создает условия для позитивного развития цивилизации в пределах биосферы, но и формирует реальные предпосылки для космической экспансии и «бессмертия человечества (К. Э. Циолковский)»¹⁰⁶.

Обозначенные принципы отражают сразу несколько аспектов: переход к биосфероцентризму, цивилизационной экспансии через рационализацию деятельности и оптимизацию потребностей социума. Таким образом, ставится понятно, что достичь стабильности экосистемы можно, «во-первых, в формировании биосфероцентричного стиля цивилизационного мышления; во-вторых, в радикальной трансформации деятельного уровня бытия, связанного с рационализацией трудовой функции человека, оптимизацией личностных и общественных потребностей, и повышением уровня управления социоприродными системами;... в-третьих, реализация этих установок обеспечивает преемственность развития, взаимосвязь настоящих и будущих поколений, позитивные перспективы развития цивилизации»¹⁰⁷.

Таким образом, если разработка теории устойчивого развития ложится на плечи научной сферы, то ее популяризация - задача экологической журналистики. «Медиафера, включающая в себя разветвленную систему массовой коммуникации (в том числе и так называемую массовую самокоммуникацию), представляет собой публичное пространство, где определяется социально значимая проблематика, формируются доминирующие тенденции и установки в

¹⁰⁶ Лось В. А... Указ. соч. – С. 31-33.

¹⁰⁷ Лось В. А... Указ. соч. – С. 33.

общественном восприятии тех или иных проблем. В этом смысле СМИ способны оказывать существенное влияние на формирование актуальной общественной повестки дня»¹⁰⁸.

Обобщая сказанное об основаниях для разработки информационной политики экологической журналистики, следует подчеркнуть, что теоретические знания позволяют выстроить эту политику системно и затем уже наполнить ее реальным содержанием социальной практики. Такой журналистский подход позволит реализовать задачи экологической журналистики, обеспечив возможность осуществления ее миссии.

Добиться такого результата возможно при отлаженной работе системы СМИ, которые занимаются освещением экологической проблематики. Эффективное функционирование такой системы относится к разряду формальных задач экологической журналистики.

1.3. Формальные задачи экологической журналистики

Добиться решения задач экологической журналистики, и, как следствие, реализации ее миссии возможно при отлаженной работе системы СМИ, которые занимаются освещением экологической проблематики. Эффективное функционирование такой системы относится, как мы уже говорили, к разряду формальных задач экологической журналистики.

Сегодня существует сложившаяся система журналистской периодики, которая позволяет классифицировать издания, как на федеральном, так и на региональном уровне. Перед тем как перейти к ее рассмотрению, обратимся к историческому аспекту ее формирования.

¹⁰⁸ Калинина Н. В. Место экологической журналистики в современной медиасфере // Вестник Амурского гос. ун-та, вып. 72. - 2016. - С. 18.

Ученые-экологи отмечают, что Запад примерно на десятилетие ранее осознал всю серьезность проблемы экологической нестабильности биосферы. Такое отставание возникло в советский период во многом потому, что в СССР усиленно пропагандировалась идея подчинения природы человеком.

Несмотря на то, что понятие экологической журналистики было теоретически обосновано лишь во второй половине XX века, само явление существовало с начала XX века. Впервые советский читатель встречается с синонимом экожурналистики - термин «зеленая пресса» - в Декрете о печати Народных комиссаров от 1917 года. Тогда В. И. Ленин отнес «зеленую прессу» к журналистике с устаревшими воззрениями, способной загубить прессу нового времени: «...были приняты временные и экстренные меры для пресечения потока грязи и клеветы, в которых охотно потопила бы молодую победу народа желтая и зеленая пресса»¹⁰⁹. При этом в документе нет точного определения понятия «зеленой прессы».

«Огромные ошибки и просчеты, допущенные советской властью в сфере охраны природы и природопользования, конечно же, не могут быть отнесены только на счет антиприродной пропаганды, которую в течение десятилетий вела отечественная журналистика. Ее роль в этом процессе вторична, поскольку она сама явилась производной от официальной идеологии и стратегии, не считавшихся с интересами природы и в конечном итоге - человека», - отмечает исследователь в области экологической журналистики В. В. Дежкин¹¹⁰.

Важными историческими фактами, на то повлиявшими, В. В. Дежкин считает коллективизацию и «великую стройку коммунизма». При коллективизации миллионы крестьян выселялись с родных мест. «Тогда было начато разрушение складывавшейся веками системы землепользования. Массовые выселения сельских жителей в 60-70-х годах «из неперспективных

¹⁰⁹ Кузнецов И. В. История отечественной журналистики (1917-2000) : учебный комплекс. М., 2006. С. 122.

¹¹⁰ Дежкин В. В. Экологам о журналистике. М., 2001. С.10.

населенных пунктов» обезлюдело огромные пространства России, обладавшие большим природно-ресурсным потенциалом... крупномасштабное строительство очень часто велось поспешно и непродуманно, без учета многообразных эколого-экономических факторов, без анализа его отдаленных последствий для природных комплексов и человеческих общностей»¹¹¹.

Профессор факультета журналистики МГУ, доктор филологических наук Л. А. Коханова выделила факторы, выступающие предпосылками появления экологической журналистики:

а) человек как ведущая геологическая сила (человек по отношению к окружающей среде является геологической силой, поскольку потребляет и уничтожает природные ресурсы, деятельность человека приводит к ухудшению состояния экологии, к зарождению экологических проблем);

б) глобальность экологических проблем: аварии и катастрофы, как последствия жизнедеятельности человека (мощным толчком развития экологической журналистики в России послужил информационный вакуум, возникший после аварии на Чернобыльской АЭС. Тогда общество столкнулось не только с рядом проблем, повлекших ухудшение экологии, но и с дефицитом информации, главной причиной, по которой общество не было своевременно проинформировано о трагедии и ее последствиях, стала закрытость информации);

в) общественные организации, движения и проекты (появление общественных организаций явилось неким катализатором появления экологической журналистики)¹¹².

Первое в России учреждение по охране окружающей среды было создано еще в 1912 году, оно носило название Природоохранительная комиссия. То есть оно появилось задолго до активизации общемирового интереса к экологии.

¹¹¹ Дежкин В. В... Указ. соч. – С.11.

¹¹² Коханова Л. А. Экологическая журналистика, PR и реклама : учеб. пособие. М., 2007. С. 47.

Информация об окружающей среде находила свое отражение и на страницах газет и журналов.

Становление экологической журналистики на первых этапах было связано с появлением научной публицистики. Первыми экологическими журналами были «Растения и среда», «Полевая геоботаника», «Журнал экологии и биоценологии», однако данные издания предназначались узкому кругу специалистов и были недоступны массовому читателю.

В 20-е годы прошлого века материалы о состоянии окружающей среды уже печатались на страницах журналов «Охрана природы» и «Живая природа», а также в журнале «Юный натуралист» - научно-популярном издании для детей о природе, экологии и биологии. Позднее экологические аспекты начинают рассматриваться исключительно в контексте социализма. Как отмечает Н. В. Калинина, в годы советских пятилеток идеи охраны природы совершенно уходят на задний план, подтверждением тому служит переименование журналов: «Охрана природы» в журнал «Природа и социалистическое хозяйство», а журналу «Юный натуралист» планировалось присвоить название «Юный колхозник».

Материалы, повествующие об экологической ситуации внутри страны, находились под контролем жесткой цензуры. Информация об объективном состоянии окружающей среды в СССР допускалась только для служебного пользования, и если она доходила до массового читателя, то руководство страны складывало вину на браконьеров, туристов, а также некоторых хозяйственников, выполняющих свои обязательства ненадлежащим образом.

В 60-х годах XX века, вслед за мировым сообществом, советская пресса вновь обратилась к экологической теме. В 60-е годы у таких изданий как «Неделя» и «Известия» были постоянные обозреватели экологических новостей.

В 1970-х годах экология выходит за рамки исключительно научного знания и приобретает социальный характер, что порождает бурное обсуждение

социальных аспектов экологии в научных сообществах. Активизация интереса к данной теме в этот период была вызвана также политикой государства, направленной на эффективное использование природных ресурсов и повышение производительности сельского хозяйства. Положительное влияние оказало также международное сотрудничество по вопросам экологии. В рамках этого сотрудничества в 1977 году по инициативе «ЮНЕСКО» в городе Тбилиси состоялась Межправительственная конференция по образованию в области окружающей среды, положившая начало экологическому образованию в СССР, отмечает Л. Н. Коханова.

В эти годы экологическая тема становится одной из ведущих тем на страницах отечественной печати. В стране издаются специализированные экологические издания, направленные на широкую аудиторию: журналы «Человек и природа» (1981 год, который затем стал выпускаться под названием «Свет»)¹¹³, «Экология» (1970 год).

В середине 80-х годов проблемы экологии отрицать стало невозможно, мысль о том, что нерациональное антропогенное воздействие на природу может принести ей невосполнимый вред стала очевидна, прежде всего, после Чернобыльской катастрофы. Тем не менее, это десятилетие по-прежнему отличало наличие цензуры на распространение экологической информации. Все же интерес к проблемам экологии не мог не отразиться на страницах средств массовой информации 80-х годов. Во второй половине 80-х годов резко увеличилось число специализированных изданий. Специализированные газеты и журналы, рассчитанные, прежде всего, на профессионалов, не теряли своей доступности и для массового читателя. «Именно экологическая журналистика в силу своей специфики способствовала изменению подходов к самому понятию

¹¹³ Байрамова С. А. Экологическая журналистика в социальных СМИ // Дорога знаний. - 2015. - №2. – С. 68.

«система», поставив во главу угла потребности человека в здоровой среде обитания. Теперь же главным фактором становятся запросы читателя»¹¹⁴.

В 90-е годы прошлого столетия начинают выходить всесоюзная экологическая газета «Спасение (SOS)» и газета «Зеленый мир», существующая и сегодня. Как отмечает Л. А. Коханова, экоиздания перестали быть подведомственным видом прессы, многие издания стали независимыми, обретя учредителей. К тому же изменился уровень публикаций: к работе в изданиях стали привлекаться авторы-специалисты, которые рассматривали проблемы экологии с точки зрения философии, экономики, биологии. На рубеже 80-90-х годов экопресса включала в себя популярные, публицистические, практические, теоретические и даже художественные издания. «В целом система экологической печати как подсистема СМИ находилась на стадии становления, отражая и общую ситуацию в стране, и меняющееся отношение к экологии как проблеме, и процессы, наметившиеся в недрах самих средств массовой информации»¹¹⁵.

На рубеже 90-х годов специализированные экологические издания стали распространяться на регионы. Областные и республиканские государственные комитеты по охране природы совместно с другими организациями учреждали свои периодические издания и бюллетени. В этот период выходят таджикская еженедельная газета «Наврузи Ватан», белорусская «Набат», татарская «Зеленый свет», вестник «Экология Красноярья» и много других. И количество их в стране постоянно увеличивается. С 1989 по 1991 год число экологических изданий выросло более чем вдвое и приблизилось к пятидесяти.

За газетами «Спасение» и «Зеленый мир» появляется эковестник «Возрождение». Позже начинают выходить «Самур», «Экоинтерн», которые выпускают органы ЦС Экологического интернационала Зеленого креста и

¹¹⁴ Коханова Л. А. Экологическая журналистика, PR и реклама : учеб. пособие. М., 2007. С. 14.

¹¹⁵ Коханова Л. А... Указ. соч. - С. 15.

Зеленого полумесяца. Появляются издания, посвященные охране животных, среди которых газеты «Зов», «Экологическая газета», «Пес и кот», «Цирк».

В то время наладили свою периодичность издания «Охота и охотничье хозяйство», «Природа и человек», «Природа», «Энергия: экономика, техника, экология», «Юный натуралист», альманахи «Земля и Вселенная», «Лес и человек», «Охотничьи просторы», «Сельский календарь» и другие.

В этот период появились новые экологические журналы: независимый «Зеленый крест», издаваемый ВООП и ВНИИприрода, «Экос», «Ника» - независимый журнал о собаках, журнал «Аква» (но он был приостановлен после первого номера), «Экокрест», также издаваемый Обществом Зеленого креста и Зеленого полумесяца. К их числу можно отнести журнал «Мелиорат», позже – «Живая вода», «Зоомегаполис», приложение к журналу «Мегаполис». С 1992 года стал выходить международный экологический журнал «Евразия», который познакомил широкую общественность с основными российскими и международными документами, касающимися охраны окружающей среды, существует издательство «Экология».

Таким образом, в этот период в развитии экологической печати прослеживалось три тенденции: экологические издания перестали быть ведомственными каким-либо госучреждениям, многие из них стали независимыми и приобрели внешнее учредительство. К примеру, учредителями «Экологической газеты» были Центральный совет Всероссийского общества охраны природы, Архангельский целлюлозно-бумажный комбинат, ТПО «Союзэкосервис» и журналист К. П. Клименко. Первый номер этого независимого издания вышел в 1990 году, но издание просуществовало три года, поскольку на самоокупаемость газете выйти так и не удалось.

И это было отнюдь не редким явлением в начале 90-х, попробовать свои силы хотелось многим журналистам и организациям, но вот существовать в

новых экономических условиях было не так просто. И особенно тяжело этого было добиться специализированными по тематике СМИ. Безусловно, к экологической проблематике обратились не только специализированные издания, но универсально-тематические. Несмотря на то, что в общественно-политических изданиях речь шла лишь об отдельных рубриках, значимость их весьма заметна, ведь универсальные по тематике издания всегда отличали большие тиражи, и, следовательно, широкий охват аудитории. В то время как у экологических изданий сложился свой постоянный относительно небольшой круг читателей, у такой газеты как, к примеру, «Известия» также были свои постоянные читатели, а значит, более широкая потенциальная аудитория в качестве читателей экологических новостей. Поэтому на одном полюсе системы экологической печати находились природоохранная тематика «Известий», «Независимой газеты», «Комсомольской правды», «Московского комсомольца» и других периодических изданий, как газет, так и журналов, радио- и телепрограмм соответствующего профиля. На другом – специальные монотематические издания, например «Зеленый мир», «Зеленый крест», «Свирель», «Экос».

Во времена перестройки экологическая тема, как и многие другие, освободилась от цензурного гнета и стала доступной для массового читателя. Н. В. Калинина отмечает, что «на этот период пришелся пик интереса к экологии: на страницах газет и журналов, в радио- и телепередачах тема экологического неблагополучия в стране стала одной из ведущих». В свет начали выходить материалы, освещавшие те проблемы, о которых до этого приходилось молчать, что привлекло к тому, что экологическая информация практически вся преподносилась со знаком минус. Как пишет Н. Н. Клюев, с конца 1980-х годов в нашей стране на смену социалистическому оптимизму («у нас все хорошо») пришел своеобразный экологический мазохизм - стало модным изображать нашу страну образцом абсолютного варварства по отношению к природе. Негативной подаче материалов послужила также политическая ситуация. Кандидаты в

депутаты в своих предвыборных кампаниях нередко опирались на решение экологических вопросов, что способствовало их высоким рейтингам среди избирателей. Так, например, доктор биологических наук А. В. Яблоков, основатель и председатель «Гринпис-СССР», во многом благодаря своей активной экологической деятельности был избран народным депутатом СССР, а в 1991 году занял пост Советника Президента РФ по экологии и здравоохранению.

В промежуток между серединой 80-х и 90-ми годами XX века печатные СМИ претерпели некоторые изменения. Например, к работе в редакциях стали привлекаться авторы-специалисты, причем не только из области экологии, но и экономики, биологии. К тому же гласность придала широкой огласке большое количество проблем в области экологии, среди которых испытания ядерного оружия, защита земного круговорота воды от заражения токсичными и радиоактивными продуктами, парниковый эффект, озоновые дыры и другие. В зависимости от типа издания данная тематика освещалась в СМИ на федеральном либо локальном уровне.

В 90-е годы СМИ стали проявлять интерес к глобальной экологической проблематике, появились выступления, которые анализировали зарубежный опыт решения природоохранных задач в контексте устойчивого развития.

В XXI веке рынок СМИ изменился, число экологических изданий заметно сократилось. К 2006 году продолжили выходить издания «Зеленый мир», «Евразия-мониторинг», «Зеленый крест», «Экос», приобрел финансовую стабильность журнал «Вокруг света», продолжил выходить и популярный детский журнал «Свирель». Сокращение числа изданий связано с тем, что ряд из них закрылся, не выдержав конкуренции на рынке СМИ, часть других мелких изданий была поглощена крупными медиа-холдингами.

В ноябре 1990 года Всесоюзное общество охраны природы начало издавать «Экологическую газету»¹¹⁶. Она имела международный статус, издавалась в Финляндии, затем распространялась во многих странах. Однако финансовые трудности стали причиной скорого закрытия газеты. В ноябре 1991 г. вышел в свет первый номер всесоюзной экологической газеты «Спасение»¹¹⁷, ориентированной на читателей из РФ и государств бывшего Союза. Судьба издания оказалась неудачной: оно переходило из рук в руки. Последним издателем было Министерство природных ресурсов, выпускающее параллельно со «Спасением» еще и «Ресурсно-природные ведомости». В конечном итоге из двух изданий осталось одно - «Ресурсно-природные ведомости», газета «Спасение» была закрыта в 1995 году.

Параллельно с газетами в России выходили и экологические журналы. С марта 1990 года начал выходить журнал «Экос», направленный на широкую российскую и международную общественность, на политических и общественных деятелей, на тех, кто принимает решения в экологической сфере¹¹⁸. Журнал выходил с периодичностью 4 раза в год на английском и русском языках. Учредителем выступило агентство печати «Новости», задачей которого было распространение в зарубежных странах достоверных сведений о жизни в СССР. Материалы издания носили больше очерковый, нежели проблемный характер. Целевая аудитория издания в основном состояла из зарубежных читателей.

В 1992 г. в отечественном информационном пространстве появилось сразу два новых экологических издания: журнал «Евразия-Мониторинг» и информационный бюллетень «Гринпис» в России». Журнал издавался министерствами по экологии девяти стран СНГ. Учредителем бюллетеня выступило российское отделение Greenpeace.

¹¹⁶ Шаркова Е. А. Экологическая журналистика России : этапы становления // Вестник ВГУ. - 2012. - № 2. - С. 235.

¹¹⁷ Шаркова Е. А... Указ. соч. - С.237.

¹¹⁸ Проблематика периодической печати : учеб. пособие. М., 2008. С.30.

Также нельзя не упомянуть газеты «Природно-ресурсные ведомости». Издание появилось несколько позже – на рубеже веков, зарегистрировано оно в апреле 1999 года, учредитель газеты – национальное информационное агентство «Природные ресурсы»; тираж – 20 тысяч экземпляров, московский выпуск – 7 тысяч. В издании популяризируется научная информация, публикуются аналитические материалы, среди таких постоянных рубрик «Наука», «Леса России».

Как уже отмечалось ранее, в перестроечный период получила развитие и региональная экологическая печать: газеты, журналы, бюллетени. «Одни из них являются официальными изданиями, которые выпускают региональные комитеты по охране окружающей среды («Природа», Казань; «Око», Кострома). Другие представляют интересы общественных организаций («Третий путь», Нижний Новгород»). Третьи, по сути, являются малотиражными изданиями, отдающими предпочтение одной теме («Зеленый луч», Рязань; «Лосиный остров», Москва)»¹¹⁹.

Среди самых типичных представителей ежемесячная газета «Берегиня», учрежденная «зеленым» движением Поволжья в защиту Волги «Поможем реке». Выходит в Нижнем Новгороде с ноября 1990 года, распространяется в шестидесяти регионах России и семнадцати странах мира. Газета освещает не только проблемы, связанные с охраной реки, соотносит проблемы Поволжья с проблемами мировой экологической проблематики. Среди постоянных рубрик издания – «Как спасти Волгу», «Путь к детям», «Химическая безопасность», «Город» и другие. Издание рассчитано на самую широкую аудиторию, популярно среди представителей общественных организаций, распространяется по подписке и в розницу в основном по территории Волжского бассейна.

¹¹⁹ Коханова Л. А. Экологическая журналистика, PR и реклама : учеб. пособие. М., 2007. С. 89.

«Зеленый луч» - экологическая газета, издаваемая партией «зеленых» и рязанским отделением Социально-экологического союза, выходит с 1993 год периодичностью 509 номеров в год. Издание включает новостные публикации по экологической тематике, освещению деятельности партии «зеленого» движения, как на городском, так и на федеральном уровне. Аудитория газеты – представители неправительственных организаций и в целом жители Рязани.

Областная воронежская газета «Бумеранг» выпускается с 1990 года, выходит ежемесячно тиражом 30 тысяч экземпляров. Распространяется по подписке и в розницу, в том числе в Липецке, Тамбове, Белгороде, Орле, Курске; ориентирована на массового читателя. Авторы издания – журналисты и специалисты природоохранных организаций. Среди постоянной тематики: загрязнение окружающей среды, здравоохранение, экологическое образование.

В Саратове с 1990 года выходит экологический ежемесячный вестник «Набат». Распространяется по Саратовской области преимущественно бесплатно благодаря поддержке областного экологического фонда. Среди освещаемой тематики экомониторинг, проблемы флоры и фауны Саратовской области, безопасное уничтожение запасов отравляющих веществ, освещение деятельности общественных экологических организаций и другие.

Если говорить о региональном самарском уровне, стоит отметить областную экологическую газету «Живая вода». Это издание вышло в свет десятилетием позже - 25 марта 1999 года, учреждено оно Фондом социально-экологической реабилитации Самарской области, директор Ю.С. Астахова. Газета выходит раз в месяц на 16 полосах тиражом 3 тысячи экземпляров, распространяется по Самарской области при помощи адресной рассылки.

Издание имеет постоянные и периодические рубрики. Поскольку газета выходит при поддержке разных природоохранных ведомств Самарской области, таких как правительство Самарской области, министерство природных ресурсов,

Самарская межрайонная природоохранная прокуратура, отделения Росприроднадзора, Ростехнадзора и Роспотребнадзора, такие рубрики как «Важно!», «Министерский час», «Прокурорское око» освещают деятельность этих природоохранных органов.

Рубрика «Важно», «Зеленый телефон», «Экомир» и «Прокурорское око» - новостные рубрики; «Министерский час» и «Мониторинг» - аналитические. А в рубриках «Времена года», «Экология души» присутствуют и художественно-публицистические жанры. Например, каждая рубрика «Времена года» открывается художественной зарисовкой о времени года.

Часть авторов составляют сотрудники природоохранных служб и частных организаций, примерно 50 процентов издания также составляет экологический дайджест.

Всю систему экологической печати периода 90-х годов XX века - начала XXI века Л.А. Коханова подразделяет на четыре группы по признаку учредительства:

- издания местных органов власти (например, калужская областная газета «Зеленый колокол»);
- издания общественных организаций (например, «Берегиня», приложение к газете «Нижегородская ярмарка»);
- ведомственные журналы, отраслевые газеты, еженедельники, например, нижегородское издание «Экопульс», которое создано для освещения работы областного комитета по охране природы, который явился учредителем газеты;
- коммерческие издания независимых учредителей («Экологический вестник», «Экологическая газета» и др.).

Также исследователь выделяет группы изданий по административно-территориальному признаку, куда входят общероссийские и столичные издания, республиканские, краевые, областные, городские и районные издания (к примеру, «Зеленый мир» - федеральное издание, «Бумеранг» областная экологическая газета Воронежской области).

Издания данного периода можно систематизировать и по национальному признаку, газеты начинают выходить на национальных языках народов России, примером тому служит издание «Зеленый свет», выходившее в Татарстане.

Периодические СМИ данного периода группируются по социальному признаку, например, издания для работников сельскохозяйственных производств, медиков, научных сотрудников; по профессиональному признаку, включающему отраслевые издания (издания «Оберег», экологический вестник газеты «Череповецкий металлург»); по возрастному признаку – детские, молодежные, ветеранские; и по характеру духовных запросов (так секция нижегородских журналистов-экологов занялась информационным обслуживанием журналистов в области экологических вопросов)¹²⁰.

Так в России сложилась система экологических средств массовой информации, которая не только информировала население о существующих экологических проблемах, но и способствовала повышению соответствующей экологической грамотности.

И сегодня на федеральном уровне по-прежнему популярна, является лидером экологической прессы некоммерческая научно-публицистическая и информационно-методическая газета «Зеленый мир» (zmdosie.ru), которая знакомит своих читателей с различными точками зрения на экологические проблемы: с позиции представителей власти, науки, общественности. Первый

¹²⁰ Коханова Л. А. Экологическая журналистика, PR и реклама : учеб. пособие. М., 2007. С. 78-80.

номер газеты вышел 26 апреля 1990 год. Сегодня издание выходит раз в месяц различным объемом (от восьми до сорока восьми полос) в формате А3 и распространяется по подписке, тираж его составляет от 11 до 14 тысяч экземпляров. Главным редактором издания «Зеленый мир» является председатель Правления Российского экологического союза, член Совета ГД ФС РФ по проблемам устойчивого развития Марк Леонидович Борозин, что означает, что экологической журналистикой занимается профессиональный эколог (учредители газеты: Российский экологический союз, российское экологическое движение (РЭД - «зеленые»), Российский фонд «Инженерная экология», Союз журналистов и издателей экологической прессы, ассоциация «Росэкопресс»).

Значительным преимуществом газеты является то, что своей задачей она ставит не только проинформировать читателей об актуальных вопросах экологии, но и проанализировать их. Безусловно, такое качество издания наряду с преимуществом, богатым аналитическим материалом, зачастую предполагает научно-популярный стиль изложения информации, что отрицательно сказывается на его доступности для массового читателя. Кстати, именно это отличает номера «Зеленого мира» от выпусков в 80-е годы, где, как мы отмечали ранее, информация излагалась популярным публицистическим языком.

В газете «Зеленый мир» есть как постоянные рубрики, так и непостоянные. Среди постоянных можно выделить такие рубрики, как «Эко-пресс», «Ситуация», «Актуально», «Политическое досье ЗМ», «Почта ЗМ», «Мир и человек», «Читальный зал «ЗМ».

Среди непостоянных рубрик такие, как «Ресурсы», «Подробности», «Обсудим», «Ликбез», «Человек», «Досье ЗМ», «Опыт», «Исследования», «Проекты».

Более 50 процентов публикаций представляют собой экологический дайджест. Тексты берутся из информационных агентств, универсально-

тематических газет, научных и научно-популярных журналов и экологических бюллетеней. Среди них много заимствовано из «Независимой газеты», «Российской газеты», из газет «РБК daily», «Известия» и «Итоги», информационного агентства «РИА-новости», информационных служб разных экологических организаций, также помещаются тексты теле- и радиопередач на экологическую проблематику. Безусловно, это говорит о крайне ограниченном штате редакции, тем не менее, что немало важно, газета все же доносит до своего читателя экологическую информацию в довольно полном варианте.

Говоря об издании сегодня, отметим, что его информация, в первую очередь, предназначена для зрелого компетентного читателя, который готов размышлять и анализировать. На страницах газеты присутствуют не только журналистские материалы, но и собственно научные, встречаются и журналистские расследования, правда, в основном перепечатанные из других универсально-тематических изданий. Материалы информационно насыщены, с достаточной аргументацией и логичной структурой выводов, они вполне соответствуют требованиям, предъявляемым к массовой информации. Плюсом газеты является и то, что в ней регулярно публикуются материалы с положительными примерами эффективной охраны окружающей среды в разных регионах России и за рубежом. Безусловно, важную тематику, отражаемую на страницах этого СМИ, необходимо популяризировать для широкой аудитории читателей.

Также значимым изданием является газета «Спасение» («SOS»). История газеты берет свое начало с февраля 1991 года. Чуть позже она приостанавливала свое издание, но потом вновь продолжила информировать российского читателя, в первое десятилетие нового века ее тираж составил 15 тысяч экземпляров, тогда как в 1990-е она выходила тиражом 50 тысяч. С момента основания в газете публиковалась официальная информация. У каждой газеты свой стиль изложения, но обе газеты являются качественными специализированными изданиями.

По данным Книжной Палаты¹²¹, к началу нулевых в стране существовало более 160 самостоятельных экологических изданий: журналы, газеты, информационные бюллетени и дайджесты. На 2014 год по статистическим данным Книжной Палаты¹²² на территории РФ по экологической тематике издается: 48 сборников и бюллетеней, 40 журналов и 22 газеты, освещающие тему экологии. По данным 2017 года в 2016 году эти показатели стали заметно ниже: в России зарегистрированы только 58 экологических изданий – 16 газет и 42 журнала, сборника и бюллетеня.

Официально свое второе рождение в масштабах страны экологическая журналистика получила в 2009 году после учреждения Ассоциации журналистов-экологов РФ. К разработке экологической проблематики тогда подключились и Союз журналистов России, и Государственное информационно-аналитическое агентство «РИА Новости» (они первыми создали на своем портале www.rian.ru вкладку «Экология») и ряд других крупных изданий.

Фактором развития экологической журналистики стала Сеть Интернет, которая позволила сократить статьи редакционных расходов, заменив печатный продукт электронным. Формированию информационных запросов аудитории способствовала пришедшая с Запада мода заботиться о своем здоровье, в том числе, уделяя внимание отношениям с окружающей средой.

По данным Гильдии экологов¹²³, в 2015 году в стране зарегистрировано 114 специализированных СМИ, освещающих экологию федерального и регионального уровней. Среди представленного списка есть и экологическое информационное агентство, которое выполняет информационно-просветительскую функцию на федеральном уровне. Российское Экологическое Федеральное Информационное Агентство (РЭФИА, www.refia.ru), созданное в 1994 г. во исполнение Закона Российской Федерации «Об охране окружающей

¹²¹ Книжная палата РФ [Официальный сайт]. URL: <http://www.bookchamber.ru/statistics.html> (дата обращения: 24.01.2017)

¹²² Книжная палата РФ... Указ. соч.

¹²³ Гильдия Экологов [Официальный сайт]. URL: ecoguild.ru (дата обращения: 08.02.2015).

природной среды» для распространения экологической информации и формирования единого информационного поля на территории России и стран СНГ.

В период активного функционирования экологических СМИ федерального уровня региональные СМИ заметно отстают.

В Самарской области, например, существует лишь одно официально зарегистрированное Интернет-СМИ, освещающее экологическую проблематику: esob3.ru освещает события в сфере природопользования, происходящие в Самаре и Самарской области. На сайте можно найти информацию об экологических организациях областной столицы, о здоровом отдыхе и питании. Однако по содержанию представленных материалов ресурс относится к категории «информационных». В нем мало аналитических материалов, рейтинги загрязненности атмосферы представлены без комментариев и прогнозов экспертов.

В тольяттинской прессе проблемы экологии начали подниматься еще в советское время. С 1985 года журналисты общественно-политического издания «За коммунизм»¹²⁴ - печатного органа горисполкома, который издавался с 1953 года, поднимали вопросы состояния городской экологии. Редакция газеты взяла на себя задачу формирования экологического мышления горожан. Под освещение экологической проблематики в газете были созданы специальные рубрики «Бережем родную природу», «Экологический дневник». Журналисты освещали проблемы загрязнения Волги промышленными и бытовыми отходами, вопросы сохранения окружающей среды. За рубрику «Береги родную природу» журналисты газеты «За коммунизм» многократно удостоивались наград от областного совета общества охраны природы.

Вопросы экологии освещались и в корпоративной прессе. С 1989 года журналисты тольяттинской газеты «Волжский автостроитель», аудиторией

¹²⁴ Иванова Л. В. История журналистики Самарской области. Тольятти, 2007. С. 51.

которой являются работники «АвтоВАЗа», в объемных критических материалах рассказывали о вреде, наносимом заводом экологии города («Воздух, которым мы дышим» // ВА, 1989, 9 августа, 89).

Второй виток интереса к теме состояния окружающей среды в тольяттинских СМИ наблюдался в 2008 году. В этот год в городе ухудшилась экологическая ситуация в связи с началом утилизации промышленных отходов. Городской экологии был нанесен серьезный урон. Вследствие этого появились многочисленные публикации в местной прессе, посвященные состоянию экологии. Тольяттинская муниципальная газета «Городские ведомости» (www.vdmst.ru) информировала об изменениях состояния экологии города, а также давала прогнозы возможных последствий. Но с 2014 года по сравнению с 2008-2011 годами проблемных материалов стало меньше, стали преобладать фактические данные. Данная тенденция продолжает быть актуальной и в 2017 году.

Уровень регулярности и качества освещения экологической тематики в современной тольяттинской прессе по данным Независимого рейтингового экологического агентства¹²⁵, считается «пониженным».

После краткого экскурса в историю экологической прессы становится понятно, почему экологическая журналистика считается достаточно молодой, поскольку как специализация она оформилась в перестроечный период.

Существует сложившаяся система и журнальной периодики, как на федеральном, так и региональном уровне. Среди федеральных изданий - ранее упомянутые журналы «Свет», «Зеленый крест», «Экос», рассчитанные на массового читателя, а также научно-популярные и узкоспециализированные журналы, такие как «Экология и промышленность России», «Экология и жизнь», «журнал прикладной химии РАН», «Экологическая химия» и другие.

¹²⁵Независимое экологическое рейтинговое агентство [Офиц. сайт]. URL: biodat.ru/nera/eoind/ecocyt.php (дата обращения: 29.03.2015).

То есть за тридцать лет в стране все же сложилась система экологических печатных СМИ, которые являются основным источником донесения экологической проблематики, причем в эту систему включаются как специализированные, так универсально-тематические издания. Изменение на социальном, экономическом и политическом уровнях в 80-е годы повлекли за собой серьезные подчас необратимые экологические последствия, которые выразились в авариях, атомной катастрофе, гибели Аральского моря и не только. Все это вызвало общественный резонанс и дало толчок к необходимости формировать новое экологическое сознание, задачи по становлению которого досталось решать экологическим СМИ.

Наряду с существенными достижениями системы СМИ, представляющей экологическую журналистику, сегодня все же стоит говорить и о недостаточности ее влияния. Ведь современный мир продолжает ощущать планетарную экологическую нестабильность, и, значит, необходимо выяснить, какие еще шаги может предпринять для усиления эффективности своей деятельности экологическая журналистика.

1.4. Трудности, возникающие при работе с экологической информацией

Существует ряд трудностей при работе с экологической информацией, которые необходимо осознать, чтобы учитывать их в дальнейшей журналистской работе. Их сформулировал И. М. Дзялошинский еще в 2001 году. Он отмечает, что в Российской Конституции сказано, что у человека есть право на информацию о состоянии окружающей среды. Однако то, что обеспечено конституционно, не всегда легко воплощать в реальность. Во-первых, несмотря на то, что конституционно запрещается относить экологическую информацию к информации с ограниченным доступом, она по-прежнему часто засекречивается.

Во-вторых, как оказалось, в состав права на экологическую информацию не входит право знать о том, кто и как влияет на окружающую среду. То есть человек может, хотя и с большим трудом, узнать, каким воздухом он дышит, какую воду пьет, но информацию о том, кто именно загрязняет воду и как можно остановить тех, кто собирается ее загрязнять - ему не дадут. Право на эту информацию не входит в понятие «информация о состоянии окружающей среды».

В-третьих, практически не регламентировано понятие коммерческой тайны. «Государственная тайна как-то, пусть спорно, описана, а в отношении коммерческой тайны только сказано, что ею не может являться, причем этот список не включает экологической информации в широком смысле. В результате любой чиновник или сотрудник предприятия может отказать в выдаче общественности информации, сказав, что эти сведения составляют коммерческую тайну»¹²⁶.

Эти проблемы остаются актуальными и до сих пор. Однако определенный прогресс в законодательстве произошел. В федеральном законе о «коммерческой тайне» от 29 июля 2004 года № 98 есть статья № 5 «Сведения, которые не могут составлять коммерческую тайну». Четвертый пункт этой статьи гласит о том, что коммерческую тайну не могут составлять сведения «о загрязнении окружающей среды, состоянии противопожарной безопасности, санитарно-эпидемиологической и радиационной обстановке, безопасности пищевых продуктов и других факторах, оказывающих негативное влияние на обеспечение безопасного функционирования производственных объектов, безопасности каждого гражданина и безопасности населения в целом»¹²⁷.

¹²⁶ Дзялошинский И.М. Формы и методы работы журналиста с источником информации. М., 2001. – С. 38-39.

¹²⁷ Федеральный закон о коммерческой тайне от 29 июля 2004 года, № 98-ФЗ (http://www.eartist.narod.ru/text18/zakon_0014.html)

Другой ряд трудностей выделяют исследователи О. А. Берлова, В. Б. Колесникова, А. Л. Кочинева. Этот перечень трудностей во многом тождественен и в то же время дополняет список И. М. Дзялошинского.

Существует проблема неопределенности даже в исследованиях, полученных научным путем. На очень многие вопросы ученые до сих пор не имеют однозначного ответа (например, насколько то или иное вещество опасно для здоровья человека). Кроме того, часто разные ученые высказывают прямо противоположные суждения по одному и тому же вопросу. Сама природа научных исследований включает в себе известную долю неопределенности. Данные обычно бывают получены эмпирическим путем, где многое зависит от условий, в которых проходил эксперимент.

Сомнительными могут оказаться и статистические данные. Может оказаться, что разные исследователи допустят «погрешности» в пользу того, кто заказал исследование либо заинтересован в его результатах.

Неопределенность может быть кому-то выгодна. В некоторых случаях информационная политика правительства может быть направлена на сокрытие некоторых сведений относительно состояния окружающей среды или здоровья населения. Особенно часто это происходит в чрезвычайных ситуациях, при авариях и катастрофах¹²⁸.

Располагая информацией о таких трудностях, журналист может учесть перечисленные трудности в своей работе. Что касается научно-исследовательских проблем экологической информации, то тут полезна публичная научная дискуссия. И плюрализм, обязывающий аргументировать свои суждения, также

¹²⁸ Берлова О.В. Экологическая журналистика: учебник.- Режим доступа - www.seu.ru/cci/lib/books/eojour (дата обращения: 16.10.2014)

может способствовать формированию общественного мнения по обсуждаемым проблемам.

Относительно остальных, кроме научно-исследовательских, проблем работы с экологической информацией, можно сказать, что они носят управленческий характер. И для своего решения нуждаются в гласности и умении журналиста заставить закон действовать. Управленческие механизмы далеко не всегда полностью контролируются каким-либо заинтересованным в укрытии информации субъектом. И нужно попытаться найти те управленческие каналы и механизмы, которые неподконтрольны заинтересованному субъекту и могут оказать на него влияние. Разумеется, такое ситуативное управление должно базироваться на хорошем знании журналистом законов и умении ими пользоваться, а также на умении привлечь всех заинтересованных субъектов к публичному обсуждению проблемы доступа к скрываемой информации.

Краткие выводы по первой главе

Благодаря средствам массовой информации широкой общественности стала известна проблема нестабильности состояния окружающей среды. Но сенсационность и фрагментарность подачи информации, посвященной взаимодействию общества с окружающей средой, свидетельствует о некачественной работе СМИ по данной теме.

При этом именно журналистика способна сделать научное знание в сфере экологии достоянием массовой аудитории, поскольку экологическая журналистика понимается как одна из форм оперативного отражения реального состояния окружающей природной среды, экологических вопросов как глобального, так и локального значения в периодически распространяемой информации, целью которой является обеспечение общества в целом и человека в частности сведениями, необходимыми для их функционирования и устойчивого

развития при обязательном сохранении природного равновесия¹²⁹. СМИ «способствуют формированию общественной экологической грамотности и экологической культуры, а также укреплению гарантий права граждан на оперативное получение всесторонней и достоверной информации в области сохранения окружающей среды», - отмечает исследователь Н. В. Калинина¹³⁰.

Объектом экологической журналистики выступает вся окружающая действительность во всем ее объеме и разнообразии, а предметом - область взаимодействия общества с окружающей средой. Регулярное, полноценное освещение данной области в СМИ действительно может способствовать формированию такого сознательного поведения социума, при котором удовлетворяются его потребности без нанесения ущерба среде его существования. В этом и состоит миссия экологической журналистики. К области формальных задач экологической журналистики относится создание целостной системы СМИ как канала распространения информационного продукта экологической журналистики. К области ее содержательных задач - выработка принципов освещения экологической проблематики и целостной информационной политики, основанной на современных научных исследованиях в области экологии и отражающей реалии взаимодействия социума с окружающей средой как глобального, так и локального масштаба.

Проблемно-тематические направления, сформулированные на основе исторического и научно-теоретического обоснования информационной политики экологической журналистики, можно систематизировать с учетом их социетальной природы. На основе классификации социетальных сфер Л. М.

¹²⁹ Орлова М. В. Экологическая журналистика : сущностные характеристики понятия // Вектор науки ТГУ. – Тольятти, 2013. - С.221

¹³⁰ Калинина Н. В. Место экологической журналистики в современной медиасфере // Вестник Амурского гос. ун-та, вып. 72. - 2016. – С. 18.

Семашко¹³¹ проблемно-тематические направления журналистики были обобщены нами и представлены на страницах 80-83.

Принципы устойчивого развития, сформулированные исследователями В. А. Лосем и А. Д. Урсулом¹³² стали основой для формулирования нами принципов реализации вышеизложенной информационной политики экологической журналистики (С. 84-88).

Таким образом, грамотно выстроенная в свете научно обоснованных принципов информационная политика экологической журналистики при условии ее качественной реализации призвана обеспечить реализацию поставленных перед нею задач.

¹³¹Семашко Л. М. Тетрасоциология: ответы на вызовы. СПб. – Режим доступа: http://www.peacefromharmony.org/?cat=ru_c&key=225 (дата обращения: 05.05.2016 г.)

¹³² Лось В. А. Устойчивое развитие : учебное пособие. М., 2000. С. 29.

Глава 2 АНАЛИЗ ПУБЛИКАЦИЙ ПО ТЕМЕ РАЦИОНАЛЬНОГО ВЗАИМОДЕЙСТВИЯ ОБЩЕСТВА С ОКРУЖАЮЩЕЙ СРЕДОЙ

2.1. Алгоритм анализа публикаций, посвященных теме рационального взаимодействия общества с окружающей средой

Поскольку в задачи журналистики входит формирование объективной картины мира, ей необходимо способствовать тому, чтобы в общественном сознании происходили изменения, что – как следствие – приводило бы к изменению отношения массовой аудитории к окружающей среде. Каким же образом информация воздействует на массовое сознание? Ответ на данный вопрос позволит сформулировать критерии анализа, определяющие эффективность журналистских публикаций. Прежде всего, в исследовании данного вопроса может помочь философия. Среди исследователей информации как философской категории выделяются сторонники функционального понимания информации (они полагают, что информация возникает лишь в процессе взаимодействия элементов какой-либо системы). Сторонники же второй группы придерживаются атрибутивной концепции. Они убеждены, что информацией обладают все объекты материального мира, поскольку информация – атрибут материи¹³³. Данное понимание информации предполагает то, что информация содержится в нем как потенциальная (информация о внутренней структуре объекта). А свое активное влияние, характеризуемое как относительная информация об объекте, она осуществляет лишь в процессе передачи и усвоения каким-либо субъектом. Именно так можно объяснить способность информации оказывать влияние и производить целенаправленные изменения в субъекте ее воздействия. Если рассматривать массовую информацию, следует говорить о целенаправленном изменении мировоззрения потенциального читателя посредством воздействия массово-информационного текста. То есть данное

¹³³ Чевозерова Г.В. Основы теории журналистики. В 2 ч. Ч. 1. Метажурналистика : учебное пособие. – Тольятти, 2011. – 136 с.

описание структуры информации соответствует специфике воздействия журналистской информации, транслированием которой занимается экологическая журналистика: *структурная информация* заключается в описании состояния окружающей природной среды, экологических вопросов как глобального, так и локального значения. При этом экологическая информация, создаваемая журналистскими СМИ, находится в постоянном процессе взаимодействия с аудиторией, что приводит к повышению уровня ее информированности (*относительная информация*).

Поскольку журналистский текст соответствует описываемой информационной структуре, критерии, позволяющие провести его анализ, целесообразно разрабатывать, основываясь на данном понимании информации. Именно с таких позиций рассматривается журналистский текст в работах Е. П. Прохорова, С. Г. Корконосенко, Б. Я. Мисонжникова, В. В. Богуславской. Система анализа журналистского текста Л. В. Ивановой и Г. В. Чевозеровой, изложенная в их учебных пособиях¹³⁴, также основывается на философском понимании информации и содержит конкретные методики анализа, которые, на наш взгляд, в полной мере применимы к экологической журналистике.

Согласно данной системе анализа журналистского текста структурная информация о тексте состоит из семантической и синтаксической текстовой информации. **Семантическая составляющая текста** включает, прежде всего, тему произведения как единство факта и проблемы и идею произведения, которая предполагает анализ соотношения рабочей идеи автора (цель-средства-исполнитель-гаранты) и «опорной идеи». Для формулирования рабочей идеи по какой-либо проблеме экологии автору необходимо произвести анализ

¹³⁴ Иванова Л.В. Основы журналистской деятельности: базовые характеристики журналистского произведения : учеб.-метод. пособие. – Тольятти, 2012. – 130 с.; Чевозерова Г.В. Особенности структуры журналистского текста / Текст: теория и методика в контексте вузовского образования : сб. науч. Трудов III Международной конференции : в 2 т. Тольятти, 2008. – Т. 2. – С. 184-191.

сложившейся ситуации, что и подразумевается под понятием глубина разработки темы.

Еще один семантический критерий предполагает наличие в тексте всех видов журналистской информации (дескриптивной, валюативной, прескриптивной, нормативной) в том пропорциональном соотношении, которое способствует достижению задачи публицистического произведения.

Согласно теории профессора Е. П. Прохорова, дескриптивная информация описывает аудитории все реальное богатство окружающего мира, а в рамках определенного текста к дескриптивной информации будет относиться вся информация, дающая подробную характеристику предмету журналистского произведения; прескриптивная информация дает представления о желаемом идеале; валюативная прямо или косвенно содержит оценку явления; нормативная информация дает аудитории рекомендации, разъясняет, что необходимо делать для того, чтобы привести существующую ситуацию в соответствие с желаемой. Наличие всех видов информации в тексте экологической проблематики обеспечивает высокое качество семантической стороны текста.

Синтаксические отношения в тексте (которые дают представление о структуре текста) включают следующие критерии оценки их качества:

1. Композиция как внутренняя логика текста, переданная через иерархию видов информации, обеспечивающую решение творческой задачи, и коммуникативный эффект через удовлетворение коммуникативных ожиданий аудитории.

2. Анализ структуры текста как внешнего проявления внутренней логики текста, предполагает анализ логической связи выводов и достаточность аргументации каждого из них с неременным наличием ссылок на источники информации для обеспечения убедительности авторской позиции.

3. Жанр (наличие основных его признаков) как проявление диалектического единства формы и содержания журналистского текста.

4. Журналистский образ как результат творческой деятельности публициста и средство воздействия на аудиторию; роль автора в создании журналистского образа.

5. Языковые и выразительные средства.

Относительная информация о тексте (прагматическая сторона текста) обеспечивает гарантию его успешного восприятия аудиторией. Для этого она должна соответствовать следующей группе критериев:

1. Учет особенности аудитории, на которую рассчитан текст (по возрасту, полу, образованию, роду занятий и интересам).

2. Обозначение актуальности текста различными способами.

3. Использование различных способов привлечения внимания (заголовков, лид, иллюстративный материал, место на полосе, способы оформления текста) и поддержания интереса читателя на протяжении всего текста.

4. Обеспечение неременной полезности текста как его способность удовлетворить определенные потребности аудитории.

5. Обеспечение такого качества текста как общепольность (не вредность никому).

6. Обеспечение декодируемости текста (понятность массовой аудитории). Журналист должен использовать язык целевой аудитории. Если научная статья предполагает научный стиль изложения информации, то журналистская статья, даже основанная на научном материале, должна излагаться на языке публицистики, журналисту необходимо адаптировать текст для широкой читательской аудитории.

7. Обеспечение фактической информационной насыщенности текста в соответствии с заявленной автором темой.

8. Обеспечение реализации данным текстом социальных функций журналистики.

Качественный анализ публикаций экологической проблематики будет производиться нами в соответствии с вышеназванными критериями. Кроме того, реализуя задачу изучения информационной политики современных СМИ про экологической проблематике, мы будем обозначать, к какому именно тематическому направлению относится данный текст и насколько он своим содержанием не противоречит принципам экологической журналистики.

2.2. Типологическая характеристика исследуемых изданий (газет «Известия», «Волжская коммуна», «Понедельник»)

Как нами было отмечено выше, важно, чтобы журналистская публикация соответствовала типу издания, в котором она размещена.

Мы сочли интересным провести сравнительный анализ публикаций качественных неспециализированных изданий с разными административно-территориальными признаками: федерального, регионального и местного уровней с длительной историей развития и, как следствие, потенциально авторитетных для городской аудитории. Из федеральных печатных изданий в качестве эмпирического материала нами была отобрана универсально-тематическая газета «Известия», на региональном – универсально-тематическая газета «Волжская коммуна», на местном – деловая газета «Понедельник» как издание с довольно высокой периодичностью освещающее проблемы городской экологии.

Типологическая характеристика газеты «Известия». «Известия» — российская общественно-политическая и деловая ежедневная газета, учрежденная

в марте 1917 года. В настоящее время газета позиционирует себя как независимое СМИ. Издатель — ОАО «Редакция газеты «Известия». Владельцы газеты — медиамагнат из Санкт-Петербурга Юрий Ковальчук и группа «Согаз». В должности главного редактора Арсений Оганесян.

Тематика газеты — освещение событий в России и за рубежом, аналитика и комментарии, обзор вопросов бизнеса и экономики, событий культурной, спортивной жизни, также присутствуют экологические темы. Среди постоянных рубрик издания «Россия – новости», «Мир – новости», «Общество», «Культура», «Мнения», «Спорт».

С 1960 по 2000 выпускалось еженедельное воскресное приложение к газете, «Неделя» (выпуск возобновлен в январе 2006 года). В данный период газета выпускается как в печатном, так и в электронном виде. Объем газеты — 12–48 полос; периодичность выхода — пять раз в неделю с понедельника по пятницу; формат — D2 (356x578 мм).

Анализ издания был проведен в течение осени 2011 года, продолжен в сентябре 2014 и сентябре 2015 года. В результате было проанализировано **3441 текст**. В процессе исследования было выявлено, что только 58 из них отражают тему рационального взаимодействия общества с окружающей средой. Данные тексты были нами подробно проанализированы.

Типологическая характеристика газеты «Волжская коммуна». «Волжская коммуна» - это самарская региональная газета. Издатель - издательский дом ГАУ СО «Волжская коммуна». Учредители – Правительство Самарской области и государственное автономное учреждение Самарской области «Редакция газеты «Волжская коммуна». Главный редактор – А. В. Комраков. Газета создана в марте 1907 года.

Среди постоянных рубрик издания «Власть и политика», «Экономика и бизнес», «Культура», «Светская хроника», «Страна. Мир», «Спорт», «Вестник правительства».

Газета выходит четыре раза в неделю, объем издания – 8 полос, формат – А3.

Газета была проанализирована на предмет наличия текстов, посвященных проблемам экологии, и их качества с 31 января по 1 августа 2012 года (с конца сентября 2011 года по конец августа 2012 года). Анализ был также проведен в сентябре 2014 года, июне и сентябре 2015 года. В целом за период исследования было проанализировано **7835 текстов** данного издания. В процессе исследования было выявлено, что 66 из них отражают тему рационального взаимодействия общества с окружающей средой. Данные тексты были нами подробно проанализированы.

Типологическая характеристика газеты «Понедельник». «Понедельник» - деловая газета города Тольятти, выходит в печатном и электронном вариантах. Позиционирует себя как независимое издание, находящееся на самоокупаемости. Исполняющим обязанности главного редактора длительное время был М.С. Кудеров, на начало 2017 года функции и.о. главного редактора Е. С. Иванова. Объем газеты – восемь полос, периодичность – раз в семь дней. Среди постоянных рубрик – «Новости», ресторанный критика – «Трезвый взгляд», «Самые заметные дела», «Самое дорогое». Среди поднимаемых в издании тем – политика. Бизнес, общество. Культура, отмечена и экологическая тематика.

Газета была проанализирована на предмет наличия текстов, посвященных проблемам экологии, с 30 января по ноябрь (включительно) 2012 года. Также анализ был проведен в сентябре 2014 и сентябре 2015 года. Общее число проанализированных текстов составило **1067**. В процессе исследования было выявлено, что 27 из них отражают тему рационального взаимодействия общества

с окружающей средой. Данные тексты были нами подробно проанализированы в практической главе диссертационного исследования.

Таким образом, каждое издание подверглось пролонгированному исследованию, которое позволяет произвести сравнительный анализ качества текстов, посвященных теме экологии.

2.3. Типологический анализ интернет-СМИ

Анализируя тему рационального взаимодействия общества и окружающей среды в СМИ, сегодня при столь интенсивно развивающейся системе масс-медиа, невозможно обойтись без рассмотрения данной темы в собственно-сетевых изданиях. «В экологической журналистике существующие инновационные технологии могут стать решающими с точки зрения увеличения количества экологических материалов в СМИ, а также глубины подачи информации», - отмечает Н. В. Калинина¹³⁵. Исследователем отмечается, что сетевые СМИ в силу своей интерактивности могут привлекать аудиторию к соавторству, совместному поиску важных информационных поводов. Но непосредственно по причине активного вовлечения авторов в производство массовой информации сетевые СМИ зачастую не могут выполнить миссию профессиональной журналистики¹³⁶. Тем не менее, учитывая высокую востребованность собственно-сетевых изданий, мы проанализировали сетевые издания за пять с половиной месяцев 2016 года (с января 2016 года по 10 мая 2016 года). Эмпирическую базу составили следующие интернет-СМИ: три федеральных сайта newsru.com, lenta.ru и medusa.io, два

¹³⁵ Калинина Н. В. Развитие экологической журналистики в контексте новых медиа // Вестник Амурского гос. ун-та. - 2014. Вып. 64. – С. 31-32.

¹³⁶ Лазутина Г. В. Журналистский текст как знание оперативного назначения // Вестник Моск. Ун-та. Сер. 10. Журналистика. - 2012. – №5. – С. 58.

областных интернет-ресурса 63.ru, samara.ru (работа сайта volga.news.ru в процессе исследования была приостановлена, поэтому завершить исследование данного ресурса не удалось), и три местных информационных сайта tltgorod.ru, tlt.ru и tltnews.ru.

Newsru.com – российское новостное информационное агентство. Основано в 2000 году. Публикует новости на русском и украинском языках, Владелец интернет-ресурса Владимир Гусинский, главный редактор Елена Березницкая-Бруни. Первоначально служил сайтом телекомпании НТВ по адресу ntv.ru.

В октябре 2002 года сайт сменил имя на newsru.com, а оригинальный домен ntv.ru 13 ноября 2002 года был передан телекомпании по взаимной договоренности. В декабре 2005 года начала работу израильская редакция (newsru.co.il). В апреле 2007 года - украинская (newsru.ua).

Среди постоянных рубрик интернет-ресурса «В мире», «Экономика», «Религия», «Криминал», «Спорт», «Культура», «Пресса», «Нопресса». Интернет-ресурс рассчитан на универсальную массовую аудиторию.

За период исследования было рассмотрено 640 публикаций (период исследования - январь-май 2016 года) по теме рационального взаимодействия общества с окружающей средой..

Lenta.ru – российское новостное интернет-издание. Работает круглосуточно, освещает российские и мировые новости. Официальное название – электронное периодическое издание, интернет-газета. Издание работает с 1999 года, основано Антоном Носиком. Газета принадлежит холдингу Rambler Media Group, который в ноябре 2006 года приобретен компанией «Пров-Медиа».

Постоянные рубрики издания – «Россия», «Мир», «бывший СССР», «Финансы», «Бизнес», «Силловые структуры», «Наука и техника», «Спорт»,

«Культура», «Интернет и СМИ», «Ценности», «Путешествия», «Из жизни». Интернет-ресурс рассчитан на универсальную массовую аудиторию.

За период исследования было рассмотрено 750 публикаций по теме рационального взаимодействия общества с окружающей средой; исследуемый период - январь-май 2016 года.

Meduza.io - Meduza является агрегатором новостей и текстов на русском языке, отбираемых в ручном режиме. Также в интернет-издании выпускаются собственные материалы. Возможность комментирования статей на сайте Meduza и в мобильном приложении не предусмотрена.

Проект открылся 20 октября 2014 года. Владельцем интернет-издания является зарегистрированная в Латвии компания Medusa Project, владелица издания Галина Тимченко (до 2016 года являлась и главным редактором). Согласно исследованию TNS Russia, через три месяца после открытия количество российских читателей интернет-издания составило 1,3 млн человек в месяц. С января 2016 года новым главным редактором интернет-издания стал Иван Колпаков.

Постоянные рубрики издания – «Новости», «Разбор за неделю», среди тематических рубрик – «Шапито», «Истории», «Игры», «Разбор». За период исследования было рассмотрено 490 публикаций по теме научного исследования, исследуемый период - январь-май 2016 года. Целевая аудитория сайта – универсальная.

63.ru – новостной сайт, который освещает события Самары и Самарской области. Среди постоянных рубрик «Новости», «Работа», «Недвижимость», «Погода», «Курсы валют», «Погода», «Афиша развлечений», «Авто», «Деньги», «Медицина», «Объявления», «Гороскопы».

Сайт принадлежит интернет-холдингу Region - интернет-холдингу с головным офисом в Челябинске, объединяющем более 40 региональных сайтов, а также 48 сайтов о работе. Аудитория сети насчитывает около 9 млн посетителей в месяц, которые оставляют 450 000 комментариев. Целевая аудитория – универсальная массовая аудитория, целевая возрастная группа – 24-40 лет. За период исследования было рассмотрено 620 публикаций, раскрывающих тему диссертации, исследуемый период - январь-май 2016 года.

Samara.ru – губернский информационный портал Самары. Сайт правительства Самарской области. Зарегистрирован в 2011 году. Постоянные рубрики – «Политика», «Экономика», «Общество», «Культура», «Блоги», «Работа», «Объявления», «Афиша». За период исследования было рассмотрено 340 публикаций по теме данной научной работы, исследуемый период - январь-май 2016 года.

Tltgorod.ru – информационный портал Тольятти, является коммерческим проектом. Сайт освещает новости города и области. Постоянные рубрики сайта «Новости», «Афиша развлечений», «Автомир», «Финансы», «Компьютеры и техника», «Медицина», «Красота», «Спорт», «Образование», «Бизнес-справочник», «Экспертное мнение» и другие. Целевая аудитория – универсальная. За период исследования было рассмотрено 335 публикаций, освещающих тему исследования.

Tlt.ru – городской информационный портал, является коммерческим информационным ресурсом (учредитель ООО «Инфолайн»). Сайт основан 1999 году, редакция позиционирует сайт как самый посещаемый городской портал. Целевая аудитория – универсальная. Ежедневная посещаемость – 10000 пользователей. Среди постоянных рубрик – «Город», «АвтоВАЗ», «Бизнес», «Регион», «Власть», «Культура», «Спорт», «Происшествия». За период

исследования было рассмотрено 300 публикаций, исследуемый период - январь-май 2016 года.

Tltnews.ru – информационный портал Тольятти (коммерческий информационный ресурс), который, кроме городских новостей, освещает региональные, федеральные и мировые новости. Существует с мая 2000 года. Средняя посещаемость – 4000 пользователей в день. По утверждению редакции, сайт входит в тройку ведущих СМИ Самарской области и в 50 лучших федеральных СМИ. Среди постоянных тематических рубрик – «Автомобили», «Здоровье и красота», «Недвижимость», «Работа», «Страхование», «Банки Тольятти». Целевая аудитория – универсальная. По данным социологического исследования, проведенного редакцией, 62% читателей сайта составляют жители России, мужчины и женщины, в возрасте от 18 до 35 лет, социально-активные и хорошо ориентирующиеся в просторах сети Интернет, около 31% - пользователи в возрасте от 35 до 55 лет.

За период исследования было рассмотрено 320 публикаций по теме научного исследования, анализируемый период - январь-май 2016 года.

2.4. Анализ информационной политики СМИ в свете рационального взаимодействия общества с окружающей средой

В процессе исследования современных городских СМИ, как нами отмечено выше, было выявлено, что деловая газета города Тольятти «**Понедельник**» со стабильной периодичностью освещает тему состояния городской среды. Одна из публикаций издания на тему экологии автора Елена Кривун «**Как делят лес. Лесная дорога одобрена еще одной инстанцией**» размещена на официальном сайте газеты ponedelnik.info.

Рассмотрим реализацию обозначенных критериев на примере данного текста. В тексте прослеживается попытка реализовать три принципа устойчивого развития: принцип биосфероцентризма, принцип стабильности экосистем и принцип рациональной деятельности, а также автор попытался осветить следующие проблемно-тематические направления: в оргсфере 3(1) - отражение процесса осуществления и результатов проектов, направленных на сохранение окружающей среды, реализуемых на самых различных уровнях, от локальных до международных; в техносфере – 4(2) - анализ проблем рационального использования природного потенциала (в условиях решения транспортной проблемы). Ориентируясь на проблемно-тематические направления, можно предположить, что в тексте автор пытался реализовать третий **принцип реализации информационной политики экологической журналистики** - принцип оптимизации социальных потребностей, который требует от журналиста донести до аудитории информацию о том, что нельзя поощрять рост потребностей людей в ущерб природе.

Согласно упомянутой выше системе анализа журналистского текста, структурная информация о тексте состоит из семантической и синтаксической текстовой информации. **Семантическая составляющая текста** включает, прежде всего, тему произведения как единство факта и проблемы и идею произведения, которая предполагает анализ соотношения рабочей идеи автора (цель-средства-исполнитель-гаранты) и «опорной идеи» (социального идеала).

В публикации повествуется о том, каким образом решается вопрос строительства лесной дороги, которую планируется проложить через лесопарк «Южный». История вопроса заключается в том, что в городе Тольятти на протяжении многих лет ведется обсуждение строительства дополнительной дороги, которая объединит два городских района и разгрузит другие городские трассы, при этом территория лесного массива значительно пострадает, в связи с чем значительная часть общественности, городские экологи выступают против

дорожного строительства на данной территории. Такая информация хорошо известна городскому сообществу, видимо, поэтому в анализируемом тексте история вопроса заключается лишь в одном предложении, отражающем устоявшуюся точку зрения общественности: «Дорога негативно повлияет на состояние городского воздуха, фитосферу леса и находящиеся в этом районе стратегически важные водозаборные объекты», – утверждают экологи». Фактом, побудившим обратиться к данной теме сегодня, является то, что Консультационный совет Тольяттинской гордумы одобрил строительство лесной дороги и рекомендовал мэрии подготовить изменения в генплан. Очевидно, что свершившийся факт противоречит существующей общественной установке (социальному идеалу). Отсюда явственна и проблема, которая заключается в необходимости выработки компромиссного решения, позволяющего решить проблему загруженности транспортных магистралей так, чтобы не нанести вред окружающей среде.

Для формулирования рабочей идеи по данной проблеме автору необходимо произвести анализ сложившейся ситуации, что и подразумевается под понятием глубина разработки темы. Такой анализ представляет собой, во-первых, оценку реализации методологических функций, направленных на создание аналитических текстов. И, во-вторых, оценку реализации в них онтологических принципов и соответствующих им научных методов журналистики, базирующихся на основных закономерностях бытия (системный и динамический подход к анализу явлений, выявление причинно-следственных связей, прогнозирование, формально-содержательный анализ).

Обратимся к анализу глубины разработки темы в группе семантических критериев. В качестве фактов, требующих оценки не только на обыденном, но и на научном уровне, автор приводит мнения специалистов. Как ведущий аргумент в пользу строительства дороги обозначается позиция НИИ Санкт-Петербурга, который и предложил строительство лесной дороги в рамках концепции развития

уличной сети города. Научная обоснованность данной точки зрения ограничивается статусом разработчика. Он отвечает за качество проекта и решение с его помощью только транспортной проблемы. И, естественно, не оценивает вред, который он может нанести природе.

Кроме того, приводится мнение руководителя «лесного проекта» Владимира Флячинского, который тоже убежден, что при создании дороги через бор будут разгружены другие городские трассы: «С другой стороны, трасса на 80% разгрузит все городские магистрали. В результате улучшится экологическая обстановка во всех районах Тольятти, так как транспортные потоки будут равномернее рассредоточены по его территории». На этом же основании проект поддерживает и мэрия, и городская Дума. Эти эксперты также не высказывают своих мнений о влиянии проекта на окружающую среду, словно этой проблемы и не существует. Научная обоснованность их точки зрения базируется на статусе первого эксперта и его авторитете.

Таким образом, читателю остается думать, что власти просто игнорируют экологическую проблему. Мы же можем предположить, что автор не потрудился выяснить их точки зрения по поводу экологических последствий внедрения проекта, что свидетельствует о нарушении требований системного подхода к анализу явлений в данном журналистском тексте.

Но справедливости ради следует отметить, что автор не игнорирует наличие другой позиции в связи с анализируемой ситуацией. Он отмечает, что проект дороги противоречит областной программе по восстановлению сгоревших лесов. Кроме того, против проекта выступает глава Ставропольского лесничества Павел Улитин, который выступил с предложением придать лесопарку «Южный» статус особо охраняемой природной территории, на что она имеет все основания, поскольку здесь действуют десять баз отдыха, шесть детских оздоровительных лагерей, шесть профилакториев, два яхт-клуба и городские пляжи. «На данный

момент в статусе ООПТ находится памятник природы регионального значения «Ставропольский сосняк» площадью 862 га. Лесопарк «Южный» имеет не меньше прав на особую охрану и заботу», - цитирует автор. Научная обоснованность этой точки зрения также подтверждается статусом эксперта. И в отличие от оппонентов Улитин не просто выражает свое мнение, но приводит хоть какие-то аргументы в пользу своей позиции. Этот эксперт, естественно, не берется обсуждать транспортную проблему города. Таким образом, предмет обсуждения у экспертов разный, что и не позволяет сформулировать рабочую идею текста, которая бы указывала на цель, средства, исполнителя и гарантов в решении обозначенной проблемы.

Не удивительно, что при отражении описанных точек зрения автор избегает их оценки. В тексте реализована лишь информационная функция журналистики, хотя, ориентируясь на тему и лид, где автором заявляется проблема, можно сделать предположение, что текст претендует на анализ данного вопроса.

В публикации прослеживается нарушение онтологических принципов журналистики в результате некорректного использования методов исследования. Не использован в полной мере, как уже отмечено выше, метод системного анализа явлений. Автором приводятся различные точки зрения, но при этом меняется предмет их обсуждений, поэтому диалог невозможен.

Не реализован в полной мере и динамический подход к анализу явлений. С одной стороны, журналист показывает, как одно за другим (количественное накопление) решение власти приводит к накоплению новых возможностей в решении транспортной проблемы, но нет такого анализа относительно проблемы охраны окружающей среды, которой грозят качественные трансформации. И главное – автор не ведет разговор о том, что возникшее противоречие может и должно стать источником развития ситуации не только в одной плоскости

(транспортной), но и в другой (экологической). Компромисс как способ решения конфликтных противоречий не обсуждается.

Причинно-следственные связи явлений в тексте также не проявлены, поскольку автор не ведет анализа как такового, а только информирует читателя. Выбранная тема является актуальной, но ее актуальность не полностью раскрыта. Читатель не может судить о полной причине актуализации тех или иных тенденций развития ситуации, потому что не указаны ни причины, ни условия, ни поводы тех или иных действий сторон. Не приходится говорить и о реализации принципа единства формы и содержания текста, поскольку заявленный как аналитический он, по сути дела, является информационным, что неадекватно его теме и проблеме.

Еще один семантический критерий предполагает рассмотрение реализации принципа объективности, который заключается в соотношении чувственных ощущений и логических доказательств. Логические доказательства в тексте подменяются подборкой мнений, не связанных между собой предметом разговора, что не позволяет автору претендовать на объективность подачи информации. Что касается созданных текстом чувственных ощущений, то они оставляют читателя в полном недоумении: как житель города, который ежедневно сталкивается с необходимостью тратить время на стояние в «пробках» на дорогах, он может искренне поддерживать строительство новой дороги. Но как человек, для нормального существования которого необходима экологически здоровая окружающая среда, он от всей души хотел бы сохранить лес. Отсутствие в тексте должной логической аргументации не позволяют ему сделать выбор.

И, наконец, последний из семантических критериев предполагает наличие в тексте всех видов журналистской информации (дескриптивной, валюативной, прескриптивной, нормативной) в том пропорциональном соотношении, которое способствует достижению задачи публицистического произведения.

В тексте присутствует дескриптивная (описательная) информация, что позволяет читателю четко представить, о чем идет речь. В качестве прескриптивной информации, указывающей на должное решение проблемы, выдвигаются два противоречащих друг другу идеала: дорога решит транспортные проблемы, а ее отсутствие – экологические. Отсюда понятно, почему автор не использует валюативную (оценочную информацию), поскольку невозможно иметь две положительные оценки противоречивого. И понятно, что автор не предлагает рассмотреть варианты сочетания несочетаемого, то есть оставляет текст без нормативной информации.

Подводя итоги семантического анализа текста, приходится делать вывод об ущербности текста практически по всем аспектам семантических отношений.

Синтаксические отношения в тексте (которые дают представление о структуре текста) включают три критерия:

1. Композиция как внутренняя логика текста, переданная через иерархию видов информации, обеспечивающую решение творческой задачи, и коммуникативный эффект через удовлетворение коммуникативных ожиданий аудитории. Анализ имеющихся в тексте видов информации, проделанный выше, позволяет сделать вывод, что внутренняя логика текста нарушена, а коммуникативные ожидания аудитории остаются неудовлетворенными.

2. Анализ структуры текста как внешнего проявления внутренней логики текста, предполагает анализ логической связи выводов и достаточность аргументации каждого из них с неременным наличием ссылок на источники информации для обеспечения убедительности авторской позиции.

Данный текст состоит из восьми структурных фрагментов (учитывая наличие лида), каждый из которых, по сути дела, автономен. Основное нарушение в обоснованности связи между текстовыми фрагментами прослеживается между лидом (вступительной частью текста) и основной частью текста. Тема, которая

обозначается в лиде, затрагивается лишь в последнем абзаце текста. Что же касается достаточной аргументированности тезисов, то проведенный выше анализ неоднократно зафиксировал полное отсутствие аргументации в связи с транспортной проблемой и очевидную недостаточность в связи с экологической.

Структура текста составлена таким образом: в нем имеется 13 выводов и 14 фактов. Их взаимосвязь представлена на рисунке 1.



Рис. 1 Структура анализируемого текста

Как видно на структурной схеме текста, не все выводы логично взаимосвязаны между собой. Отсутствует связь между выводами 2 и 3, 4 и 5, 10 и 11, а связь между выводами 3 и 4 нелогична. Выводы 3, 8, 11, 12 и 13 не имеют никакой аргументации, а аргументация выводов (**B1** и **B6**) недостаточна по содержанию фактов. Вывод 10 также не подтвержден фактически, подтвержден только двумя неаргументированными выводами. Таким образом, текст, имеющий столь серьезные структурные проблемы, не может быть убедительным.

3. Представляется довольно спорным выбор автором жанра публикации. Ожидаемый читателем жанр корреспонденции, учитывая предмет отображения и цель – всесторонне рассмотреть ситуацию, связанную со строительством дороги через лес, не выдерживается автором, поскольку основная часть текста представляет собой подборку цитат, что придает тексту форму, которая идентична журналистскому информационному жанру «опрос».

4. Журналистский образ как результат творческой деятельности публициста и средство воздействия на аудиторию – является следующим критерием синтаксических отношений в тексте. Автор, учитывая подобранные мнения, создает два невзаимодействующих образа города. Город со сложной дорожной ситуацией, где дополнительная дорога через лесной массив сможет решить назревшую проблему. И город с проблемной экологической обстановкой, о чем можно судить по упоминаемой в тексте областной программе защиты лесов. Разорванная сущность не дает целостного представления о предмете обсуждения, а, следовательно, не позволяет прогнозировать какое-либо определенное воздействие на аудиторию.

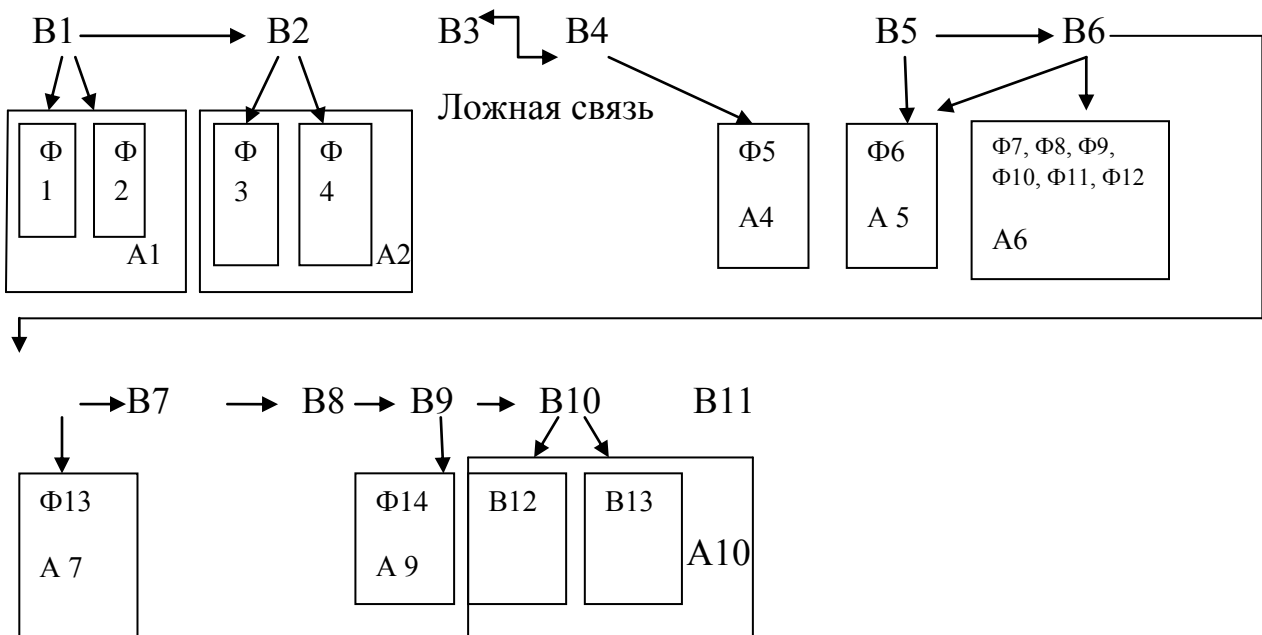
5. Автор практически не использует выразительные средства языка, в тексте используется одна метафора «закопать в землю»: «...на реабилитацию местных горельников, оставшихся после пожаров 2010 года, губерния потратила около 130 млн рублей. До 2020 года планируется «закопать в землю» еще около 100 млн». Данная метафора носит отрицательную коннотацию, в связи с чем можно сделать весьма разные выводы. Можно предположить, что автор считает излишним тратить деньги на восстановление лесной территории; либо допустить, что он оценивает как неэффективную уже проделанную работу, и потому считает, что дальнейшее ее осуществление будет столь же неэффективным. Эта неожиданно прозвучавшая и весьма неясная оценка дает основания вообще усомниться в том, что автор считает существенной проблему сохранения лесов. Все это еще больше затрудняет читателю понимание проблемы.

Подводя итоги синтаксического анализа текста, приходится также, как и в случае с семантикой, делать вывод об ущербности текста практически по всем аспектам синтаксических отношений.

Относительная информация о тексте (прагматическая сторона текста) обеспечивает гарантию его успешного восприятия аудиторией. Для этого она должна соответствовать следующей группе критериев:

1. Аудитория, на которую рассчитан текст, универсальна, то есть не предполагает ограничений по возрасту, полу и роду деятельности, поскольку затрагивает значимую тему экологии, которая соответствует базисному уровню потребностей человека (согласно теории А. Маслоу). В тексте действительно не имеется каких-либо барьеров для восприятия широкой аудиторией.

2. Однако способы, с помощью которых автор обозначает актуальность текста, одноплановы. В лиде автор обозначает основной информационный повод и ограничивается этим, практически не реализуя принцип актуальности в журналистском тексте. Очевидно, что это снижает вероятность привлечения внимания читателя к обсуждаемой теме.

3. В качестве способов привлечения внимания автор использует заголовок, который содержит интригу и обещает анализ ситуации. Лид как способ концентрации внимания на главном содержит лишь фактический материал, который сам по себе актуален и уже благодаря этому привлекателен. Рядом с текстом на сайте издания размещается фотография с лесным пейзажем, которая, однако, не несет специальной смысловой нагрузки. Интерес читателя на протяжении всего текста поддерживается за счет контраста мнений, но угасает в связи с отсутствием общего предмета обсуждения и аргументирования высказанных мнений.

4. Полезность текста как его способность удовлетворить определенные потребности аудитории весьма относительна, поскольку текст не позволяет сделать определенных выводов.

5. Еще сложнее оценить общепользу текста, то есть его не вредность никому. Поскольку в тексте отражены противоречивые позиции, то поддержка любой из позиций уже автоматически порождает негативные последствия для другой. В таких условиях без поиска способа разрешения конфликта невозможно говорить об общепользе текста.

6. Декодируемость текста. С лексической стороны текст можно отнести к разряду декодируемых для универсальной аудитории. Однако с точки зрения недостаточной информационной насыщенности по заявленной в заголовке и лиде проблеме, текст может вызвать затруднение в понимании его аудиторией.

Проблемы с пониманием текста читательской аудиторией позволяют прогнозировать низкую информативность публикации и вслед за ней неинформированность аудитории по затронутой проблеме.

7. Для определения степени реализованности в тексте социальных функций, необходимо выявить коммуникативную сущность текста, его духовно-идеологическую, культурно-просветительскую и социально-бытовую ценность, прогнозировать эмоционально-психологическое влияние на аудиторию и реализацию организаторской сущности текста.

С точки зрения коммуникативной сущности, как мы уже отмечали выше, текст не оправдывает коммуникативных ожиданий аудитории, поскольку заявленного анализа обозначенной проблемы не происходит, несмотря на представленные результаты непосредственной коммуникации автора с различными источниками информации. Соответственно, невозможно из имеющегося материала сформулировать идейную позицию в данном вопросе.

Строительство дороги через лес позиционируется как социальный запрос, оценивается законность этого действия, так как оно включено в генеральный план городского строительства. Так автор затрагивает социальные и правовые аспекты вопроса, но непонятно, в каком соотношении они находятся с экологическим аспектом. Отсутствие исторической ретроспективы проблемы и ее научного

обоснования также лишает возможности сформулировать духовно-идеологическую позицию по данной проблеме.

«Задача поднять общий уровень культурного развития массовой аудитории для журналиста означает научить его вести самостоятельный анализ явлений действительности», - отмечает Г. В. Чевозерова¹³⁷. Очевидно, что такая задача не реализована в анализируемом тексте. В результате текст даже может привести к негативному результату – безразличному отношению общества к данной проблеме.

Эмоционально-психологическая функция текста отвечает за то, в каком состоянии будет пребывать читатель после знакомства с журналистским материалом. Очевидно, что состояние неразрешенного конфликтного противостояния будет тревожным, и при этом не мобилизующим на какие-либо действия, благодаря которым этого состояния можно избежать. Можно сказать, что автор «подвесил» читателя. Он позволил читателю осознать, какие лично для него социально-бытовые проблемы порождает данная ситуация, но не позволил определить, как их избежать.

При столь слабой реализации обозначенных функций журналистики, можно говорить о неполноценно реализованной организаторской сущности функций текста. Он явно не произведет изменение в отношении читателей к данной теме, не сформирует мотивацию к каким-либо действиям, которые могут повлиять на ситуацию со строительством дороги.

Вследствие выше изложенной информации потенциальная информативность текста относится к категории «низкая». Текст может вызвать заинтересованность читательской аудитории, но по причине низкой информативности и нечеткой структуры потенциальная результативность и социальная значимость его также окажется невысокой.

¹³⁷ Чевозерова Г.В. Основы теории журналистики. В 2 ч. Ч. 1. Метажурналистика : учебное пособие. – Тольятти, 2011. С. 107.

Цель экологической журналистики также не может быть достигнута при подобной реализации требований, предъявляемых к журналистскому тексту. Продемонстрированная система анализа позволяет производить качественную оценку журналистских текстов, способствуя повышению уровня профессионализма в области работы, в том числе и экологической журналистики.

Задачей нашего исследования было выяснить качество публикаций по теме рационального взаимодействия с окружающей средой не только местной, но и региональной прессы. Для подробного научного анализа был выбран текст Веты Мурзиной «**Опасная пыль**», опубликованный **в региональном издании «Волжская коммуна»** в № 291 (28219) за 15 августа 2012 года. Из всех найденных нами публикаций по теме за исследуемый период это оказалось наилучший текст при рассмотрении его с точки зрения описанных научно обоснованных критериев. Однако лучший не означал хороший.

Обратимся к **семантической составляющей** текста – теме и идее произведения. Тема обозначена в хедлайне: «В Тольятти обнаружена свалка радиоактивных отходов». Текст можно отнести к проблемно-тематическому направлению социетальной группы «Техносфера» 4(1), в рамках которой обычно сообщаются результаты научно-обоснованной экспертизы как планируемой, так и осуществляемой хозяйственной деятельности с учетом длительной перспективы. В тексте осуществляется попытка ориентироваться на один из принципов экологической журналистики - принцип равенства экологических прав и ответственности, который предполагает исключение лобирования чьих-либо интересов в сфере природопользования.

В публикации повествуется о том, что на почве около двух городских химических предприятий – ООО «Тольяттикаучук» и ООО «Тольяттисинтез» - обнаружена «зеленая пыль», судя по заголовку текста, негативно влияющая на здоровье людей. Проблема что называет налицо.

Для формулирования рабочей идеи автору было необходимо провести системный анализ ситуации, выяснив мнения и получив заключения по сути проблемы всех заинтересованных сторон: жителей, независимых экспертных организаций, самих предприятий.

Автор приводит мнение местных жителей, которые утверждают, что «после пяти минут нахождения вблизи этой зоны у людей начинается головная боль, кожный зуд и другие неприятные симптомы».

Независимые эксперты – специалисты ООО «Промэкология» - сообщают, что обнаруженный порошок «является гидроксидом хрома и хромовым ангидридом с включением оксида алюминия». Это вещество относится к группе тяжелых металлов, которые медленно выводятся из организма и провоцируют онкологические заболевания. После дождя вещество легко попадет в грунтовые воды, в Васильевские озера и расплзается, заражая все вокруг. К тому же экологи уверяют, что на участке дозиметр показал превышение радиоактивного излучения на 70% выше предельно допустимого уровня.

Однако, это не окончательный вывод специалистов, поскольку проверка продолжается. Взяты на исследование пробы грунта. К делу подключились прокуратура и специалисты из аккредитованной лаборатории филиала ЦЛАТИ по Самарской области. Отданы соответствующие распоряжения местным властям.

Автор ссылается также на материалы уголовного дела о хищении опасных химических отходов с тех же предприятий. Отмечается, что госорганы не приватизируют данный участок земли по причине химического загрязнения. Химпредприятие не ввело в эксплуатацию новое хранилище, предназначенное для химических отходов, и просто сыпает их в гурты.

От ООО «Тольяттикаучук» автору не удалось получить ответа на свои вопросы, так как в пресс-службе предприятия сослались на небыстрый порядок согласования ответов на запросы СМИ. Непонятно, то ли предприятие нарушает

закон о сроках ответов на запросы СМИ, то ли журналисту просто надо было срочно сдавать материал в номер, и он не мог ждать. В любом случае автор порождает досаду у читателя, которого напугали, но не помогли разобраться. Ко второму предприятию журналист, судя по тексту, не обращался. Роль этого химического гиганта в данной истории не описывается.

А в конце текста неожиданно приводится мнение неизвестного лица, предполагающего, что серия экологических проверок инициирована конкурирующей организацией. Аргументы в пользу высказанного мнения очень бедны.

Сообщая все это, автор избегает каких-либо оценок, предлагая читателю самому как-то разобраться, кто тут виноват и что делать. Семантический анализ позволяет сделать вывод о том, что в тексте прослеживается лишь некачественная реализация информационной функции журналистики, а вот заявка на анализ, сделанная автором в лиде текста, так и остается нереализованной. Аналогичный недостаток был выявлен и в первом анализируемом нами тексте. Журналисты собирают факты, которых просто не хватает для того, чтобы сделать хоть какие-то обоснованные выводы. Поэтому они даже не пытаются их осмыслить и оценить, не говоря уже о том, чтобы что-то предложить для изменения ситуации. Метод системного анализа явно не используется авторами. Также не реализован и динамический подход к анализу явлений, ибо последовательное развитие ситуации не отслеживается.

Причинно-следственные связи событий не устанавливаются автором. И хотя тема является остро актуальной, отсутствие полной информации и ее осмысления не позволяет читателю сделать для себя определенные выводы.

Синтаксические отношения в тексте, которые дают представления о структуре текста, включают следующий ряд критериев:

1. Композиция как внутренняя логика текста автором не выстроена, по причине чего не удовлетворяются коммуникативные ожидания читателей. Об этом свидетельствуют и семантические нарушения, описанные выше.

2. Анализ структуры текста (как внешнего проявления внутренней логики текста). Данный текст состоит из одиннадцати структурных компонентов (девяяти абзацев, лида и хедлайна). В качестве элементов в тексте присутствуют 10 выводов и 18 фактов, взаимосвязь которых отражена на следующей схеме (Рис. 2):



Рис. 2 Структура анализируемого текста

Как видно на структурной схеме текста, вывод и факт в хедлайне не взаимосвязаны между собой, что уже порождает недоумение у читателя. Далее оказывается, что и не все выводы логично взаимосвязаны между собой. Отсутствует связь между выводами 4 и 5. Отсутствие связи между структурными элементами объясняется информационным вакуумом в семантической составляющей данного текста. Выводы 6, 9, 10 вообще не имеют никакой аргументации, а вывод 7 не имеет фактического обоснования. Кроме того, аргументирующие его выводы противоречат выводу 1, который имеет достаточное обоснование. Аргумент к выводу 8 представляет собой фактоид, так как не содержит точной ссылки на источник информации. Таким образом, текст, имеющий столь серьезные структурные проблемы, не может быть убедительным.

3. Жанр публикации - информационная корреспонденция, в то время как заявленная проблема требует аналитического жанра.

4. Неоднозначна ситуация и с созданием журналистского образа. В лиде и первой части текста автор создает образ надвигающейся экологической катастрофы, а в заключительном фрагменте текста, который воспринимается читателем как вывод, ставит под сомнение приведенные выше факты, формулируя вывод, который говорит о том, что не исключается возможность информационной провокации со стороны конкурентов. Целостного образа об отражаемой ситуации при прочтении текста получить невозможно.

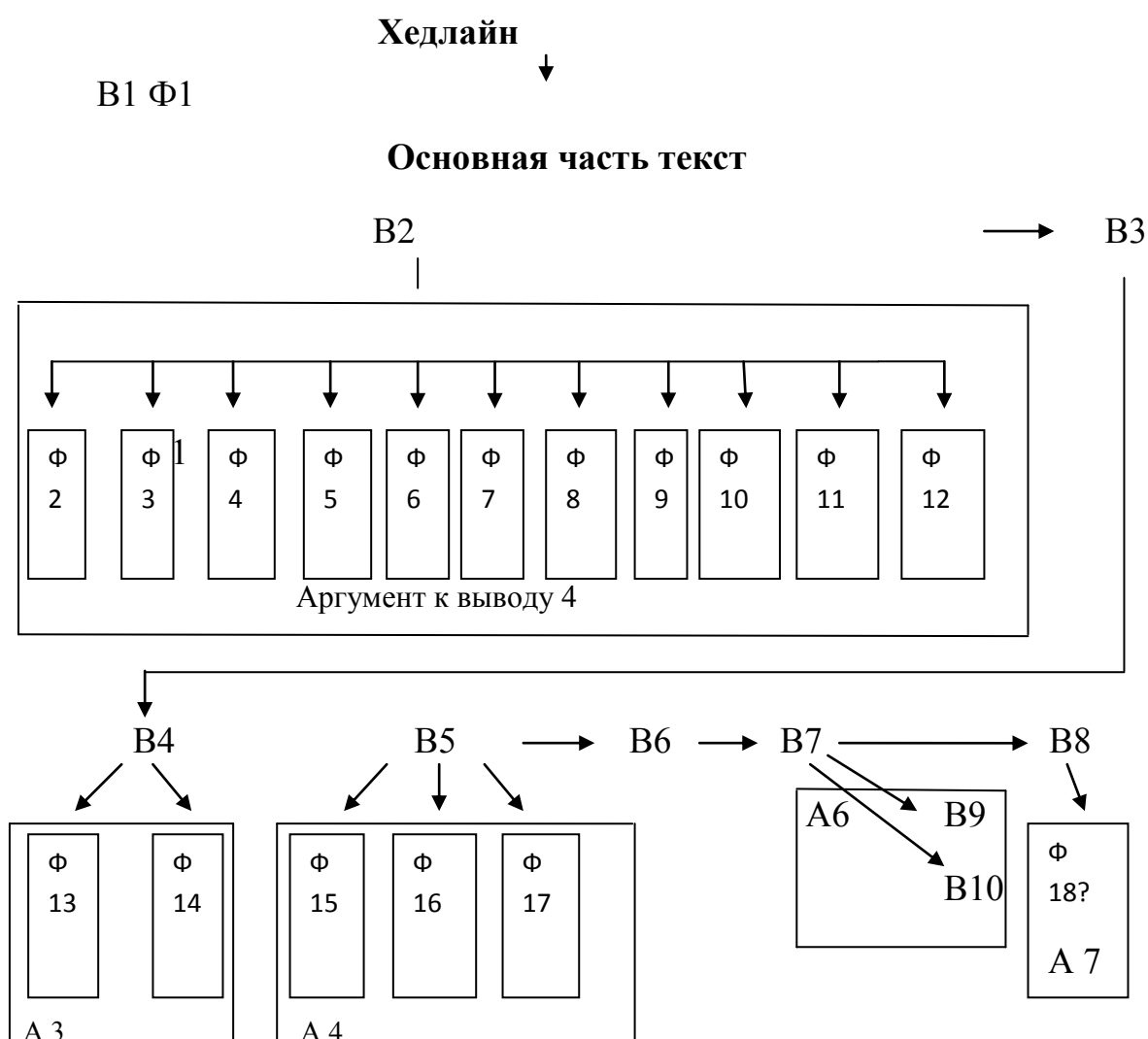
5. Выразительные языковые средства в данном тексте не используются, что также не способствует созданию образа.

Резюмируя результаты исследования второй группы критериев, приходится сделать вывод о низком качестве их реализации в тексте.

Относительная информация о тексте (прагматическая сторона текста) обеспечивает условие успешного восприятия его массовой аудиторией.

1. Аудитория, на которую ориентирован текст, относится к универсальной, не предполагает ограничений по полу, возрасту и роду деятельности, поскольку затрагивает значимую для каждого тему.

2. Данный текст является актуальным по теме. Однако качество его содержания порождает сомнения в том, что текст принесет реальную пользу в решении описанной проблемы. А это значит, что актуализации желаемого не произойдет.

3. В качестве способов привлечения внимания автор использует заголовочный комплекс: заголовок, хедлайн и лид. Информация, которая в них сообщается, вызывает у читателя состояние тревоги в связи с явной угрозой жизни людей, что относится к базовым потребностям человека. После ознакомления с текстом читатель понимает, что экспрессивность продекларированной информации не оправдана: сообщаемое в лиде, подтверждается лишь частично.

4. Оценить полезность текста достаточно сложно: в нем сообщается об актуальной проблеме, но в результате выясняется, что речь идет только об исследовании ситуации и делать заключение о том, что городу угрожает экологическая катастрофа, неправомерно, как и неправомерно снимать подозрения об угрозе. Ни одна из потребностей читателя, таким образом, не удовлетворяется.

5. Текст не является общепольным, поскольку подняв серьезную проблему, он не решает ее ни в какой мере и даже, напротив, порождает сомнения в ее ложности. Это наносит вред тем, кто может пострадать от неразрешенной экологической ситуации или тем, кто незаслуженно обвинен, если таковое выяснится.

6. Текст является декодируемым с лексической стороны, но понимание информации может быть затруднено из-за фактических противоречий, отмеченных в тексте.

7. Все вышеуказанные проблемы позволяют прогнозировать низкую информативность текста.

8. Социальные функции журналистики, реализованные в тексте. Для определения степени реализованности функций обратимся к анализу коммуникативной сущности текста. Данный текст не оправдывает в полной мере коммуникативных ожиданий аудитории, поскольку полного подтверждения информации, сообщаемой в лиде, в нем не обнаруживается. И - как следствие – отсутствие научной обоснованности, заявляемой автором. Не реализована духовно-идеологическая функция, ибо нет возможности на основании имеющихся на данный момент фактов выдвигать какие-либо идеи. Реализация культурно-просветительской функции должна заключаться в том, что журналист старается научить своего читателя проводить самостоятельный анализ. При этом предоставляет ему пример некачественного журналистского анализа ситуации, в результате это может привести к негативному последствию – нежеланию читателя разобраться в данной ситуации и отстраниться от возможной проблемы.

За то, в каком состоянии будет находиться читатель после прочтения текста, отвечает эмоционально-психологическая функция журналистики. Поскольку автор не предоставляет читателю достаточной информации по данному вопросу, но при этом утверждает, что городу грозит едва ли не экологическая катастрофа, вызывает у аудитории состояние тревоги, читатель не может полностью сделать вывод о том, существует ли угроза и кто должен стараться ее устранить. Все это свидетельствует о низкой организаторской сущности функций текста. Из-за недостаточной информативности социальная значимость текста также является

низкой, поэтому и цель экологической журналистики в данном тексте не может быть достигнута.

В процессе исследования газеты «Изнестия» нами была отмечена следующая тенденция: если в 2011-2012 годы тема рационального взаимодействия общества с окружающей средой присутствовала на страницах с заметной периодичностью (примерно через номер), то анализ издания в сентябре 2014 года и в сентябре 2015 года показал, что данная тема на страницах данного федерального издания практически отсутствует. За два месяца нами отмечено шесть текстов, которые косвенно можно отнести к теме экологии. Для анализа нами был отобран текст, Арсения Погосьяна, опубликованный в номере 179 (29425) от 25 сентября 2015 года, **«Мусоросжигательные заводы потеряли рентабельность на низких тарифах»**. Данный текст можно отнести к проблемно-тематическому направлению социетальной группы «Оргсфера» 3(6) – освещение процесса реализации государственной экологической политики. В тексте возможна реализация принципа экологоориентированного мировоззрения. Вновь обратимся к представленной системе анализа, непосредственно к семантической составляющей текста. Тема публикации раскрывается уже в заголовочном комплексе, вместо лида автором Арсением Погосьяном используется хэдлиан: «Расходы растут из-за импортного оборудования и смазочных материалов». В тексте сообщается о том, что столичные мусоросжигательные заводы, которые принадлежат городской организации «Экотехпром», стали убыточными. Эту проблему и анализирует автор.

Журналистом приводится утверждение, что вывести такие предприятия на уровень рентабельности могут только дотации из бюджета и повышение тарифов. Дотации перерабатывающие предприятия получают, а размер тарифа определяется всеми участниками процесса утилизации отходов, включая и городские власти. Журналист приводит утверждение о том, что в столице данные тарифы ниже региональных. Далее в тексте достаточно подробно объясняются

причины, согласно которым необходимо повысить тарифы данной категории организаций, одной из причин называется инфляция. А также автор сообщает, что даже в сложившейся неблагоприятной ситуации заводы других регионов – например Владивостока и Пятигорска – остаются рентабельными.

Автор делает вывод, что убыточными стали только те мусоросжигательные заводы, которые принадлежат городскому «Экотехпрому». В этом году, согласно официальным отчетным документам, компания понесла убыток в размере 121,5 млн рублей. Для того чтобы найти объективное подтверждение фактам публикации, журналисту было необходимо обратиться к официальному достоверному источнику информации, который бы помог сделать обобщение относительно данной ситуации. Вопреки этому, журналист обращается к неофициальному источнику, ссылаясь на то, что он обладает объективной информацией, что не внушает доверия массовой аудитории. Данный источник информации делает вывод, что изменить ситуацию могут только дотации от городской власти и повышение тарифов. При этом дотации от властных структур сокращаются, что негативно влияет на деятельность данных организаций, притом что в других регионах мусороперерабатывающие предприятия остаются рентабельными. У читателя возникает ощущение, что власти Москвы и Московской области игнорируют данную ситуацию и не заинтересованы в качественной переработке отходов. Но в тексте не приводится точка зрения власти, что не позволяет читателю сделать объективные выводы. Поскольку не сообщается о том, что власти отказались давать комментарий, можно сделать предположение, что журналист не ставил своей задачей узнать их позицию по данному вопросу, то есть не использовал метод системного подхода к анализу проблемы и обрисовал ситуацию односторонне.

Вероятно, в связи с неубедительностью информации автор избегает прямой оценки ситуации, выражая ее в подборе фактов и в прямом цитировании неофициального источника.

Причинно-следственные связи в тексте представлены фрагментарно – автор пытается проанализировать причины убыточности организации, но при этом приводит ограниченное количество фактов, характеризующих точку зрения только одной стороны процесса. Это не позволяет ему разобраться в ситуации. Нарушается принцип единства формы и содержания, поскольку заявка на аналитичность в тексте не реализована в полной мере.

Логические доказательства в тексте неоднократно подменяются мнением неофициального источника, что не позволяет автору претендовать на объективность подачи информации. Читатель не может полностью определиться с оценкой ситуации. Неопределенность будущего «Экотехпрома» приводит читателя к мысли о нестабильности ситуации, вызывая чувство растерянности.

Таким образом, выбранная тема является актуальной, но ее актуальность не означает, что публикация будет способствовать поиску компромисса между теми, кого она касается. Население от предложенного решения явно оказывается в проигрыше. А опасности, которые грозят природе в связи с анализируемой проблемой, вообще не упоминаются автором. Таким образом, принцип экологоориентированного мировоззрения не реализован в данном тексте.

Заключительный семантический критерий предполагает анализ текста на определение в нем дескриптивной, валюативной, прескриптивной и нормативной информации.

В тексте присутствует описательная (дескриптивная) информация, что позволяет читателю составить представление о предмете обсуждения. И здесь нужно отдать должное автору. В отличие от авторов двух других анализируемых текстов он приводит достаточное количество фактов, чтобы нарисовать картину проблемы и понять ее суть для одной стороны конфликта. Убедителен его вывод о том, что в качестве прескриптивной информации, указывающей на решение проблемы, необходимо увеличить тарифы и получать более крупные дотации от

власти. Однако не излагается позиция власти по данному вопросу. Интересы населения автора вообще не волнуют. Отсюда и возникает недостаточность нормативной информации. Что же все-таки делать, чтобы соблюсти паритет интересов?

Таким образом, можно сделать вывод о семантической односторонности текста.

Синтаксические отношения в тексте (дают представление о структуре текста) включают пять критериев:

1. Композиция как внутренняя логика текста, переданная через иерархию видов информации. Прделанный анализ имеющихся в тексте видов информации, позволяет сделать вывод о нарушении внутренней логики текста, приводящих к нарушению коммуникативных ожиданий аудитории.

2. Анализ структуры текста как внешнего проявления внутренней логики текста, предполагает анализ логической связи выводов и достаточность аргументации каждого из них с неременным наличием ссылок на источники информации для обеспечения убедительности авторской позиции.

Данный текст состоит из восемнадцати структурных фрагментов (включая лид и семнадцать абзацев). В тексте прослеживается связь между лидом и основной частью текста, а вот во внутренней структуре текста прослеживаются нарушения. Автор неоднократно обращается к одной и той же информации, что создает необоснованную тавтологию.

Текст представляет собой структуру из 18 выводов и 16 фактов. Структурную схему текста можно представить схематически (Рис. 3) (жирным выделены дублирующиеся выводы, а также об их идентичности свидетельствуют скобки со знаками равенства, обозначение «Ф?» обозначает ложный факт –

фактойд, то есть информацию без ссылки на официальный источник информации):



Рис. 3 Структура анализируемого текста

Как видно на структурной схеме текста, между выводами прослеживается взаимосвязь, большинство выводов аргументируются автором. Аргументация представлена у выводов 2, 3, 15 и 17. Выводы 4 и 18 автор пытался аргументировать при помощи фактов со ссылкой на неопределенный источник информирования, в связи с чем в схеме данная информация обозначена в виде фактойдной. Однако у выводов 5, 6, 7, 8, 12, 13, 16 аргументация отсутствует.

3. В данной публикации представлена попытка анализа ситуации, сложившейся в связи с понижением рентабельности компании «Экотехпром»,

однако по причине семантической недостаточности текста автору не удалось реализовать в полной мере жанр аналитической корреспонденции.

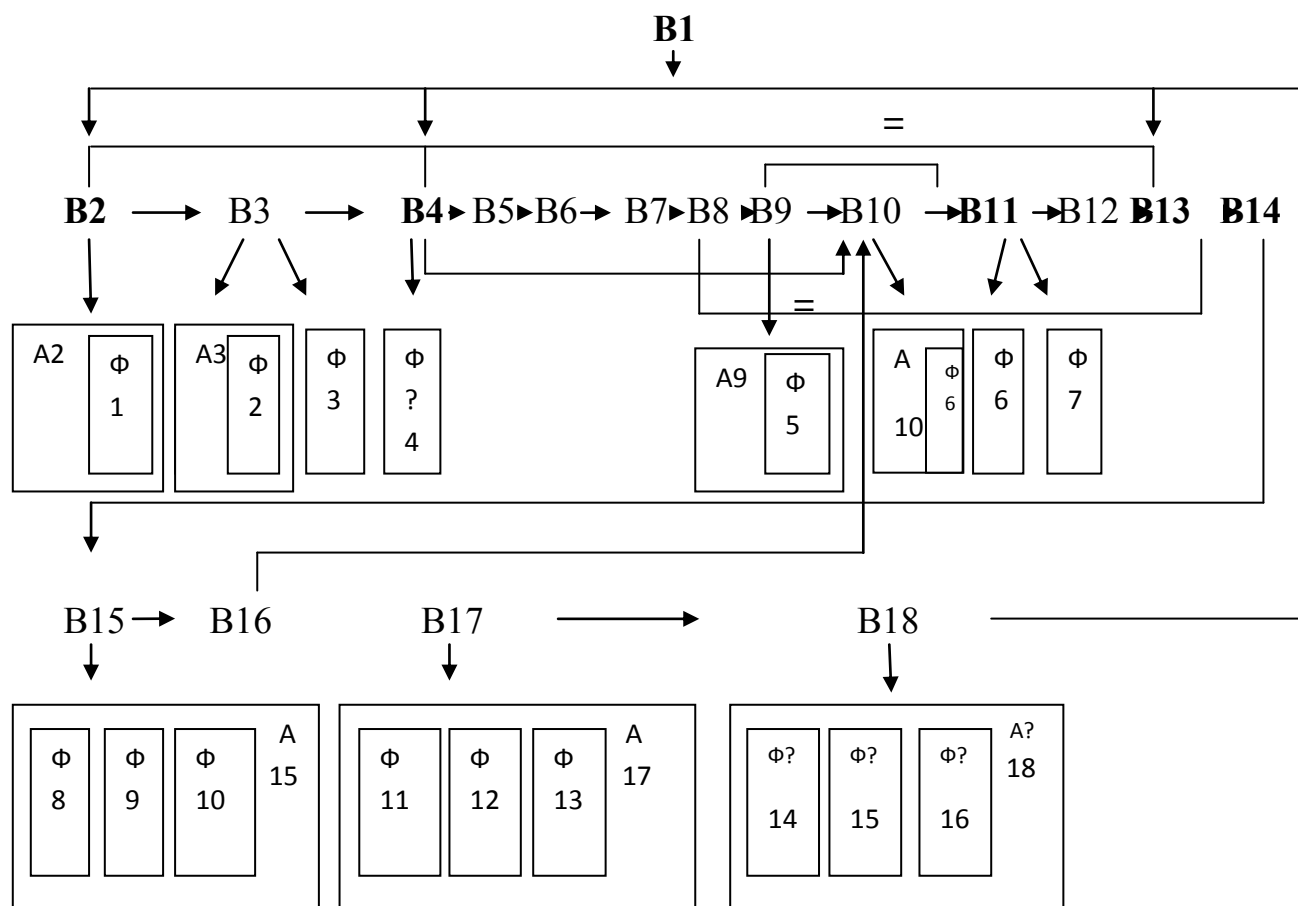
4. Журналистский образ как результат творческой деятельности публициста и средство воздействия на аудиторию – является следующим критерием синтаксических отношений в тексте. Автором обозначена сложная ситуация на рынке мусороперерабатывающих предприятий, но в тексте не представлено мнение всех организаций, участвующих в процессе определения размеров тарифов ТБО и выдачи госдотаций, поэтому целостного представления о ситуации не возникает.

5. Автор практически не использует выразительные средства языка, что затрудняет чтение текста, снижая интерес к нему.

Подводя итоги синтаксического анализа текста, необходимо сделать вывод о некачественном подходе к раскрытию данной группы критериев.

Относительная информация о тексте (прагматическая сторона текста) обеспечивает гарантию его успешного восприятия аудиторией. Для этого она должна соответствовать следующей группе критериев:

1. Аудитория, на которую рассчитан текст, универсальна, то есть не предполагает ограничений по возрасту, полу и роду деятельности, поскольку затрагивает значимую тему рационального взаимодействия общества с окружающей средой, которая соответствует базисному уровню потребностей человека. Однако данный текст явно не ориентирован на рядового гражданина. Гораздо больше он интересен профильному бизнесу и, может быть, власти. Аудитория намеренно заужена, ведь об интересах граждан здесь речь не идет. И даже напротив, именно ими и предлагает пренебречь автор. Только в последнем абзаце автор приводит примеры работы аналогичных предприятий, которым при аналогичных тарифах удастся сохранить рентабельность, таким образом ставя под

сомнения мнения специалистов о том, что лишь повышение тарифов сможет обеспечить рентабельность предприятиям такого рода.

2. Способы, с помощью которых автор обозначает актуальность текста, вызывают сомнение. Одностороннее лоббирование интересов конкретного бизнеса разворачивает проблему против населения. Такая актуализация вряд ли может быть желаемой. А уж если она неизбежна, то это следовало доказать всесторонним анализом.

3. В качестве способов привлечения внимания автор использует заголовок, который обещает анализ ситуации. Внимание читателя автор пытается удержать при помощи фактов, полученных из разных информационных источников, но, поскольку он неоднократно дублирует информацию в тексте и не представляет всех необходимых точек зрения, интерес читателя к тексту может быть утерян.

4. Полезность текста как его способность удовлетворить определенные потребности аудитории обозначена автором, но при более качественной работе ее можно было бы повысить.

5. Текст не является общепольным, поскольку население оказывается в нем ущемленной стороной без убедительных доказательств неизбежности таких суровых мер.

6. Декодируемость текста. С лексической стороны текст можно отнести к разряду декодируемых для заинтересованной аудитории. Для рядовых граждан в тексте может оказаться непонятными нерасшифрованные аббревиатуры.

7. Информативность текста не может оказаться высокой в связи с описанными выше его проблемами.

8. Реализация текстом функций журналистики. Отчасти текст оправдывает коммуникативные ожидания читателя. Но отсутствие мнений всех заинтересованных структур не позволяет в полной мере выстроить причинно-следственные связи, что затрудняет реализацию духовно-идеологической функции, то есть не позволяет изложить организационные идеи. Кроме того, в

тексте не вычленен комплекс экологических идей, который в данной проблематике очевиден.

Культурно-просветительская функция предполагает наличие в тексте достаточного объема информации для того, чтобы сформировать самостоятельную оценку описываемого явления. Поскольку автор не располагает информацией о позиции всех действующих лиц, провести самостоятельный анализ и сформулировать адекватные выводы представляется для читателя затруднительным.

После прочтения публикации читатель сможет осознать сложность ситуации, связанной с переработкой мусора. За эмоциональное состояние, в котором будет находиться читатель после прочтения текста, отвечает эмоционально-психологическая функция текста. Основываясь на проведенном анализе, можно сделать вывод, что текст непременно вызовет у рядового читателя состояние тревоги за то, что опять проблема решается за его счет.

При подобной реализации обозначенных функций журналистики, можно говорить лишь о низкой организаторской сущности функций текста. Как следствие, потенциальная информативность текста недостаточная. Результативность и социальная значимость публикации также, по всей видимости, окажутся невысокими. Соответственно, цель экологической журналистики вряд ли будет достигнута.

Таким образом, все три текста, опубликованные в разных изданиях, содержат ряд недостатков, что мешает реализации миссии экологической журналистики - формированию такого сознательного поведения социума, при котором удовлетворяются его потребности без нанесения ущерба среде его существования. Конечно, анализ трех текстов не позволяет составить полного представления о качестве публикаций анализируемых изданий, а лишь демонстрирует методику анализа. Поэтому мы проанализировали ряд публикаций в данных газетах, что позволило провести сравнительный анализ качества публикаций как в пределах одного издания, так и в СМИ разного типа.

Результаты данного анализа представлены в виде таблицы. Такой вариант позволяет наглядно показать, насколько реализованы в текстах рассматриваемые нами критерии. Для анализа нами были отобраны тексты по изучаемой проблематике, опубликованные в газетах «Известия», «Волжская коммуна» и «Понедельник» в период с 2011 по 2015 годы (см. **Приложение 1.**). Их совокупный анализ мы проделаем ниже.

В процессе исследования интернет-СМИ для анализа был отобран текст сетевой газеты lenta.ru **«Россия одобрила Парижское соглашение по климату»**. Информация по данному информационному поводу была также размещена на newsru.com. Оба ресурса сообщают идентичную информацию. Обратимся к текстовому варианту электронной газеты lenta.ru.

Согласно упомянутой выше системе анализа журналистского текста, структурная информация о тексте состоит из семантической и синтаксической текстовой информации.

Семантическая составляющая текста. В заметке сообщается о том, что Россия одобрила Парижское соглашение по климату, которое предполагает согласие стран на принятие мер по снижению прироста глобальной средней температуры. В тексте дается активная ссылка на публикацию декабря 2015 года, где сообщалась информация о Парижской встрече. Обозначенный информационный повод соответствует «социальному идеалу», поскольку свидетельствует о стремлении сохранить окружающую среду в состоянии равновесия. В тексте прослеживается попытка реализовать проблемно-тематическое направление оргсферы 3(8) - освещение проблемы соблюдения экологических интересов страны во внешнеэкономической деятельности и проблемы обеспечения общепланетарной безопасности в организации внутрихозяйственной деятельности, а также 4-й принцип **информационной политики экологической журналистики** - принцип равенства экологических

прав и ответственности и принципы устойчивого развития - биосфероцентризма и рациональной деятельности.

Конкретной информации относительно подробностей данного соглашения в тексте не сообщается.

В данном тексте журналист пытался реализовать информационную функцию журналистики (из группы методологических). В результате прочтения у читателя могут возникнуть такие вопросы как: какие конкретные меры необходимо будет предпринять нашей стране, чтобы соответствовать данному Положению, какой области промышленности коснется данное решение, есть ли конкретные обязательства, с которыми должна согласиться подписавшая документ сторона, какие страны уже подписали соглашение, какие меры ими были предприняты, есть ли у страны материально-технические возможности, чтобы выполнить условия соглашения? Поскольку текст является информационным, ответ на них в тексте не представлен. Используя возможности электронного ресурса, автор старается реализовать системный и динамический подходы к анализу явлений - размещает рядом с заметкой анонс публикации от 3 декабря 2015 года «Последняя встреча перед апокалипсисом», которая дает читателю возможность познакомиться с более ранней информацией относительно данного информационного повода. Читателю предлагается самостоятельно ознакомиться с публикациями, провести сопоставление и сделать необходимые выводы. Но данная дополнительная публикация не содержит ответы на все обозначенные выше вопросы. Конвергентность интернет-СМИ способствует отчасти реализовать динамический подход к анализу ситуации, но все же не позволяет провести причинно-следственных связей и прогнозировать развитие ситуации.

Рассматривая данный информационный текст и учитывая его специфику, сложно говорить о таком пункте анализа, как «глубина разработки темы»,

поскольку журналист ограничивается лишь констатацией факта подписания данного международного документа. В тексте сообщается об одобрении документа российской стороной и дается краткое описание документа: «Правительство России одобрило Парижское соглашение по климату, на подписание соответствующего документа в штаб-квартиру ООН в Нью-Йорке отправится вице-премьер Александр Хлопонин... В Парижское соглашение, в том числе по настоянию России, включены статьи, закрепляющие адекватный учет лесного фактора и значение глобальной адаптации всех стран к изменениям климата». Также автор сообщает о цели данного соглашения: «Стратегическая цель соглашения состоит в удержании прироста глобальной средней температуры к концу XXI века в пределах «намного ниже» двух градусов по Цельсию сверх доиндустриальных показателей и приложении усилий» в целях ограничения роста температуры на уровне 1,5 градуса по Цельсию».

У читателей, вероятнее всего, возникает ощущение, что политиками подписан один из текущих международных документов, содержание которого не затрагивает их интересов.

Последний из семантических критериев предполагает наличие в тексте всех видов журналистской информации (дескриптивной, валюативной, прескриптивной, нормативной). Из четырех видов журналистской информации в тексте присутствует дескриптивная (описательная) и прескриптивная (о желаемом идеале), поскольку автором сообщается о цели данного соглашения – предотвратить повышение температуры атмосферного воздуха, а прескриптивная информация содержится в заключительном предложении текста – стабилизировать ситуацию с выбросами парниковых газов. Нормативная информация заключается в факте подписания международного документа. Валюативная информация в данном тексте не представлена.

Синтаксические отношения в тексте (которые дают представление о структуре текста) включают три критерия:

1. Композиция текста достаточно схематичная.
2. Анализ структуры текста как внешнего проявления внутренней логики текста, предполагает анализ логической связи выводов и достаточность аргументации каждого из них. В тексте приводится четыре факта и четыре вывода. Их взаимосвязь представлена на рисунке 4:



Рис. 4 Структура анализируемого текста

Как видим на схеме, прослеживается логически обусловленная взаимосвязь всех выводов. Однако необходимо сделать заключение о наличии недостаточного количества фактической информации в тексте, что не позволяет удовлетворить информационной потребности читательской аудитории.

3. Жанр публикации - заметка.

В тексте наблюдается сложность с созданием журналистского образа. После прочтения заметки невозможно оценить в полной мере значимость для мирового сообщества данного соглашения, а также осознать личную заинтересованность в данном событии. Поскольку перед развивающимися странами еще более остро стоят проблемы, связанные с созданием и эксплуатацией систем прямого и косвенного «парникового» регулирования, внедрение программ низкоуглеродного промышленного и экономического развития и другие.

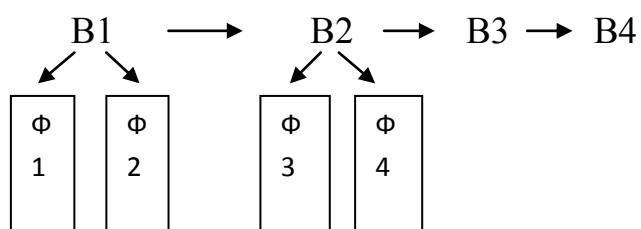
5. Выразительные языковые средства в данном тексте не представлены.

Резюмируя результаты исследования второй группы критериев, необходимо сделать вывод о низком качестве их реализации в тексте и даже отсутствии некоторых из критериев.

Относительная информация о тексте (прагматическая сторона текста) обеспечивает условие успешного восприятия его массовой аудиторией.

1. Аудитория, на которую ориентирован текст, относится к универсальной, не предполагает ограничений по полу, возрасту и роду деятельности, поскольку затрагивает значимую для каждого тему экологии.

2. Данный текст является актуальным.

3. В качестве способов привлечения внимания автор использует заголовок и фотографию, а также фото с активной ссылкой на предыдущую публикацию по данной теме.

4. Полезность текста достаточно невысокая, поскольку при его прочтении сложно составить представление о значимости данного документа для нашей страны и мирового сообщества в целом.

5. Текст не является общепольным, поскольку может отнять время у читателя, не обеспечив его необходимым объемом информации.

6. Текст является декодируемым с лексической стороны.

7. Информационная насыщенность текста очень низкая.

8. Социальные функции журналистики. В тексте прослеживается попытка реализовать коммуникативную сущность текста, о реализации социальных функций текста делать выводы затруднительно, поскольку текст содержит минимальный объем информации.

Из-за недостаточной информационной насыщенности социальная значимость текста также является низкой, поэтому цель экологической журналистики в данном тексте не может быть достигнута.

Данный текст демонстрирует вариант подачи современной интернет-новости, которую отличает оперативность, минимальная информационная насыщенность и концентрация на локальной новости. Совокупный анализ интернет-текстов, выполненный на основании данных таблиц анализа текстов, приведенных в **Приложении 2**, будет представлен нами ниже.

Продемонстрировав методику анализа качества публикуемых текстов на четырех примерах (по одному из каждого типа СМИ), мы приступаем к совокупному анализу текстов каждого издания, посвященных исследуемой теме. В газете «Известия» нами было проанализировано 65 номеров издания за период с сентября по ноябрь 2011 года, содержащих 2015 публикаций, из них 52 отражают тему рационального взаимодействия общества с окружающей средой. Чтобы посмотреть процесс освещения избранной темы в динамике, нами также были проанализированы номера газеты за сентябрь 2014 года и сентябрь 2015 года (46 номеров), то есть еще 1426 публикаций, где было выявлено только 6 текстов, затрагивающих интересующую нас тему. В результате общее число анализа составило 98 номеров, содержащих **3441 текст**, и только 58 публикаций были посвящены теме рационального взаимодействия общества с окружающей средой, что составляет 1,7 процента. Если иметь в виду, что данная проблематика по важности для жизни человека имеет первостепенное значение, то это количество следует признать ничтожным. Примечательно, что имеет место тенденция значительного сокращения внимания к данной теме: если в 2011 году мы обнаружили в среднем около 17 публикаций в месяц, то в 2014 и 2015 – только по 3.

В процессе исследования нами отмечались не только публикации, размещенные под рубрикой «Экология», но и новостные тексты, отражающие тему рационального взаимодействия общества с окружающей средой. В издании с заметной периодичностью выступают философы, историки, политологи и журналисты. Один текст такой колонки журналиста Максима Соколова «Старая реальность», опубликованный в № 179 (29425) 25 сентября 2015 года, нами также был включен в перечень анализируемых текстов. Данный текст не имеет отношения к экологическому аспекту, в нем рассматривается политический аспект понятия «устойчивого развития», который в целом затрагивает тему устойчивого общества. Другие публикации отражают тему полезных ископаемых и управления спутниками Земли, отношения человека к домашним животным.

В газете «Известия» в процессе исследования были выявлены проблемно-тематические направления каждой из обозначенных социетальных групп. К первой группе (социосфера) относится один текст, посвященный освещению проблем организации медицинских услуг, поддерживающих здоровье населения (в данной группе это тематическое направление №3). О пропаганде экологических знаний и воспитательно-образовательном процессе в этой группе тем речь не ведется.

Ко второй сфере (инфосфере) мы отнесли также одну публикацию из тематического направления № 5 - сообщение о результатах регулярной оценки основных показателей качества жизни в России и других странах. Шесть следующих тематических направлений в газете не затрагиваются: не публикуются результаты мониторинга состояния экосистем, не освещается деятельность семьи и гражданского общества в формировании экологического мировоззрения и соответствующего ему поведения граждан. Читатель не имеет возможности ощутить свою связь с планетой, на которой живет и свою ответственность за нее.

В третьей сфере (оргсфера) из 10 тематических направлений мы обнаружили по одной публикации, относящиеся только к трем направлениям: тематическому направлению № 3 - представление обществу и обсуждение моделей устойчивого экономического роста, не наносящих ущерба окружающей среде. Представление системы стимулирования хозяйственной деятельности и установление пределов ответственности за ее экологические результаты; направлению № 4 - отражение фактов социальной дискриминации относительно природных ресурсов; направлению № 5 - отражение взаимодействия оперативного и перспективного характера политических, рыночных и гражданских сил во имя сохранения окружающей среды. Из внимания редакции выпали темы, связанные с реализацией проектов, направленных на улучшение состояния окружающей среды, и особенно в экологически проблемных зонах; создание правовой основы; ознакомления собственно с государственной политикой в области экологии и действиями гражданского общества как внутри государства, так и на международной арене.

В четвертой группе тем – техносфере – газета обратила внимание по одному разу на два направления: № 1 - результаты научно-обоснованной экспертизы как планируемой, так и осуществляемой хозяйственной деятельности с учетом длительной перспективы; и № 2 - анализ проблем рационального использования природного потенциала. Двум другим тематическим направлениям внимание не уделено, то есть нет информирования о внедрении экологоориентированных технологий и поиске новых источников энергии.

Таким образом, в текстах газеты «Известия» представлены 7 из 24 проблемно-тематических направлений, которые соответствуют информационной политике СМИ, освещающих тему рационального взаимодействия общества с окружающей средой. Следовательно, информационная политика издания в данном тематическом направлении реализована менее чем на треть - составляет 29 процентов. Приведенные данные анализа данного СМИ подтверждают нашу

гипотезу о том, что тематические направления современной экологической журналистики представляет собой неоправданно зауженный спектр.

Теперь необходимо оценить качество публикаций, чтобы предположить их вероятностную функциональность и социальную значимость. В Приложении 1 содержатся таблицы с примерами анализа текстов данного издания по всем обозначенным группам критериев (№9, 10). По продемонстрированному в приложении анализу нами были сделаны следующие заключения.

Из общего числа выявленных текстов газеты «Известия» (58 текстов), освещающих тему рационального взаимодействия общества с окружающей средой, в 20 процентах текстов достаточно качественно реализуется требования семантической стороны текста. Данные тексты представлены во всех четырех группах проблемно-тематических направлений. Все анализируемые тексты издания написаны в одном из четырех жанров периодической печати – заметка, информационная корреспонденция, аналитическая корреспонденция и авторская колонка. В жанре «заметка» подготовлен 31 текст (группа информационных жанров, в текстах реализуется информационная функция), 17 текстов написаны в жанре информационной корреспонденции (группа информационных жанров, в текстах реализуется информационная функция), 6 текстов в жанре аналитической корреспонденции (группа аналитических жанров, в текстах реализуется аналитическая функция) и 4 текста представлены в жанре колонки (группа аналитических жанров, в текстах реализуется аналитическая функция). Таким образом, 48 текстов издания написаны в информационных жанрах и 10 в аналитических.

В 30 процентах от данного числа публикаций наблюдаются нарушения в соотношении видов журналистской информации. Недостаточно представлена нормативная информация (прежде всего, в аналитических корреспонденциях), в

15 процентах из них прослеживается недостаточное содержание дескриптивной информации – авторы предоставляют неоправданно ограниченный объем описательной фактической информации, в 10 процентах наблюдается чрезмерное наличие валюативной информации – превалирование авторской оценки зачастую в ущерб объективной фактической информации, в 5 процентах текстов нечетко выражена прескриптивная и нормативная информация, то есть до читателя не доносятся сведения о том, к чему необходимо стремиться и каким образом достичь желаемого результата. Также в 60 процентах текстов отмечены нарушения в группе критериев, отвечающих за глубину разработки темы (36 процентов составляют тексты, написанные в жанре «корреспонденция»), в 10 процентах текстов, как следствие, прослеживается нарушение принципа объективности.

Таким образом, в каждом из представленных в газете «Известия» текстах в процессе анализа удалось выявить нарушения семантической группы критериев, при этом в издании отсутствуют тексты, полностью не соответствующие семантической группе критериев. Таким образом, порядка 30 процентов текстов проанализированных текстов издания потенциально информативны.

С точки зрения реализации синтаксической группы критериев в текстах данного издания также обнаружен ряд нарушений. Композиция как внутренняя логика текста имеет нарушение в 60 процентах текстов, нарушение в структуре текста (с точки зрения авторской аргументации) обнаружены в 65 процентах текстов. Обозначенные структурные нарушения приводят к нелогичности повествования и неубедительности выводов, поскольку недостаточно аргументированы журналистами.

Жанровые нарушения прослеживаются в текстах, написанных в жанре «корреспонденция», (прежде всего в аналитических корреспонденциях), что составляет 10 процентов от общего числа текстов. В публикациях отмечена

недостаточная реализация аналитической функции, что не позволяет их в полной мере отнести к группе аналитических жанров. В 20 процентах текстов выявлены нарушения в создании журналистского образа. Выразительные языковые средства используются только в 10 процентах текстов, что способствует затруднению восприятия информации.

Таким образом, синтаксическая группа критериев представлена в 58 текстах газеты «Известия» на более качественном уровне, чем семантическая, тем не менее, некачественная аргументация и ряд прочих нарушений семантической и синтаксической информации не позволяют части текстов быть убедительными для читателей, это нарушает их информативность и делает недостаточно функциональными.

При анализе прагматической составляющей текстов издания выявлено, что все тексты рассчитаны на универсальную аудиторию и в целом относятся к категории декодируемых. При реализации социальных функций журналистики выявлены заметные нарушения в 65 процентах текстов.

При недостаточной реализации обозначенных функций журналистики организаторская сущность текстов так же окажется низкой, а потенциальная информативность недостаточной. Результативность и социальная значимость публикаций в следствии будут невысокими. Соответственно, цель экологической журналистики, вероятнее всего, не будет достигнута.

В областной газете «Волжская коммуна» нами были проанализированы номера в период с конца сентября 2011 года по 1 августа 2012 года, то есть 175 номеров, таким образом, число рассмотренных нами публикаций составило 5950. Период анализа был увеличен по причине малого числа публикаций, отражающих тему рационального взаимодействия общества с окружающей средой. За этот период было найдено 59 публикаций, затрагивающих данную тему. Сравнительный анализ публикаций издания был проведен нами в сентябре 2014

года (проанализировано 629 текстов), в июне и сентябре 2015 года, что составило еще 1256 текстов. Таким образом, в целом за период исследования в издании было проанализировано **7835 текстов**. В сентябре 2014 года и в сентябре 2015 года не было отмечено ни одной публикации по исследуемой теме, поэтому для анализа был отобран дополнительный период – июнь 2015 года. В результате анализа были отмечены два номера, посвященных теме экологии. В номере от 5 июня 2015 года № 139(29338) три газетные полосы представлены рубрикой «Экология». В рубрике размещена информационная корреспонденция «В филармонии чувствовали самарских защитников природы» и аналитическая корреспонденция «На очистку территории бывших заводов в Чапаевске и Тольятти нужно 17 млрд рублей», последний текст был отобран нами для более подробного анализа, результаты анализа представлены в таблице. Данный текст можно отнести к категории качественных журналистских текстов, поскольку в нем учтены требования, предъявляемые к журналистскому тексту. Все прочие анализируемые тексты, кроме кратких заметок, содержат ряд недостатков в группе семантических, синтаксических и прагматических требований, предъявляемых к тексту, в них прослеживается недостаточная реализация социальных функций журналистики и онтологических принципов.

Таким образом, процент публикаций, посвященных теме рационального взаимодействия общества с окружающей средой, составляет 0,8 процента (64 публикации из 7835), что на 0,9 процента меньше, чем в федеральном издании. Учитывая актуальность данной темы, такое невнимание издания «Волжская коммуна» к данной теме можно назвать абсолютно необоснованным.

В процессе исследования данного издания были выявлены публикации, отражающие ряд проблемно-тематических направлений. В группе «Социосфера» нашли отражение все проблемно-тематические направления. Из второй группы критериев – «Инфосфера» - нами было выявлено только направление №5 - сообщение о результатах регулярной оценки основных показателей качества

жизни в России и других странах (среди которых продолжительность жизни человечества, состояния его здоровья, отклонение состояния окружающей среды от нормативов и др.). То есть в газете в исследуемый период не сообщались результаты мониторинга состояния окружающей среды, не доносилась научная исследовательская информация о состоянии и хозяйственной емкости локальных и региональных экосистем страны, а также о возможностях экосистем удовлетворить базовые нужды людей и нынешние стандарты жизни, не обсуждались проблемы свободы информационного обмена в экологической сфере, не отражалась роль семьи, общины и гражданского общества в формировании экологического мировоззрения и поведения населения, не сообщалось о возможностях экосистем удовлетворить базовые нужды людей и нынешние стандарты жизни, не обсуждались проблемы свободы информационного обмена в экологической сфере, не нашла отражения тема роли семьи, общины и гражданского общества в формировании экологического мировоззрения и поведения населения.

В третьей группе «Оргсфера» нашли отражение четыре из десяти проблемно-тематических направлений: №1 - отражение процесса осуществления и результатов проектов, направленных на сохранение окружающей среды; №5 - отражение взаимодействия оперативного и перспективного характера политических, рыночных и гражданских сил во имя сохранения окружающей среды; №7 – отражение общественного мнения и непосредственного влияния гражданского общества на принятие значимых для экологии политических решений; №9 - освещение процессов реализации программ оздоровления окружающей среды в зонах экологического кризиса.

В издании не отражался процесс создания правовой основы, обеспечивающей возможности перехода к устойчивому развитию, не освещалась деятельность правовых структур, защищающих окружающую среду, не обсуждались модели устойчивого экономического роста, не наносящие ущерба

окружающей среде, не представлялись системы стимулирования хозяйственной деятельности и не устанавливались пределы ответственности за ее экологические результаты, не отражались факты социальной дискриминации относительно природных ресурсов, не освещался процесс выработки и реализации государственной экологической политики и проблемы соблюдения экологических интересов страны во внешнеэкономической деятельности и проблемы обеспечения общепланетарной безопасности в организации внутривозможной деятельности, а также события и процессы, направленные на интеграцию людей в единое сообщество. Из четвертой группы «Техносфера» нашли отражение все обозначенные проблемно-тематические направления.

Таким образом, из 24 проблемно-тематических направлений в текстах областного издания представлены 12, что составляет 50 процентов от общего числа. Приведенные данные анализа данного СМИ вновь подтверждают нашу гипотезу о том, что тематические направления современной экологической журналистики представляет собой ограниченный спектр. Тем не менее, процент реализации информационной политики СМИ в региональном СМИ на 21 процент превышает степень ее реализации на федеральном уровне.

Перейдем к оценке качества публикаций, чтобы предположить их вероятностную функциональность и социальную значимость. В Приложении 1 так же содержатся таблицы с примерами анализа текстов газеты «Волжская коммуна» по всем обозначенным группам критериев (№ 5, 6, 7, 8). По примеру анализа, продемонстрированному в приложении, нами были проанализированы все выше обозначенные тексты издания, посвященные теме рационального взаимодействия общества с окружающей средой, и сформулированы следующие заключения.

Из общего числа выявленных текстов газеты «Волжская коммуна» (64 текста), освещающих тему рационального взаимодействия общества с

окружающей средой, в 28 процентах текстов достаточно качественно реализуются требования семантической стороны текста. В федеральном издании этот показатель равен 20 процентам. Анализируемые тексты издания написаны в следующих жанрах: заметка, информационная корреспонденция и аналитическая корреспонденция. В жанре «заметка» подготовлены 46 текстов (группа информационных жанров, в текстах реализуется информационная функция), 14 текстов написаны в жанре информационной корреспонденции (группа информационных жанров, в текстах реализуется информационная функция), 4 текста - в жанре аналитической корреспонденции (группа аналитических жанров, в текстах реализуется аналитическая функция). Таким образом, 60 текстов издания написаны в информационных жанрах и 4 в аналитических. Как видим, аналитики в региональном СМИ почти нет, в то время как в федеральном она составляла шестую часть публикаций.

В 26 процентах от общего числа публикаций по теме газеты «Волжская коммуна» наблюдаются нарушения в соотношении видов журналистской информации. В 11 процентах текстов недостаточно представлена нормативная информация (прежде всего в корреспонденциях), что лишает тексты практической значимости, в 13 процентах из них прослеживается недостаточное содержание дескриптивной информации – страдает описательная сторона, в 5 процентах текстов нечетко выражена прескриптивная информация, что не позволяет читателю составить мнение о должном развитии ситуации/процесса. Также в 63 процентах текстов отмечены нарушения в группе критериев, отвечающих за глубину разработки темы (аналогичное нарушение прослеживается в 60 процентах анализируемых текстов газеты «Известия»), в 20 процентах текстов прослеживается нарушение принципа объективности.

Если сравнить такую статистику с данными газеты «Известия», то результаты окажутся примерно идентичными, показатели газеты «Волжская коммуна» на несколько пунктов превышают показатели газеты «Известия» по

каждому из обозначенных критериев. Более качественно в издании представлена описательная текстовая информация (дескриптивная), а также более удовлетворительно осуществляется информационная насыщенность текстов, что повышает их практическую значимость. Одним из показательных отличий является то, что, если анализируемые федеральные тексты заметно отличаются наличием оценочной информации, то в газете «Волжская коммуна» авторы достаточно сдержанно подходят к оценке фактов, поэтому превалирование валюативной информации (прежде всего прямой авторской оценки) данным текстам не свойственно.

Недостатки синтаксической составляющей текстов также прослеживаются в публикациях данного издания. Композиция как внутренняя логика текста имеет нарушение в 55 процентах текстов газеты «Волжская коммуна», нарушение в структуре текста (с точки зрения авторской аргументации) обнаружены в 62 процентах текстов. Обозначенные структурные нарушения приводят к нелогичности повествования и неубедительности выводов, поскольку недостаточно аргументированы журналистами.

Жанровые нарушения прослеживаются в текстах, написанных в жанре «корреспонденция» (аналогично газете «Известия»), - в 17 процентах от общего числа текстов (в газете «Известия» в 10 процентах текстов). В 18 процентах текстов выявлены нарушения в создании журналистского образа (в федеральном издании – в 20 процентах). Выразительные языковые средства используются только в 10 процентах текстов, что способствует затруднению восприятия информации. В данной группе критериев вновь прослеживается во многом идентичная ситуация на федеральном и областном уровнях.

Таким образом, синтаксическая группа критериев представлена в текстах газеты «Волжская коммуна», как и в газете «Известия», на более качественном уровне, чем семантическая, тем не менее, некачественная аргументация и ряд

прочих нарушений семантической и синтаксической информации не позволяют части текстов быть убедительными для читателей, это нарушает их информативность и делает недостаточно функциональными.

При анализе прагматической составляющей текстов выявлено, что аудитория текстов «Волжской коммуны» универсальная. При реализации социальных функций журналистики отмечены заметные нарушения в 57 процентах текстов (что демонстрирует улучшение показателя на 8 процентов по сравнению с федеральным изданием).

Поскольку тексты в основном являются информационным, их организаторская сущность окажется невысокой. Результативность и социальная значимость публикаций, следовательно, будут также невысокими.

Среди городских изданий для анализа была отобрана деловая газета «Понедельник». На первом этапе эмпирического исследования газета была проанализирована на предмет наличия текстов, посвященных проблемам экологии с 30 января по 30 ноября (включительно) 2012 года. В результате был проанализирован 41 номер, 820 журналистских текстов. За этот период выявлено 23 публикации, затрагивающие тему рационального взаимодействия общества с окружающей средой. Сравнительный анализ был проведен в сентябре 2013 года, в сентябре 2014 года и сентябре 2015 года, что составило еще 247 текстов. В результате общее число проанализированных текстов **1067**. В сентябре 2013 года было отмечено три публикации по теме городской экологии, информационная корреспонденция «Лесной конфликт», опубликованная в номере №32 (538) отобрана нами для подробного рассмотрения, результаты анализа представлены в таблице. В сентябре 2014 года выявлена только одна публикация – информационная корреспонденция «Каким будет Певческое поле» (№ 30(580)) – данная публикация была отобрана для подробного анализа, результаты которого так же отображены в Приложении 1. В сентябре 2015 года публикаций на данную

тему выявлено не было. Таким образом, нами было подробно проанализировано 27 текстов данного издания.

При сравнении изданий городского, областного и федерального уровней с точки зрения проявленного ими внимания к теме рационального взаимодействия общества с окружающей средой становится очевидным, что на местном уровне тема освещается гораздо чаще. Если в газете «Известия» данной теме посвящено 1,7 процентов текстов, в газете «Волжская коммуна» – 0,8 процента рассмотренных текстов, то в газете «Понедельник» - 2,5 процентов текстов (27 текстов из 1067 публикаций), что более чем в три раза превышает число публикаций «Волжской коммуны» и в полтора раза число текстов газеты «Известия». В результате мы пришли к заключению, что местное деловое издание с еженедельной периодичностью больше заинтересовано в освещении темы рационального взаимодействия общества с окружающей средой, чем областное и федеральное СМИ (данные издания являются ежедневными).

В процессе исследования газеты «Понедельник» были выявлены публикации, отражающие следующие проблемно-тематические направления. Из группы «Социосфера» в издании отмечены: №1 - пропаганда экологических научных знаний как основ экологической грамотности; №3 - освещение проблем организации медицинских услуг, поддерживающих здоровье населения. Соответственно, в издании не отражается образовательно-воспитательный процесс населения, направленный на формирование экологических ценностей и этических норм поведения, проблемы качества и доступности экологического образования.

Из группы «Инфосфера» выделены: проблемно-тематическое направление №1 - сообщение результатов постоянного мониторинга состояния окружающей среды; распространение научной исследовательской информации о состоянии и хозяйственной емкости локальных и региональных экосистем страны; №5 -

сообщение о результатах регулярной оценки основных показателей качества жизни в России и других странах, среди которых продолжительность жизни человечества, состояния его здоровья, уровень занятости, степень реализации прав человека.

Следовательно, в данной группе остались неосвещенными возможности экосистем удовлетворять базовые нужды людей и нынешние стандарты жизни, проблемы свободы информационного обмена в экологической сфере, не отражается роль семьи, общины и гражданского общества в формировании экологического мировоззрения и поведения населения, а также явления и социальные процессы, способствующие формированию представлений о единстве общества с окружающей средой, не рассматриваются темы рационального взаимодействия общества с окружающей средой сквозь призму научных, философских и литературных (на языке, понятном массовой аудитории).

Из группы «Оргсфера» в издании отмечены четыре из десяти проблемно-тематических направлений: №1 - отражение процесса осуществления и результатов проектов, направленных на сохранение окружающей среды; №4 - отражение фактов социальной дискриминации относительно природных ресурсов; №5 - отражение взаимодействия оперативного и перспективного характера политических, рыночных и гражданских сил во имя сохранения окружающей среды; №7 - отражение общественного мнения на принятие значимых для экологии политических решений; освещение активных действий гражданского общества в экологической сфере.

При этом не нашли отражения следующие проблемно-тематические направления: отражение процесса создания правовой основы, обеспечивающей возможности перехода к устойчивому развитию; освещение деятельности правовых структур, защищающих окружающую среду. Не представлены обществу модели устойчивого экономического роста, не наносящие ущерба

окружающей среде; не представляется система стимулирования хозяйственной деятельности, не устанавливаются пределы ответственности за ее экологические результаты. Также не освещается процесс выработки и реализации государственной экологической политики, проблемы соблюдения экологических интересов страны во внешнеэкономической деятельности и проблемы обеспечения общепланетарной безопасности в организации внутрихозяйственной деятельности. Отсутствует освещение процессов реализации программ оздоровления окружающей среды в зонах экологического кризиса, а также событий и процессов, направленных на интеграцию людей в единое сообщество, исключаящее войны как способ выстраивания отношений.

Группа «Техносфера» находит в издании подробное рассмотрение, в газете представлены все четыре проблемно-тематические направления.

Таким образом, из 24 проблемно-тематических направлений в газете «Понедельник» отражено 12, что составляет менее 50 процента от общего проблемно-тематического спектра. Картина, как видим, приблизительно такая же, как и в других проанализированных СМИ. Информационная политика местного издания также исчерпывает лишь половину возможного спектра тематических направлений. Обратимся к рассмотрению перечня критериев, которые позволяют говорить о качестве написания журналистского текста, в том числе, о качестве освещения проблемно-тематических направлений в рамках темы рационального взаимодействия общества с окружающей средой. В Приложении 1 так же содержатся таблицы с примерами анализа текстов газеты «Понедельник» по всем обозначенным группам критериев (№ 1, 2, 3, 4). По примеру анализа, продемонстрированному в приложении, нами были проанализированы все выше обозначенные тексты издания, посвященные теме рационального взаимодействия общества с окружающей средой, и сформулированы следующие заключения.

Из 27 отобранных по теме исследования текстов 4 написаны в жанре аналитической корреспонденции, 8 – в жанре информационной корреспонденции, 12 – в жанре заметки, 2 публикации представлены в виде опроса и один текст в жанре интервью. Таким образом, 14,8 процентов публикаций являются аналитическими.

Сравнивая результаты городского издания с областным и федеральным, мы приходим к заключению, что число аналитических текстов в процентном соотношении в газете «Понедельник» является многочисленным.

В 16 процентах от данного числа публикаций газеты «Понедельник» наблюдаются нарушения в соотношении видов журналистской информации. В 7 процентах текстов недостаточно представлена нормативная информация (прежде всего в корреспонденциях), что лишает тексты практической значимости, в 10 процентах из них прослеживается недостаточное содержание дескриптивной информации – страдает описательная сторона, в 5 процентах текстов нечетко выражена прескриптивная информация, что не позволяет читателю составить мнение о должном развитии ситуации/процесса. Такие данные свидетельствуют о том, что виды журналистской информации в городском издании представлены качественнее, чем в областном и федеральном СМИ. Также в 15 процентов текстов выявлены нарушения в глубине разработки темы (в газете «Волжская коммуна» такие нарушения обнаружены в 63 процентах текстов, в газете «Известия» - в 60 процентах текстов). В 12 процентах текстов отмечено нарушение принципа объективности, что в два раза меньше, чем у областного и федерального изданий. Таким образом, с точки реализации критериев семантической группы публикации тексты газета «Понедельник» подготовлены заметно качественнее, чем в областном и федеральном изданиях. В городском издании выявлено гораздо меньше нарушений в реализации видов журналистской информации. Преимущество текстов городского издания особенно заметно при рассмотрении последнего критерия – глубина разработки темы, данный

показатель городской газеты в 20 раз превышает показатели федеральной и областной газет. Валюативная информация в текстах представлена пропорционально дескриптивной, необоснованная оценка представлена не более чем в 3 процентах текстов.

Недостатки синтаксической составляющей текстов также прослеживаются в публикациях данного издания. Композиция как внутренняя логика текста имеет нарушение в 30 процентах текстов «Понедельник» (в газете «Волжская коммуна» - в 55 процентах текстов, в газете «Известия» - аналогично в 60 процентах). Нарушение в структуре текста (с точки зрения авторской аргументации) обнаружены в 30 процентах текстов. Обозначенные структурные нарушения приводят к нелогичности повествования и неубедительности выводов, поскольку недостаточно аргументированы журналистами. Аналогичные замечания в газете «Волжская коммуна» отмечены в 62 процентах текстов, а в газете «Известия» - в 65 процентах.

Жанровые нарушения прослеживаются в текстах, написанных в жанре «корреспонденция» (аналогично газетам «Известия» и «Волжская коммуна»), в 7 процентах от общего числа текстов (в газете «Известия» в 10 процентах текстов, в газете «Волжская коммуна» - в 17 процентах). В 10 процентах текстов выявлены нарушения в создании журналистского образа (в федеральном издании – в 20 процентах, в областном издании – в 18 процентах). Выразительные языковые средства используются в 70 процентах текстов, что способствует восприятию информации. Это заметно отличает тексты городского издания от областного и федерального.

При анализе прагматической составляющей текстов выявлено, что аудитория текстов газеты «Понедельник» универсальная. При реализации социальных функций журналистики отмечены заметные нарушения в 50 процентах текстов

(что демонстрирует улучшение показателя на 7 процентов по сравнению с областным изданием и на 8 процентов по сравнению с федеральным изданием).

Таким образом, в каждом печатном издании было проведено пролонгированное исследование, которое позволяет произвести сравнительный анализ качества текстов, посвященных теме рационального взаимодействия общества с окружающей средой. Всего за период исследования нами было рассмотрено 12 343 газетных текста, подробному анализу был подвергнут 151 текст периодической печати.

Обратившись к реализации информационной политики изданий, мы пришли к выводу, что из 24 проблемно-тематических направлений в данных печатных изданиях нами было выявлено 16, что составляет 66,6 процента, то есть более половины из обозначенных проблемно-тематических направлений нами было отмечено в текстах периодической печати. Остались неосвещенными следующие направления:

в социосфере:

нашли отражение все проблемно-тематические направления;

в инфосфере:

2) информирование о возможностях экосистем удовлетворить базовые нужды людей и нынешние стандарты жизни;

3) обсуждение проблем свободы информационного обмена в экологической сфере;

4) отражение роли семьи, общины и гражданского общества в формировании экологического мировоззрения и поведения населения;

б) отражение явлений, социальных процессов, способствующих формированию представлений о единстве общества с окружающей средой;

7) освещение темы рационального взаимодействия общества с окружающей средой сквозь призму научных, философских и литературных произведений, переводя идеи мыслителей, писателей и ученых на язык, понятный массовой аудитории, тем самым приобщая ее к размышлениям о своей частной жизни в планетарных масштабах;

в оргсфере:

6) освещение процесса выработки и реализации государственной экологической политики;

8) освещение проблемы соблюдения экологических интересов страны во внешнеэкономической деятельности и проблемы обеспечения общепланетарной безопасности в организации внутрихозяйственной деятельности;

10) освещение событий и процессов, направленных на интеграцию людей в единое сообщество, исключая войны как способ выстраивания отношений.

в техносфере:

нашли отражение все проблемно-тематические направления.

К публикациям, соответствующим критериям качественного журналистского текста (исключая краткий жанр заметки), мы отнесли текст газеты «Волжская коммуна» «На очистку территории бывших заводов в Чапаевске и Тольятти нужно 17 млрд рублей» (автор Сергей Алешин), корреспонденции, опубликованные в газете «Понедельник» «Каким будет Певческое поле» (автор Александр Гремин) и «Поворот не туда. Дорога через лес (Химки, Харьков)» (автор Александр Гремин), достаточно качественно подготовлена корреспонденция, опубликованная в газете «Известия» «Экологи считают природоохранную программу слишком сырой» (автор Анастасия Пустарнакова). Еще 15 информационных публикаций газеты «Известия», написанных в кратком информационном жанре, соответствуют большей части требований предъявляемым к информационным текстам. Качество подготовки

данных текстов определило наш выбор при рассмотрении текстов для включения в Приложении 1 в качестве положительного примера журналистской работы.

Также за период исследования, при помощи контент-анализа были проанализированы **3795 текстов** интернет-сайтов, более подробно проанализированы 245 новостных текстов, освещающих тему рационального взаимодействия общества с окружающей средой, то есть 7 процентов от общего числа интернет-публикаций. В эмпирическую базу вошли: сайт информационного агентства Newsru.com, интернет-газета Lenta.ru, интернет-издание Meduza.io, информационный портал Samara.ru, новостной сайт 63.ru и тольяттинские информационные сайты Tltgorod.ru, Tlt.ru и Tltnews.ru.

Тексты данных интернет-источников подготовлены в двух информационных жанрах – «Заметка» и «Информационная корреспонденция» (корреспонденция представлена только в федеральных интернет-ресурсах). Таким образом, интернет-тексты не представляют большого интереса для журналистского анализа, поскольку подготовлены в кратких информационных жанрах.

За период исследования федерального интернет-сайта **Newsru.com** было рассмотрено 640 публикаций и выявлено 30 текстов, посвященных теме рационального взаимодействия общества с окружающей средой.

Среди тем, поднимаемых в публикациях, загрязнения курортных городов, загрязнение озера Байкал, ненадлежащее содержание вредных промышленных отходов, загрязнения воздуха, один текст посвящен международной встрече по обсуждению климатических изменений. Данные новостные тексты отражали тематические направления, соответствующие Концепции устойчивого развития, среди них представлены: экспертиза с анализом пролонгированного влияния, модели устойчивого экономического роста, не наносящие ущерба окружающей среде, выработка государственной экологической политики, соответствующей

идеям устойчивого развития и ноосферной цивилизации и плана ее реализации, промышленная деятельность, не нарушающая устойчивость окружающей среды, утилизация отходов промышленного производства, не нарушающая устойчивость окружающей среды, выявление видов животного и растительного мира, находящихся на грани вымирания и обеспечение специальных условий для восстановления вида в естественных либо лабораторных условиях.

За период исследования федеральной интернет-газеты **Lenta.ru** было рассмотрено 650 публикаций, было выявлено 62 текста, посвященных теме рационального взаимодействия общества с окружающей средой. Среди тем – катастрофические ситуации, экология и политика, городская экология, экологически чистый транспорт, правильное питание, экологические общественные движения, охрана редких видов животных.

Данные новостные тексты также отражали тематические направления, соответствующие Концепции устойчивого развития, среди них представлены: модели устойчивого экономического роста, не наносящие ущерба окружающей среде, выработка государственной экологической политики, соответствующей идеям устойчивого развития, промышленная деятельность, не нарушающая устойчивость окружающей среды, утилизация отходов промышленного производства, не нарушающая устойчивость окружающей среды, выявление видов животного и растительного мира, находящихся на грани вымирания и обеспечение специальных условий для восстановления вида в естественных либо лабораторных условиях, обеспечение контроля со стороны надзорных органов за соблюдением норм в сферах производства продуктов питания и медикаментов.

За период исследования интернет-издания **Meduza.io** было рассмотрено 490 публикаций, было выявлено только 15 новостных публикаций, посвященных теме рационального взаимодействия общества с окружающей средой. Все публикации посвящены гибели животных и их ненадлежащему содержанию животных в

московских приютах. В данных текстах отражается направление, соответствующее Концепции устойчивого развития, - охрана животных и обеспечение необходимых условиях для существования. Проведенный анализ продемонстрировал, что данное СМИ проявляет минимальный интерес к теме рационального взаимодействия общества с окружающей средой. Издание привлекают информационные поводы сенсационного характера, не обладающие высокой социальной значимостью. Например, в тексте издания от 9 февраля 2012 года «Кролик ищет новый дом» (<https://meduza.io/shapito/2016/02/09/gigantskiy-krolik-ischet-novyy-dom>) сообщается, что в Шотландии пытаются найти хозяев для кролика породы немецкий гигант по кличке Атлас. Отличительной особенностью питомца являются его вес и размер, которые сравнимы с аналогичными параметрами собаки. В тексте сообщается положительная характеристика животного, а также информация об особых условиях, необходимых для его содержания. Данная информация рассчитана на европейского читателя, российской аудитории эта информация сообщается, вероятнее всего, для того, чтобы информировать о том, что кролики вырастают до гигантских размеров, заметку иллюстрирует фотография с изображением крупного питомца.

Таким образом, в интернет-ресурсах, ориентированных на федеральную целевую аудиторию, проблемно-тематические направления «Социосферы» не представлены; из группы направлений «Инфосфера» выявлены следующие тематические направления: №1 - сообщение результатов постоянного мониторинга состояния окружающей среды, распространение научной исследовательской информации о состоянии и хозяйственной емкости локальных и региональных экосистем страны; из «Оргсферы» представлены: направление №1 - отражение процесса осуществления и результатов проектов, направленных на сохранение окружающей среды; №3 - представление обществу и обсуждение моделей устойчивого экономического роста, не наносящих ущерба окружающей среде, установление пределов ответственности за экологические результаты

хозяйственной деятельности; №6 - освещение процесса выработки и реализации государственной экологической политики; №8 – освещение проблемы соблюдения экологических интересов страны во внешнеэкономической деятельности и проблемы обеспечения общепланетарной безопасности в организации внутрихозяйственной деятельности; №10 - освещение событий и процессов, направленных на интеграцию людей в единое сообщество. Из группы «Техносфера»: №2 - анализ проблем рационального использования природного потенциала. Это составляет 7 проблемно-тематических направлений из 24, то есть реализованность информационной политики в исследуемых федеральных интернет-СМИ – 29 процентов.

За период исследования областного новостного сайта **63.ru** было рассмотрено 620 публикаций, было выявлено 72 текста, посвященных теме рационального взаимодействия общества с окружающей средой. Большинство публикаций повествуют о состоянии городских пляжей, дорогах, субботниках, животных, влиянии загрязнений на состояние здоровья горожан.

Данные новостные тексты также отражают тематические направления, соответствующие Концепции устойчивого развития, среди них представлены: промышленная деятельность, не нарушающая устойчивость окружающей среды, утилизация отходов промышленного производства, не нарушающая устойчивость окружающей среды, обеспечение контроля со стороны надзорных органов за соблюдением норм в сферах производства продуктов питания и медикаментов, рациональное ведение городского хозяйства, благоустройство городской среды без нанесения ущерба городской экологии.

Samara.ru – губернский информационный портал Самары. За период исследования было рассмотрено 340 публикаций, было выявлено 14 новостных текстов, посвященных теме рационального взаимодействия общества с окружающей средой. Новостные публикации посвящены экологическому

образованию в школах, правильной утилизации ртутных ламп, штрафам за экологические правонарушения.

Данные новостные тексты также отражают тематические направления, соответствующие Концепции устойчивого развития, среди них представлены: утилизация отходов промышленного производства, не нарушающая устойчивость окружающей среды, обеспечение контроля со стороны надзорных органов за соблюдением норм в сферах производства продуктов питания и медикаментов, рациональное ведение городского хозяйства, благоустройство городской среды без нанесения ущерба городской экологии.

Таким образом, в интернет-ресурсах, ориентированных на областную целевую аудиторию, представлен ряд проблемно-тематических направлений. Из группы «Социосфера»: №3 - освещение проблем организации медицинских услуг, поддерживающих здоровье населения; из группы «Инфосфера»: №1 - сообщение результатов постоянного мониторинга состояния окружающей среды, распространение научной исследовательской информации о состоянии и хозяйственной емкости локальных и региональных экосистем страны; из группы «Оргсфера»: №1 - отражение процесса осуществления и результатов проектов, направленных на сохранение окружающей среды; №4 - отражение фактов социальной дискриминации относительно природных ресурсов; в группе «Техносфера»: направление №1 - результаты научно-обоснованной экспертизы как планируемой, так и осуществляемой хозяйственной деятельности с учетом длительной перспективы.

То есть в текстах областных интернет-СМИ выявлено 5 проблемно-тематических направлений, из обозначенных 24, что составляет 20,8 процента.

Рассмотрим спектр проблемно-тематических направлений, раскрывающих тему рационального взаимодействия общества с окружающей средой, в городских интернет-СМИ.

Tltgorod.ru – информационный портал Тольятти. За период исследования было рассмотрено 335 публикаций, было выявлено 12 текстов, посвященных теме рационального взаимодействия общества с окружающей средой. Публикации содержат информацию об утилизации мусора, о состоянии здоровья горожан.

Tlt.ru – городской информационный портал. За период исследования было рассмотрено 300 публикаций, было выявлено 17 текстов, посвященных теме рационального взаимодействия общества с окружающей средой.

Tltnews.ru – информационный портал Тольятти, который, кроме городских новостей, освещает региональные, федеральные и мировые новости. За период исследования было рассмотрено 320 публикаций, было выявлено 23 текста, посвященных теме рационального взаимодействия общества с окружающей средой. Публикации информируют об экологических акциях, состоянии тольяттинского леса и его восстановлении, об очистке городских лесов, защите животных.

Новостные тексты городских информационных сайтов также отражают тематические направления, соответствующие Концепции устойчивого развития, среди них представлены: утилизация отходов промышленного производства, не нарушающая устойчивость окружающей среды, обеспечение контроля со стороны надзорных органов за соблюдением норм в сферах производства продуктов питания и медикаментов, рациональное ведение городского хозяйства, благоустройство городской среды без нанесения ущерба городской экологии, охрана и воспроизводство лесной/лесопарковой территории, охрана животных и обеспечение необходимых условий для существования.

В интернет-ресурсах, ориентированных на городскую целевую аудиторию, представлен ряд проблемно-тематических направлений, аналогичный перечню областных СМИ. Из группы «Социосфера»: №3 - освещение проблем организации медицинских услуг, поддерживающих здоровье населения; из «Инфосферы»: направление №1 - сообщение результатов постоянного

мониторинга состояния окружающей среды, распространение научной исследовательской информации о состоянии и хозяйственной емкости локальных и региональных экосистем страны, определяющей уровень допустимого антропогенного воздействия на них; из группы «Оргсфера»: №1 - отражение процесса осуществления и результатов проектов, направленных на сохранение окружающей среды; №2 - отражение процесса создания правовой основы, обеспечивающей возможности перехода к устойчивому развитию, освещение деятельности правовых структур, защищающих окружающую среду; из группы «Техносфера»: №1 - результаты научно-обоснованной экспертизы как планируемой, так и осуществляемой хозяйственной деятельности с учетом длительной перспективы.

Таким образом, в городских интернет-СМИ представлено 5 из 24 проблемно-тематических направлений, раскрывающих тему рационального взаимодействия общества с окружающей средой, следовательно, степень реализации информационной политики данных СМИ по теме рационального взаимодействия общества с окружающей средой составляет 20,8 процента.

В целом в группе интернет-СМИ проблемно-тематические направления реализованы на 45,8 процента (в группе печатных СМИ данный показатель составляет 66,6 процента).

То есть в сравнении с печатными СМИ интернет-издания демонстрируют еще более ограниченный спектр проблемно-тематических направлений, отражающих тему взаимодействия общества с окружающей средой (печатные издания областного и городского уровней продемонстрировали реализацию спектра проблемно-тематических направлений на 50 процентов, федеральное издание – на 29 процентов). Приведенные данные анализа интернет-СМИ вновь подтверждают нашу гипотезу о том, что тематические направления современной экологической журналистики представляют собой ограниченный

спектр. Все проанализированные тексты подготовлены в двух жанрах – заметка и информационная корреспонденция. В жанре корреспонденции подготовлены 11 процентов текстов – 27 публикаций, 218 публикаций написаны в жанре заметки.

Перейдем к оценке качества публикаций, чтобы предположить их вероятностную функциональность и социальную значимость. В Приложении 2 содержатся таблицы с примерами анализа текстов интернет-СМИ по всем обозначенным группам критериев. По примеру анализа, продемонстрированному в приложении, нами были проанализированы все выше обозначенные тексты издания, посвященные теме рационального взаимодействия общества с окружающей средой, и сформулированы следующие заключения.

Перейдем к анализу семантической стороны текстов. В 60 процентах от данного числа интернет-публикаций наблюдаются нарушения в соотношении видов журналистской информации. В 50 процентах текстов недостаточно представлена нормативная информация, что лишает тексты практической значимости, в 40 процентах из них прослеживается недостаточное содержание дескриптивной информации – страдает описательная сторона, в 20 процентах текстов нечетко выражена прескриптивная информация, что не позволяет читателю составить мнение о должном развитии ситуации/процесса. Также в 60 процентах текстов отмечены нарушения в группе критериев, отвечающих за глубину разработки темы, в 30 процентах текстов прослеживается нарушение принципа объективности. Если сравнить такую статистику с данными печатных изданий, то результаты интернет-изданий демонстрируют отрицательную динамику. К примеру, нарушения в соотношениях видов журналистской информации в печатных изданиях не превышают 30 процентов, в интернет-изданиях этот показатель достигает 60 процентов.

Недостатки синтаксической составляющей текстов также прослеживаются в публикациях данного издания. Композиция как внутренняя логика текста имеет нарушение в 30 процентах текстов, нарушение в структуре текста (с точки зрения авторской аргументации) обнаружены в 40 процентах текстов. Обозначенные структурные нарушения в данной группе СМИ проявлены в меньшем числе публикаций в сравнении с группой печатных изданий, поскольку большинство текстов подготовлено в кратком информационном жанре. Данные тексты преследуют цель проинформировать читателя, а не проанализировать ситуацию.

Жанровые нарушения прослеживаются в корреспонденциях, в 10 процентах от общего числа текстов. Выразительные языковые средства используются только в 5 процентах текстов, что способствует затруднению восприятия информации.

Таким образом, синтаксическая группа критериев в интернет-текстах демонстрирует меньшее число нарушений в сравнении с семантической, что во многом объясняется жанровой спецификой публикаций.

При анализе прагматической составляющей текстов выявлено, что аудитория текстов универсальная. При реализации социальных функций журналистики отмечены заметные нарушения в 80 процентах текстов (что демонстрирует заметное ухудшение показателя в сравнении с печатными изданиями). При недостаточной реализации обозначенных функций журналистики организаторская сущность текстов так же окажется низкой, а потенциальная информативность недостаточной. Результативность и социальная значимость публикаций в следствии будут невысокими. Соответственно, цель экологической журналистики, вероятнее всего, не будет достигнута.

Таким образом, все исследуемые интернет-тексты написаны в информационных жанрах, поэтому авторы данных текстов не ставили перед собой задачу привнести новое понимание в тему рационального взаимодействия

общества с окружающей средой, а лишь констатировали факты, в большинстве текстов отвечая лишь на вопросы «что?», «где?», «когда?».

Таким образом, проведя исследования проблемно-тематических направлений интернет-СМИ, можно сделать вывод, что остались неосвещенными следующие направления:

в социосфере:

1) пропаганда экологических научных знаний как основ экологической грамотности;

2) отражение образовательно-воспитательного процесса населения, ведущегося с целью формирования экологических ценностей и на их основе этических норм поведения. Проблемы качества и доступности экологического образования.

в инфосфере не реализованы:

2) информирование о возможностях экосистем удовлетворить базовые нужды людей и нынешние стандарты жизни;

3) обсуждение проблем свободы информационного обмена в экологической сфере;

4) отражение роли семьи, общины и гражданского общества в формировании экологического мировоззрения и поведения населения;

5) сообщение о результатах регулярной оценки основных показателей качества жизни в России и других странах: продолжительность жизни человечества, состояния его здоровья, отклонение состояния окружающей среды от нормативов, уровень знаний или образовательных навыков, доход (ВВП на душу населения), уровень занятости, степень реализации прав человека;

6) отражение явлений, социальных процессов, способствующих формированию представлений о единстве общества с окружающей средой;

7) освещение темы рационального взаимодействия общества с окружающей средой сквозь призму научных, философских и литературных произведений, переводя идеи мыслителей, писателей и ученых на язык, понятный массовой аудитории, тем самым приобщая ее к размышлениям о своей частной жизни в планетарных масштабах.

в оргсфере:

5) отражение взаимодействия оперативного и перспективного характера политических, рыночных и гражданских сил во имя сохранения окружающей среды;

7) отражение общественного мнения и непосредственного влияния гражданского общества на принятие значимых для экологии политических решений. Освещение активных действий гражданского общества в экологической сфере;

9) Освещение процессов реализации программ оздоровления окружающей среды в зонах экологического кризиса.

в техносфере:

3) информирование о поддержке со стороны государства и бизнес-сектора новых экологоориентированных технологий и описание процессов внедрения их в производство;

4) освещение хода научных разработок и процесса внедрения новых источников энергии.

Таким образом, в исследуемых интернет-СМИ нашли отражение 11 проблемно-тематических направлений информационной политики СМИ из 24, что составляет 45,8 процентов.

В целом в исследуемых печатных и интернет-СМИ нашли отражение 19 проблемно-тематических направлений, что составляет 79 процентов. В СМИ нашли отражение все проблемно-тематические направления из трех групп: «Социосфера», «Оргсфера» и «Техносфера», остались неосвещенными только пять направлений из группы «Инфосфера», среди которых вышеперечисленные направления под № 2, 3, 4, 6 и 7.

Краткие выводы по второй главе

В результате теоретического исследования мы пришли к заключению, что реализация содержательных задач экологической журналистики предполагает регулярное освещение проблем экологии в СМИ, что, в свою очередь, будет способствовать формированию экологического сознания у массовой аудитории; именно при таком сознании потребности общества будут удовлетворяться без нанесения ущерба окружающей среде.

То, насколько журналистский текст сможет способствовать формированию экологического сознания, позволяет предположить анализ его структурных элементов и прагматической составляющей. Система анализа журналистского текста Л. В. Ивановой и Г. В. Чевозеровой¹³⁸ основывается на философском понимании информации и содержит конкретные методики анализа, которые, на наш взгляд, в полной мере применимы к экологической журналистике и позволяют дать тексту качественную характеристику. Ими мы и воспользовались при анализе журналистских текстов во второй главе исследования.

¹³⁸Чевозерова Г. В. Особенности структуры журналистского текста // Текст: теория и методика в контексте вузовского образования: сб. науч. Трудов III Международной конференции : в 2 т. Тольятти, 2008. – Т. 2. – С. 184-191. Иванова Л. В. Основы журналистской деятельности: базовые характеристики журналистского произведения: учеб.-метод. пособие. – Тольятти, 2012. – 130 с.

Чтобы составить полное представление о качестве текстов, посвященных теме экологии в отечественной журналистике, нами был проведен анализ публикаций печатных и интернет-изданий, относящихся к разным типологическим группам относительно административно-территориального признака, - федерального, регионального и местного уровней. Выбор газет для научного исследования был основан на исследовании их типологических критериев, ключевыми из них стали типоформирующие признаки, а также тиражность изданий. Из федеральных изданий в качестве эмпирического материала нами была отобрана универсально-тематическая газета «Известия», на региональном – универсально-тематическая газета «Волжская коммуна», на местном – деловая газета «Понедельник» как издание с заметной периодичностью освещающее проблемы городской экологии. В каждом издании было проведено пролонгированное исследование – в период с 2011 по 2015 годы, которое позволяет произвести сравнительный анализ количества и качества текстов, посвященных теме рационального взаимодействия общества с окружающей средой, и претендовать на получение репрезентативных результатов. В результате исследования большого массива текстового материал - 12 343 текста, подробному анализу был подвергнут 151 текст, относящийся к проблематике исследования.

В газете «Известия» из 3441 просмотренной публикации, только 58 материалов отражали тему рационального взаимодействия общества с окружающей средой, что составило 1,7 процента.

В областной газете «Волжская коммуна» из 7835 просмотренных текстов выявлено 66 публикаций, затрагивающих данную тему, то есть 0,8 процента.

В местной деловой газете «Понедельник» за тот же период из 1067 текстов 27 посвящено анализируемой тематике – 2,5 процента.

В результате мы пришли к заключению, что местное деловое издание с еженедельной периодичностью больше заинтересовано в освещении темы

рационального взаимодействия общества с окружающей средой, чем ежедневные областное и федеральное СМИ.

Также за аналогичный период исследования при помощи контент-анализа были проанализированы **3795 текстов** интернет-сайтов, из которых подробно проанализированы 245 новостных текстов, освещающих тему рационального взаимодействия общества с окружающей средой. В эмпирическую базу вошли: сайт информационного агентства Newsru.com, интернет-газета Lenta.ru, интернет-издание Meduza.io, информационный портал Samara.ru, новостной сайт 63.ru и тольяттинские информационные сайты Tltgorod.ru, Tlt.ru и Tltnews.ru.

Мы пришли к заключению, что новостные тексты интернет-сайтов также отражают тематические направления, соответствующие Концепции устойчивого развития. Тем не менее, большинство исследуемых интернет-текстов написаны в кратком информационном жанре «заметка», поэтому авторы данных текстов не ставили перед собой задачу привнести новое понимание в тему рационального взаимодействия общества с окружающей средой, а только лишь констатировали некоторые факты.

Анализируя реализацию информационной политики исследуемых изданий, мы пришли к выводу, что из 24 проблемно-тематических направлений в печатных изданиях представлено 16, что составляет 66,6 процентов, а в интернет-СМИ – 11 (45,8 процента). В целом в исследуемых печатных и интернет-СМИ нашли отражение 19 проблемно-тематических направлений, что составляет 79 процентов. В СМИ нашли отражение все проблемно-тематические направления из трех групп: «Социосфера», «Оргсфера» и «Техносфера», остались неосвещенными только пять направлений из группы «Инфосфера», среди которых вышеперечисленные направления под № 2, 3, 4, 6 и 7. То есть издания за исследуемый период не информировали о возможностях экосистем удовлетворить базовые нужды людей и нынешние стандарты жизни, не обсуждали проблемы свободы

информационного обмена в экологической сфере, не отражали роль семьи, общины и гражданского общества в формировании экологического мировоззрения и поведения населения; не отражали явления, социальные процессы, способствующие формированию представлений о единстве общества с окружающей средой, а также не освещали темы рационального взаимодействия общества с окружающей средой сквозь призму научных, философских и литературных произведений, переводя идеи мыслителей, писателей и ученых на язык, понятный массовой аудитории.

Качественный анализ текстов показал, что к публикациям, соответствующим большинству критериев качественного журналистского текста (исключая краткий информационный жанр «заметка»), можно отнести материалы из всех анализируемых печатных изданий. К примерам качественной журналистской работы мы можем отнести ряд текстов, среди которых из газеты «Известия» - корреспонденцию Анастасии Пустарнаковой «Экологи считают природоохранную программу слишком сырой», из газеты «Волжская коммуна» - публикацию Сергея Алешина «На очистку территории бывших заводов в Чапаевске и Тольятти нужно 17 млрд рублей», из газеты «Понедельник» - корреспонденции Александра Гремина, «Каким будет Певческое поле» и «Поворот не туда. Дорога через лес (Химки, Харьков)».

В целом анализ продемонстрировал следующие результаты. По примеру анализа, продемонстрированному в приложении, нами были проанализированы все выше обозначенные тексты печатных и интернет-изданий, посвященные теме рационального взаимодействия общества с окружающей средой, и сформулированы заключения.

При анализе семантической составляющей текстов выявлено, что результаты интернет-изданий демонстрируют отрицательную динамику. К примеру, нарушения в соотношениях видов журналистской информации в

печатных изданиях не превышают 30 процентов, а в интернет-изданиях этот показатель достигает 60 процентов.

Недостатки синтаксической составляющей также прослеживаются в публикациях. В печатных текстах композиция как внутренняя логика текста имеет нарушение в 48 процентах текстов, нарушения в структуре текста (с точки зрения авторской аргументации) обнаружены в 52 процентах текстов. Аналогичные нарушения в интернет-СМИ выявлены в 30 процентах текстов (в композиции текстов) и в 40 процентах (в авторской аргументации) соответственно. Обозначенные структурные нарушения в группе интернет-СМИ менее выражены, чем в группе печатных изданий, такая тенденция во многом объяснима тем, что большинство интернет-текстов подготовлено в кратком информационном жанре. Тексты интернет-изданий преследуют цель кратко проинформировать читателя, а не проанализировать ситуацию.

Жанровые нарушения прослеживаются чаще в текстах, написанных в жанре «корреспонденция». В целом в группе печатных СМИ такие нарушения составляют 11,3 процента. Интернет-текстам свойственны аналогичные нарушения, но, поскольку корреспонденций в этой группе СМИ представлено меньше, показатель нарушений остается на 1,3 процента выше и составляет 10 процентов.

В группе печатных СМИ самый высокий показатель, отражающий применение средств языковой выразительности, демонстрирует издание «Понедельник» - 70 процентов. Это заметно отличает тексты городской газеты от областной и федеральной, где их использование отмечено только в 10 процентах текстов. Таким образом, в среднем в группе печатных СМИ языковые выразительные средства используются в 30 процентах текстов, а в интернет-СМИ лишь в 5 процентах публикаций.

При анализе прагматической составляющей текстов выявлено, что аудитория текстов универсальная. Во всех группах СМИ прослеживаются нарушения в реализации социальных функций журналистики. Самый высокий показатель у интернет-изданий, он составляет 80 процентов. В группе печатных изданий этот показатель на 23 процента ниже. При недостаточной реализации социальных функций журналистики организаторская сущность текстов – как демонстрирует практика - так же оказывается низкой, а потенциальная информативность недостаточной. Результативность и социальная значимость публикаций в следствии будут невысокими. Соответственно, цель экологической журналистики, вероятнее всего, не будет достигнута.

ЗАКЛЮЧЕНИЕ

В результате проведенного нами исследования по теме диссертации мы пришли к следующим выводам:

1. Несмотря на то, что актуальность проблемы рационального взаимодействия общества с окружающей средой была обозначена еще в конце XIX века, осознание масштаба проблемы наблюдается только спустя столетие. Во второй половине 80-х годов XX века обсуждение этой темы выходит в широкое публичное пространство, в том числе и в СМИ. Наблюдается значительный рост численности специализированных газет и журналов, прежде всего экологических изданий.

2. Связан этот виток развития специализированных экологических изданий с обозначением научным сообществом на международном политическом уровне проблемы глобального экологического кризиса. В конце двадцатого столетия мировой общественностью стало осознаваться, что необходимо менять курс развития цивилизации, определив его как устойчивое развитие, которое необходимо человечеству, чтобы выйти на новый качественный уровень взаимоотношений общества с окружающей средой.

3. Такой новый – экологоориентированный - тип мировоззрения в научных кругах принято называть ноосферным, то есть относящийся к разуму планетарного масштаба. Именно поэтому, по мнению Л. А. Кохановой и А. А. Калмыкова, и «журналистику следует рассматривать в контексте таких понятий, как информационное общество, ноосфера и ноосферическая цивилизация»¹³⁹ и устойчивое развитие. Теория ноосферы, сформулированная В. И. Вернадским, и устойчивого развития, которая стала известна в России в 1989 году благодаря докладу Комиссии ООН под руководством Г. Х. Брунтланд

¹³⁹ Калмыков А. А., Коханова Л. А. Интернет-журналистика. М., 2005.

«Наше общее будущее», позволяет обществу адекватно оценить состояние окружающей среды, степень своего воздействия на нее, а также возникающие после данного взаимодействия последствия. Возникла необходимость в формировании экологического сознания массовой аудитории. Эту миссию предстояло реализовать новому профилированному направлению – экологической журналистике.

4. Исходя из онтологического понимания массовой информации и журналистики, а также идейно-тематических направлений экологии как науки нами было сформулировано следующее определение: **экологическая журналистика** - одна из форм оперативного отражения реального состояния окружающей природной среды, экологических вопросов как глобального, так и локального значения в периодически распространяемой информации, целью которой является обеспечение общества в целом и человека в частности сведениями, необходимыми для их функционирования и устойчивого развития, при непереносимом сохранении природного равновесия¹⁴⁰.

5. Объектом экологической журналистики выступает вся окружающая действительность во всем ее объеме и разнообразии, а предметом - область взаимодействия общества с окружающей средой. Регулярное, полноценное освещение данной области в СМИ действительно может способствовать формированию такого сознательного поведения социума, при котором удовлетворяются его потребности без нанесения ущерба среде его существования. В этом и состоит миссия экологической журналистики.

6. К области формальных задач экологической журналистики относится создание целостной системы СМИ. Нами была проанализирована сложившаяся

¹⁴⁰ Орлова М. В. Экологическая журналистика: сущностные характеристики понятия // Вестник науки Воронежского государственного университета. – Воронеж, 2012. - С. 221.

современная система журналистской периодики на региональном уровне, а также рассмотрен исторический аспект ее формирования.

7. К области содержательных задач экологической журналистики относится выработка целостной информационной политики, основанной на современных научных исследованиях в области экологии и отражающей реалии взаимодействия социума с окружающей средой как глобального, так и локального масштаба. Ключевыми направлениями информационной политики, на наш взгляд, должны стать, прежде всего, основные положения Концепции перехода на путь устойчивого развития, которая была принята мировым сообществом в 1991 году. А также принципы ноосферного мировоззрения, выдвинутые более века назад Владимиром Ивановичем Вернадским, и принципы устойчивого развития, сформулированные как итог научного обобщения по проблеме взаимодействия общества с окружающей средой. Эти теоретические знания позволяют выстроить информационную политику экологической журналистики системно и затем уже наполнить ее реальным содержанием социальной практики.

8. Проанализировав последовательно исторические и теоретические аспекты экологических проблем, мы сформулировали на их основе возможные и необходимые идейно-тематические направления экологической журналистики, систематизировав их по социетальным уровням: социосфера, инфосфера, оргсфера и техносфера.

Проблемно-тематические направления экологической журналистики:

I. Проблемно-тематические направления информационной политики СМИ в социосфере: пропаганда экологических научных знаний как основ экологической грамотности; отражение образовательно-воспитательного процесса населения, ведущегося с целью формирования экологических ценностей и на их основе этических норм поведения; проблемы качества и доступности

экологического образования; освещение проблем организации медицинских услуг, поддерживающих здоровье населения.

II. Проблемно-тематические направления информационной политики СМИ в инфосфере: сообщение результатов постоянного мониторинга состояния окружающей среды, распространение научной исследовательской информации о состоянии и хозяйственной емкости локальных и региональных экосистем страны, определяющей уровень еще допустимого антропогенного воздействия на них; информирование о возможностях экосистем удовлетворить базовые нужды людей и нынешние стандарты жизни; обсуждение проблем свободы информационного обмена в экологической сфере; отражение роли семьи, общины и гражданского общества в формировании экологического мировоззрения и поведения населения; сообщение о результатах регулярной оценки основных показателей качества жизни в России и других странах: продолжительность жизни человечества, состояния его здоровья, отклонение состояния окружающей среды от нормативов, уровень знаний или образовательных навыков, доход (ВВП на душу населения), уровень занятости, степень реализации прав человека; отражение явлений, социальных процессов, способствующих формированию представлений о единстве общества с окружающей средой; освещение темы рационального взаимодействия общества с окружающей средой сквозь призму научных, философских и литературных произведений, переводя идеи мыслителей, писателей и ученых на язык, понятный массовой аудитории, тем самым приобщая ее к размышлениям о своей частной жизни в планетарных масштабах.

III. Проблемно-тематические направления информационной политики СМИ в оргсфере: отражение процесса осуществления и результатов проектов, направленных на сохранение окружающей среды, реализуемых на самых различных уровнях, от локальных до международных; отражение процесса создания правовой основы, обеспечивающей возможности перехода к

устойчивому развитию, включая совершенствование действующего законодательства, определяющего, в частности, экономические механизмы регулирования природопользования и охраны окружающей среды, освещение деятельности правовых структур, защищающих окружающую среду; представление обществу и обсуждение моделей устойчивого экономического роста, не наносящих ущерба окружающей среде, представление системы стимулирования хозяйственной деятельности и установление пределов ответственности за ее экологические результаты; отражение фактов социальной дискриминации относительно природных ресурсов; отражение взаимодействия оперативного и перспективного характера политических, рыночных и гражданских сил во имя сохранения окружающей среды; освещение процесса выработки и реализации государственной экологической политики; отражение общественного мнения и непосредственного влияния гражданского общества на принятие значимых для экологии политических решений. Освещение активных действий гражданского общества в экологической сфере; освещение проблемы соблюдения экологических интересов страны во внешнеэкономической деятельности и проблемы обеспечения общепланетарной безопасности в организации внутрихозяйственной деятельности; освещение процессов реализации программ оздоровления окружающей среды в зонах экологического кризиса; освещение событий и процессов, направленных на интеграцию людей в единое сообщество, исключая войны как способ выстраивания отношений.

IV. Проблемно-тематические направления информационной политики СМИ в техносфере: результаты научно-обоснованной экспертизы как планируемой, так и осуществляемой хозяйственной деятельности с учетом длительной перспективы; анализ проблем рационального использования природного потенциала; информирование о поддержке со стороны государства и бизнес-сектора новых экологоориентированных технологий и описание процессов

внедрения их в производство; освещение хода научных разработок и процесса внедрения новых источников энергии.

9. В теоретической части исследования нами сформулированы принципы реализации информационной политики экологической журналистики: принцип экологоориентированного мировоззрения, принцип гармоничного сочетания личных, государственных и общепланетарных интересов, принцип оптимизации социальных потребностей и принцип равенства экологических прав и ответственности.

10. К содержательным задачам экологической журналистики относится, кроме формирования ее информационной политики, раскрывающееся через систему идейно-тематических направлений, также и обеспечение качественных характеристик журналистского текста любой тематической направленности и формы. Обе задачи, согласно нашей гипотезе, имеют проблемы в процессе своей реализации. Их характер и масштаб мы определили в результате проведенного анализа большого массива публикаций ряда СМИ. Оценивая полноту информационной политики СМИ, мы ориентировались на полученный нами перечень возможных идейно-тематических направлений. А для анализа публикаций нами использовалась система анализа журналистского текста Л. В. Ивановой и Г. В. Чевозеровой¹⁴¹.

11. Чтобы составить полное представление о качестве текстов, посвященных теме экологии, в отечественной журналистике, нами был проведен анализ публикаций печатных и интернет-изданий, относящихся к разным типологическим группам относительно административно-территориального

¹⁴¹Чевозерова Г. В. Особенности структуры журналистского текста // Текст: теория и методика в контексте вузовского образования: сб. науч. трудов III Международной конференции : в 2 т. Тольятти, 2008. – Т. 2. – С. 184-191. Иванова, Л. В. Основы журналистской деятельности: базовые характеристики журналистского произведения: учеб.-метод. пособие. Тольятти, 2012. 130 с.

признака - федерального, регионального и местного уровня. Выбор печатных изданий для научного исследования был основан на исследовании их типологических критериев, ключевыми из них стали типоформирующие признаки, а также тиражность изданий. Из федеральных изданий в качестве эмпирического материала нами была отобрана универсально-тематическая газета «Известия», на региональном – универсально-тематическая газета «Волжская коммуна», на местном – деловая газета «Понедельник» как издание с заметной периодичностью освещающее проблемы городской экологии. В каждом издании было проведено пролонгированное исследование – в период с 2011 по 2015 годы, которое позволяет произвести сравнительный анализ информационной политики и качества текстов, посвященных теме экологии, и претендовать на получение репрезентативных результатов. Всего нами было исследовано 12 343 газетных публикации, подробному анализу по указанной методике подвергся 151 текст по исследуемой проблематике.

12. В газете «Известия» нами проанализировано 98 номеров (**3441 текст**), подверглись подробному анализу 58 публикаций. Примечательно то, что 52 из них было отмечено в 2011 году и только 6 в последующие периоды. Таким образом, нами была отмечена тенденция значительного снижения частоты обращения к экологической теме данным СМИ.

В издании представлены лишь 7 из 24 научно-обоснованных проблемно-тематических направлений информационной политики экологической журналистики. Следовательно, информационная политика издания в данном тематическом направлении реализована менее чем на треть - 29 процентов.

Качественные критерии журналистского текста выдержаны только в кратких информационных жанрах. Лишь в 20 процентах аналитических текстов более-менее качественно реализуется требования семантической стороны текста. Практически же в каждом материале наблюдались нарушения семантической

группы критериев. Поскольку именно семантическая сторона текста обеспечивает его информативность, мы посчитали, что в целом не более 30 процентов публикаций издания можно признать потенциально информативными.

С точки зрения реализации синтаксической группы критериев в текстах данного издания также обнаружен ряд нарушений. Композиция как внутренняя логика текста имеет явные нарушения в 60 процентах текстов, нарушение в структуре текста (с точки зрения авторской аргументации) обнаружены в 65 процентах текстов. Обозначенные структурные нарушения приводят к нелогичности повествования и неубедительности выводов, поскольку недостаточно аргументированы журналистами.

При анализе прагматической составляющей текстов издания серьезных замечаний не выявлено. Функциональный анализ текстов позволяет предположить невысокую потенциальную функциональность у 65 процентов текстов.

13. В областной газете «Волжская коммуна» из 7835 просмотренных текстов выявлено 66 публикаций, затрагивающие данную тему – 0,8 процента. Тем не менее, процент реализации информационной политики СМИ в региональном СМИ на 21 процент превышает степень ее реализации на федеральном уровне. Из 24 проблемно-тематических направлений в текстах издания представлены 12, что составляет 50 процентов от общего числа. 60 текстов издания написаны в информационных жанрах и 4 в аналитических. Аналитики в региональном СМИ почти нет, в то время как в федеральном она составляла шестую часть публикаций.

В группе синтаксических критериев вновь прослеживается во многом идентичная ситуация на федеральном и областном уровнях. Композиция как внутренняя логика текста имеет нарушение в 55 процентах текстов газеты «Волжская коммуна», нарушение в структуре текста (с точки зрения авторской

аргументации) обнаружены в 62 процентах текстов. Жанровые нарушения прослеживаются в текстах, написанных в жанре «корреспонденция» (аналогично газете «Известия»), - в 17 процентах от общего числа текстов (в газете «Известия» в 10 процентах текстов). В 18 процентах текстов выявлены нарушения в создании журналистского образа (в федеральном издании – в 20 процентах). Выразительные языковые средства используются только в 10 процентах текстов, что способствует затруднению восприятия информации.

При анализе прагматической составляющей текстов газеты «Волжская коммуна» выявлено, что при реализации социальных функций журналистики отмечены существенные нарушения в 57 процентах текстов (что демонстрирует улучшение показателя на 8 процентов по сравнению с федеральным изданием).

14. Среди местных изданий для анализа была отобрана деловая газета «Понедельник». Общее число проанализированных текстов составило **1067**. Из них было выделено и проанализировано 27 текстов по нашей проблематике, что составило 2,5 процента. Чаще всего публикации по теме экологии были представлены в издании в жанре корреспонденции. В результате мы пришли к заключению, что местное деловое издание с еженедельной периодичностью более заинтересовано в освещении темы экологии, чем областное и федеральное СМИ.

Из 24 проблемно-тематических направлений в газете «Понедельник» отражено 12, что составляет 50 процентов от общего проблемно-тематического спектра (как и в областном СМИ).

Из 27 отобранных по теме исследования текстов 14,8 процентов публикаций являются аналитическими. Сравнивая результаты городского издания с областным и федеральным, мы приходим к заключению, что число аналитических текстов в процентном соотношении в газете «Понедельник» выше.

С точки зрения реализации критериев семантической группы тексты в газете «Понедельник» подготовлены заметно качественнее, чем в областном и

федеральном изданиях. В городском издании выявлено меньше нарушений в использовании видов журналистской информации. Преимущество текстов городского издания особенно заметно при рассмотрении последнего критерия – глубины разработки темы, данный показатель городской газеты в 20 раз превышает показатели федеральной и областной газет.

Недостатки синтаксической составляющей текстов также прослеживаются в публикациях данного издания. Композиция как внутренняя логика текста имеет нарушение в 30 процентах текстов «Понедельник» (в газете «Волжская коммуна» - в 55 процентах текстов, в газете «Известия» - аналогично в 60 процентах). Нарушение в структуре текста (с точки зрения авторской аргументации) обнаружены в 30 процентах текстов. Обозначенные структурные нарушения приводят к нелогичности повествования и неубедительности выводов, поскольку недостаточно аргументированы журналистами. Аналогичные замечания в газете «Волжская коммуна» отмечены в 62 процентах текстов, а в газете «Известия» - в 65 процентах.

Жанровые нарушения прослеживаются в текстах, написанных в жанре «корреспонденция» (аналогично газетам «Известия» и «Волжская коммуна»), в 7 процентах от общего числа текстов (в газете «Известия» в 10 процентах текстов, в газете «Волжская коммуна» - в 17 процентах). В 10 процентах текстов выявлены нарушения в создании журналистского образа (в федеральном издании – в 20 процентах, в областном издании – в 18 процентах). Выразительные языковые средства используются в 70 процентах текстов, что способствует восприятию информации. Это заметно отличает тексты городского издания от областного и федерального.

При анализе прагматической составляющей текстов выявлено, что аудитория текстов газеты «Понедельник» универсальная, как в областном и федеральном изданиях. При реализации социальных функций журналистики отмечены

нарушения в 50 процентах текстов (что демонстрирует улучшение показателя на 7 процентов по сравнению с областным изданием и на 8 процентов по сравнению с федеральным изданием).

15. Таким образом, в каждом печатном издании было проведено пролонгированное исследование, которое позволяет произвести сравнительный анализ качества текстов, посвященных теме рационального взаимодействия общества с окружающей средой. Всего за период исследования нами было проанализировано **12 343** газетных текста, из них отобрана **151** публикация, посвященная теме рационального взаимодействия общества с окружающей средой. И, как показал анализ текстов, качество их весьма посредственное, как правило, отмечается и функциональная неполноценность, а значит, не приходится говорить об эффективной реализации миссии экологической журналистики в исследуемых печатных изданиях.

16. Также при помощи контент-анализа были проанализированы **3795** текстов интернет-сайтов, более подробно проанализированы **245** новостных текстов, освещающих тему рационального взаимодействия общества с окружающей средой. В эмпирическую базу вошли: сайт информационного агентства Newsru.com, интернет-газета Lenta.ru, интернет-издание Meduza.io, информационный портал Samara.ru, новостной сайт 63.ru и тольяттинские информационные сайты Tltgorod.ru, Tlt.ru и Tltnews.ru.

Анализируя реализацию информационной политики исследуемых изданий, мы пришли к выводу, что из 24 проблемно-тематических направлений в печатных изданиях представлено 16, что составляет 66,6 процента, а в интернет-СМИ – 11 (45,8 процента). В целом в исследуемых печатных и интернет-СМИ нашли отражение 19 проблемно-тематических направлений, что составляет 79 процентов. В СМИ нашли отражение все проблемно-тематические направления из трех представленных групп: «Социосфера», «Оргсфера» и «Техносфера», остались

неосвещенными только пять направлений из группы «Инфосфера», среди которых вышеперечисленные направления под № 2, 3, 4, 6 и 7. То есть издания за исследуемый период не информировали о возможностях экосистем удовлетворить базовые нужды людей и нынешние стандарты жизни, не обсуждали проблемы свободы информационного обмена в экологической сфере, не отражали роль семьи, общины и гражданского общества в формировании экологического мировоззрения и поведения населения; не отражали явления, социальные процессы, способствующие формированию представлений о единстве общества с окружающей средой, а также не освещали темы рационального взаимодействия общества с окружающей средой сквозь призму научных, философских и литературных произведений, переводя идеи мыслителей, писателей и ученых на язык, понятный массовой аудитории.

В целом анализ интернет-публикаций продемонстрировал следующие результаты. При анализе семантической составляющей текстов было выявлено, что результаты интернет-изданий демонстрируют отрицательную динамику. К примеру, нарушения в соотношениях видов журналистской информации в печатных изданиях не превышают 30 процентов, а в интернет-изданиях этот показатель достигает 60 процентов.

Недостатки синтаксической составляющей также прослеживаются в публикациях. В печатных текстах композиция как внутренняя логика текста имеет нарушение в 48 процентах текстов, нарушение в структуре текста (с точки зрения авторской аргументации) обнаружены в 52 процентах текстов. Аналогичные нарушения в интернет-СМИ выявлены в 30 процентах текстов (в композиции текстов) и в 40 процентах (в авторской аргументации) соответственно. Обозначенные структурные нарушения в группе интернет-СМИ менее выражены, чем в группе печатных изданий, такая тенденция во многом объяснима тем, что большинство интернет-текстов подготовлено в кратком информационном жанре.

Тексты интернет-изданий преследуют цель проинформировать читателя, а не проанализировать ситуацию.

Жанровые нарушения прослеживаются чаще в текстах, написанных в жанре «корреспонденция». В целом в группе печатных СМИ такие нарушения составляют 11,3 процента. Интернет-текстам свойственны аналогичные нарушения, в 10 процентах текстов.

В группе печатных СМИ самый высокий показатель, отражающий применение средств языковой выразительности, демонстрирует издание «Понедельник» - 70 процентов. Это заметно отличает тексты городской газеты от областной и федеральной, где выразительные языковые средства встречаются только в 10 процентах текстов. Таким образом, в среднем в группе печатных СМИ языковые выразительные средства используются в 30 процентах текстов, а в интернет-СМИ лишь в 5 процентах публикаций.

При анализе прагматической составляющей текстов выявлено, что аудитория текстов универсальная. Во всех группах СМИ прослеживаются нарушения в реализации социальных функций журналистики. Самый высокий показатель у интернет-изданий, он составляет 80 процентов. В группе печатных СМИ этот показатель на 23 процента ниже. При недостаточной реализации социальных функций журналистики организаторская сущность текстов – как демонстрирует практика - также оказывается низкой, а потенциальная информативность недостаточной. Результативность и социальная значимость публикаций в следствии будут невысокими. Соответственно, цель экологической журналистики, вероятнее всего, не будет достигнута.

17. Таким образом, в результате проведенного исследования нами были определены сущность понятия «экологическая журналистика», ее объект, предмет, функции и миссия, а также актуальные научно-обоснованные идейно-тематические направления современной экологической журналистики, которые были

рассмотрены сквозь призму проблем устойчивого развития и задач формирования экологического сознания массовой аудитории. Выявлены специфика работы журналиста с экологической информацией и требования, предъявляемые к качественному журналистскому тексту, посвященному экологической проблематике. Произведен проблемно-тематический анализ печатных и интернет-СМИ федерального, регионального и местного уровней по теме освещения современных проблем рационального взаимодействия человека с окружающей средой. Результаты исследования позволили оценить степень полноты реальной информационной политики, реализация которой составила 79 процентов. При этом показатели качества ее реализации в каждом из представленных изданий (с учетом трех представленных групп критериев, предъявляемых к качеству журналистского текста) далеки от максимальных, что свидетельствует о том, что изданиям необходимо проделать масштабную работу в области реализации информационной политики по теме рационального взаимодействия общества с окружающей средой.

18. Средствам массовой информации необходимо обратить особое внимание на информирование своей целевой аудитории о том, о чем сегодня они не пишут, а именно: о возможностях экосистем удовлетворить базовые нужды людей и сегодняшние стандарты жизни; необходимо организовывать обсуждение проблем свободы информационного обмена в экологической сфере, отражение роли семьи, общины и гражданского общества в формировании экологического мировоззрения и поведения населения; надо обеспечивать отражение явлений, социальных процессов, способствующих формированию представлений о единстве общества с окружающей средой, а также освещение темы рационального взаимодействия общества с окружающей средой сквозь призму научных, философских и литературных произведений, переводя идеи мыслителей, писателей и ученых на язык, понятный массовой аудитории, тем самым приобщая ее к размышлениям о своей частной жизни в планетарных масштабах. Отражение

полного спектра научно-обоснованной проблематики по теме рационального взаимодействия общества с окружающей средой и повышение качества подготовки журналистских текстов позволит СМИ реализовывать свою информационную политику более эффективно.

19. Прделанный анализ позволил нам изучить информационную политику и качество ее реализации в современных российских неспециализированных печатных и интернет-изданиях по теме рационального взаимодействия общества с окружающей средой в свете актуальных научно обоснованных экологических проблем, что, соответственно, в случае знакомства представителей СМИ с данным научным исследованием, сможет способствовать оптимизации информационной политики экологической журналистики и увеличит ее потенциальные возможности в решении вопросов, связанных с рациональным взаимодействием общества с окружающей средой.

Таким образом, выдвинутая нами гипотеза подтвердилась, положения, выносимые на защиту, получили обоснование, поставленные в работе задачи решены и предполагаемая цель достигнута, что позволяет предположить возможность теоретического и практического использования материалов исследования.

БИБЛИОГРАФИЧЕСКИЙ СПИСОК

І. Официальные документы

1. Декларация Конференции Организации Объединенных Наций по проблемам окружающей человека среды, Сток-гольм, 1972 г. [Электронный ресурс]. - Режим доступа: http://www.un.org/ru/documents/decl_conv/declarations/declarathenv.shtml
2. Состояние мира 1999: Доклад института Worldwatch о развитии по пути к устойчивому обществу [Текст]. – М.: Весь мир, 2000, - 363 с.
3. Забота о Земле. Стратегия устойчивого существования. Резюме [Текст]. МСОП. ЮНЕП. ВВФ. - Гланд, Швейцария. 1991. - 24 с.
4. Итоговый документ Конференции ООН по устойчивому развитию «Рио+20» «Будущее, которого мы хотим», Рио-де-Жанейро, 2012 г. [Электронный ресурс]. - Режим доступа: <http://daccess-dds-ny.un.org/doc/UNDOC/GEN/N11/476/12/PDF/N1147612.pdf?OpenElement>
5. Йоханнесбургская декларация по устойчивому развитию [Электронный ресурс] : [принята на Всемирном саммите ООН по устойчивому развитию 26 авг. – 4 сент. 2002 г.]. – Йоханнесбург (ЮАР), 2008 – Режим доступа: www.unepcom.ru/development/worldsummit.html
6. Европейская Экономическая Комиссия ООН. Конвенция. О доступе к информации, участию общественности в принятии решений и доступе к правосудию по вопросам, касающимся окружающей среды. [Электронный ресурс] : [принята на Европейской Экономической Комиссии ООН 25 июня 1998 г.]. – Орхус, 1998. – U. N. T. S. – Vol. 2161. – P. 447. – Режим доступа : <http://www.unepce.org/env/pp/documents/cep43r.pdf>
7. Конвенция о биологическом разнообразии [Электронный ресурс]. - Режим доступа: <http://www.un.org/ru/events/biodiversityday/convention.shtml>

8. План выполнения решения Всемирной встречи на высшем уровне по устойчивому развитию (Йоханнесбург, 2-4 сентября 2002 г.). – Нью-Йорк : ООН, 2002.

9. Повестка дня на XXI век. Принята Конференцией ООН по окружающей среде и развитию, Рио-де-Жанейро, 1992 г. [Электронный ресурс]. - Режим доступа: http://www.un.org/ru/documents/decl_conv/conventions/agenda21.shtml

10. Союз журналистов России. Положение. О профессиональной Ассоциации журналистов-экологов [Электронный ресурс] : [принято Общероссийской общественной организацией Союзом журналистов РФ 12 февраля 2009 г.]. – Москва, 2009. – Режим доступа: www.ruj.ru/about/0902-eco.htm

II. Монографии:

11. Азроянц Э.А. Концепция модели устойчивого развития Социума – новая мировоззренческая парадигма [Текст] / Э. А. Азроянц. – М. : Издательство «Звезды и С», - 1995-1996. – 108 с.

12. Арский Ю. М., Данилов-Данильян В. И., Залиханов М. Ч. Экологические проблемы: Что происходит, кто виноват и что делать? [Текст] / Ю. М. Арский, В. И. Данилов-Данильян, М. Ч. Залиханов. - М.: Изд. МНЭПУ, 1997 - 329 с

13. Анищенко, А. И. Структура общественного сознания [Текст] / А. И. Анищенко. – М.: Высш. шк., - 1973. – 86 с.

14. Багров, Н. В. Устойчиво-ноосферное развитие региона. Проблемы. Решения [Текст] / Н. В. Багров. – Симферополь, Доля, 2010. – 208 с.

15. Барлыбаев Х. А. Путь человечества: самоуничтожение или устойчивое развитие [Текст] / Х. А. Барлыбаев. - М. : Изд. Госдумы, 2001, - 143 с.

16. Бердяев, Н. А. Русская идея: Основные проблемы русской мысли XIX в. и в н. XX века. Судьба России [Текст] / Н. А. Бердяев. – М.: Сварог и К, 1997. – 541.
17. Березин, В. М. Сущность и реальность массовой коммуникации : монография [Текст] / В. М. Березин. – М. : Изд-во РУДН, 2002. – 183 с.
18. Берлова, О. Л., Борейко, В., Колесникова В. Б., Кочинева А. Л. Как экологам работать со СМИ [Текст] / О. Л. Берлова, В. Борейко, В. Б. Колесникова, А. Л. Кочинева. – Киев, 2000. – 383 с.
19. Бобылев, С. Н. Индикаторы устойчивого развития: региональное измерение. Пособие по региональной экологической политике [Текст] / С. Н. Бобылев. – М.: Акрополь, ЦЭПР, 2007. — 60 с.
20. Борейко, В. Е. Прорыв в экологическую этику [Текст] / В. Е. Борейко. – Киев : Киевский эколого–культурный центр, 2001. – 63 с.
21. Валгина, Л. П. Теория текста: Учебное пособие [Текст] / Л. П. Валгина. – М. : Логос, 2003. – 173 с.
22. Вартанова, Е. Л., Теория СМИ: актуальные вопросы [Текст] / Е. Л. Вартанова. - М. : МедиаМир, 2009. - 488 с.
23. Васильев, А. В. Диалог о возможном: Письма об открытом обществе [Текст] / А. В. Васильев. – М.: Рудомино, 2000. – 220 с.
24. Вернадский В.И. Биосфера. – М.: Мысль, 1967.
25. Вернадский В.И. Химическое строение биосферы и ее окружения. – М.: Наука, 1965. – 376 с.
26. Вернадский, В. И. Биосфера и ноосфера [Текст] / В. И. Вернадский . – М. : Айрис пресс. – 2002. – 576 с.
27. Давыдов, Н. Г., Сизова, Л. В. Советы начинающим журналистам. Краткое пособие для молодых журналистов-экологов [Текст] / Н. Г. Давыдов, Л. В. Сизова. – М., 2008.

28. Дежкин, В. В. Экологам о журналистике [Текст] / В. В. Дежкин. - Издательство: МНЭПУ, 2001. – 108 с.
29. Дзялошинский, И. М. Методы работы СМИ в условиях становления гражданского общества : учебное пособие [Текст] / И. М. Дзялошинский. – М. : Пульс, 2000. – 48 с.
30. Дзялошинский, И.М. Формы и методы работы журналиста с источником информации. – М. : Пульс, 2001. – 40 с.
31. Загладин, Н. В. Мировое политическое развитие : век XX [Текст] / Н. В. Загладин. – М. : Аспект Пресс. – 1995. – 336 с.
32. Казначеев, В. П. Космопланетарный феномен человека. Проблемы комплексного изучения [Текст] / В. П. Казначеев, Е. А. Спирин. – Новосибирск: Наука. Сиб. отделение, 1991. – 304 с.
33. Ким, М. Н. Технология создания журналистского произведения [Текст] / М. Н. Ким. – СПб. : Изд-во Михайлова В.А., 2001. – 320 с.
34. Колесникова, В. Б., Берлова, О. А., Захарова В. П., Кочинева, А. А. Игра на информационном поле. Журналистика и ПР для «зеленых» [Текст] / В. Б. Колесникова, О. А. Берлова, В. П. Захарова, А. А. Кочинева. – М., 2003. – 207 с.
35. Колесникова, В. Б., Кочинева, А. Л., Берлова, О. А. Экологическая журналистика [Текст] / В. Б. Колесникова, А. Л. Кочинева, О. А. Берлова. – М., 1999. – 136 с.
36. Коханова, Л. А. Экологическая журналистика, PR и реклама: учеб. пособие для студентов вузов [Текст] / Л. А. Коханова. – М., 2007. - 383 с.
37. Коханова, Л. А. Экологический PR : составные профессии [Текст] / Л. А. Коханова. – М. : Рип-ходинг, 2004. – 216 с.
38. Коханова, Л. А. Коммуникационные средства экологического менеджмента / Под ред. Проф. Я. Н. Засурского [Текст] / Л. А. Куханова. – М. : Начала-Пресс, 1999. – 128 с.
39. Куделькин, С. А. Методология электроструктурографии [Текст] / С. А. Куделькин. – Тольятти, 1993. - 22 с.

40. Лейбниц, В. М. «Модели мира» и образ человека: Критический анализ идей Римского клуба [Текст] / В. М. Лейбниц. – М.: Политиздат, 1982. – 255 с.
41. Лосев, А. Ф. Бытие – имя – космос [Текст] / А. Ф. Лосев. – М. : Мысль, 1993. – 958 с.
42. Лось, В. А. Устойчивое развитие: Учебное пособие [Текст] / А. В. Лось, А.Д. Урсул – М. : Агра, - 2013. – 254 с.
43. Медоуз, Д. Х. Пределы роста / Д. Х. Медоуз [и др.] [Текст] / - М. : 1991. – 342 с.
44. Миркин, Б. М., Наумова, Л. Г. Краткий курс общей экологии. Часть I: Экология видов и популяций [Текст] / Б. М. Миркин, Л. Г. Наумова: Учебник. – Уфа : Изд-во БГПУ, 2011. - 386с.
45. Никитин, А. Т., Гордиенко, В. А., Дежкин, В.В., Моисеев, Н. Н. Экология, охрана природы, экологическая безопасность [Текст] / Под ред. А. Т. Никитина, С. А. Степанова. М. : Изд. МНЭПУ, 2000. - 648 с.
46. Новгородцев, П. И. Об общественном идеале [Текст] / И. И. Новгородцев. – М. : Пресса, 1991. – 639 с.
47. Орлов, В. В. Человек, мир, мировоззрение [Текст] / В. В. Орлов. – М.: Мол. гвардия, 1985. – 220 с.
48. Панарин, А. С. Искушение глобализмом [Текст] / А. С. Панарин. - М., 2002, - С.16.
49. Парсонс, Т. П. Система современных обществ [Текст] / Т. П. Парсонс. - М. : Аспект Пресс, 1998. – 270 с.
50. Пригожин, И. Р. В поисках нового мировидения [Текст] / И. Пригожин, Е. и Н. Рерихи. – М. : Знание, 1991. – 64 с.
51. Проблематика СМИ: Информационная повестка дня [Текст] / Под ред. М. В. Шкондина, Г. С. Вычуба, Т. И. Фроловой. – М. : Аспект Пресс, 2008. – 316 с.
52. Пронин, Е. И. Выразительные средства журналистики [Текст] / Е. И. Пронин. – Москва, 1984. – 395 с.

53. Россия. Планетарные процессы [Текст] / Под ред. В. Ю. Большакова. – СПб.: С.-Петербургский университет, 2002. – 752 с.
54. Руткевич, М. Н. Общество как система : Социологические очерки [Текст] / М.Н. Руткевич. – СПб : Алетейя, 2001. – 443 с.
55. Романович, А.Л., Урсул, А.Д. Устойчивое будущее (глобализация, безопасность, ноосферогенез) [Текст] / А. Л. Романович, А. Д. Урсул. - М. : Издательская группа «Жизнь», - 2006. - 512 с.
56. Свитич, Л. Г. Феномен журнализма [Текст] / Под. Ред. Я. Н. Засурского. – М. : Ф-т журналистики МГУ, ИКАР, 2000. – 250 с.
57. Сорос, Дж. Открытое общество: реформируя глобальный капитализм [Текст] / Дж. Сорос. – М.: Некоммерческий фонд «Поддержки культуры, образования и нов. Инфр. Технологий», 2001. – 458 с.
58. Состояние мира 1999: Доклад института Worldwatch о развитии по пути к устойчивому обществу [Текст]. – М.: Весь мир, 2000, - 363 с.
59. Субетто, А.И. Ноосферный прорыв России в будущее в XXI веке / Под научной редакцией д.ф.н. В.Г. Егоркина. — СПб.: Астерион, 2010. — 544 с.
60. Тураев, В. А. Глобальные вызовы человечеству [Текст] / В. А. Тураев. – М. : Логос, 2002. – 192 с.
61. Тулупов, В. В. Российская пресса: дизайн, реклама, типология [Текст] / В. В. Тулупов. - Воронеж: Инфа, 1996. — 112 с.
62. Тулупов, В. В. Теория и практика современной российской журналистики [Текст] / В. В. Тулупов. - Воронеж, 2007. — 232 с.
63. Тулупов, В. В. Уроки журналистики [Текст] / В. В. Тулупов. - Воронеж, 2015 — 156 с.
64. Фридман, Ш. М., Фридман, К. А. Пособие по экологической журналистике [Текст] / Ш. М. Фридман, К. А Фридман. – Банкок, Тайланд : Комиссия ООН по странам Азии и Тихоокеанского региона, 1988. – 135 с.

65. Фролов, И. Т. Перспективы человека: Опыт комплексной постановки проблемы, дискуссии, обобщения [Текст] / И. Т. Фролов. – М.: Политиздат, 1983. – 350 с.
66. Шабанов, Д. А., Кравченко, М. А. Материалы для изучения курса общей экологии с основами средоведения и экологии человека [Текст] / Д.А. Шабанов, М. А. Кравченко. - Издательство ХНУ имени В.Н. Каразина, 2009. - 292 с.
67. Шарден, П. Т. Феномен человека. Вселенская месса [Текст] / П. Тейяр де Шарден. – М.: Айрис-пресс, 2002. – 352 с.
68. Шкондин, М. В. Система средств массовой информации как фактор общественного диалога [Текст] / М. В. Шкондин. – М. : Пульс, 2002. – 120 с.
69. Щелкунова, Е.С. Публицистический текст в системе массовой коммуникации / Е. С. Щелкунова : учебное пособие. Воронеж. Изд-во «Родная речь». 2004. – С. 194 с.

III. Авторефераты диссертаций

70. Гегель, И. В. Пресса в условиях техногенной катастрофы глобального масштаба : автореф. дис. ...канд. филол. наук : 10.01.10 / Гегель Игорь Владимирович. – М, 2011. – 25 с.
71. Деларю, В. В. Экологические детерминанты массового сознания : опыт социологического исследования : автореф. дис. ...д-ра социол. наук : 22.00. 04 / Деларю Владимир Владимирович. – Волгоград, 2000. – 45 с.
72. Доманова, Н. М. Социокультурные основания, факторы и тенденции развития современных экологических практик : автореф. дис. ...канд. культурологи : 24.00.01 / Доманова Надежда Михайловна. – М., 2005. – 23 с.
73. Иванова, Е. В. Метафорическая концептуализация природных катастроф в экологическом дискурсе : на материале медийных текстов : автореф.

дис. канд. филол. наук : 10.01.10 / Иванова Елена Валерьевна. – Челябинск, 2007. – 52 с.

74. Игумнова, М. Б. Региональная экологическая политика государственной власти современной России : автореф. дис. ...канд. полит. наук : 23.00.02 / Игумнова Марина Борисовна. – Архангельск, 2009. – 33 с.

75. Каландаров, К. Х. Коммуникативные основания устойчивого развития : философский анализ : автореф. дис. ...канд. филос. наук : 09.00.08, 09.00.11 / Каландаров Камилжан Хамутович. – М., 2000. – 29 с.

76. Колосова, О. Ю. Экологический императив в культуре информационного общества : автореф. дис. ... канд. филос. наук : 09.00.13 / Колосова Ольга Юрьевна. – Ставрополь, 2003. – 20 с.

77. Несын, И. Г. Экологизация сознания как философский аспект энвайронментализма : автореф. дис. ... канд. филос. наук : 09.00.11 / Несын Илья Георгиевич. – Томск, 2003. – 18 с.

78. Подлесная, М. А. Социально-регуляторные функции СМИ в условиях формирования государственной экологической политики : автореф. дис. ...канд. социол. наук : 22.00.08 / Подлесная Мария Александровна. – М., 2006. – 17 с.

79. Родичева, И. В. Социологический анализ трансформации массового экологического сознания : автореф. дис. ...канд. социол. наук : 22.00.04 / Родичева Ирина Вячеславовна. – Иркутск, 2009. – 28 с.

80. Солодовникова, М. И. Роль экологического сознания в социоэкосистеме Калининградской области : автореф. дис. ...канд. геогр. наук : 25.00.36 / Солодовникова Мария Ивановна. – Калининград, 2004. – 10 с.

81. Торгунакова, М. А. Становление института экологического образования в современной России : автореф. дис. ...канд. социол. наук : 22.00.04 / Торгунакова Маргарита Алексеевна. – СПб, 2011. – 18 с.

82. Усова, Е. В. Общественность как субъект экологической политики современного государства : автореф. дис. ...канд. полит. наук : 23.00.02 / Усова Екатерина Владимировна. – Астрахань, 2011. – 28 с.

83. Фарахутдинов, Ш. Ф. Институциональные основы формирования экологической грамотности : автореф. дис. ...канд. социол. наук : 22.00.04 / Фарахутдинов Шамиль Фаритович. – Тюмень, 2006. – 18 с.

84. Хитарова, Е. Г. Дискурсивные структуры экологической тематики в лингвистическом и правоведческом аспектах : на материале русской и английской публицистики : автореф. дис. ...канд. филол. наук : 10.02.19 / Хитарова Елена Георгиевна. – Краснодар, 2005. – 19 с.

85. Щелоков, А. А. Экологический лоббизм в России и Европейском Союзе : автореф. дис. ...канд. полит. наук : 23.00.02 / Щелоков Александр Александрович. – Арзамас, 2010. – 33 с.

86. Яо, Л. М. Экологическое сознание российского общества в период трансформации : социологический анализ : автореф. дис. ...канд. социол. наук : 22.00.06 / Яо Любовь Маркеловна. – Казань, 2005. – 49 с.

IV. Диссертации

87. Беркут, В. П. Феномен экологического сознания : социально-философский анализ : дис. ...д-ра философ. наук : 09.00.11 / Беркут Виктор Петрович. – М., 2002. – 293 с.

88. Сергеенко, А. А. Создание журналистских текстов в трансформирующейся среде массовой коммуникации : дис. ...канд. филол. наук : 10.01.10 / Сергеенко Алла Александровна. – М., 2011. – 198 с.

89. Тоирова, Ш. М. Особенности развития современной таджикской экологической журналистики в свете проблем водных ресурсов, строительства Рогунской ГЭС и чрезвычайных ситуаций : дис. ... канд. филол. наук : 10.01.10 / Тоирова Шоира Музафа. – Душанбе, 2015. – 168 с.

90. Хапай, Н. А. Экологическая культура молодежи современной России : социологический анализ : дис. ...канд. соц. наук : 22.00.06 / Нафисет Асхадовна Хапай. – Майкоп, 2009. – 158 с.

91. Шаркова, Е. А. Экологическая журналистика в региональных политических процессах : дис. ...канд. полит. наук : 10.01.10 / Шаркова Екатерина Андреевна. – СПб, 2012. – 203 с.

92. Якубов, Д. Н. Журналистика и экология: проблемы и перспективы : дис. ...канд. филол. наук : 10.01.10 / Якубов Джамолиддин Нуридинович. – Душанбе, 2009. – 169 с.

IV. Статьи в журналах, продолжающихся изданиях

93. Абакумов, Д. А. Соответствие государственных документов РФ концепции устойчивого развития: (Эколого-экономический анализ) [Текст] / Д. А. Абакумов // Вестник Московского университета. Экономика. - 1999. – №1. – С. 97 – 106.

94. Акопов, Г. В. Феномен ментальности как проблема сознания [Текст] / Г. Акопов, Т. Иванова // Психологический журнал, 2003. - №1. – С. 47 – 55.

95. Алексашина, В. В. Триада: биосфера, техносфера, ноосфера (на пути к ноосферной цивилизации) [Текст] / В. В. Алексашина // Биосферная совместимость: человек, регион, технологии. - 2015. - №2. – С. 26-45.
96. Ахмадулин, Е. В. Модели систем журналистики российской научной школы [Текст] / Е. В. Ахмадулин // Акценты. – Воронеж : гос. ун-т. - 2004. – №. 3-4. – С. 17-26.
97. Ашхамаф, А. Р. Роль СМИ в формировании экологического сознания населения [Текст] / А. Р. Ашхамаф // Социально–экономический ежегодник. – Краснодар. - 2010. – С. 166– 174.
98. Байрамова, С. А. Экологическая журналистика в социальных СМИ [Текст] / Э. Я. Байрамова // Дорога знаний. - 2015. - №2. – С. 65-69.
99. Баталов, Э. Я. «Новый миропорядок»: к методологии анализа [Текст] / Э. Я. Баталов // Полис. - 2003. - №5. – С. 25-27.
100. Бобков, В. Н. Суббето, А. И. Владимир Ивнович Вернадский и развитие ноосферной научной школы в России [Текст] / В. Н. Бобков, А. И. Суббето // Уровень жизни населения регионов России. - 2012. - №2. – С. 29-30.
101. Бобылев, С. Н. Россия на пути антиустойчивого развития? [Текст] / С. Н. Бобылев // Вопросы экономики. - 2004. - №2. – С. 43 – 54.
102. Богуславская, В. В. Журналистский текст в обобщенном пространстве текста [Текст] / В. В. Богуславская // Акценты, 2002. – Вып. 1-2. – С. 13-15.
103. Боков, В. А., Буряк, В. В. Ноосферные реалии и утопии [Текст] / В. А. Боков, В. В. Буряк // Геополитика и экогеодинамика регионов. - 2013. – Т.9. – №2-1(10). – С. 18-29.
104. Боришполец, К. П. Национальное измерение «глобального» мира [Текст] / К. П. Боришполец // Вестник московского университета. Социология и политология. - 2001. - №1. – С. 3-15.
105. Бусленко Н. И. Политическая и информационная безопасность: соотношение понятий [Текст] / Н. И. Бусленко // Журналистика в 2004 году. СМИ в многополярном мире. Сборник материалов научно-практической конференции.

Часть II. – М. : Факультет журналистики МГУ им. М.В. Ломоносова. - 2005. – 368 с.

106. Бушуев, В. В., Голубев, В. С., Коробейников, А. А. Ноосферизм, устойчивое развитие, нравственное государство, социогуманизм: общее и особенное [Текст] / В. В. Бушуев, В. С. Голубев, А. А. Коробейников // Уровень жизни населения регионов России. - 2013. - №3. – С. 43-52.

107. Бушуев, В. В., Голубев, В. С. Энергетическая основа социоприродного развития и современность [Текст] / В. В. Бушуев, В. С. Голубев // Энергия: экономика, техника, экология. - 2014. - №12. – С. 3-16.

108. Бушуев, В. В. Циклические процессы в системе «Природа – общество – человек» [Текст] / В. В. Бушуев // Энергия, 2003. - №1. – С. 16 – 22.

109. Вартанова, Е. Л. Новые медиа как фактор модернизации СМИ [Текст] / Е. Л. Вартанова // Информационное общество, вып. 5-6, 2008. – С. 37-39.

110. Вебер, А. Б. Устойчивая Россия? Наши перспективы и концепции устойчивого развития [Текст] / А. Б. Вебер // Свободная мысль. - 1999. - №5. – С. 65 – 80.

111. Вебер, А. Б. Политика мирового развития: между реальностью глобализации и императивом устойчивости [Текст] / А. Б. Вебер // Полис. - 2003. - №5. – С. 38 - 45.

112. Веретенников, Н. Я. Глобализация экологического сознания [Текст] / Н. Я. Веретенников // Известия Саратовского университета. Новая серия. Серия : Философия. Психология. Педагогика. - 2014. – Т.14. – №2-1. – С. 11-15.

113. Вернадский, В. И. Задачи науки в связи с государственной политикой России [Текст] / В. И. Вернадский // Вернадский В. И. Публицистические статьи. М. : Наука, 1995. С. 241—251.

114. Воробьев, Ю. Л. Управление риском и устойчивое развитие. Человеческое измерение [Текст] / Ю. Л. Воробьев // Общественные науки и современность. - 2000. - №6. – С. 150 – 162.

115. Выпханова, Г. В. Правовая категория «Экологическая информация» : дискуссионные вопросы [Текст] / Г. В. Выпханова // Экологическое право. - 2008. - №3 . - С. 4– 14.
116. Галкин, А. А. Культура толерантности перед вызовами глобализации [Текст] / А. А. Галкин // Социологические исследования. - 2003. - №8. - С. 64 – 74.
117. Гизатуллин, Х. Н. Концепция устойчивого развития: новая социально-экономическая парадигма [Текст] / Х. Н. Гизатуллин, В. А. Троицкий // Общественные науки и современность. - 1998. - №5. - С. 124 – 130.
118. Глазачев, С. Н. Журналы экологической направленности: традиции и новации [Текст] / С. Н. Глазачев // Вестн. экол. образования в России, 2003. - № 3. - С. 9– 10.
119. Глушенкова, Е. И. Проблемы формирования политической модели устойчивого развития России [Текст] / Е. И. Глушенкова // Вестник Московского университета. Политические науки. - 2002. - №2. - С. 63 – 76.
120. Голубев, В. С. Теория «естественного развития» и Россия: экономические и экологические проблемы перехода России к устойчивому развитию [Текст] / В. С. Голубев // Энергия. - 1998. - № 9. - С. 40 – 44.
121. Голубев, В. С. Экоразвитие и его индексы: экологический подход к развитию общества [Текст] / В. С. Голубев // Общественные науки и современность. - 1999. - №4. - С. 158-168.
122. Горохов, М. Ю. Автор публицистического текста как преобразователь дискурса [Текст] / М. Ю. Горохов // Акценты, 2009. – Вып. 1-2. – С. 11-13.
123. Горохов, М. Ю. К вопросу о специфике публицистического текста [Текст] / М. Ю. Горохов // Акценты. - 2006. – Вып. 1-2. – С. 10-14.
124. Греченко, П. К. Империиум – императив нового порядка. Исторический вызов глобализации [Текст] / П. К. Греченко // Свободная мысль. XXI - 2004. - №2. – С. 3-11.

125. Гурьева, М. А. Глобальные экологические проблемы современности: тенденции [Текст] / Теория и практика общественного развития. - 2015. - № 15. - С. 42-45.
126. Данилов-Данильян, В. И. Возможно ли устойчивое развитие: Человек и общество перед лицом глобальных вызовов [Текст] / В. И. Данилов-Данильян / Свободная мысль. - 1998. - №5. – С. 42 – 55.
127. Данилов-Данильян, В. И. Устойчивое развитие – проблемы выживания человека [Текст] / В. И. Данилов-Данильян // Человек. - 2003. - №5. – С. 52 – 57.
128. Данилов-Данильян, В. И. Состояние и проблемы охраны окружающей среды в Российской Федерации / В. И. Данилов-Данильян [Текст] // Научные и технические аспекты охраны окружающей среды. - 1995. - №10 – С. 65-69.
129. Данилова, В. С. Философские проблемы естествознания / В. С. Данилова, Н. Н. Кожевников [Текст] // Вестник Московского университета. Философия. - 2001. - №3. – С. 28-39.
130. Демянко, Ю. Г. Переход к устойчивому развитию – неизбежная миссия человечества [Текст] / Ю. Г. Демянко // Диалог, 1998. - №1. – С. 62 – 73.
131. Дмитриев, А. Н. Неизбежность концептуальной перестройки человеческого познания по приоритету природы // Безопасность. - 2000. №12. – С. 133-138.
132. Желудева, Е. В. Экологическая журналистика как социальное направление современных СМИ: вопросы воспитания экологической культуры и развития экологического сознания [Текст] / Е. В. Желудева // Человек. Общество. Инклюзия. - 2015. – №2(22). – С. 92-98.
133. Жульков, М. В. Ноосферное развитие: становление коллективного разума и социальной автотрофности [Текст] / М. В. Жульков // Личность. Культура. Общество. - 2010. – Т. 12. - №2. С. 267-270.

134. Захаров, В. М. Эколого-биологические основы устойчивого развития [Текст] / В. М. Захаров // Известия Самарского научного центра Российской академии наук. - 2014. – Т. 16. - №5. – С. 9-15.

135. Захаров, В. М., Трофимов, И. Е. Гомеостатические механизмы биологических систем: гомеостаз развития [Текст] / В. М. Захаров, И. Е. Трофимов // Онтогенез. - 2014. - Т. 45. - №3. - С.138-150.

136. Захаров, В. М. Эколого-экономический приоритет развития [Текст] / В. М. Захаров // На пути к устойчивому развитию России. - 2009. - №49. -С. 4-6.

137. Захарова, О. А. Современные экологические коммуникации: создание картины мира [Текст] / О. А. Захарова // Журналистика в 2008 году: общественная повестка дня и коммуникативные практики СМИ. Сборник материалов Всероссийской научно-практической конференции. – М.: Факультет журналистики МГУ имени М.В. Ломоносова. - 2009. – С. 14-15.

138. Землянова, Л. М. Идеи экологического просвещения и коммуникативистика [Текст] / Л. М. Землянова // Вестн. Моск. ун-та. Сер 11. Журналистика. - 1996, №1. – С. 39-44.

139. Зеркалов, Д. В., Костенко, И. В. Главная проблема устойчивого развития общества [Текст] / Д. В. Зеркалов, И. В. Костенко // Проблема соотношения естественного и социального в обществе и человеке. - 2014. - №5. – С. 16-25.

140. Егорова, Л. Г Экологическая проблематика в российских СМИ [Текст] / Л. Г. Егорова // Журналистика в 2002 году. СМИ и реалии нового века. Сборник материалов научно-практической конференции. Часть 1. – М. : Факультет журналистики МГУ им. М.В. Ломоносова. - 2003. – С. 240-241.

141. Иванова, Е. В. К проблеме исследования экологического дискурса [Текст] / Е. В. Иванова // Политическая лингвистика. – Вып. 3(23). – Екатеринбург. - 2007. – С. 134-138.

142. Иконникова, Н. К. Социокультурные резервы устойчивого развития [Текст] / Н. К. Иконникова // Личность. Культура. Общество. - 2001. - №2. – С. 41 – 51.
143. Иноземцев, В. Л. Несколько гипотез о мировом порядке XXI века. Структуры, сети и альянсы : новая повестка дня. Статья третья [Текст] / В. Л. Иноземцев // Свободная мысль. - 2003. - №12. – С. 3-8.
144. Калинина, Н. В. Место экологической журналистики в современной медиасфере [Текст] / Н. В. Калинина // Вестник Амурского гос. ун-та, вып. 72. - 2016. – С. 16-20.
145. Калинина, Н. В. Развитие экологической журналистики в контексте новых медиа [Текст] / Н. В. Калинина // Вестник Амурского гос. ун-та. - 2014. Вып. 64. – С. 31-35.
146. Кефели, И. Ф. Социокультурные факторы устойчивого развития российской цивилизации [Текст] / И. Ф. Кефели, А. В. Миронов // Социально-гуманитарные знания. - 2001. - №5. – С. 59 - 68.
147. Киселев, Г. С. Шанс на свободу : о перспективах открытого общества [Текст] / Г. С. Киселев // Вопросы философии. - 2004. - №9. – С. 3-15.
148. Кихтан, В. В. Аспекты освещения экологической проблемы деградации земель (опустынивание) в российских СМИ [Текст] / В. В. Кихтан // Гуманитарные и социальные науки. - 2014. - №2. – С. 304-307.
149. Коваленко, О. Д. Просветительская деятельность региональных СМИ (на примере средств массовой информации в г. Ростов-на-Дону и Ростовской области [Текст] / О. Д. Коваленко // Современные тенденции развития науки и техники. - 2016. - №1-6. – С. 23-27.
150. Когай, Е. А. Социальная экология. Концепция ноосферы, экоразвитие и коэволюция [Текст] / Е. А. Когай // Социально-гуманитарные знания. - 1999. - №4. – С. 148 – 163.
151. Кожевников, Н. Н., Данилова, В. С. Духовность, ноосферогенез, система координат мира на основе предельных динамических равновесий и

развитие методологии постнеклассической философии [Текст] / Н. Н. Кожевников, В. С. Данилова // Concorde. - 2015. – №4. – С. 26-58.

152. Комарова, О. Н. Социально-психологическое исследование экологического сознания населения [Текст] / О. Н. Комарова // Фундаментальные и прикладные исследования : проблемы и результаты. - 2014. - №14. – С. 76-86.

153. Костенко, Е. В. Специфические черты сетевого текста как особого вида журналистского творчества [Текст] / Е. В. Костенко // Вестник Воронежского государственного университета. Серия : Филология. Журналистика. – Воронеж : Изд-во ВГУ. - 2012. – №2. – С. 177-180.

154. Костин, А. И. Стратегии устойчивого развития цивилизации как концепт радикального общественного выбора [Текст] / А. И. Костин // Вестник Академии экономической безопасности МВД России. - 2015. - №6. – С. 21-26.

155. Костин, А. И. Кризис цивилизации, стратегия устойчивого развития и проблема политического выбора [Текст] / А. И. Костин // Вестник Московского университета. Политические науки, 2004. - №5. – С. 38 - 62.

156. Картунов, С. В. Становление нового мирового порядка [Текст] / С. В. Картунов // Международная жизнь. - 2002. - №6. – С. 77-94.

157. Красноярова, О. В. Медийный текст: его особенности и виды [Текст] / О.В. Красноярова // Журн. Извест. Иркутской гос. академ. - 2010. - №3. – С. 43-57.

158. Кройчик, Л.Е. Публицистический текст как дискурс [Текст] / Л. Е. Кройчик // Акценты. Новое в массовой коммуникации. Воронеж. - 2003. - № 3-4. – С. 9-12.

159. Кузнецов, О. Л., Большаков, Б. Е. Ноосферные законы и модель глобального устойчивого развития [Текст] / О. Л. Кузнецов, Б. Е. Большаков // Уровень жизни населения регионов России. - 2014. - №1. – С. 90-97.

160. Кучуков, Р. А. Приоритеты экологических ценностей в процессах устойчивого развития [Текст] / Р. Кучуков, А. Савка // Экономист. - 2001. - №6. – С. 91 – 96.

161. Лавров, С. Б. Реалии глобализации и миражи устойчивого развития [Текст] / С. Б. Лавров // География в школе. - 1999. - №3. – С. 3 – 9.
162. Лазутина, Г. В. Журналистский текст как знание оперативного назначения [Текст] / Г. В. Лазутина // Вестник Моск. Ун-та. Сер. 10. Журналистика. - 2012. – №5. – С. 50-59.
163. Левашов, А. В. Глобализация мира : миф или реальность? [Текст] / А. В. Левашов // Вестник Московского университета. - 2001. - №1. – С. 15-28.
164. Левашов, В. К. О социальной сущности концепции устойчивого развития [Текст] В. К. Левашов // Социологические исследования. - 1997. - №4. – С. 3 – 14.
165. Левин, А. И. Устойчивое развитие и информационное общество: тенденции, проблемы, противоречия [Текст] / А. И. Левин // Философские науки. - 2004. - №9. – С. 5 - 16.
166. Лесков, Л. В. Философия нестабильности [Текст] / Л. В. Лесков // Вестник Московского университета. Философия. - 2001. - №3. – С. 40 - 61.
167. Лисеев, И. К. Экологическое мышление в осознании глобального мира [Текст] / Философские науки. - 2011. - №8. С. 56-63.
168. Лозовская, Е. К. Особенности развития чрезвычайных ситуаций в СССР на примере аварии на Чернобыльской АЭС [Текст] / Е. К. Лозовская // Заметки ученого. - 2015. – Т.1. - № 6-1(6). – С. 46-49.
169. Лосев К. С. Устойчивое развитие в свете экономических и экологических стереотипов [Текст] / К. С. Лосев // Ноосфера. - 2002. - № 13. - С.20 –23.
170. Луцюк, В. К., Никитин, А. Н., Туренко, Ф. П., Эркенова, С. М. У человечества есть шанс выжить! [Текст] / В. К. Луцюк, А. Н. Никитин, Ф. П. Туренко, С. М. Эркенова // Вестник РАЕН. - 2012. - №3. – С. 35-43.
171. Мантатова, Л. В. Духовный императив устойчивого развития [Текст] / Л. В. Мантатова // Вестник Московского университета. Философия. - 2003. - №2. – С. 87 – 95.

172. Мансурова В. Д. Журналистская картина мира как тип социокультурной реальности [Текст] / В. Д. Мансурова // Журналистика в 2002 году. СМИ и реалии нового века. Сборник материалов научно-практической конференции. Часть 1. – М.: Факультет журналистики МГУ им. М.В. Ломоносова. - 2003. – С. 274-276.

173. Мартыненко Н. Г. Приемы манипулятивного воздействия СМИ [Текст] / Н. Г. Мартыненко // Журналистика в 2008 году: общественная повестка дня и коммуникативные практики СМИ. Сборник материалов Всероссийской научно-практической конференции. – М.: Факультет журналистики МГУ имени М.В. Ломоносова. - 2009. – С. 73-74.

174. Миркин, Б. М. Сценарии перехода к устойчивому развитию / Б. М. Миркин, Л. Г. Наумова [Текст] // Экология и жизнь. - 2002. - №5. – С. 36 – 39.

175. Мисонжиков, Б. Я. Журналистский текст как средство коммуникации [Текст] / Б. Я. Мисонжников // Социальное функционирование журналистики. – СПб. - 1994. – С. 82-97.

176. О значении конференции организации объединенных наций по устойчивому развитию «РИО+20» // Уровень жизни населения регионов России. - 2012. - №9. – С. 28.

177. Орлов, М. О. Этика дискурса как основа стратегий социализации в глобализирующем мире [Текст] / М. О. Орлов // Известия Саратовского ун-та. Новая серия. Серия : Философия. Психология. Педагогика. - 2012. – Т.12., Вып. 2. – С. 54-59.

178. Орлова, М. В. Концепция перехода на путь устойчивого развития как ориентир для деятельности экологических СМИ [Текст] / М. В. Орлова // Запад – Россия – Восток: политическое, экономическое и культурное взаимодействие : сб. ст. X международной научно-практической конференции / Поволжский гос. ун-т сервиса. – Тольятти : Изд-во ПВГУС, 2016. – С. 91-94.

179. Орлова, М. В. Специфика оценки качества журналистских текстов, освещающих проблемы экологии [Текст] / М. В. Орлова // Вестник Воронежского

государственного университета. Филология. Журналистика. - Воронеж : Изд-во ВГУ. - 2015, - №4. - С. 134-138.

180. Орлова, М. В. Журналистский текст как средство просвещения массовой аудитории на тему экологии понятия [Текст] / М. В. Орлова // Проблемы экологии г.о. Тольятти и пути их решения : сб. докладов конференции с участием предприятий, учреждений, организаций г. о. Тольятти. – Тольятти. - 2015. – С. 106-112.

181. Орлова, М. В. Экологическая журналистика: сущностные характеристики понятия [Текст] / М. В. Орлова // Вектор науки Тольяттинского гос. ун-та. – Тольятти. - 2013. – Вып. 1 (23). – С. 220– 223.

182. Орлова, М. В. Экологическая картина мира в семантическом поле журналистской информации [Текст] / М. В. Орлова // Вестник Воронежского государственного университета. Филология. Журналистика. - Воронеж : Изд-во ВГУ. - 2011. - №2. – С. 207-210.

183. Орлова, М. В. Роль журналистики в формировании представления о рациональном взаимодействии общества с окружающей средой [Текст] / М. В. Орлова // Вестник гуманитарного института ТГУ. – Тольятти : ТГУ. - 2011. – Вып. 1(10). – С. 169-174.

184. Орлова, М. В. Журналистика как фактор ноокоммуникации при обеспечении глобальной безопасности [Текст] / М. В. Орлова // Аспекты ноосферной безопасности в приоритетных направлениях деятельности человека : сб. материалов I-ой международной научно-практической конференции. – Тамбов. - 2010. – С. 159-163.

185. Орлова, М. В. Журналистика сквозь призму новой мировоззренческой парадигмы [Текст] / М. В. Орлова // Журналистика: взаимодействие теории и практики : сб. материалов научно-практической конференции. – Ростов н/Д. – 2010. – С. 42-44.

186. Орлова, М. В. СМИ как фактор формирования экологической культуры общества [Текст] / М. В. Орлова // Экология и безопасность

жизнедеятельности промышленно-транспортных комплексов : сб. трудов II Международного экологического конгресса (IV Международной научно-технической конференции). – Тольятти : ТГУ. - 2009. – Т. 5. – С. 144-150.

187. Орлова, М. В. Роль региональной прессы в формировании механизмов эффективного взаимодействия общества с окружающей средой [Текст] / М. В. Орлова // Текст: теория и методика в контексте вузовского образования : сб. науч. трудов III Международной конференции : в 2 т., Тольятти, 11-13 ноября 2008 г. – Тольятти : ТГУ. - 2008. – Т. 2. – С. 160-164.

188. Осьмова, М. Н. Устойчивое развитие человеческой цивилизации: новые проблемы и вызовы на рубеже XX – XXI вв. [Текст] / М. Н. Осьмова // Вестник Московского университета. Экономика. - 2001. - №3. – С. 58 – 71.

189. Павлов, Д. С., Стриганова, Б. Р., Букварева, Е. Н. Эколого-центрическая концепция: изменение целей и принципов природопользования [Текст] / Д. С. Павлов, Б. Р. Стриганова, Е. Н. Букварева // На пути к устойчивому развитию России. - 2009. - №50. - С. 25-29.

190. Петрашов, В. В. Концепция естественного развития ноосферы и устойчивое развитие общества [Текст] / В. В. Петрашов // Актуальные проблемы гуманитарных и естественных наук. - 2012. – №2. – С. 37-42.

191. Попова, И. В. Проблемы развития экологического сознания эпохи индустриализма [Текст] / И. В. Попова // Гилея. Философские науки. - 2015. - № 97(6). – С. 252-255.

192. Посмалюк, М. П. Проблема устойчивости пространственных социально-эколого-экономических систем [Текст] / М. П. Посмалюк // Вестник Татарского института содействия бизнесу. - 2014. – № 1(57). – С. 79-95.

193. Потрубач, Н. Н. Экономические и экологические проблемы перехода России к устойчивому развитию [Текст] / Н. Н. Потрубач // Социально-политический журнал. - 1998. – №2. – С. 59 – 66.

194. Пушкарев, Г. В. Политическая система : синергетический подход [Текст] / Г. В. Пушкарев // Вестник Московского университета. Политические науки. - 2001. - №6. – С. 32– 49.
195. Раковский, С. Н. Проблемы глобального устойчивого развития и ООН [Текст] / С. Н. Раковский // География в школе. – 2004. - №5. – С. 3 – 10.
196. Рац, М. В. К концепции открытого общества в России [Текст] / М. В. Рац // Вопросы философии. - 1999. - №2. – С. 23 – 94.
197. Романович, А. Л. Проблемы безопасности в контексте устойчивого развития [Текст] / А. Л. Романович // Социально-гуманитарные знания. -2003. - №1. – С. 3 – 17.
198. Руткевич, М. Н. Философское значение концепции устойчивого развития [Текст] / М. Н. Руткевич // Вопросы философии. – 2002. – №11. – С. 24 - 35.
199. Самарская, Т. Б. Публицистический текст: сущности, специфика, функции [Текст] / Т. Б. Самарская // Журн. вестник Адыгейского гос. университета. - 2011. - №4. С. 25-64.
200. Смирнов, Д. Г. Ноосферные аттракторы устойчивого мирового существования: От глобального к региональному [Текст] / Д. Г. Смирнов // Вестник Ивановского государственного университета. Серия : Гуманитарные науки. - 2015. - №2(15). – С. 48-53.
201. Снакин, В. В. Эволюция биосферы и «устойчивое развитие» [Текст] / В. В. Снакин // Российский журнал прикладной экологии. - 2015. - №1(1). – С. 3-9.
202. Соловьев, В. С. Чтения о Богочеловечестве: Философия [Текст] / В. С. Соловьев. – СПб: Азбука. - 2000. – 382 с.
203. Стровский, Д. Л. Современная журналистика : проблемное поле восприятия [Текст] / Д. Л. Стровский // Век информации. - 2015. - № 3(4). – С. 50-52.
204. Сумбатян, Ю. Г. Проблемы современной цивилизации [Текст] / Ю. Г. Сумбатян // Социально-гуманитарное знание, 2003. - №4. – С. 111-123.

205. Тарко, А. М. Н. Н. Моисеев о проблемах развития биосферы и общества [Текст] / А. М. Тарко // Свободная мысль. - 2002. - №8. – С. 58 – 69.

206. Титов, С. А. Герменевтические аспекты функционирования и развития биологических и социальных систем [Текст] / С. А. Титов // Общественные науки и современность. - 1997. - №2. – С. 112 – 123.

207. Тобоев, А. И. Понятие экологического сознания [Текст] / А. И. Гобоев // Вестник Омского государственного педагогического университета. Гуманитарные исследования. - 2015. - № 3(7). – С. 23-27.

208. Трофимова, Г. И., Черемисина, В. Г. Формирование экологического сознания [Текст] / Г. И. Трофимова, В. Г. Черемисина // Наука и мир. - 2014. Т 1. - № 10(14). – С. 29-33.

209. Урсул, А. Д. Концепция устойчивого развития: Понятие устойчивого развития [Текст] / А. Д. Урсул // Биология в школе. - 2002. - №1. – С. 2 – 5.

210. Урсул, А. Д. Концепция устойчивого развития: УР ноосферной ориентации [Текст] / А. Д. Урсул // Биология в школе. - 2003. - №1. – С. 2 – 4.

211. Урсул, А. Д. Концепция устойчивого развития: Безопасность и устойчивое развитие [Текст] / А. Д. Урсул // Биология в школе. - 2002. - №5. – С. 2 – 5.

212. Урсул, А. Д. Проблема государственности в перспективе перехода к устойчивому развитию [Текст] / А. Д. Урсул // Социально-политический журнал. - 1997. - №2. – С. 27 – 45.

213. Устинова, Л. В. Освещение экологических вопросов в журналистике [Текст] / А. Д. Урсул // Материалы II Международной научно-практической конференции (29-30 янв. 2015 г.). – М. : Перо. - 2015. – с. 295-297.

214. Устинова, Л. В. Трансформация и развитие экологической темы в СМИ [Текст] / Л. В. Устинова // Актуальные проблемы социально-гуманитарного и научно-технического знания, 2015. - №1(4). – С. 110-111.

215. Федотов, А. П. К единой теории развития современного человечества [Текст] / А. И. Федотов // Диалог. - 1997. - №1. – С. 36 – 39.

216. Хантингтон, С. Столкновение цивилизаций [Текст] / С. Хантингтон // Полис. - 1994. - №1. - С. 14-32.
217. Цыганков, П. А. Перспективы нового миропорядка во взглядах зарубежных и отечественных ученых [Текст] / П. А. Цыганков // Вестник Московского университета. - 2001. - №4. – С. 49-62.
218. Чевозерова, Г. В. Особенности структуры журналистского текста [Текст] / Г. В. Чевозерова // Текст: теория и методика в контексте вузовского образования: сб. науч. Трудов III Международной конференции : в 2 т. Тольятти, 11-13 ноября 2008 г. – Тольятти : Изд-во ТГУ. - 2008. – Т. 2. – С. 184-191.
219. Чевозерова, Г. В. Журналистика и гражданское общество: взаимоформирующие связи [Текст] / Г. В. Чевозерова // Социально-гуманитарные знания. - 2003. - №5. – С. 296 – 309.
220. Человек и природа: экологическая история : сборник / под ред. Д. Александрова, Ф.-Й. Брюггемайера, Ю. Лайус. – СПб. : Алетейя : Евроа. Ун-т в Санкт-Петербурге. - 2008. – 349 с.
221. Чернов, А. А. Глобальное информационное общество [Текст] / А. А. Чернов // Международная жизнь. - 2004. - №9. – С. 121 – 130.
222. Черный, Г. П. Биофизическая модель устойчивого развития цивилизации [Текст] / Г. П. Черный // Общественные науки и современность. - 1998. - №3. – С. 143 – 148.
223. Чуйкова, Л. Ю., Чуйков, Ю. С. Инфомедиаторы (резонаторы) экологического информационного пространства социальной системы России и их влияние на экологическое сознание населения [Текст] / Л. Ю. Чуйкова, Ю. С. Чуйков // Астраханский вестник экологического образования. - 2012. - №1(19). – С. 69-75.
224. Шаркова, Е. А. Становление экологической журналистики в России : исторический аспект [Текст] / Е. А. Шаркова // Век информации. - 2015. - № 3(4). – С. 153-155.

225. Шаркова, Е. А. Коммуникация в условиях экологического риска [Текст] / Е. А. Шаркова // Вестник Санкт-Петербургского университета. Филология. Востоковедение. Журналистика. - 2012. - №4. - с. 237-245.
226. Шаркова, Е. А. Экологическая политика как имиджевый ресурс [Текст] / Е. А. Шаркова // Актуальные проблемы журналистики и массовых коммуникаций. Взгляд молодых 5 исследователей / Межвузовский сборник научных работ студентов и аспирантов. Вып. 11 / сос. О. А. Никитина, под ред. Б. Я. Мисожникова / Спб. - 2011. - 245 с.
227. Шелехов, А. М. Концептуальные основы стратегии устойчивого развития [Текст] / А. М. Шелехов // Зеленый мир. - 2002. - №15-16. - С. 6 – 7.
228. Шакин, В. В. Устойчивое развитие и «качество жизни» [Текст] / В. В. Шакин // Экология и жизнь. - 2001. - №5. - С. 40 – 43.
229. Шаркова, Е. А. Экологическая журналистика в регионе риска [Текст] / Е. А. Шаркова // Вестник ВГУ Филология. Журналистика. - 2012. - № 1. - С. 264-269.
230. Шаркова, Е. А. Экологическая журналистика России : этапы становления [Текст] / Е. А. Шаркова // Вестник Воронежского гос. ун-та. Сер. Филология. Журналистика. - 2012. - № 2. - С. 235 – 239.
231. Шумилина, Т. В. Журналистика и концепция устойчивого развития/ Проблемы региональной журналистики. Материалы Всероссийской научно-практической конференции [Текст] / Т. В. Шумилина. – Тольятти. -2002. – С. 121 - 124.
232. Эджубов, Л. Г. Устойчивое или управляемое развитие [Текст] / Л. Г. Эджубов // Диалог. - 2001. - №7. - С. 53 – 62.
233. Экологическая журналистика : сб. статей [Текст] / под ред. А. В. Давыдовой, А. С. Смоляровой. – СПб. - 2011. – 128 с.
234. Яковенко, И. В. В чем ошибся Хантингтон? Проблема столкновения цивилизаций [Текст] / И. В. Яковенко // Знание – сила. - 2002. - №1. - С. 11 – 19.

235. Яхнин, Е. Д. Проблема устойчивого развития и национальная идея [Текст] / Е. Д. Яхнин // Свободная мысль. - 2002. - №8. – С. 58 – 69.

236. Яншин, А. Л. Методологическое значение учения В. И. Вернадского о биосфере и преобразования ее в ноосферу [Текст] / А. Л. Яншин // Методология науки и научный прогресс. – Новосибирск, 1998. – С. 194-204.

237. Яншина, Ф. Т. Ноосфера В. И. Вернадского: утопия или реальность? [Текст] / Ф. Т. Яншина // Общественные науки и современность. - 1993. - № 1. - С. 166.

VI. Учебные пособия, словари:

238. Акопов, А. И. Периодические издания. Учебно-методическое пособие для студентов-журналистов. 2-е изд., доп [Текст] / А. И. Акопов. - Издательство ООО МП «Книга» - Ростов-на-Дону, 1999. – 92 с.

239. Аполлонова, Л. П. Журналистика как социальный институт: Учебное пособие [Текст] / Л.П. Аполлонова. – Ростов-на-Дону : Изд-во ЮФУ, 2008. – 57 с.

240. Алексеев, П. В. Философия : учебник для вузов [Текст] / П. В. Алексеев, А. В. Панин. - М. : ТЕИС, 1996. – 504 с.

241. Афолина М. И. Основы экологии : учеб. пособие для вузов [Текст] / М. И. Афолина. – М. : МГСУ, 2010. – 205 с.

242. Буданцев, Ю. П. Теория и практика журналистики и массовых информационных процессов : учебное пособие [Текст] / Ю. П. Буданцев. – М. : МНЭПУ, 1993. – 75 с.

243. Василенко, И. А. Политическая глобалистика: Учебное пособие для вузов [Текст] / И. А. Василенко. – М.: Логос, 2003. – 360 с.

244. Власов, П. П. Социальная экология: общество и окружающая среда : учебное пособие / П. П. Власов, С. В. Спицкий, М. В. Орлова. – СПб. : СПГУТД, 2010. – 154 с.

245. Дзялошинский, И. М. Концепция современного периодического издания: учебно-метод. пособие [Текст] / И. М. Дзялошинский, М. И. Дзялошинская. – М. : МедиаМир, 2012. – 344 с.
246. Иванова, Л. В. Основы журналистской деятельности: базовые характеристики журналистского произведения: учеб.-метод. пособие [Текст] / Л. В. Иванова. – Тольятти : Изд-во ТГУ, 2012. – 130 с.
247. Калинина, Н. В. Экологическая журналистика : учебное пособие [Текст] / Н. В. Калинина. – Благовещенск : Амурский гос. университет, 2011. – 92 с.
248. Корконосенко, С. Г. Введение в журналистику : учебник для вузов [Текст] / С. Г. Корконосенко. - М. : Аспект Пресс, 2011. – 272 с.
249. Корконосенко, С. Г. Основы творческой деятельности журналиста [Текст] / С. Г. Корконосенко. СПб.: Знание, СПБИНВЭСЭП, 2000. – 137 с.
250. Корконосенко, С. Г. Основы журналистики : учебник для вузов [Текст] / С. Г. Корконосенко. – 2-е изд. перераб. и доп. - М. : Аспект Пресс, 2009. – 318 с.
251. Кройчик, Л. Е. Система журналистских жанров [Текст] / Л. Е. Кройчик // Основы творческой деятельности журналиста : учебник / Ред.-сост. С.Г. Корконосенко. – СПб. : Знание, СПБИНВЭСЭП, 2000. – С. 132.
252. Лазутина, Г. В. Основы творческой деятельности журналиста: Учебник [Текст] / Г .В. Лазутина. – 2-е изд., перераб. и доп. – М. : Аспект Пресс, 2004. – 240 с.
253. Лось, В. А. Устойчивое развитие: учебное пособие [Текст] / А. В. Лось, А.Д. Урсул – М., - 2013. – 515 с.
254. Мельник, Г. С. Методы журналистики: учебное пособие для студентов факультетов журналистики [Текст] / Г. С. Мельник, М. Н. Ким. – СПб. : Изд-во Михайлова В.А., 2008. – 272 с.
255. Мельник, Г. С. Основы творческой деятельности журналиста [Текст] / Г. С. Мельник, А. Н. Тепляшина. – СПб. : Питер, 2006. – 272 с.

256. Мисонжников, Б. Я. Отражение действительности в тексте [Текст] / Б. Я. Мисонжников // Основы творческой деятельности журналиста : учебник / Ред.-сост. С.Г. Корконосенко. – СПб. : Знание, СПбИВЭСЭП, 2000. –106 с.
257. Михайлин, И. Л. Основы журналистики : учебник. 4-е изд., испр. и доп. [Текст] / И. Л. Михайлин. – Харьков, 2009. – 421 с.
258. Новейший философский словарь [Текст] / под ред. А. А Грицанова. – 3-е изд. доп. и испр. – Минск : Книжный дом, 2003. – 1280 с.
259. Ожегов, С. И. Словарь русского языка [Текст] / под ред. Н. Ю. Шведовой, 20-е изд. стер. - М. : Русский язык, 1988. – 750 с.
260. Основы журналистской деятельности : учебник [Текст] / С. Г. Корконосенко, Л. Е. Кройчик, В. Д. Мансурова, А. А. Пронин, В. А. Сидоров, В. В. Тулупов, М., 2015. – 332 с.
261. Прохоров, Е. П. Введение в теорию журналистики: Учеб. для студентов вузов, обучающихся по направлению и специальности «Журналистика» [Текст] / Е. П. Прохоров. – М.: Аспект Пресс, 2003. – 367 с.
262. Сизова, Л. В. Экологические периодические издания. Типология периодической печати : учеб. пособие для студ. вузов [Текст] / по ред. : М. В. Шкондин, Л. Л. Реснянская. – Москва : Аспект Пресс, 2007. – 141 с.
263. Сизова, Л. В. Проблемы экологии. Проблематика СМИ: Информационная повестка дня : учеб. пособие для студентов вузов / под ред. М. В. Шкондина, Г. С. Вычуба, Т. И. Фроловой. М., 2008.
264. Тертычный А. А. Жанры периодической печати : учебное пособие [Текст] / А. А. Тертычный. – М. : Аспект Пресс, 2006. – 312 с.
265. Техника и технология СМИ: печать, радио, телевидение, Интернет : учебник для студентов [Текст] / В.В. Тулупов [и др.] . — СПб. : Изд-во Михайлова В.А., 2008 .— 318 с.
266. Урсул, А. Д., Урсул, Т. А. Устойчивое развитие и безопасность: учебное пособие [Текст] / А. Д. Урсул, Т. А. Урсул. – М., 2013, - 514 с.

267. Философский энциклопедический словарь [Текст] / под ред. Е. Ф. Губского, Г. В. Кораблевой, В. А. Лутченко. - М. : Инфра-М, 2009. – 570 с.
268. Философский словарь [Текст] / Под. ред. И. Т. Фролова. – М.: Республика. – 2001. – 719 с.
269. Хорольский, В. В. Медиаинформация и массовая коммуникация : учебное пособие [Текст] / В. В. Хорольский. – Воронеж, 2009. – 56 с.
270. Христофорова, Н. К. Основы экологии : учебник. – 3-е изд., доп. [Текст] / Н. К. Христофорова. – М. : Магистр : ИНФРА-М, 2015. – 640 с.
271. Чевозерова, Г. В. Основы теории журналистики. В 2-х ч. Ч. 1. Метажурналистика : учебное пособие [Текст] / Г. В. Чевозерова. – Тольятти : Изд-во ТГУ, 2011. – Ч 2. – 136 с.
272. Чевозерова, Г. В. Основы теории журналистики. В 2-х ч. Ч 2. Онтологические принципы и гносеологические основы журналистики : учебное пособие [Текст] / Г. В. Чевозерова. – Тольятти : Изд-во ТГУ, 2013. – 278 с.
273. Шаркова, А. Е. Экологическая журналистика : учебно-методическое пособие [Текст] / СПб, 2011. – 38 с.
274. Щелкунова, Е. С. Публицистический текст в системе массовой коммуникации: специфика и функционирование : учебное пособие [Текст] / Е. С. Щелкунова. – Воронеж : Родная речь, 2004.– 189 с.

VII. Литература на иностранных языках

275. Brown, L. R. Mobilazing to save Civilization [Текст] / L. R. Brown. - New York : W. W. Norton&Company, 2009. – 370 p.
276. Cairns, J. (Jr.) Ecosocietal restoration : reestablishing humanity's relationship with natural systems [Текст] / J.Cairns // Environment.(USA), 1995. - Vol.37, № 5. – 98. p.

277. Cox, R. J. Environmental Communication and The Public Sphere [Текст] / R. J. Cox. – California, 2010. – 448 p.

278. Decoupling natural resource use and environmental impacts from economic growth systems [Текст]. - UNEP, 2011. – 55 p.

279. Manion, M., Evan, W. M. Technological catastrophes: their causes and prevention. Technology in Society [Текст] / M Manion, W. M. Evan . — Philadelphia, 2002. — 263 p.

280. Martenson, C. The Crash Course: The Unsustainable Future of Our Economy, Energy and Environment [Текст] / C. Martenson. – Hoboken, NJ. : Wiley, 2011. – 317 p.

281. Sirenen des Weltgewissens [Текст] // Der Spiegel, 2009. - №18. - P. 80 – 83.

282. Trends in Visibility of Environmental Issues in the U.S. News Media [Электронный ресурс]. – Режим доступа: <http://environmentalcoverage.org/trends/>

VIII. Интернет-источники

283. Алексеев, В. П. Природа и общество: этапы взаимодействия [Электронный ресурс]. – Режим доступа: <http://www.ecolife.ru/jornal/echo/2002-2-1.shtml>

284. Афонин, А. А. Основы экологии [Электронный ресурс] / А. А. Афонин. – Режим доступа : http://afonin-59-bio.narod.ru/3_ecology/3_ecology.htm

285. Богомолова, М. Н. Роль коммуникации в современном гражданском обществе [Электронный ресурс] / М. Н. Богомолова // Гуманитарные научные исследования, 2012. – № 9. – Режим доступа: human.snauka.ru/2012/09/1654

286. Вернадский, В. И. Несколько слов о ноосфере [Электронный ресурс]. – Режим доступа: <http://vernadsky.lib.ru>

287. Вестник гражданского общества [Электронный ресурс]. – Режим доступа: <http://vestnikcivitas.ru/news/3908>.
288. Гвишиани, Д. М. Пределы роста – первый доклад «Римскому клубу» [Электронный ресурс] / Д. М. Гвишиани. - Режим доступа: <http://rels/obninsk.com/club/krug/romez.htm>
289. Данилов-Данильян, В. И. К вопросу о коэволюции природы и общества [Электронный ресурс] / В. И. Данилов-Данильян. – Режим доступа: <http://www.ecolife.ru>
290. Искаков, Н. Устойчивое развитие : наука и практика [Электронный ресурс] / Н. Искаков. – М. : РАЕН, 2008. – 464 с. – Режим доступа: <http://устойчивоеразвитие.рф/files/monographs/Iskakov-Nauka-introduction.pdf>
291. Калинина, Н. В. Экологическая журналистика : учеб. пособие [Электронный ресурс] / Н.В. Калинина. – Благовещенск : Амурский гос. ун-т, 2011. – 92 с. - Режим доступа: http://irbis.amursu.ru/DigitalLibrary/AmurSU_Edition/3769.pdf
292. Кочинева, А. Б., Берлова, О. А., Колесникова, В. Б. Экологическая журналистика: учеб. Пособие [Электронный ресурс] / А. Б. Кочинева, О. А. Берлова, В. Б. Колесникова. – М. : Центр координации и информации Социально-экологического союза, 1999. – Режим доступа: www.seu.ru/cci/lib/books/ecojour.
293. Кондрашин, И. И. Проект ноосфера [Электронный ресурс]. – Режим доступа: <http://noosphere-projekt.on.ufanet.ru>
294. Кондрашин, И. И. О ноосфере [Электронный ресурс] / И. И. Кондрашин. – Режим доступа: <http://noosphere-projekt.on.ufanet.ru>
295. Кондрашин, И. И. Гуманизм и ноосфера [Электронный ресурс] / И. И. Кондрашин. – Режим доступа: <http://noosphere-projekt.on.ufanet.ru>
296. Корпоративный форум по устойчивому развитию «РИО+20». Обзор и результаты. - Рио-де-Жанейро, 2012 . – Режим доступа: http://www.iblfrussia.org/RioCorpSustForum_Outcome_RUS.pdf

297. Марфенин, Н. Н. Гуманизм и экология [Электронный ресурс] / Н. Н. Марфенин. – Режим доступа: <http://www.ecolife.ru>
298. Международный социально-экологический союз [Электронный ресурс]. – Режим доступа : www.seu.ru/ccs/lib/books/ecojour/08.htm
299. Моисеев, Н. Н. Размышления о рациональном Обществе [Электронный ресурс] / Н. Н. Моисеев. – Режим доступа: <http://www.ecolife.ru>
300. Моисеев, Н. Н. Универсальный эволюционизм и самоорганизация [Электронный ресурс] / Н. Н. Моисеев. – Режим доступа: <http://www.ecolife.ru>
301. Моисеев, Н. Н. Универсум. Информация. Общество [Электронный ресурс] / Н. Н. Моисеев. – Режим доступа: <http://www.ecolife.ru>
302. Моисеев, Н. Н. Козволюция природы и общества [Электронный ресурс] / Н. Н. Моисеев. – Режим доступа: Пути ноосферогенеза. <http://www.ecolife.ru>
303. Моисеев, Н. Н. Экология и ноосфера [Электронный ресурс] / Н. Н. Моисеев. – Режим доступа: <http://www.ecolife.ru>
304. Моисеев, Н. Н. О мировоззрении и миропонимании [Электронный ресурс]. – Режим доступа: <http://www.ecolife.ru>
305. Назаретян, А. П. Демографическая утопия «устойчивого развития» [Электронный ресурс] / А. П. Назаретян. – Режим доступа: <http://www.ecolife.ru>
306. Партнерство для устойчивого развития. Из доклада Генерального секретаря ООН Кофи Аннана «10 лет после Рио: осуществление повестки дня на XXI век» [Электронный ресурс]. – Режим доступа: <http://www.ecolife.ru>
307. Ресурс Международного социально-экологического союза [Электронный ресурс]. - Режим доступа: <http://www.seu.ru>
308. Рио+20: Будущее, которое мы хотим [Электронный ресурс]. – Режим доступа: [http://www.un.org/ru/sus-tainablefuture/about.shtml\(03.02.2016\)](http://www.un.org/ru/sus-tainablefuture/about.shtml(03.02.2016))
309. Самсонов, А. Л. Информационные лики человека и биосферы [Электронный ресурс] / А. Л. Самсонов. – Режим доступа: <http://www.ecolife.ru>

310. Самсонов, А. Л. Камо грядеши? Глобализация или устойчивое развитие? [Электронный ресурс] / А. Л. Самсонов. – Режим доступа: <http://www.ecolife.ru/jornal/echo/2001-5-1.shtml>

311. Самсонов, А. Л. Разумность человечества – старый добрый миф? [Электронный ресурс] / А. Л. Самсонов. – Режим доступа: <http://www.ecolife.ru>

312. Семашко, Л. М. Тетрасоциология: ответы на вызовы. СПб [Электронный ресурс] / Л. М. Семашко. – Режим доступа: http://www.peacefromharmony.org/?cat=ru_c&key=225

313. Степин, В. С. Цивилизационный выбор и сценарии мирового развития [Электронный ресурс] / В. С. Степин. – Режим доступа: <http://www.ecolife.ru/jornal/echo/1998-2-1.shtml>

314. Тулупов, В. В. Теоретический и практический аспекты типологии печатных периодических изданий [Электронный ресурс] / В. В. Тулупов. – Режим доступа: <http://www.relga.ru/Environ/WebObjects/tgu-www.woa/wa/Main?level1=main&level2=articles&textid=1970>

315. Хартия Земли [Электронный ресурс]. - Режим доступа: <http://ecologyandculture.ru/upload/File/Books/Khartiya.pdf>

316. Шаркова, Е.А. Экологическая журналистика: природа источников экологической информации [Электронный ресурс] / Электронный научный журнал *Argiori*. Серия: гуманитарные науки, 2014, - № 4. - Режим доступа: <http://cyberleninka.ru/article/n/ekologicheskaya-zhurnalistika-priroda-istochnikov-ekologicheskoy-informatsii>

317. Яковец, Ю. В. Об устойчивом развитии и экологических циклах [Электронный ресурс] / Ю. В. Яковец. – Режим доступа: <http://www.ecolife.ru/jornal/echo/1999-4-3.shtml>

318. Яницкий, О. Н. Экологический архив О. Н. Яницкого [Электронный ресурс] / Институт социологии РАН, Яницкий О. Н. // Официальный сайт ИС РАН, 2014. – 233 с. – Режим доступа: www.isras.ru/publ.html?id=2983

IX. Список источников периодической печати

- 319. Известия, 2012-2015 гг.
- 320. Волжская коммуна, 2012-2015 гг.
- 321. Понедельник, 2012-2015 гг.

X. Список интернет-СМИ

- 322. newsru.com, январь-май 2016 г.
- 323. lenta.ru, январь-май 2016 г.
- 324. medusa.io, январь-май 2016 г.
- 325. 63.ru, январь-май 2016 г.
- 326. samara.ru, январь-май 2016 г.
- 327. tltgorod.ru, январь-май 2016 г.
- 328. tlt.ru, январь-май 2016 г.
- 329. tltnews.ru, январь-май 2016 г.

Приложение 1.

Таблица 1. Анализ семантической составляющей текстов периодической печати

Название газеты, №, дата	№ п/п	Заголовок	Тема, проблемно-тематические направления, принцип информационной политики экологической журналистики, принципы устойчивого развития, реализованные в тексте	Жанр публикации (информационный или аналитический)	Наличие в тексте журналистских видов информации (дескриптивной, валютативной, прескриптивной, нормативной)	Глубина разработки темы: реализация принципов системности, развития, всеобщей обусловленности явлений, актуальности, единства формы и содержания
«Понедельник», №20(483), июнь 2012 г.	1	«Зеленая миля. Благоустройство территории (Москва, Пермь)»	Благоустройство территории Тольятти. В тексте реализован критерий, сформулированный на всемирной встрече в Копенгагене - охрана и сохранение окружающей природной среды в контексте сориентированного на людей устойчивого развития, тема благоустройства городской среды без ущерба экологии	Реализована информационная функция, аналитическую функцию реализовать не удалось.	В тексте представлена дескриптивная информация по вопросу благоустройства территории Москвы и Перми, но описательной информации о благоустройстве Тольятти в тексте недостаточно, автор лишь утверждает, что нам необходимо ориентироваться на	Обнаружены нарушения принципа системности: автор не представляет информацию о программе благоустройства Тольятти, а также не приводит информацию о программе благоустройства других городов, а лишь сообщает о результате данной работы, в этом же аспекте прослеживается нарушение принципа детерминизма и развития, не в полной мере реализован принцип актуальности, так как автор не применяет метод

			<p>города, что соответствует проблемно-тематическому направлению группы «Техносфера» 4(2) - анализ проблем рационального использования природного потенциала. В тексте реализован принцип устойчивого развития – принципа рациональной деятельности. И первый принцип информационной политики экологической журналистики - принцип экологоориентированного мировоззрения.</p>		<p>данные примеры.</p> <p>В тексте представлена валюативная информация, которая, прежде всего, выражается в положительной оценке проектов крупных городов. Максимально развернуто автором представлена прескриптивная информация, ей в тексте уделяется особое внимание. При этом в данной публикации прослеживается дефицит нормативной информации: во-первых, примеры благоустройства крупных городов приводятся в качестве готового примера, при этом остается непонятным, насколько на эти проекты повлияла инициатива самих</p>	<p>прогнозирования, прослеживается нарушение принципа диалектического единства формы и содержания.</p>
--	--	--	---	--	--	--

					<p>граждан. Автор отмечает, что реализацию проекта по реконструкции набережной в Перми контролировали депутаты. Данная информация представлена как пример для тольяттинских представителей думы. Во-вторых, при рассмотрении инициировании подобных проектов в Тольятти автор сообщает только один вариант решения ситуации – жаловаться в административный орган. В тексте не представлена позиция власти по данному вопросу. Лишь приводится короткий комментарий мэра города о том, что проблема благоустройства города напрямую зависит от экономического</p>	
--	--	--	--	--	---	--

					роста, что никак не помогает сформулировать предложение, связанное с благоустройством городских объектов.	
«Понедельник», №20 (483), июнь 2012 г.	2	«Поворот не туда. Дорога через лес (Химки, Харьков)»	Тема строительства дороги через тольяттинский лесопарк, рассматриваются проблемы и последствия, к которым приведет прокладывание трассы. В тексте реализован критерий, сформулированный на всемирной встрече в Копенгагене - охрана и сохранение окружающей природной среды в контексте сориентированного на людей устойчивого развития, также реализован тематический критерий УР - охрана и воспроизводство лесной/лесопарковой территории, что соответствует группе	Реализованы информационная и аналитическая функции	В тексте в достаточном объеме представлены все виды журналистской информации – дескриптивная, валюативная, прескриптивная и нормативная: автором описывается история вопроса, рассматриваются два предмета обсуждения, связанных со строительством дороги через лес, – решение экологической и транспортной проблем. Автором поднимается тема финансовой заинтересованности должностных лиц, а также приводятся примеры негативных	Прослеживается реализация онтологических принципов журналистики: принцип системности выражается в комплексном рассмотрении ситуации, реализованы принципы развития и детерминизма – автором выявляются причинно-следственные связи, например, автор, анализируя заинтересованность думы в данном вопросе, обращается к вопросу личной финансовой заинтересованности лиц, которые будут взимать плату за пользование трассой, также реализован принцип актуальности и диалектического единства формы и содержания.

			<p>проблемно-тематических направлений 4(1) - результаты научно-обоснованной экспертизы как планируемой, так и осуществляемой хозяйственной деятельности с учетом длительной перспективы, а также 4(2) - анализ проблем рационального использования природного потенциала. В тексте реализован принцип устойчивого развития – принцип рациональной деятельности – и два принципа информационной политики экологической журналистики - принцип экологоориентированного мировоззрения (первый принцип) и принцип гармоничного сочетания личных, государственных и общепланетарных интересов (второй принцип).</p>		<p>последствий, связанных со строительством дороги через Химкинский лес. Дескриптивная информация дополняется валюативной информацией, например: «Вопрос строительства... платной дороги через лес – это будет вопрос политической воли городских властей, мотивированных взятками для них же). Описание примера Харькова содержит в себе прескриптивную и нормативную информацию.</p>	
«Понедельник», №32 (538), сентябрь 2013 г.	3	«Лесной конфликт»	В тексте сообщается о пикете, граждане протестовали против строительства	В тексте реализована информационная функция.	В тексте прослеживается наличие всех видов журналистской	В тексте реализованы онтологические принципы журналистики – автор реализует принципы

		<p>многоэтажек на месте леса Комсомольского района Тольятти. В тексте идет речь о нарушении сразу нескольких принципов устойчивого развития: принципа биосфероцентризма, принципа стабильности экосистем, принципа рациональной деятельности и принципа оптимизации потребностей. Также текст соответствует концепции перехода к УР: ущерб окружающей среде должен быть на столь низком уровне, какой только может быть разумно достигнут с учетом экономических и социальных факторов; благоустройство городской среды должно проходить без нанесения ущерба городской экологии. В тексте раскрыто проблемно-тематическое направление группы «Техносфера» - 4(1) - результаты научно-обоснованной экспертизы как планируемой, так и осуществляемой</p>		<p>информации – дескриптивной, валюативной, прескриптивной и нормативной, менее всего в тексте содержится нормативной информации, поскольку журналист указывает на ошибку органов власти, которую в данный момент уже изменить нельзя.</p>	<p>системности и развития, детерминизма, актуальности, диалектического единства формы и содержания.</p>
--	--	---	--	--	---

			хозяйственной деятельности с учетом длительной перспективы, реализован принцип оптимизации социальных потребностей (третий принцип информационной политики экологической журналистики).			
«Понедельник», № 30(580), сентябрь 2014 г.	4	«Каким будет Певческое поле»	В тексте сообщается о публичных слушаниях, где будет обсуждаться установление на карте градостроительного зонирования Тольятти зоны Ц-4 – зоны объектов спортивного и физкультурно-оздоровительного назначения. Текст реализует одно из направлений Концепции перехода на путь устойчивого развития - создание правовой основы перехода к устойчивому развитию, включая совершенствование действующего законодательства, определяющего, в частности, экономические	В тексте реализована информационная функция	В тексте представлены все виды журналистской информации, достаточно большой объем валютивной информации компенсируется достаточным количеством дескриптивной информации, автором приводится историческая справка, подтверждаемая фотоматериалом. Также сообщается прескриптивная информация (рациональное природопользование) и нормативная	В тексте реализованы все онтологические принципы журналистики – системный подход, принцип развития, динамический подход к анализу явления, детерминизма, актуальности, диалектического единства формы и содержания.

			<p>механизмы регулирования природопользования и охраны окружающей среды. Реализованы проблемно-тематические направления 3(2) - отражение процесса создания правовой основы, обеспечивающей возможности перехода к устойчивому развитию, включая совершенствование действующего законодательства, определяющего, в частности, экономические механизмы регулирования природопользования и охраны окружающей среды. Освещение деятельности правовых структур, защищающих окружающую среду; 4(1) - результаты научно-обоснованной экспертизы как планируемой, так и осуществляемой хозяйственной деятельности с учетом длительной перспективы, реализован принцип оптимизации социальных</p>		<p>информация – изменение категории зоны городского участка.</p>	
--	--	--	--	--	--	--

			<p>потребностей (третий принцип информационной политики экологической журналистики). Реализован принцип информационной политики экологической журналистики - принцип оптимизации социальных потребностей.</p>			
<p>«Волжская коммуна», № 115 (28043), апрель 2012 г.</p>	5	«Энергетическая революция»	<p>Областная газета обращается к зарубежным новостям и рассматривает ситуацию с солнечной энергетикой в Германии. Данная тема актуальна, соответствует программам, которые отражаются в государственных и международных программах по поддержанию устойчивого развития биосферы, реализуется принцип рациональной деятельности. Автор делает акцент на важности соблюдения критерия, сформулированного на всемирной встрече в Копенгагене - охрана и</p>	<p>Реализована информационная функция</p>	<p>В тексте представлены все виды журналистской информации, кроме нормативной. Валюативная информация отражается в подборке фактов, цель публикации – проинформировать о состоянии энергетики Германии, и автор не пытается рассматривать решение проблемы, связанной с энергетикой этой страны.</p>	<p>Не в полной мере реализован принцип детерминизма, поскольку автор не раскрывает причинно-следственных связей, остаются непонятными причины сокращения субсидирования солнечной энергетики, также автор не применяет принцип прогнозирования, не реализуя принцип актуальности. Другие онтологические принципы в тексте реализованы.</p>

			<p>сохранение окружающей природной среды в контексте сориентированного на людей устойчивого развития, в тексте раскрывается проблемно-тематическое направление</p> <p>«Техносферы»: 4(3) - информирование о поддержке со стороны государства и бизнес-сектора новых экологоориентированных технологий и описание процессов внедрения их в производство; 4(4) - освещение хода научных разработок и процесса внедрения новых источников энергии. В тексте реализован принцип информационной политики экологической журналистики - принцип гармоничного сочетания личных, государственных и общепланетарных интересов.</p>			
«Волжская коммуна», №199 (28127), июнь 2012 г.	6	«Зеленые дипломы»	В тексте повествуется о награждении тольяттинских экологоориентированных организаций,	Реализована информационная функция.	В тексте присутствуют все виды журналистской информации, акцент делается на	Замечаний по реализации онтологических принципов журналистики в тексте не выявлено.

			<p>которые победили в региональном конкурсе «Эколидер». Данный текст раскрывает тему, соответствующую Концепции устойчивого развития, - активное гражданское общество в экологической сфере деятельности, что способствует реализации принципа цивилизационной экспансии. В тексте реализуется проблемно-тематическое направление 3(7) – отражение общественного мнения и непосредственного влияния гражданского общества на принятие значимых для экологии политических решений. Освещение активных действий гражданского общества в экологической сфере. В тексте реализован принцип информационной политики экологической журналистики - принцип экологоориентированного мировоззрения.</p>		<p>дескриптивной информации, поскольку цель автора – проинформировать читателей о данном событии.</p>	
«Волжская коммуна», №199	7	«Природный	В тексте сообщается об учреждении, которое	В тексте реализована информационная	В тексте представлены все	В данном тексте реализованы

(28127), июнь 2012 г.		интерес»	занимается экологическим образованием школьников – Кротовском образовательном центре. Автором текста реализованы принципы устойчивого развития – принцип биосфероцентризма, рациональной деятельности, преемственности развития и принцип цивилизационной экспансии. Данный текст соответствует параметру устойчивого развития, сформулированного в Копенгагине: охрана окружающей природной среды в контексте сориентированного на людей устойчивого развития. В тексте реализован тематический критерий, соответствующий концепции устойчивого развития, - обучение с формированием ценностей и традиций. в тексте реализованы проблемно-тематические направления 1(1) - пропаганда экологических научных	функция.	виды журналистской информации. В публикации рассказывается об истории экологического движения, о формах работы с детьми, об обучении педагогов, о работе школы, минусом является то, что автор наполняет текст констатирующей информацией, что лишает текст образности; валюативная информация отражается в подборе фактов, нормативная и прескриптивная информация заключается в позиционировании деятельности организации. В описании реализации проекта заключается нормативная информация.	онтологические принципы журналистики, выявлены замечания к реализации диалектического единства формы и содержания.
-----------------------	--	----------	---	----------	--	--

			<p>знаний как основ экологической грамотности; 1(2) - отражение образовательно-воспитательного процесса населения, ведущегося с целью формирования экологических ценностей и на их основе этических норм поведения, проблемы качества и доступности экологического образования. В тексте реализован принцип информационной политики экологической журналистики - принцип экологоориентированного мировоззрения.</p>			
«Волжская коммуна», № 139 (29338) июнь 2015 г.	8	«На очистку территории бывших заводов в Чапаевске и Тольятти нужно 17 млрд рублей»	<p>В тексте сообщается о проектах по обезвреживанию территорий, загрязненных химическим производством на примере конкретных производств – ОАО «Средне-Волжский завод химикатов» в Чапаевске и территория ОАО «Фосфор» в Тольятти.</p>	<p>В тексте реализованы информационная и аналитическая функции.</p>	<p>В тексте представлены все виды журналистской информации. Подробно представлена дескриптивная информация: в равной степени описывается ситуация, которая возникла на двух промышленных объектах, сообщается</p>	<p>Автором реализован принцип системности, в тексте применен системный подход к анализу проблемы; реализован принцип развития посредством динамического подхода к анализу явлений; также реализован принцип детерминизма, автор выявляет причинно-следственные связи; принцип актуальности –</p>

			<p>Сообщается, что в области реализуются современные программы утилизации, областное правительство заботится о минимизации воздействия промышленных отходов на биосферу. Таким образом, автором реализованы принципы устойчивого развития – принцип рациональной деятельности, преемственности развития. Данный текст соответствует параметру устойчивого развития, сформулированного в Копенгагене: охрана окружающей природной среды в контексте сориентированного на людей устойчивого развития. Данный текст способствует общественному переходу на путь устойчивого развития</p>		<p>об их состоянии на текущий момент времени, то, каким образом должна проходить утилизация отходов, в чем суть программы утилизации, в какие сроки она будет проходить, а также о том, каким образом в дальнейшем будет использована данная промышленная территория.</p>	<p>автор применяет принцип прогнозирования; реализован принцип единства формы и содержания.</p>
--	--	--	---	--	---	---

			<p>при помощи трансляции программы оздоровления окружающей среды. В тексте представлены проблемно-тематические направления: 3(1) - отражение процесса осуществления и результатов проектов, направленных на сохранение окружающей среды, реализуемых на самых различных уровнях, от локальных до международных; 3(9) - освещение процессов реализации программ оздоровления окружающей среды в зонах экологического кризиса. В тексте реализован принцип информационной политики экологической журналистики - принцип экологоориентированного мировоззрения.</p>			
«Известия», № 162 (28423), сентябрь 2011 г.	9	«Экологи считают природоохранную программу слишком сырой»	<p>В публикации рассматриваются экологические программы, связанные с охраной и развитием зеленого фонда Москвы. В тексте поднимаются темы благоустройства</p>	<p>Реализованы информационная и аналитическая функции.</p>	<p>В тексте содержатся все виды журналистской информации, отмечен недостаток в предоставлении дескриптивной и</p>	<p>В тексте выявлены нарушения принципов системности, детерминизма и диалектического единства формы и содержания.</p>

			<p>городской среды без нанесения ущерба городской экологии; охрана и воспроизводство лесной/лесопарковой территории. В тексте реализуются проблемно-тематические направления: 3(4) – обозначение социальной дискриминации относительно природных ресурсов; 4(1) - результаты научно-обоснованной экспертизы как планируемой, так и осуществляемой хозяйственной деятельности с учетом длительной перспективы. Реализован первый принцип информационной политики экологической журналистики - принцип экологоориентированного мировоззрения. Это способствует реализации принципов - биосфероцентризма, цивилизационной экспансии и рациональной деятельности.</p>		<p>нормативной информации.</p>	
--	--	--	---	--	--------------------------------	--

«Известия», № 163 (28424), сентябрь 2011 г.	10	«Миллиард за энергорезерв»	<p>В тексте сообщается о предложении компании «Росгидро», как компенсировать финансовые потери при авариях на ГЭС. Ссылаясь на заботу об окружающей среде, компания отстаивает коммерческий интерес. «Глобальные катастрофы могут привести к глобальным изменениям на рынке». «Росгидро» предложила Совету изменить систему резервирования на оптовом рынке электричества, все сопутствующие изменения увеличат нагрузку на ГЭС, что вызовет протест со стороны тепловых электростанций. В тексте раскрывается тема, соответствующая концепции устойчивого развития, - модели устойчивого экономического роста, не наносящие ущерба окружающей среде. Текст способствует реализации принципа рациональной деятельности и биосфероцентризма. В</p>	В тексте реализована информационная функция.	<p>Валюативная информация в тексте преобладает над дескриптивной, в тексте представлена нормативная информация, а вот прескриптивная информация выражена недостаточно четко.</p>	<p>В тексте нарушены принципы системной подачи информации, развития, автор старается выстроить причинно-следственные связи, реализую принцип детерминизма, также в тексте реализован принцип актуальности, прослеживается нарушение принципа единства формы и содержания.</p>
---	----	----------------------------	---	--	--	---

			<p>публикации реализованы проблемно-тематические направления группы «Оргсфера»: 3(3) - представление обществу и обсуждение моделей устойчивого экономического роста, не наносящих ущерба окружающей среде. Представление системы стимулирования хозяйственной деятельности и установление пределов ответственности за ее экологические результаты; 3(4) - отражение фактов социальной дискриминации относительно природных ресурсов. 3(5) - отражение взаимодействия оперативного и перспективного характера политических, рыночных и гражданских сил во имя сохранения окружающей среды.</p>			
--	--	--	---	--	--	--

Таблица 2. Анализ синтаксической составляющей текстов периодической печати

Название газеты		Заголовок	Композиция	Структура текста	Жанр	Журналистский образ	Языковые средства
«Понедельник», №20(483), июнь 2012 г.	1	«Зеленая миля. Благоустройство территории (Москва, Пермь)»	Внутренняя логика текста четко прослеживается во фрагменте, в котором представлен опыт других городов. В заключительной части текста наблюдается несоответствие объема информации по благоустройству Тольятти (информация практически отсутствует). В результате коммуникативные ожидания аудитории остаются неудовлетворенными.	Текст состоит из 16 структурных элементов. Прослеживается взаимосвязь между всеми структурными элементами текста, кроме последнего - комментария мэра города, который размещен на подложке.	Аналитическая корреспонденция, но жанр в полной мере не представлен из-за отсутствия анализа тольяттинской ситуации.	Созданный образ благоустроенного города на примере крупных городов может показаться читателям недостижимым, поскольку в тексте не представлена нормативная информация, остающаяся непонятным, как Тольятти повторить опыт других городов.	В тексте представлена фраза с употреблением аллегории: «Тольяттинцы... «закидают» жалобами мэрию».
«Понедельник», №20(483), июнь 2012 года	2	«Поворот не туда. Дорога через лес (Химки, Харьков)»	В тексте прослеживается четкая композиция, логические связи между лидом и основной частью текста и выводами, которые делает автор,	Текст состоит из 16 структурных элементов, включая комментарий мэра города, который выделен на подложке,	Аналитическая корреспонденция	Автор рассматривается проблема городской экологии в двух тематических аспектах – экологическом и транспортном, находятся точки их взаимодействия и	В тексте используются средства образности языка. Заголовок текста «Поворот не туда» - отсылает к известному

			текст соответствует коммуникативным ожиданиям массовой аудитории.	между структурными частями основной части текста прослеживается взаимосвязь.		формулируется причины, ориентируясь на которые, дума склоняется к строительству дороги, таким образом у читателя формируется целостное представление о предмете обсуждения – факте строительства дороги через зону отдыха, у читателя возникает солидарное отношение ко мнению автора.	мистическому триллеру, как становится понятно из текста, заголовок стоит понимать буквально, в заключительной части текста, где говорится о возможной негативной реакции аудитории, заголовок приобретает дополнительную коннотацию. Также используется метафора «... от дележа, скажем, Луны», прием олицетворения «Сия идея... жива...»
«Понедель-ник», №32 (538), сентябрь 2013 г.	3	«Лесной конфликт»	Внутренняя логика текста выдержана, текст с точки зрения подробного описания ситуации оправдывает коммуникативные ожидания аудитории	Текст состоит из 9 структурных элементов	Информационная корреспонденция	Автором создан образ города, в управлении которого находились непрофессионально поступающие органы власти.	Выразительные языковые средства автором не используются.

«Понедельник», № 30(580), сентябрь 2014 г.	4	«Каким будет Певческое поле»	Структура текста выдержана, текст оправдывает коммуникативные ожидания читателя.	Текст состоит из 12 структурных элементов.	Информационная корреспонденция	Автором создан образ города, в котором общественность заинтересована в рациональном природопользовании.	Автором используется экспрессивное определение «потрясающий», устойчивое образное выражение «Свято место пусто не бывает», экспрессивное образное наречие «варварски» в сочетании с глаголом «снесли».
«Волжская коммуна», № 115 (28043), апрель 2012 .	5	«Энергетическая революция»	Композиционная структура текста включает в себе недостаток - в заключительной части текста не представлена информация о причинах поведения властей, а также о том, насколько их объяснений данной ситуации стоит считать обоснованным, это не позволяет автору сделать аргументированный	Текст состоит из шести структурных элементов, между которыми прослеживается взаимосвязь.	Информационная корреспонденция	Автором создан образ возмущенной Германии, где представители бизнес-сектора не согласны с решением, принятым властным органом.	В публикации используются метафоры. Первая метафора представлена в заголовке – «Энергетическая революция». А также эпитеты – прилагательное «солнечный» употребляется в качестве эпитета по отношению к существительным «индустрия» и «будущее»: «солнечная

			ывод и снижает актуальность текста для массовой аудитории.				индустрия», «солнечное будущее».
«Волжская коммуна», №199 (28127), июнь 2012 г.	6	«Зеленые дипломы»	Внутренняя логика текста декодируема читателем.	Текст состоит из двенадцати структурных элементов, между которыми присутствует взаимосвязь.	Информационная корреспонденция	Автором создан образ города, многие предприятия которого проявляют заботу об окружающей среде.	В заголовке текста используется эпитет «зеленые» как признак существительного «дипломы» - «Зеленые» дипломы».
«Волжская коммуна», №199 (28127), июнь 2012 г.	7	«Природный интерес»	В тексте присутствует декодируемая читателем структура текста, внутренняя логика текста не нарушена.	Текст состоит из двенадцати структурных элементов	Информационная корреспонденция	Журналист преследовал цель создать образ уникальной школы, но поскольку в тексте сообщается констатирующая информация, текст испытывает дефицит уточняющей информацией об описываемых событиях, в тексте не формируется желаемый образ успешной школы, информация, поданая в такой форме, не интересна читателям.	Автором используется игровой заголовок «Природный интерес», который имеет прямое и переносное значение, поэтому является метафоричным.
«Волжская коммуна», № 139 (29338)	8	«На очистку территории бывших заводов в	Автором предложена обоснованная композиция текста с	Текст состоит из 21 структурного элемента, между	Аналитическая корреспонденция	Автором создан образ области, в которой планомерно	Образные языковые средства в тексте не

июнь 2015 г.		Чапаевске и Тольятти нужно 17 млрд рублей»	четкой структурой, текст оправдывает коммуникативные ожидания читательской аудитории, поскольку системно знакомит читателя с обозначенной в тексте ситуацией и предлагает развернутый блок нормативной информации.	которыми прослеживается обоснованная автором взаимосвязь.		применяются экологические технологии применительно к промышленной области.	используются.
«Известия», № 162 (28423), сентябрь 2011 г.	9	«Экологи считают природоохранную программу слишком сырой»	Внутренняя логика текста сохранена, прослеживается соответствие между чувственными ощущениями читателя и логическими доказательствами, что соответствует коммуникативному ожиданию аудитории.	Текст состоит из 8 структурных элементов.	Информационная корреспонденция	Автором обозначено, что в процессе обсуждения государственной программы Москвы «Охрана окружающей среды на 2012-2016 годы» участниками процесса создаются два различных образа города – экологи сетуют о сохранении биосферы, а заинтересованные в коммерческой выгоде чиновники по средствам программы пытаются превратить природную зону столицы в территорию развлечения,	Выразительные средства языка автором не используются.

						своеобразную парковую зону.	
«Известия», № 163 (28424), сентябрь 2011 г.	10	«Миллиард за энергорезерв»	Внутренняя логика текста отчасти нарушена по причине избытка валюативной информации.	Текст состоит из 7 структурных элементов.	Информационная корреспонденция	Компания «Русгидро» представлена автором как коррумпированная организация, которая, прикрываясь идеей сохранения биосферы, решает коммерческие вопросы.	Языковые выразительные средства автором не используются.

Таблица 3. Анализ прагматической составляющей текстов периодической печати

Название газеты	№	Заголовок	Аудитория	Полезность, общепольность текста	Декодируемость	Фактическая информационная насыщенность	Потенциальная информативность текста	Социальные функции журналистики, реализованные в тексте	Предполагаемая результативность текст, социальная значимость
«Понедельник», №20 (483), июнь 2012 г.	1	«Зеленая миля. Благоустройство территории (Москва, Пермь)»	Универсальная, без ограничения по возрасту, полу и роду деятельности	Дефицит нормативной информации в тексте лишает его актуальности, данный текст не может нанести потенциального вреда.	С лексической стороны текст декодируем, остается непонятным процесс реализации рабочей идеи автора.	В тексте представлен фактическая информация относительно опыта крупных городов, а не в отношении	Низкая	Социальные функции текста слабо реализованы.	Результативность низкая, социальная значимость низкая, цель экологической журналистики не может быть достигнута.

						ситуации, связанной с Тольятти			
«Понедельник», №20 (483), июнь 2012 г.	2	«Поворот не туда. Дорога через лес (Химки, Харьков)»	Универсальная, без ограничения по возрасту, полу и роду деятельности	Текст является полезным, поскольку отстаивает тему охраны окружающей среды, а также отмечает, что граждане вправе проявлять активность и защищать важную для экологии города природную зону. Текст может принести вред только лицам, заинтересованным в постройке дороги. При этом текст не содержит каких-либо обвинений в их сторону.	С лексической стороны текст полностью декодируем массовой аудиторией, также в нем представлены все виды журналистской информации, что тоже положительно сказывается на декодируемости текста.	Достаточная	Высокая	В тексте реализованы социальные функции журналистики.	Результативность текста высокая, поскольку основные рассматриваемые критерии в тексте соответствуют норме.
«Понедельник», №32 (538), сентябрь	3	«Лесной конфликт»	Универсальная, без ограничения по возрасту, полу и роду	Текст является полезным, поскольку содержит подробную информацию	С лексической стороны текст декодируем.	Достаточная	Высокая	В тексте реализованы социальные функции журналистики, недостаточно	Результативность текст с точки зрения правильного восприятия читателем

2013 г.			деятельности	относительно данной городской ситуации и общепольным – не вредным никому.				реализована духовно-идеологическая функция текста, что влияет на организаторскую сущность текста.	данной информации высокая, при этом текст не мотивирует читателя к совершению определенных действий.
«Понедельник», № 30(580), сентябрь 2014 г.	4	«Каким будет Певческое поле»	Универсальная, без ограничения по возрасту, полу и роду деятельности.	Текст является полезным, поскольку содержит подробную информацию относительно значимой городской ситуации и общепольным – не вредным никому.	Текст декодируем массовой аудиторией.	Высокая	Высокая	В тексте реализованы социальные функции журналистики.	Результативность и социальная значимость высокие, в тексте сообщается место и время общественных слушаний, а это значит, что любой гражданин может участвовать в принятии решения относительно городской ситуации.
«Волжская коммуна», №	5	«Энергетическая революция»	Универсальная, без ограничения по возрасту, полу	Текст информирует читателей о сложившейся	С лексической стороны текст декодируем, но содержание	Недостаточная.	Недостаточная	В группе социальных функций слабо реализована	Результативность текста невысокая.

115 (28043), апрель 2012 г.			и роду деятельности	ситуации в Германии, но поскольку в тексте отсутствует нормативная информация, читатели не могут извлечь из него полезной информации.	текста вызывает вопросы. Прежде всего, остается непонятным, почему власти страны резко сократили субсидирование энергетической отрасли.			организаторская сущность текста.	
«Волжс- кая комму- на», №199 (28127), июнь 2012 г.	6	«Зеленые» дипломы»	Универсаль- ная, без ограничения по возрасту, полу и роду деятельности.	Текст является полезным для массовой аудитории, а также общепользовательным.	Текст является декодируемым для массовой аудитории.	Достаточная	Высокая.	В тексте прослеживается реализация социальных функций журналистики.	Результативно- сть текста высокая, у читателя возникает понимание того, насколько активно предприятия города стараятся быть ориентирован- ными на программы охраны окружающей среды.
«Волжс- кая комму-	7	«Природный интерес»	Универсаль- ная, без ограничения по	Текст является полезным и	Текст декодируе- м массовой	Достаточ- ная	Высокая	В тексте прослеживается реализация	Цель журналиста достигнута, но

на», №199 (28127), июнь 2012 г.			возрасту, полу и роду деятельности.	общепользным.	аудиторией.			социальных функций журналистики.	результативнос ть текста могла быть выше при более образной подаче материала.
«Волжс- кая комму- на», № 139 (29338) июнь 2015 г.	8	«На очистку территории бывших заводов в Чапаевске и Тольятти нужно 17 млрд рублей»	Универсаль- ная, без ограничения по возрасту, полу и роду деятельности.	Текст является полезным и общепользным.	Текст декодируем массовой аудиторией.	Достаточ- ная	Высокая	В тексте прослеживается реализация социальных функций журналистики.	Потенциальная результативнос ть высокая.
«Извести я», № 162 (28423), сентябрь 2011 г.	9	«Экологи считают природоохран ную программу слишком сырой»	Универсаль- ная, без ограничения по возрасту, полу и роду деятельности.	Текст является полезным и общепользным.	Текст декодируем массовой аудиторией.	Достаточ- ная	Высокая	В тексте прослеживается реализация социальных функций журналистики.	Текст является результативны м, поскольку положения экспертов будут рассматрива- ться на комиссии в департаменте природопользо вания, а публичное обещание обязывает к исполнению.
«Извести я», № 163	10	«Миллиард за энергорезерв»	Универсаль- ная, без	Текст содержит недостаточное	С лексической стороны текст	Низкая	Недостато чная	Информационная функция	Предполагае- мая

(28424), сентябрь 2011 г.			ограничения по возрасту, полу и роду деятельности.	количество дескриптивной информации, что не позволяет говорить об абсолютной полезности текста. Недосток фактической информации не позволяет сделать вывод об объективности обвинений в адрес «Русгидро», поэтому текст нельзя назвать общеполезным.	является декодируемым, но недостаток дескриптивной информации затрудняет понимание читателя.			реализована недостаточно.	результативнос ть текста низкая.
---------------------------------	--	--	---	---	---	--	--	------------------------------	--

Приложение 2.

Таблица 1. Анализ семантической составляющей интернет-текста

Название интернет-СМИ, дата	№	Заголовок	Тема, проблемно-тематические направления, принцип информационной политики экологической журналистики, принципы устойчивого развития, реализованные в тексте	Реализованная методологическая функция	Наличие в тексте журналистских видов информации (дескриптивной, валюативной, прескриптивной, нормативной)	Реализация онтологических принципов журналистики (принципов системности, развития, детерминизма, актуальности, диалектического единства формы и содержания)
Lenta.ru, 11 мая 2016 года (https://lenta.ru/news/2016/02/03/ute-shka/)	1	«Прокуратура начала проверку об утечке вредных отходов в Неву»	В тексте рассматривается тематическое направление, соответствующее Концепции устойчивого развития – «Экспертиза с анализом пролонгированного влияния», а также «Промышленная деятельность, не нарушающая устойчивость окружающей среды». В тексте сообщается о том, что генеральный прокурор РФ Юрий Чайка поручил прокуратуре Санкт-Петербурга провести	Реализована информационная функция	В тексте представлены все виды журналистской информации. Дескриптивная информация: сообщается о проверке полигона «Красный бор», на котором хранятся опасные отходы, дается характеристика полигону и ситуации, происходящей на нем в данный период. Валюативная оценка выражается в подборе фактической информации, прескриптивная информация заключается в изменении ситуации, нормативная информация содержится в том, что прокуратура решила	В тексте прослеживается реализация онтологических принципов журналистики: реализованы принципы системности, детерминизма и актуальности, не в полной мере реализован принцип развития, остается вопрос относительно, того как информация развивалась в предыдущий период, почему утечку отходов

			<p>проверку на полигоне «Красный Бор».</p> <p>Сообщается, что в СМИ поступила информация о том, что на полигоне сложилась чрезвычайная ситуация. В тексте представлено проблемно-тематическое направление оргсферы 3(1) - отражение процесса осуществления и результатов проектов, направленных на сохранение окружающей среды, реализуемых на самых различных уровнях, от локальных до международных. Также в тексте реализован принцип информационной политики экологической журналистики - принцип оптимизации социальных потребностей.</p> <p>Реализован принцип устойчивого развития - принцип рациональной деятельности.</p>		<p>провести проверку полигона.</p>	<p>заметили только в данный период, следовательно, не в полной мере реализован принцип единства формы и содержания.</p>
--	--	--	--	--	------------------------------------	---

63.ru, 21 марта 2016 года (http://63.ru/text/newsline/146870546714624.html)	2	Самарскую область окрестили «среднячком» в вопросах защиты экологии.	В тексте сообщается о том, что общероссийская общественная организация «Зеленый патруль» опубликовала рейтинг субъектов РФ за зимний период 2015-2016 гг. Самарская область находится в середине рейтинга. Текст посвящен теме, соответствующей теме устойчивого развития «Экспертиза с анализом пролонгированного влияния», которая способствует реализации принципа биосфероцентризма. В тексте реализовано проблемно-тематическое направление техносферы 4(1) - результаты научно-обоснованной экспертизы как планируемой, так и осуществляемой хозяйственной деятельности с учетом длительной перспективы. Реализован принцип информационной политики экологической журналистики - принцип равенства экологических прав и ответственности.	Частично реализована информационная функция	В тексте представлена только дескриптивная информация, ее объем недостаточен	Онтологические принципы журналистики в тексте не реализованы
--	---	--	--	---	--	--

			Исключает лобирование чьих-либо интересов в сфере природопользования. Реализован принцип устойчивого развития – принцип биосфероцентризма.			
63.ru, 12 апреля 2016 года (http://63.ru/text/newsline/154720312479744.html)	3	Самарские предприятия задолжали за сточные воды десятки миллионов рублей	В тексте сообщается, что коммунальные службы имеют долг в размере 165,2 млн рублей, текст посвящен тематическому направлению – промышленная деятельность, не нарушающая устойчивости окружающей среды, которая способствует реализации принципа устойчивого развития – принципа рациональной деятельности. В тексте реализовано проблемно-тематическое направление оргсферы – 3(5) отражение взаимодействия оперативного и перспективного характера	Частично реализована информационная функция	В тексте представлена только дескриптивная информация, ее объем недостаточен, автор отмечает, что промышленное оборудование устарело, его необходимо ремонтировать либо заменять. Но ситуация не меняется.	Онтологические принципы журналистики в тексте не реализованы

			<p>политических, рыночных и гражданских сил во имя сохранения окружающей среды. Реализован принцип информационной политики экологической журналистики - принцип равенства экологических прав и ответственности. Реализован принцип устойчивого развития - принцип рациональной деятельности.</p>			
<p>Tlt.ru, 24 февраля 2016 г. (http://tlt.ru/articles.php?n=1974172)</p>	4	<p>За мусор в лесу штрафуют</p>	<p>В тексте сообщается, что на территории лесных участков были установлены мусорные контейнеры, «по окончании выполнения работ 30.11.2015 г. контейнеры для сбора мусора не были вывезены в полном объеме. За ненадлежащее исполнение обязательств, предусмотренных муниципальным контрактом, с подрядной организации ООО «Олимп» взыскан штраф». В тексте отражено проблемно-тематическое направление оргсферы 3(2) - отражение процесса создания правовой</p>	<p>Реализована информационная функция</p>	<p>В тексте представлены все виды журналистской информации, описывается конфликтная ситуация, сообщается об условиях работы и выявленном нарушении, а также о том, как часто нужно вывозить мусор, чтобы выполнять условия договора (к этому организацию обязали надзорные органы), таким образом в тексте прослеживается нормативная и прескриптивная информация, валюативная информация выражается в подборке фактического материала.</p>	<p>В тексте не в полной мере реализованы принцип развития и детерминизма.</p>

			<p>основы, обеспечивающей возможности перехода к устойчивому развитию, включая совершенствование действующего законодательства, определяющего, в частности, экономические механизмы регулирования природопользования и охраны окружающей среды. Освещение деятельности правовых структур, защищающих окружающую среду. Реализован принцип информационной политики экологической журналистики - принцип равенства экологических прав и ответственности. Реализован принцип устойчивого развития – принцип рациональной деятельности.</p>			
<p>Tltnews.ru, 10 февраля 2016 г. (http://www.tltnews.ru/obl_news/58/610840/)</p>	5	<p>«Ремонт дорог в Самаре стартует раньше запланированных сроков»</p>	<p>В тексте сообщается информация о досрочном ремонте городских дорог, текст посвящен теме «Рациональное ведение городского хозяйства», соответствующей Концепции устойчивого развития, данная тема способствует реализации</p>	<p>Реализована информационная функция</p>	<p>В тексте представлены дескриптивная, нормативная и прескриптивная информация</p>	<p>В тексте реализован онтологический принцип детерминизма и развития.</p>

			<p>принципа рациональной деятельности. В тексте отражено проблемно-тематическое направление оргсферы 3(2) - отражение процесса создания правовой основы, обеспечивающей возможности перехода к устойчивому развитию, включая совершенствование действующего законодательства, определяющего, в частности, экономические механизмы регулирования природопользования и охраны окружающей среды. Освещение деятельности правовых структур, защищающих окружающую среду. Реализован принцип информационной политики экологической журналистики - Принцип равенства экологических прав и ответственности. Реализован принцип устойчивого развития – принцип рациональной деятельности.</p>			
--	--	--	---	--	--	--

Таблица 2. Анализ синтаксической составляющей интернет-текста

Название газеты	№	Заголовок	Композиция	Структура текста	Жанр	Журналистский образ	Языковые средства
Lenta.ru, 11 мая 2016 года	1	«Прокуратура начала проверку об утечке вредных отходов в Неву»	Внутренняя логика текста четко прослеживается во всех текстовых фрагментах.	Текст состоит из 9 структурных элементов. Прослеживается взаимосвязь между всеми структурными элементами текста, кроме последнего абзаца, в котором сообщается справочная информация о полигоне «Красный Бор».	Информационная корреспонденция	Автором создан образ катастрофической экологической ситуации, которая требует срочной корректировки.	В тексте не представлены.
63.ru, 21 марта 2016 года	2	«Самарскую область» окрестили «среднячком» в вопросах защиты экологии»	Внутренняя логика в тексте прослеживается.	Текст состоит из четырех структурных элементов.	Заметка.	Отсутствует	Не представлены.
63.ru, 12 апреля 2016 года	3	«Самарские предприятия задолжали за сточные воды десятки	Внутренняя логика в тексте прослеживается.	Текст состоит из четырех структурных элементов (абзацев).	Заметка.	Отсутствует	Не представлены.

		миллионов рублей»					
It.ru, 24 февраля 2016 г.	4	«За мусор в лесу штрафуют»	Внутренняя логика в тексте прослеживается.	Текст состоит из девяти структурных элементов (абзацев).	Заметка.	Не выражен	Не представлены.
Itnews.ru, 10 февраля 2016 г.	5	«Ремонт дорог в Самаре стартует раньше запланированных сроков»	Внутренняя логика в тексте прослеживается.	Текст состоит из восьми структурных элементов (абзацев).	Расширенная заметка.	Создан образ города с развитой дорожной инфраструктурой.	Не представлены.

Таблица 3. Анализ прагматической составляющей интернет-текста

Название газеты	№	Заголовок	Аудитория	Полезность, общепольность текста	Декодируемость	Фактическая информационная насыщенность	Потенциальная информативность текста	Социальные функции журналистики, реализованные в тексте	Предполагаемая результативность текст, социальная значимость
Lenta.ru, 11 мая 2016 года	1	«Прокуратура начала проверку об утечке вредных отходов в Неву»	Универсальная, без ограничения по возрасту, полу и роду деятельности	Текст является полезным и общепольным.	С лексической стороны текст декодируем.	Достаточная	Достаточная	В тексте в недостаточной мере реализована культурно-просветительская функция.	Результативность высокая, текст является социально значимым.

63.ru, 21 марта 2016 года	2	«Самарскую область» окрестили «среднячком» в вопросах защиты экологии»	Универсальная, без ограничения по возрасту, полу и роду деятельности	Текст не является полезным, поскольку является информационно насыщенным, но является общепольным – не наносит вреда читателю.	С лексической стороны текст декодируем.	Недостаточная	Недостаточная	Не реализованы.	Результативность низкая, социальная значимость низкая.
63.ru, 12 апреля 2016 года	3	«Самарские предприятия задолжали за сточные воды десятки миллионов рублей»	Универсальная, без ограничения по возрасту, полу и роду деятельности	Текст не является полезным, поскольку является информационно насыщенным, но является общепольным – не наносит вреда читателю.	С лексической стороны текст декодируем.	Недостаточная	Недостаточная	Не реализованы.	Результативность низкая, социальная значимость низкая.
Tit.ru, 24 февраля 2016 г.	4	«За мусор в лесу штрафуют»	Универсальная, без ограничения по возрасту, полу и роду деятельности	Текст является полезным и общепольным	С лексической стороны текст декодируем.	Достаточная.	Достаточная	Функции реализованы	Социальная значимость высокая, текст результативен.
Titnews.r 10 февраля 2016 г.	5	«Ремонт дорог в Самаре стартует раньше запланированных сроков»	Универсальная, без ограничения по возрасту, полу и роду деятельности	Текст является полезным и общепольным	С лексической стороны текст декодируем.	Достаточная.	Достаточная.	Реализована социально-бытовая функция и эмоционально-психологическая функции.	Социальная значимость высокая, текст результативен.

