

**Федеральное государственное бюджетное образовательное
учреждение высшего образования
«РОССИЙСКАЯ АКАДЕМИЯ НАРОДНОГО ХОЗЯЙСТВА
и ГОСУДАРСТВЕННОЙ СЛУЖБЫ при ПРЕЗИДЕНТЕ
РОССИЙСКОЙ ФЕДЕРАЦИИ»
ВЛАДИМИРСКИЙ ФИЛИАЛ**



На правах рукописи

Ерашова Оксана Валентиновна

**СТРАТЕГИЧЕСКОЕ ПЛАНИРОВАНИЕ
РАЗВИТИЯ ОБРАЗОВАНИЯ КАК ЭЛЕМЕНТА
СОЦИАЛЬНО-ЭКОНОМИЧЕСКОЙ СИСТЕМЫ РЕГИОНА**

Специальность: 08.00.05. – Экономика и управление народным хозяйством
(региональная экономика)

ДИССЕРТАЦИЯ
на соискание учёной степени
кандидата экономических наук

Научный руководитель
доктор экономических наук, профессор
Лапыгин Ю.Н.

Владимир – 2019

Содержание

Введение	3
1. Теоретические аспекты стратегического планирования в развитии системы образования региона	14
1.1. Теоретические подходы к определению особенностей современного этапа стратегического планирования в управлении региональным развитием образования в России	14
1.2. Развитие системы образования региона в контексте стратегического планирования в управлении региональным развитием	31
2. Методические подходы к стратегическому планированию в развитии системы образования региона	51
2.1. Предпосылки разработки стратегического плана развития системы образования региона.....	51
2.2. Инструменты формирования стратегического плана развития системы образования региона	80
3. Апробация инструментария стратегического планирования в развитии системы образования региона	95
3.1. Построение прогнозов в стратегическом планировании развития системы образования региона	95
3.2. Формирование программ стратегического плана развития системы образования региона (на примере Владимирской области).....	113
Заключение.....	1322
Список литературы	140
Приложения.....	15959

Введение

Актуальность темы диссертационного исследования. С выходом Федерального закона «О стратегическом планировании в Российской Федерации» встал вопрос о методическом обеспечении процесса формирования стратегического плана развития системы образования региона как подсистемы регионального и муниципального уровней.

Вопросам стратегического планирования на уровне региона посвящено немного теоретически значимых работ. Что же касается стратегического планирования в сфере образования региона, то современных исследований ещё меньше. Исследователи уделяют недостаточно внимания как алгоритмам стратегического планирования, так и методам анализа факторов, влияющих на разработку стратегического плана. Не исследованы в достаточной степени и методы, позволяющие перейти от стратегических целей государственного масштаба и стратегий региона к построению стратегического плана развития региональной системы образования.

Отсутствие формализованной процедуры перехода от стратегических целей развития региона к целям развития системы образования региона не позволяет комплексно формировать цели, определяющие содержание стратегического плана развития системы образования региона.

Образовательная политика региона не в полной мере учитывает результаты анализа проблемного поля системы образования региона, стремясь отразить в большей степени отраслевые задачи как вышестоящих организаций, так и подсистем муниципального уровня.

Отсутствие процедур комплексного учёта не только установок Министерства науки и высшего образования России, стратегических перспектив развития конкретного региона, целей реализуемых (действующих) образовательных программ и проектов в регионе, но и целей, сформулированных по результатам анализа факторов внешней и внутренней

среды, не позволяет получить всестороннее представление о перспективах развития системы образования региона.

Построение планов мероприятий по реализации стратегий развития систем образования регионов не в полной мере учитывает перспективы, основанные на процедурах построения «Видения» и прогнозных оценок развития системы образования. Такое положение не позволяет на уровне региона сформировать план мероприятий по реализации стратегии развития системы образования, ориентированный на достижение авангардных целей.

Исследование, выполненное в рамках настоящей работы, направлено на разработку подходов к стратегическому планированию, обеспечивающему развитие системы образования региона в контексте целей и задач развития всей региональной социально-экономической системы, что и определило его актуальность.

Степень разработанности и изученности проблемы. Теоретическую основу исследования составили общесистемные принципы развития социально-экономических систем, изложенные как в современных работах зарубежных (Дж. Баркера, Д.Х. Медоуза, Дж. О'Коннора, П. Сенге), так и российских исследователей: В.Н. Волкова, И.Н. Дрогобыцкого, А.А. Емельянова, Г.Б. Клейнера, Е.В. Ксенчук, Ф.И. Перегудова, Ф.П. Тарасенко.

Различные аспекты стратегического менеджмента (формирования и аккумуляции стратегических целей в том числе) исследованы в работах таких авторов, как Б. Альстрэнд, И. Ансофф, П. Дженстер, П. Друкер, Р.С. Каплан, Р. Кох, Дж. Лэмпел, Г. Минцберг, Д.П. Нортон, Д. О'Нил, М.Э. Портер, К. Прахалад, Р. Румельт, Г. Томас, Г. Хамел, а также таких отечественных исследователей как Т. Арутюнян, В.Р. Веснин, А.Л. Гапоненко, А.Т. Зуб, Б.Н. Кузык, В.И. Кушлин, Д.Ю. Лапыгин, М.В. Локтионов, А.П. Панкрухин, А.И. Пригожин, С.В. Раевский, И.Е. Рисин, С.Ю. Чапчиков, О.И. Шестак, Ю.В. Яковец и др.

Вопросам стратегического планирования по результатам анализа проблем развития регионов посвящены работы А.Л. Гапоненко, А.Г.

Гранберга, А.П. Егоршина, Н.В. Зубаревич, Ю.Н. Лапыгина, Д.С. Львова, В.В. Окрепилова, Р.А. Попова, И.Е. Рисина, М.В. Савельевой, Ю.И. Трещевского, А.А. Чуб, Л.С. Шеховцевой и др.

Существенный вклад в изучение проблемы определения содержания и последовательности формирования блоков построения плана мероприятий по реализации стратегии развития системы образования региона внесли работы С.А. Болтуновой, З.С. Жирковой, П.Н. Захарова, Т.Л. Клячко, В.Н. Логвина, В.В. Окрепилова, О.Г. Прикота, И.А. Рождественской, В.С. Сизова, Г.Б. Степыгиной, А.И. Субетто, В.В. Чекмарева и др.

Анализ работ указанных авторов показал, что в них рассматриваются различные подходы к формированию системы образования в регионе. Однако недостаточно проработанными остаются вопросы комплексного решения проблемы методического обеспечения стратегического планирования, определяющего развитие системы образования региона.

В научной литературе остаются нерешёнными вопросы системного определения факторов, влияющих на развитие образования региона, не исследованы процедуры перехода от стратегии региона к целям развития системы образования, а также требуют дополнительных исследований вопросы методического обеспечения процедур формирования плана развития системы образования региона. Поэтому актуальность проблемы разработки подходов к стратегическому планированию в развитии системы образования современного российского региона определила цель и задачи исследования.

Цель диссертационного исследования состоит в обосновании и развитии теоретических положений, раскрывающих особенности стратегического планирования, и разработке его инструментального обеспечения применительно к системе образования региона. Для достижения поставленной цели необходимо решить следующие задачи:

- предложить способ формирования целей, определяющих содержание стратегического плана развития системы образования региона;

- определить порядок построения стратегического плана на основе результатов анализа проблем развития системы образования региона, обеспеченный методами анализа и разработки решений по результатам анализа;

- обосновать методический подход к формированию иерархической системы целей стратегического плана развития системы образования региона в соответствии с целями развития страны и региона;

- разработать алгоритм формирования плана мероприятий по реализации стратегии развития системы образования региона.

Объектом исследования выступает процесс стратегического планирования развития системы образования региона как совокупности дошкольного, основного общего, среднего профессионального и высшего образования, связанных между собой общей целью в развитии человеческого капитала региона.

Предмет исследования представляет собой управленческие отношения, возникающие в процессе формирования плана стратегического развития системы образования региона.

Область исследования. Тема и содержание диссертационного исследования относятся к области исследования научной специальности ВАК Министерства науки и высшего образования РФ 08.00.05 – Экономика и управление народным хозяйством: региональная экономика п. 3.15. «Инструменты разработки перспектив развития пространственных социально-экономических систем. Прогнозирование, Форсайт, индикативное планирование, программы, бюджетное планирование, ориентированное на результат, целевые программы, стратегические планы».

Теоретическую и методологическую основу исследования составили фундаментальные и прикладные работы ведущих отечественных и зарубежных исследователей по проблемам стратегического планирования в регионе. В процессе исследования применялись методы стратегического, системного и сравнительного анализа, экспертных оценок, моделирования

процессов стратегического планирования, методы графического, табличного, статистического анализа, методы активизации творческого мышления и проведения социологических исследований.

Информационной базой послужили справочно-статистические данные Федеральной службы государственной статистики РФ (Росстата), нормативные акты в сфере стратегического планирования в РФ и регионах, публикации в научных изданиях по изучаемой проблеме, аналитические исследования научных учреждений, информационных агентств и служб, материалы научных конференций, а также собственные расчёты и наблюдения автора.

Гипотеза исследования основана на предположении, что комплексный учёт факторов внешней и внутренней среды может стать основой для формирования системы целей и построения плана стратегического развития, а прогнозные оценки и действующие проекты и программы в сочетании со стратегическими проектами и программами, разработанными на основе результатов стратегического анализа, позволят сформировать план мероприятий по реализации стратегии развития системы образования региона.

Научная новизна результатов диссертационного исследования состоит в решении важной научной задачи – разработке теоретического, методического и инструментального обеспечения стратегического планирования развития системы образования региона. Новые научные результаты, полученные в исследовании лично автором, состоят в следующем:

- обоснован способ формирования целей, определяющих содержание стратегического плана развития системы образования региона, включающий: учёт стратегических приоритетов административно-территориального образования; состав задач функциональных и межфункциональных стратегических проектов и целевых программ; инструментарий, обеспечивающий их системную реализацию.

Отличительной особенностью подхода является адекватное отражение целей стратегии развития образовательной системы региона в матрице «цели-задачи», отражающей их сочетание в документах стратегического планирования регионального развития, что позволяет сформировать пакет качественно и количественно определённых целевых заданий органам государственной власти, реализующим указанную стратегию. Апробация предложенного способа на примере Владимирской области выявила возможности его использования в части формирования Видения, Миссии, уточнения прогнозных оценок показателей развития системы образования региона;

- предложен порядок разработки стратегического плана развития системы образования на основе анализа проблем развития системы образования региона, включающий: совокупность традиционных методов составления перечня проблем развития (методы анализа факторов внешней и внутренней среды, анализа документов, ментальных карт, результатов опросов, а также методов мозгового штурма и анализа моделей «профиль» и «многоугольник»); методы определения целей развития системы образования, отражающих решения наиболее значимых проблем из области Парето (методы групповой работы в части агрегирования проблем и определения корневых проблем методом парных сравнений, а также методы контент-анализа стратегии региона и действующих целей развития, в том числе целей, ориентированных на философию развития – на Видение и Миссию); методы, обеспечивающие переход от целей к плану развития системы образования региона, как совокупности образовательной политики региона, конкретизированной в программах, проектах и отдельных стратегически значимых мероприятиях, что облегчает мониторинг реализации плана (методы построения морфологических матриц по результатам анализа и матриц «действия-цели», а также методы экспертных оценок, построения дерева целей и Кроуфорда, а для мониторинга – методы наблюдений и построения сбалансированной системы показателей).

Указанный порядок апробирован в процессе корректировки плана развития системы образования Владимирской области;

- обоснован методический подход к формированию иерархической системы целей стратегического плана развития системы образования региона в соответствии с целями развития страны и региона, включающий: оценку результатов анализа факторов внешней и внутренней среды системы образования региона; построение на его основе матриц решений и «целей-действий», которые обеспечивают возможность составить основу плана развития системы образования региона. Отличительной особенностью данного методического подхода является построение совокупности матриц по результатам анализа и определение стратегически значимых направлений развития по результатам построения иерархической структур целей, учитывающей в том числе использование целей развития региона, направлений политики Министерства науки и высшего образования РФ. Данный подход позволяет сформировать план развития системы образования региона с учётом реализуемых образовательных программ и проектов, новых программ развития РФ и образовательной политики региона на перспективу. Апробация методического подхода на примере Владимирской области позволила установить его практическую применимость для целей стратегического планирования развития образовательной системы региона;

- предложен алгоритм формирования стратегии развития системы образования региона и соответствующего ей плана мероприятий по реализации указанной стратегии, содержащая три основных этапа: первый – определение и анализ факторов, влияющих на развитие системы образования региона; второй – ранжирование полученных результатов для определения области наиболее значимых результатов анализа с последующим построением морфологических матриц (матриц «решений» и матриц «цели-задачи»), «дерева целей развития системы образования региона» и содержания стратегически значимых проектов и программ развития образования; третий – формирование стратегического плана мероприятий по

реализации стратегии развития системы образования региона. Особенностью авторского подхода является построение по результатам разработки решений матрицы «цели-действия», использование которой обеспечивает ориентацию плана мероприятий на реализацию стратегических целей развития системы образования региона. Апробация алгоритма на примере Владимирской области подтвердила возможность формулирования стратегии развития системы образования региона на основе ключевых слов первого уровня декомпозиции совокупности стратегических целей, а прогнозные оценки показали обоснованность целевых ориентаций.

Достоверность и обоснованность результатов исследования достигается использованием нормативно-правовых актов РФ по вопросам стратегического планирования и развития системы образования, применением статистической информации Росстата, отчётных материалов органов государственной власти, аналитических и консалтинговых компаний, занимающихся формированием Форсайта и развития образования, участием автора в различных научно-практических конференциях и базируется на использовании методов анализа и синтеза, принципов системного подхода и моделирования.

Теоретическая значимость результатов исследования состоит в постановке и решении теоретических задач стратегического планирования региона в целом и развития системы регионального образования в частности, что проявилось в разработке способов формирования целей, определяющих содержание стратегического плана развития и в порядке формирования стратегического плана на основе анализа проблем развития, а также методическом подходе к аккумулярованию целей стратегического плана и формировании плана мероприятий по реализации стратегии развития системы образования региона.

Практическая значимость результатов исследования определяется возможностью применения результатов исследования в стратегическом планировании развития системы образования региона и, в частности, в

реализации разработанных этапов формирования образовательного кластера региона. Отличительная особенность заключается в последовательном переходе от стратегии развития региона к кластерной политике, от кластерной политики к программе формирования образовательного кластера с учётом результатов анализа факторов внешней и внутренней среды системы образования региона и последующего построения кластера. Это позволяет обеспечить включение системы образования в реальный сектор экономики региона и повысить конкурентоспособность самого региона.

Отдельные положения диссертационного исследования могут быть включены в учебные материалы вузов при преподавании дисциплин: «Стратегическое планирование», «Стратегический анализ», «Принятие стратегических решений».

Апробация и внедрение результатов исследования. Основные результаты работы были доложены и получили одобрение на международных научно-практических конференциях: «Актуальные проблемы государственной и муниципальной службы в субъекте Российской Федерации» (Владимир, 2013 г.), «Стратегическое управление: теория, практика и проблемы: сборник материалов международной научно-практической конференции» (Владимир, 2013, 2015, 2016 гг.), «Стратегическое развитие социально-экономических систем в регионе: инновационный подход» (Владимир, 2015 г.), «Системный подход в стратегическом развитии региональных инфраструктурных комплексов» (Владимир, 2016 г.), «Региональная экономика: теория, проблемы и практика» (Владимир, 2015, 2016, 2018 гг.), «Актуальные проблемы развития отраслевых рынков: национальный и региональный уровень» (Воронеж, 2019). Результаты исследования использованы при подготовке доклада «Оценка состояния и прогноз развития региональной системы образования Владимирской области» на научно-практической конференции «Сравнительная оценка состояния и прогноз развития региональных систем

образования» 19-20 ноября 2015 г. (приказ от 30 октября 2015 г. №02-411, РАНХиГС, г. Москва).

Результаты исследований:

- приняты к использованию администрацией города Владимира Владимирской области при корректировке Стратегии развития города Владимир на период до 2030 года в части образовательной политики муниципального образования (подтверждено документально);

- использованы в процессе выполнения НИР Владимирского филиала РАНХиГС по теме «Проведение оценки состояния региональных систем образования и их сопоставление» (подтверждено документально);

- использованы в учебном процессе Владимирского филиала РАНХиГС при подготовке бакалавров по дисциплине «Стратегический менеджмент», а также в системе профессиональной переподготовки по программе «Менеджмент в образовании» (подтверждено документально).

Публикации. По теме диссертационного исследования опубликовано 29 научных работ общим объёмом 27,68 п.л. (9,01 п.л. авт.), в которых отражено основное содержание диссертационного исследования, из них 5 статей объёмом 1,89 п.л. (все авторские) - в научных изданиях, включённых в перечень рецензируемых изданий, рекомендуемых ВАК Министерства науки и высшего образования РФ.

Основные результаты диссертационного исследования отражены в следующих работах, представленных в списке литературы диссертации: способ формирования целей, определяющих содержание стратегического плана развития системы образования региона [1, 2, 3, 4, 8, 9, 11, 12, 17, 18, 20, 19, 26, 27, 28, 29]; порядок разработки стратегического плана развития системы образования на основе анализа проблем развития системы образования региона [2, 3, 4, 5, 6, 8, 9, 10, 12, 13, 22, 23, 24, 25, 26]; методический подход к формированию иерархической системы целей стратегического плана развития системы образования региона [5, 22, 23, 24];

алгоритм формирования стратегии развития системы образования региона и соответствующего ей плана мероприятий [3, 5, 6, 7, 13, 14, 15, 16].

Основные положения диссертации, выносимые на защиту:

- способ формирования целей, определяющих содержание стратегического плана развития системы образования региона;
- порядок разработки стратегического плана развития системы образования на основе анализа проблем развития системы образования региона;
- методический подход к формированию иерархической системы целей стратегического плана развития системы образования региона в соответствии с целями развития страны и региона;
- алгоритм формирования стратегии развития системы образования региона и соответствующего ей плана мероприятий по реализации стратегии.

1. Теоретические аспекты стратегического планирования в развитии системы образования региона

1.1. Теоретические подходы к определению особенностей современного этапа стратегического планирования в управлении региональным развитием образования в России

Развитие социально-экономических систем обусловлено возрастающей динамикой изменений внешней среды и потребностью в стратегическом предвидении будущего состояния систем. Поэтому в группах стратегического планирования, которые формируются в регионах при разработке стратегических изменений, должны быть представлены различные группы влияния на развитие региона как социально-экономической системы.

Заметим, что значимой характеристикой процессов развития выступает время, в течение которого происходят изменения. В частности упреждающее развитие основано на том, что сформулировав образ идеального состояния в будущем, субъект целеполагания начинает развивать систему в соответствии с ожидаемым будущим.

В этом плане, следует согласиться с авторами¹, рассматривающими в качестве факторов развития следующие элементы:

- «изменение внешней среды (изменения в экономике, политике, социуме, научно-техническом прогрессе и др.);
- изменение внутренней среды (рационализацию функций управления, новые методы трансформации ресурсов и др.);
- потребности и интересы человека и общества (потребность в самовыражении человека, потребность в прибавочном продукте общества и др.);

¹ Морозов О.Н. Инструменты стратегического планирования пространственного размещения корпоративных структур: диссертация ... канд. экон. наук: 08.00.05 / Олег Николаевич Морозов; [Место защиты: Владимир. гос. ун-т]. - Владимир, 2012. - 286 с. – С. 34; Лапыгин Ю.Н. Теория организаций. - М.: Инфра-М, 2006. – 324 с. – С. 112.

- старение и износ материальных элементов (оборудования, технологий);
- изменение экологии и процессы глобализации».

Кроме того, одним из ориентиров развития социально-экономических систем, наряду с доминированием экономического подхода, ориентирующего системы на прибыль и финансовые показатели, становится развитие хозяйствующих субъектов как социальных систем и субъектов социального управления. И в этом смысле общность видения граждан своего будущего, проживающих в регионе (осознание стратегических ориентиров, целей, проектов и программ), ведёт к эффективной коммуникации и принятию адекватных решений. В основе всех этих механизмов лежат рефлексивные процессы. Под рефлексией в данном случае следует понимать «способность некоторых систем строить модели себя и других систем, одновременно видеть себя строящими такие модели. На этом пути удаётся провести конструктивные различия между знанием о себе и осознанием себя как носителя такого знания»².

Следует обратить внимание на то, что человек выступает базовым рефлексивным элементом любой социальной системы. Особый статус приобретает человеческий фактор в условиях глобализации и реализации безграничности коммуникаций. Сотрудничество с отдельными представителями других культур становится повседневным опытом. А стремление привлечь как можно больше сотрудников к принятию решений в социально-экономической системе влечёт за собой увеличение степени горизонтальности организационных процедур, снижение формальности в отношениях населения региона, создание неформальной сетевой самоорганизующейся системы.

Заметим, что сущность и двойственная природа планирования как системы в её стратегическом проявлении требует переосмысления на методологическом уровне методов стратегического планирования.

² Лефевр В.А. Рефлексия / В.А. Лефевр. - М.: «Когито-центр», 2003. – 496с. – С. 121.

Кроме того, вокруг планирования как научной категории продолжаются дискуссии в части понимания её сути. В широком смысле планирование понимается как метод управления социально-экономической системой, а в узком – как процесс формирования плана как документа. Планирование как процесс интересен тем, что в нем проявляется креативность разработчиков в части создания нового представления о будущем, креативность этого процесса способствует генерированию оригинальных идей развития социально-экономических систем³. Сам план как документ обеспечивает анализ достижения результатов и контроль как одну из функций управления⁴.

Важный акцент в этой связи заключается в том, что исследователи в области стратегического управления сходятся в мысли о том, что стратегия представляет собой модель достижения перспективных целей развития социально-экономической системы⁵ или, как писал Генри Минберг, модель поведения в потоке будущих действий или решений⁶. Хотя некоторые исследователи считают, что отождествление стратегии с моделью не совсем корректно⁷. Последняя позиция, на наш взгляд, не основательна, поскольку любое определение – это и есть вербальная модель реальной действительности и стратегия, в первую очередь, характеризуется ориентацией на амбициозные цели будущей реальности.

Что же касается стратегического планирования, то, например, Е.П. Голубков считает, что это процесс разработки и поддержания стратегического равновесия между целями и возможностями организации,

³ Гапоненко А.Л. Стратегическое планирование социально-экономического развития регионов и городов / А.Л. Гапоненко // Управленческие науки. – 2012. - №2. - С. 54.

⁴ Чапчиков С.Ю. Государственное стратегическое планирование: новые правовые рамки [Электронный ресурс] / С.Ю. Чапчиков // Наука и образование: хозяйство и экономика; предпринимательство; право и управление. 2014. Октябрь [Электронный ресурс]. - URL: http://www.journal-nio.com/index.php?option=com_content&view=article&id=2646&Itemid=138 (дата посещения 29.11.2015).

⁵ Лапыгин Д.Ю. Стратегия региона: концепция построения системы инструментов (монография). - Владимир: Издательство «Владимирского филиала РАНХиГС», 2015. – 107 с. – С.8.

⁶ Стратегический менеджмент: ведение и основные понятия [Электронный ресурс]. URL: <http://ecsocman.hse.ru>, (дата обращения 17.06.2014).

⁷ Ларионова А.С. История и инструментарий стратегического планирования в России [Электронный ресурс] / А.С. Ларионова] -. URL: <http://www.uecs.ru/uecs-34-342011/item/687-2011-10-14-08-25-07>, (дата обращения 27.05.2014).

которые обеспечивают достижение поставленных целей⁸. Несколько иного подхода придерживается А.В. Якимов, определяя стратегическое планирование как «процесс оптимизации всех видов ресурсов, позволяющий организации наилучшим способом исполнить её, Миссию, и добиться устойчивых конкурентных преимуществ»⁹. Одни исследователи делают заключение о том, что стратегическое планирование – это «процесс объективного обоснования системы наиболее приоритетных целей развития экономического субъекта и методов их наиболее эффективного достижения»¹⁰, другие пишут о том, что «стратегия должна пониматься как процесс, который развиваясь по спирали, вносит изменения в социально-экономические, инфраструктурные, нормативные элементы»¹¹ в регионе.

Таким образом, исследователи сходятся в том, что стратегическое планирование - это процесс. Но, на наш взгляд, - это процесс разработки действий, направленных на реализацию модели достижения стратегически значимых целей.

Отметим, что среди признаков, отражающих стратегическое планирование, О.С. Сиденко выделяет системность, объективность, ориентацию на приоритетные цели, акцент внимания на развитии. И такое замечание вполне приемлемо. Однако, системность в этом случае видится как подкрепление целей ресурсами, что не всегда справедливо (ресурсов, как правило, не хватает для достижения амбициозных стратегических целей), а утверждение о том, что стратегические цели при этом должны быть «тесно связаны друг с другом» вызывает возражение в том плане, что цели могут

⁸ Голубков Е.П. Основы маркетинга: Учебник / Е.П. Голубков. - М.: «Финпресс», 2011. - 656 с. – С. 25-26.

⁹ Якимов А.В. Теория и практика стратегического планирования / А.В. Якимов // Бизнес-журнал. - 2010. - №5. - С.23.

¹⁰ Сиденко О.С. История и инструментарий стратегического планирования в России // Электронный научный журнал. Регион: государственное и муниципальное управление. - № 1. - 2015 [Электронный ресурс]. URL: <http://regiongmu.ru/wp-content/uploads/2015/04/RegionGMU010109.pdf> (дата обращения 3.12.2015).

¹¹ Маковкина С.А. Методические рекомендации по совершенствованию системы стратегического планирования социально-экономического развития крупных муниципальных образований РФ [Электронный ресурс] / С.А. Маковкина // Муниципалитет: экономика и управление. - 2014. - №6 [Электронный ресурс]. - URL: <http://municipal.uara.ru/ru/issue/2014/01/06/> (дата обращения 28.11.2015).

лежать в разных плоскостях развития организации (тесной связи может и не быть), а «связывает» их в большей степени Миссия и Видение.

В отношении объективности иногда утверждается, что план, разрабатываемый субъективно, исходя из личных интересов руководства, не может считаться стратегическим, тогда как, на наш взгляд, руководители организации в ряду стейкхолдеров¹² и являются главными действующими лицами в объективизации своих субъективных целей.

Посыл о том, что «Стратегическое планирование акцентируется не на всех целях развития экономического субъекта, а лишь на наиболее приоритетных, значимых, имеющих продолжение в будущем»¹³ также может встретить возражение, поскольку стратегические цели не выбираются из перечня целей, а формируются по определённой процедуре в процессе разработки стратегии, определяя затем приоритеты развития.

Рассуждая о дуалистической природе стратегического планирования, исследователь С.А. Маковкина рассматривает эту природу и как систему, «требующую упорядоченности и структурированности и как процесс, обладающий признаками последовательности и цикличности»¹⁴. Но следует заметить, что такое представление стратегического планирования было бы корректным, если бы планирование было бы представлено системой, обеспечивающей упорядоченность программ, проектов и отдельных мероприятий, реализация которых ведёт к достижению поставленных целей. Наряду с этим, рассматриваемый процесс необходимо видеть не столько как «обладающий признаками», сколько как процесс, который основан на последовательности и цикличности.

¹² Лапыгин Ю.Н. Место Форсайта в разработке стратегии / Ю.Н. Лапыгин, Д.Ю. Лапыгин // Региональная экономика: теория, проблемы и практика. Материалы 8 Международной научно-практической конференции. – Владимир: ВФ РАНХиГС, 2015. – 336 с. – С. 210-215.

¹³ Там же.

¹⁴ Маковкина С.А. Методические рекомендации по совершенствованию системы стратегического планирования социально-экономического развития крупных муниципальных образований РФ [Электронный ресурс] / С.А. Маковкина // Муниципалитет: экономика и управление. - 2014. - №6 [Электронный ресурс]. - URL: <http://municipal.uara.ru/ru/issue/2014/01/06/> (дата обращения 28.11.2015).

Кроме того, планирование – не фактор, который позволяет развиваться, как это пытается представить все тот же автор, а процесс перехода от стратегических целей к мероприятиям по их достижению.

И, как точно отмечает И.Е. Рисин, в стратегическом планировании на уровне регионов в нашей стране доминировал «инициативный характер использования инструментов стратегического планирования»¹⁵ по причине отсутствия нормативных документов, регламентирующих и сам процесс планирования, и результат планирования – стратегический план как документ. В этом плане Федеральный закон РФ от 28 июня 2014 г. № 172-ФЗ «О стратегическом планировании в Российской Федерации»¹⁶ заложил основу формирования в России системы стратегического планирования на уровне государства, региона и муниципального образования.

И, хотя в теоретическом плане стратегическое планирование в части методов его реализации прорабатывается исследователями уже несколько десятилетий, но принципиальные вопросы о документах стратегического планирования нормативно закреплены только в 2014 году вышеназванным Федеральным законом.

К таким методам планирования относят нормативный, балансовый, программно-целевой, экспертный, экономико-математический, системный, фактографический методы¹⁷. Однако исследователи часто пытаются перенести применение таким методов, зарекомендовавших себя в оперативном планировании на планирование стратегическое, что не верно по определению, поскольку в стратегическом планировании самому плану предшествует формирование стратегии развития социально-экономической системы. Так, например, О.В. Юткина предлагает вести стратегическое

¹⁵ Рисин И.Е. Проблемы становления в России системы стратегического планирования и подходы к их решению / И.Е. Рисин // Вестник ВГУ. Серия: Экономика и управление. - 2014. - №4. - С. 146-149. – С. 146.

¹⁶ О стратегическом планировании в Российской Федерации: Федеральный закон Российской Федерации от 28 июня 2014 г. № 172-ФЗ [Электронный ресурс] // Российская газета. 2014. 3 июля. URL: <http://www.rg.ru/2014/07/03/strategia-dok.html> (дата обращения: 15.03.2015).

¹⁷ Юткина О.В. Современные методы стратегического планирования в целях обеспечения продовольственной безопасности / О.В. Юткина // Государственное и муниципальное управление. Ученые записки СКАГС. - 2015. - № 2. - С. 49-54.

планирование следующим образом: выполнив поиск имеющихся резервов, выбрать одно из направлений планирования – «прогрессивное, ретроградное или круговое»¹⁸ и вести планирование по главным целям в одном из направлений. На наш взгляд такой механический перенос традиционных методов планирования на планирование стратегическое не соответствует принципам стратегического управления и не отвечает требованиям к документам стратегического планирования, установленным Федеральным законом.

Учитывая, что Федеральный закон о стратегическом планировании внёс ясность в части документов стратегического планирования, определённых на всех уровнях управления, все же отметим, что, как и любое новшество, закон порождает ряд проблем, которые будут создавать неопределённость в его реализации и тормозить процесс планирования в стране.

Сам по себе факт перехода органов управления всей страны на букву закона в стратегическом планировании создаёт ряд проблем. И не только потому, что любые изменения встречают сопротивление со стороны тех, кого касаются эти изменения, при недостатке квалификации или осведомлённости последних, а в силу целого ряда объективных обстоятельств.

И.Е. Рисин в этом отношении выделяет четыре группы проблем обеспечения стратегического планирования¹⁹:

- преемственности (единства) инструментов стратегического планирования на всех трёх уровнях (федеральном, региональном, муниципальном);
- полноты состава (содержания) документов стратегического планирования;
- квалификации разработчиков документов стратегического планирования;

¹⁸ Там же.

¹⁹ Рисин И.Е. Проблемы становления в России системы стратегического планирования и подходы к их решению / И.Е. Рисин // Вестник ВГУ. Серия: Экономика и управление. - 2014. - №4. - С. 146.

- информационного обеспечения процесса разработки стратегических документов.

Иные исследователи считают, что проблемой может стать недостаточность полномочий «по стратегическим вопросам на каждом уровне иерархии управления»²⁰. Например, В.А. Яговкина также отмечает и проблему специфики разработки и принятия документов на фоне разнообразия муниципальных образований²¹ в части дошкольного, начального и среднего полного образования.

Что касается полномочий, обозначенных в 172 ФЗ, то их, как нам представляется, достаточно для обеспечения стратегического планирования. На рис. 1 представлена схема, отражающая полномочия органов местного самоуправления (ОМСУ) в сфере стратегического планирования, из которой следует, что учитывая целеполагание органов управления Федерации (ЦФ), цели развития субъекта Федерации (ЦСФ) и результаты анализа ситуации внутри и вокруг муниципального образования (РА), органы местного самоуправления формулируют цели развития и адекватные им задачи (ЦиЗ).



Рисунок 1 - Полномочия органов МСУ в сфере стратегического планирования²²

²⁰ Крючков В.Г. Факторы успешного внедрения стратегического планирования [Электронный ресурс] / В.Г. Крючков, Н.В. Николаева // Наука и образование: хозяйство и экономика; предпринимательство; право и управление. 2015. Сентябрь [Электронный ресурс]. - URL: http://www.journal-nio.com/index.php?option=com_content&view=article&id=2745&Itemid=150 (дата посещения 29.11.2015).

²¹ Яговкина В.А. Особенности разработки и принятия муниципальных документов стратегического планирования // Практика муниципального управления. - 2015. - №2. - С. 27-33.

²² Построено нами: Ерашова, О.В. Стратегическое развитие подсистем региона / О.В. Ерашова // Государственное и муниципальное управление. Ученые записки СКАГС. - 2016. - №3. - С. 255-262.

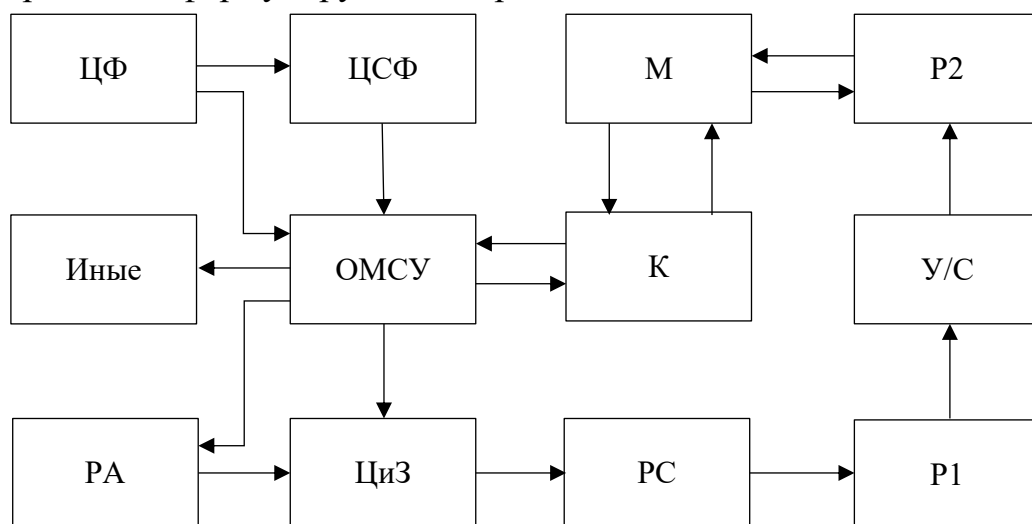
На этом основании ведётся разработка стратегии (РС), за которой следует её рассмотрение (Р1), утверждение или согласование (У/С) и последующая реализация (Р2) стратегии. Обратная связь и трансляция управляющих воздействий на процесс реализации стратегического плана осуществляется на базе такой функции управления как контроль (К) по результатам мониторинга (М).

В отношении специфики региона, необходимо заметить, что проблемы могут проявляться в том случае, когда при принятии местных законодательных актов ориентация в большей степени направлена на уникальность территории, нежели на нормы закона, определяющие полномочия органов управления²³.

Переходя к рассмотрению вопросов стратегического планирования системы образования, как отмечают исследователи, необходимо учитывать, что задача формирования стратегического плана развития системы образования региона содержит множество критериев²⁴, поскольку необходимо учесть разнородные факторы развития, выражающие противоречивые требования, поэтому они рекомендуют использовать подход, основанный на результатах функционально-структурного анализа, позволяющих определить пути снижения затрат, необходимых для повышения качества образовательных услуг, в процессе разработки стратегического плана развития региональной системы образования.

Рекомендации иных исследователей основаны на методологии Форсайта, ориентированной на формирование будущего и оценку

²³ Ерашова, О.В. Проблемы стратегического планирования в муниципальном образовании / О.В. Ерашова, Д.В. Тулинова // Стратегическое управление: теория, практика и проблемы: сборник материалов международной научно-практической конференции. – Владимир: ВФ РАНХиГС, 2015. - С. 44-46; Ерашова, О.В. Методологические проблемы планирования / О.В. Ерашова, Д.В.Тулинова // Стратегическое управление: теория, практика и проблемы: сборник материалов международной научно-практической конференции. – Владимир: ВФ РАНХиГС, 2015. - С. 47-52.

²⁴ Логвин Н.В. Особенности методологических подходов в создании теории развития региональных систем образования / Н.В. Логвин // Экономика образования. - №2. - 2013. - С. 69-79.

стратегических направлений развития²⁵. Третьи исследователи делают упор на вклад образования в стратегию развития региона и страны в целом. При этом образование рассматривается как «базис базиса» духовного и материального воспроизводства, как основа и экономического и социального развития общества²⁶.

Однако, на наш взгляд, наиболее продуктивной идеей может выступить конфигурирование факторов, учитывающий не только сложившиеся направления развития и варианты эталонного поведения системы образования в регионе, но и результаты анализа факторов внешней и внутренней среды региональной системы образования, а также цели стратегического развития как результат перехода от формулировок Видения и Миссии, сформированных по результатам анализа и креативного устремления в будущее²⁷. Такой подход позволит продуктивно выполнить анализ проблем построения методики по формированию плана развития системы образования в регионе.

Представляется продуктивной процедура построения совокупности целей, включающих не только те, что отражают Видение системы образования, но и целей, которые составляют основу Миссии, а также сформулированных по результатам SWOT-анализа (в результате построения морфологической матрицы решений). Появляется возможность интегрировать все указанные цели в одну иерархическую структуру (интегральное дерево целей), содержание определит направление развития системы образования региона.

По мере усложнения экономических и социальных отношений в различных организациях все чаще возникают задачи, решение которых

²⁵ Прикот О.Г. Методология выявления социальных эффектов модернизации системы образования / О.Г. Прикот // Экономика образования. - 2014. - № 4. - С. 20-24.

²⁶ Субетто А.И. Образование как системообразующий фактор стратегии развития России в XXI веке / А.И. Субетто // Экономика образования. - 2015. - № 2. - С. 39-45.

²⁷ Лапыгин Д.Ю. Стратегические цели развития региона: проблема системности // Региональная экономика: теория и практика. - 2014. - № 31. - С. 56-66.

невозможно без использования системного подхода²⁸, поскольку такой подход универсален в силу того, что он основан на восприятии исследуемого объекта как нечто целого, состоящего из взаимосвязанных частей, и являющегося одновременно частью системы более высокого порядка. В общем виде его можно представить как способ мышления в отношении организации и управления²⁹. Системный подход на диалектической основе предполагает определение внутренней противоречивости сложной системы как целого.

Полагаем, что именно такой целостной, но сложной, противоречивой системой может быть представлена система образования региона. А такая категория системного подхода как внешняя среда чаще всего рассматривается через призму образовательного пространства³⁰, включающего не только государство как систему, компенсирующую недостатки рынка, но и «профсоюзные организации, объединения выпускников, родительские комитеты, международные фонды, ассоциации работодателей, депутатские комиссии, имеющиеся концепции, выпущенные учебники, работающих провайдеров».

Важно и то, что система образования сама представляет собой элемент системы (подсистему) более высокого порядка (общества в целом), и поэтому её целевая ориентация определяется целеполаганием конкретного общества. Система образования, с одной стороны, отражает социальный заказ общества, а с другой – оказывает существенное воздействие на само общество, формируя социальный заказ на те или иные компетенции. Таким образом, в развитии систем «общество» и «образование» проявляется как

²⁸ Лапыгин Ю.Н. Теория организаций. - М.: Инфра-М, 2017. - 324 с. – С. 37.

²⁹ Пригожин А.И. Цели и ценности. Новые методы работы с будущим / А.И. Пригожин. – М.: МЦФЭР, 2003. – 864 с. – С. 21.

³⁰ Мадеев С.М. Категориальный анализ понятия «образовательное пространство» «как воспроизводственного фактора человеческого капитала / С.М. Мадеев // Экономика образования. - 2014. - № 1. - С. 122-127.

результат взаимодействия совокупности экзогенных и эндогенных факторов развития³¹.

Следует заметить, что в отношении системы образования необходимо рассчитывать на то, что эффект от воздействия на систему будет сказываться с некоторой задержкой. И нужно время, чтобы изменения прошли по всему контуру обратной связи. Если не учитывать эту временную задержку, она может привести к чрезмерной реакции и раскачке системы³².

В настоящем исследовании для того, чтобы система образования региона смогла действовать эффективнее, необходимо определить её самое слабое звено - то место, где система может сломаться под давлением проблем, или то место, которое может быть использовано как точка приложения рычага, чтобы повысить её эффективность.

Поскольку любая система состоит из множества взаимосвязанных элементов, то и пределом роста и развития системы выступают максимальные возможности совершенствования самого слабого звена. В связи с этим сильнейшее звено системы не сможет реализовать свой потенциал. Если не заниматься улучшением слабых звеньев, то это не только не позволит системе дальше развиваться, но и приведёт к тому, что сильное звено перестанет развиваться или даже в некоторых случаях начнёт деградировать. Отмеченное в полной мере, на наш взгляд, можно отнести и к процедурам стратегического планирования развития системы образования региона.

Между тем, реформы отечественной системы образования обусловили построение региональной системы образования, которая вобрала и сохранила элементы советской системы, и обрела новые компоненты, основанные на рыночных отношениях (конкуренция и стратегическое планирование;

³¹ Тимошенко И. В. Система образования как объект исследования экономической теории: от классической к новой институциональной экономике / И. В. Тимошенко // Экономика образования. - 2013. - № 1. - С. 108-112.

³² Джозеф О'Коннор, Иан Макдермотт. Искусство системного мышления: Необходимые знания о системах и творческом подходе к решению проблем; Пер. с англ. – 5-е изд. – М.: Альпина Паблишерз, 2011. – 254 с. – С. 100.

предложение, удовлетворяющее спрос; маркетинг продаж образовательной услуги и т.д.). Есть точка зрения, что «Региональные системы образования осуществляют подготовку кадров, исходя непосредственно из потребности регионов; именно на региональном уровне происходит взаимодействие рынка образования и рынка труда»³³. Но динамичные изменения внешней среды не всегда позволяют получать надёжные сигналы от рынка труда о прогнозе в будущей потребности подготовленных кадров, но и в том, что система образования ещё и удовлетворяет потребности самих обучающихся и их родителей, несовпадающие с потребностями рынка труда в регионе.

В тоже время, в академических кругах обсуждается информация о том, что скандинавская модель построения системы образования, напоминающая советскую, даёт указанным странам конкурентное преимущество в соревновании за качество человеческого капитала³⁴. Актуальность способа обустройства системы образования объясняется ещё и тем, что возрастание значения «экономики знаний» и переход образования из «сферы услуг», обслуживающей хозяйственную деятельность, в «базисный слой» экономики, позволяет говорить о том, что образование становится «базисом базиса экономики и бытия общества»³⁵.

Понимание такого положения приводит к необходимости модернизации системы образования для обеспечения динамичного экономического роста и социального развития общества, а также благополучия граждан и безопасности страны.

Заметим, что развитие образования связано и с формированием системы непрерывного образования как в рамках различных форм

³³ Малышев Е.А. Система образования как одна из основ формирования саморазвивающихся регионов / Е.А. Малышев // Вестник ЧитГУ. - 2012. - № 4. - С. 33-46.

³⁴ Какая система дошкольного и школьного воспитания. Дискуссионный клуб академика О.Т. Богомолова [Электронный ресурс]. URL: <http://www.inesnet.ru/article/kakaya-sistema-doshkolnogo-i-shkolnogo-vozpitaniya-i-obrazovaniya-nuzhna-rossii/>.

³⁵ Малышев Е.А. Система образования как одна из основ формирования саморазвивающихся регионов / Е.А. Малышев // Вестник ЧитГУ. - 2012. - № 4. - С. 33-46.

дополнительного образования детей и взрослых, так и части элитного образования, образования по интересам и т.д.³⁶.

Отметим, что в соответствии с Законом Российской Федерации «Об образовании в Российской Федерации»³⁷ типы образовательных учреждений могут быть сведены в структуру, представленную на рисунке 2, из которого следует, что наибольшим разнообразием представлены общеобразовательные учреждения.



Рисунок 2 – Типология образовательных учреждений³⁸

³⁶ Брылина И.В. Философия управления развитием образования: разработка методологических основ модели оценки управления качеством аттестации в сфере образования / И.В. Брылина //Известия Томского политехнического университета. - 2013. - Т. 323. - № 6. - С. 149-155.

³⁷ Об образовании в Российской Федерации. Федеральный закон от 29.12.2012 г. № 273-ФЗ // Собрание законодательства Российской Федерации. - 2013. - №53. - Ст. 7598.

³⁸ Построено по: Об образовании в Российской Федерации. Федеральный закон от 29.12.2012 г. № 273-ФЗ // Собрание законодательства Российской Федерации. - 2013. - №53. - Ст. 7598. – См.: Ерашова, О.В. Оценка функционирования системы образования в регионе [Электронный ресурс] / О.В. Ерашова, Ю.Н. Лапыгин //

Наряду с отмеченной типологией, федеративное устройство России, многонациональная структура населения, масштабность и глубина прошедших социально-экономических преобразований свидетельствуют в пользу своеобразия и специфики региональной системы образования в масштабах всей страны.

Следует обратить внимание на то, что по своей природе образование консервативно в силу того, что ориентировано на передачу знаний и опыта, проверенных практикой и временем.

Но, когда специалисты пишут, что «система образования только тогда будет отвечать всем современным требованиям развивающегося мира, когда она будет предвещать экономические, технологические и социальные тенденции в обществе, начнёт действительно стимулировать опережающее развитие науки и производства»³⁹, то они, вероятнее всего, имеют в виду академическую науку, а не образовательный процесс.

Следует согласиться с мнением авторов, которые пишут о том, что «образование является сферой, в которой недопустимы революционные перестройки, поскольку его система обычно формируется эволюционно в течение длительного времени»⁴⁰. Такая позиция накладывает своё ограничение на целевую ориентацию разработчиков стратегических планов развития образования региона.

Между тем, развитие системы образования в регионе происходит на четырёх уровнях: на федеральном (направления определяются и управление осуществляется Министерством науки и высшего образования РФ), на региональном (направления определяются и управление осуществляется департаментом образования), на муниципальном (направления определяются

Вестник ВлГУ. Серия: Экономические науки, № 5, 2015, С. 9-19. - URL: [http://vestnik-es.vlsu.ru/fileadmin/ temp /Lapygin_Erashova.pdf](http://vestnik-es.vlsu.ru/fileadmin/temp/Lapygin_Erashova.pdf) ISSN 2409-6210 (дата обращения: 26.05.2016).

³⁹ Зуева О.Н. Тенденции и проблемы развития системы образования в регионе / О.Н. Зуева, Ю.С. Долганова // Известия УрГЭУ. - 2012. - № 1. - С. 173-180.

⁴⁰ Герасименко О.А. Теоретико-методологические основы управления региональной образовательной системой [Электронный ресурс] / О.А. Герасименко // Современные проблемы науки и образования. - 2012. - № 1. - URL: www.science-education.ru/101-5490 (дата обращения: 21.08.2015).

и управление осуществляется управлением образования города или района) и на уровне самого учебного заведения (совет) в соответствии с компетенциями⁴¹, закреплёнными в законах и подзаконных актах. В процессе разрешения различных проблем функционирования системы образования принимают участие попечительские советы, региональные и муниципальные советы родительской общественности, что позволяет повысить контроль над деятельностью учебных заведений⁴² и выступает одним из факторов, который необходимо учитывать в стратегическом планировании.

Если рассматривать систему образования в регионе с позиций форм собственности и включать в неё организации инфраструктуры системы образования (здания, сооружения, системы и службы, обеспечивающие реализацию образовательных программ), то сочетание элементов системы в регионе может выглядеть так, как это представлено на рисунке 3.



Примечание: во всех подсистемах присутствуют учреждения дополнительного образования и поддерживающие их организации инфраструктуры.

Рисунок 3 - Сочетание подсистем образования в регионе⁴³

⁴¹ Ерашова, О.В. Модели компетенций государственных гражданских служащих / О.В. Ерашова, Ю.Н. Лапыгин // Современная экономика: проблемы, тенденции, перспективы. - 2013. - №9. - С.189-208.

⁴² Гафиуллина Л.Ф. Принципы управления региональной системой образования [Электронный ресурс] // Известия Регионального финансово-экономического института. - 2013. - № 1. - URL: <http://science.rfei.ru/ru/2013/1/7.html>.

⁴³ Построено нами.

Кроме того, в управлении системой образования можно выделить три обеспечивающие подсистемы:

- административную, задачей которой является разработка и определение образовательной стратегии;
- экономическую, определяющую ресурсное обеспечение системы управления;
- технологическую, направленную на организацию управления на уровне учреждений.

Необходимо отметить особенность, которая заключается в том, что осуществлён переход от прямого «инструктивного», как пишут авторы⁴⁴ статьи, управления региональной системой образования через регламентацию конкретных учебников и подходов к обучению и регулированию на основе государственных стандартов, аттестации и лицензирования, а также переход на прогнозные и программно-целевые методы управления. Как пишут исследователи, «вместо управления деятельностью включились новые связи: многоканальное финансирование, негосударственные ВУЗы, система качества в образовании (ISO), рейтинги, мониторинг ВУЗов, система договорных отношений между субъектами правоотношений в сфере образования (Федерация, субъекты Федерации, вузы, студенты, организации и компании и др.), ФГОС, ЕГЭ, УМО, Рособнадзор, ВАК, и др. прямые регуляторы, а также косвенные: определены в Бюджетном, Налоговом кодексе, федеральных законах №83-ФЗ, №94-ФЗ и др.»⁴⁵.

⁴⁴ Чекмарев В.В. Региональные системы образования как мезосоциоэкономические системы / В.В. Чекмарев, Н.В. Логвин // Экономика образования. - 2013. - №2. - С. 8-14.

⁴⁵ Дегтярев А.Н. Современные драйверы развития российского образования в условиях разнонаправленных вызовов / А.Н. Дегтярев, Л.Р. Дегтярева // Экономика образования. - 2015. - № 2. - С. 15-26.

1.2. Развитие системы образования региона в контексте стратегического планирования в управлении региональным развитием

Наряду с воздействием из внешней среды на региональную систему образования подразделений Министерства науки и высшего образования РФ, система испытывает влияние макроокружения (изменений в экономике, политике, социуме, научно-техническом прогрессе, экологии, институциональных факторах), а также ближнего окружения: региональных органов власти, населения и организаций региона.

В последнем случае на управление системой образования существенное влияние оказывают формирующиеся в регионах кластерные структуры⁴⁶. В этом смысле, меняется и оценка вклада системы образования в развитие региона.

Внимания заслуживают результаты исследования⁴⁷ в части определения факторов внешней и внутренней среды, которые могут быть использованы для решения поставленных нами задач. Цель исследования заключалась в оценке роли вузов Республики Адыгея в развитии системы непрерывного образования как фактора, способствующего улучшению социально-экономической ситуации в регионе. В исследовании отражены следующие направления анализа:

1. Анализ стратегических социально-экономических показателей развития и потребностей субъектов РФ, на территории которых существуют ВУЗы, в проведении передовых научных исследований и/или реализации образовательных программ, включающий:

- анализ социально-экономических показателей развития (анализ проводится на основе стандартных показателей официальной статистики, а

⁴⁶ Лапыгин Ю.Н. Инновационный менеджмент (учебное пособие). - Владимир: ВФ РАНХиГС, 2012. – 286 с. – С. 31.

⁴⁷ Перфильева О.В. Роль российских региональных вузов в развитии непрерывного образования: Автореф. дисс. ... канд. социол. наук: 22.00.04 / Перфильева Ольга Владимировна; Институт социологии РАН. – М., 2009. – 21 с.

также основного содержания стратегии развития региона и развития образования в регионе);

- анализ факторов внешней среды ВУЗа и региона, которые условно объединённые в четыре группы по трём уровням: политические - глобальные; экономические - национальные; социальные - региональные; технологические.

2. Анализ возможностей, предоставляемых существующей системой высшего образования, для решения стоящих перед регионом задач, включающий:

- анализ внутрисистемных факторов взаимодействия ВУЗа и региона;

- анализ существующих и перспективных сфер взаимодействия ВУЗа и региона, осуществляемый по 4 сгруппированным направлениям участия в экономическом и инновационном развитии региона, а также в решении политических задач региона и социальных проблем⁴⁸.

В цитируемом исследовании на основе проведённого анализа определены задачи ВУЗа относительно регионального развития, приведённые в таблице 1. При этом авторы анализа подчёркивают, что перечень задач не является исчерпывающим, но может рассматриваться как общий для большинства регионов. Эмпирическая часть исследования представлена результатами социологического опроса экспертов, проведённого среди представителей университетского сообщества Республики Адыгея.

Эти задачи были определены на основе выделения особенностей региона (субъекта РФ), анализа внесистемных факторов, определяющих вектор социально-экономического развития субъекты РФ, внутрисистемных факторов функционирования учреждений высшего образования субъекта РФ, роли институтов высшего образования субъекта РФ в развитии непрерывного

⁴⁸ Лапыгин Ю.Н. Инновационный менеджмент (учебное пособие). - Владимир: ВФ РАНХиГС, 2012. – 286 с. – С. 40.

образования (на основе результатов экспертного опроса), что в современных условиях становится определяющим в развитии рынка труда в регионе⁴⁹.

Таблица 1 - Перечень актуальных задач ВУЗа, направленных на региональное развитие⁵⁰

1.	Участие в решении политических задач
–	формирование политической элиты
–	формирование гражданского общества
–	формирование имиджа и политического веса региона
2.	Участие в развитии экономики
–	содействие развитию малого и среднего бизнеса
–	развитие рынка труда (ВУЗ как работодатель, «кузница кадров», центр профессиональной подготовки и т.д.)
–	комплексное развитие территорий (экология, инфраструктура, транспортное сообщение и т.д.)
3.	Участие в решении социальных проблем
–	решение проблем миграции
–	улучшение социального климата (сохранение национальной культуры, молодёжная политика, спорт и т.д.)
–	снижение социальной дифференциации и поляризации
–	содействие развитию непрерывного образования
–	содействие обеспечению доступности образования
4.	Участие в научно-техническом и инновационном развитии
–	создание научно-технологических разработок, содействие их коммерциализации и внедрению
–	формирование высококвалифицированных научных кадров
–	формирование инфраструктуры высокотехнологичных производств

В условиях динамичных изменений рынка труда и возрастающей конкуренции на рынке образовательных услуг и рынках хозяйствующих субъектов региона укрепление взаимосвязи высшего образования с рынком труда становится главным приоритетом развития регионов.

⁴⁹ Ерашова, О.В. Развитие социально-экономической региональной системы образования / О.В. Ерашова, Ю.Н. Лапыгин, Д.В. Тулинова // Стратегическое развитие социально-экономических систем в регионе: инновационный подход. Международная научно-практическая конференция. (11.11.2015). – Владимир: ВлГУ, 2015. – С. 161-169.

⁵⁰ Построено нами: Ерашова, О.В. Оценка функционирования системы образования в регионе [Электронный ресурс] / О.В. Ерашова, Ю.Н. Лапыгин // Вестник ВлГУ. Серия: Экономические науки. – 2015. - № 5 - С. 9-19. - URL: http://vestnik-es.vlsu.ru/fileadmin/ temp /Lapygin_Erashova.pdf ISSN 2409-6210 (дата обращения: 26.05.2016).

Другой стороной развития высшего образования в регионах может стать появление новых институтов высшего образования⁵¹ - ВУЗы, создаваемые по инициативе крупных бизнес-структур. Новые ВУЗы, располагая достаточными материальными и человеческими ресурсами, а также запасом уникальных профессиональных, практически ориентированных знаний, накопленных в процессе деятельности, получают конкурентное преимущество в части проактивного определения содержания образования и подготовки кадров, обладающих компетенциями, востребованными практикой бизнеса.

Предоставляя специализированные программы обучения и профессиональной подготовки, новые учебные заведения разных уровней могут быть открыты для более широкого круга обучающихся, нежели персонал компаний, повышающий профессиональную квалификацию. В этом случае вклад системы образования в социально-экономическое развитие региона будет только прирастать.

Отметим, что среди факторов, позволяющих оценить вклад системы образования в развитие региона, с нашей точки зрения, необходимо выделить четыре основных блока факторов, которые позволяют построить аналитический конфигуратор (рис. 4)⁵², содержание которого заключается в следующем.

Заметим, что анализ показателей социально-экономического развития региона выполняется в отношении основных экономических показателей, структуры ВРП, динамики привлечения инвестиций, а также основных показателей развития рынка труда и уровня жизни населения.

Анализ показателей системы образования региона, как следует из рассмотренного материала, может включать анализ динамики численности обучающихся, прибыли от НИОКР ВУЗов, числа обеспеченных рабочих мест

⁵¹ Актуальные вопросы развития образования в странах ОЭСР. - М.: ИД ГУ-ВШЭ, 2005 с. – С. 92.

⁵² Построено нами: Ерашова, О.В. Оценка функционирования системы образования в регионе [Электронный ресурс] / О.В. Ерашова, Ю.Н. Лапыгин // Вестник ВлГУ. Серия: Экономические науки. – 2015. - № 5 - С. 9-19. - URL: http://vestnik-es.vlsu.ru/fileadmin/ temp /Lapygin_Erashova.pdfISSN 2409-6210 (дата обращения: 26.05.2016).

объёма поступлений в бюджет от образовательной деятельности и бюджетное ассигнование образования. Справедливости ради следует отметить, что отечественная статистика не ведёт учёт некоторых показателей, что может вызвать затруднение в проведении надлежащего анализа при стратегическом планировании. Например, таких направлений анализа как участие системы образования в решении политических задач в регионе, участие в развитии экономики, участие в решении социальных проблем и участие в инновационном развитии региона.



Рисунок 4 - Схема анализа вклада системы образования в развитие региона

Поэтому применение в нашем исследовании такого комплексного подхода, который обеспечивается SWOT-анализом в части выявления факторов развития системы образования⁵³ региона, будет оправдано. Причём внешнюю среду следует представить факторами ближнего и дальнего окружения, а внутреннюю среду рассмотреть с позиций функций управления системой образования и трансформации ресурсов в подготовку выпускников системы образования региона. При этом должна присутствовать оценка развития человеческого потенциала в регионе, влияние на развитие инноваций,

⁵³ Лапыгин Д.Ю. Стратегический анализ факторов развития региона // Региональная экономика: теория и практика. - 2015. - № 12. - С. 47-60.

а также поддержка малого и среднего бизнеса, дистанционного обучения и программ по защите экологии региона.

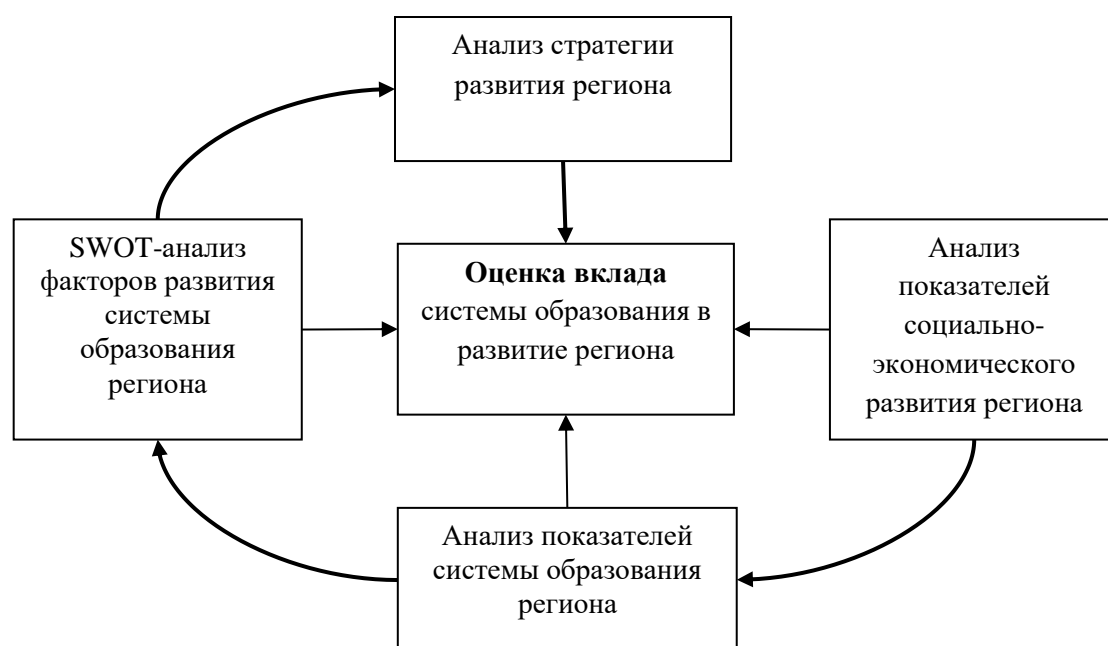
SWOT-анализ как универсальный инструмент зарекомендовал себя при формировании стратегии развития таких социально-экономических систем⁵⁴, как современные российские регионы. Они определяются, в основном, Федеральным законом, принятым в июне 2014 года⁵⁵ и ориентирующим разработчиков на формирование стратегий развития регионов второго поколения⁵⁶. Однако в этом процессе необходимо учитывать последующие после выхода закона решения федеральных и региональных органов власти, а также целеполагание стейкхолдеров регионального уровня. Но, как замечают исследователи⁵⁷, вопросы стратегического развития территорий активно обсуждаются в научной литературе⁵⁸, но разработки в этом направлении в большей степени носят поисковый характер.

С другой стороны, программно-целевые методы и подходы стратегического толка все больше и больше привлекают внимание регионов при определении перспектив своего развития, в том числе и при формировании социальной политики, определяющей перспективы развития системы образования региона.

Обратимся к определению стратегии региона, которое сформулировано группой авторов⁵⁹, исследовавших сценарии развития регионов и муниципальных образований. Так стратегия развития в широком смысле

⁵⁴ Ерашова, О.В. Методы управления социально-экономическими системами (монография) / О.В. Ерашова., А.В. Добронравов, Ю.Н. Лапыгин, Д.Ю. Лапыгин. - Владимир: Издательство «Владимирского филиала РАНХиГС», 2013. – 252 с. – С. 124.

⁵⁵ О стратегическом планировании в Российской Федерации: Федеральный закон Российской Федерации от 28 июня 2014 г. № 172-ФЗ [Электронный ресурс] // Российская газета. 2014. 3 июля. URL: <http://www.rg.ru/2014/07/03/strategia-dok.html> (дата обращения: 15.03.2015).

⁵⁶ Рисин И.Е. Региональные стратегии второго поколения: особенности разработки / И.Е. Рисин // Вестник Воронежского государственного университета. Серия: Экономика и управление. - 2018. - № 1. – С. 91.

⁵⁷ Шестак О.И. Стратегическое планирование в Российской Федерации в контексте полномочий органов местного самоуправления / О.И. Шестак // Политика и Общество. – 2015. – № 5. – С. 591 - 602.

⁵⁸ Ерашова, О.В. Вопросы стратегического развития муниципальных образований / О.В. Ерашова // Вестник Самарского муниципального института управления. – 2016. - № 1. - С. 39-44

⁵⁹ Стариков Е.Н. Сценарии развития социально-экономических систем муниципального образования / Е.Н. Стариков, Н.К. Прядилина, Л.М. Долженко // Эко-потенциал. – 2015. - № 2. - С. 83-86.

понимается как «вектор будущего развития» региона, которого местное сообщество будет придерживаться в конкретных ситуациях.

Выделяется видение перспективы, которое разделяется сообществом и реализуется в их намерениях и действиях. Это своего рода документ, определяющий цели и задачи развития региона на длительный период.

Но, по нашему мнению, речь должна идти о том, что этот «вектор будущего развития» определяет деятельность «местного гражданского и делового сообщества» не только в конкретных ситуациях, но и в тех, что могут возникнуть в перспективе. Фраза о том, что стратегия - «это некая обозримая перспектива, разделяемая всеми жителями», вызывает возражение в том плане, что стратегическое планирование формирует сознание тех членов местного сообщества, которые не участвовали в разработке стратегии, и поэтому, как правило, изначально не разделяют её содержание так, как это могут делать разработчики. И, наконец, цели и задачи развития могут лежать не в одной плоскости, поэтому через союз «и» некорректно их прописывать.

Но с авторами статьи можно согласиться в том, что процесс этот непрерывный, а реализация стратегического плана позволяет добиться лучших результатов в силу того, что представляет собой конкурентное преимущество социально-экономической системы и обладает целым набором качеств, полезных для развития региона: сближает позиции основных групп влияния и вовлекает их в совместную деятельность; демонстрирует перспективу развития; формирует активную жизненную позицию населения; определяет приоритеты распределения всех видов ресурсов; повышает инвестиционную привлекательность; привлекает в регион квалифицированные кадры.

Однако, в силу того, что сами региональные стратегии не всегда содержат конкретные цели, а только целевые направления⁶⁰, а также недостаточной квалификации работников органов власти, реализация

⁶⁰ Об утверждении стратегии социально-экономического развития Владимирской области до 2030 года [Электронный ресурс]. – URL: <http://docs.cntd.ru/document/965014297> (дата обращения: 4.11.2018).

стратегий не даёт ожидаемых результатов, а отклонения от запланированных показателей значительны и находятся в интервале «от 32,8% в Камчатском крае до 87,9% в Тульской области»⁶¹.

Попытки разработать алгоритм стратегического планирования также не безуспешны. Например⁶², начинается процедура разработки с анализа развития региона (анализа того, как регион развивался в прошлом), а не с анализа факторов развития, характеризующих внешнюю и внутреннюю среду. А в алгоритме не показана важная процедура перехода от результатов анализа к целям – без этого нет системности в алгоритме. К тому же рассматриваемые процедуры ограничивают развитие рамками региональных ресурсов, тогда как стратегия должна содержать напряжённые (амбициозные) цели развития, побуждающие находить недостающие ресурсы (возможности) во внешней среде.

Вызывает возражение и процедура формулирования целей развития, когда предлагается по результатам анализа формировать направления развития и только затем – цели, хотя логично было бы вначале определиться с целями, которые затем могли бы быть агрегированы в иерархическое дерево, из которого становятся понятны направления развития. В рассматриваемом исследовании предполагается выполнять разработку альтернатив в рамках дерева целей, а не по результатам анализа факторов внешней и внутренней среды. В качестве инструментов использовать построение морфологических матриц по результатам анализа, что обеспечивает формулирование действий, направленных на решение главных проблем и реализацию главных возможностей⁶³. И, наконец, альтернативные решения, прописанные в теории принятия решений, в практике построения стратегии мало применимы по причине большой трудоёмкости разработки

⁶¹ Шестак О.И. Стратегическое планирование в Российской Федерации в контексте полномочий органов местного самоуправления / О.И. Шестак // Политика и Общество. – 2015. – № 5. – С. 591 - 602.

⁶² Сапунов А.В. Разработка алгоритма формирования стратегии региональной социально-экономической системы на основе кластерного-когнитивного подхода. – Краснодар: Вестник ИМСИТ, 2016. – С.33-36.

⁶³ Лапыгин Д.Ю. Логика стратегических матриц / Д.Ю. Лапыгин, Ю.Н. Лапыгин // Динамика сложных систем. - 2012. - № 4. - С. 12-25.

альтернативных вариантов развития в полном объёме. Альтернативность, на наш взгляд, заканчивается на этапе ранжирования результатов анализа в поиске области Парето.

И ещё один пример, представляющий собой попытку выстроить последовательность процедур разработки стратегического плана, содержащий неточности, которые заключаются в том, что исследователь, не определившись в главном (в содержании стратегии), предлагает априори разрабатывать системы социальных стандартов и показателей регионального развития. Иногда исследователи даже предполагают, что предварительно можно разработать систему показателей, достаточную для формирования стратегических планов⁶⁴.

Есть точка зрения о том, что процесс разработки стратегии можно заменить процедурой выбора из числа эталонных моделей развития⁶⁵. В этом подходе важно выбрать модель развития, а затем определить факторы, которые будут влиять на её реализацию. Понятно, что сам выбор модели в ущерб разработке для конкретного региона несёт риски адаптационного характера, а предложение искать факторы по реализации такой модели развития из разряда несистемного подхода к анализу ситуации (нет учёта всех факторов внешней и внутренней среды).

Кроме того, в самих категориях стратегического планирования есть разночтение. Например, формулировка Миссии (главная цель и предназначение) звучит как формулировка Видения (идеальное состояние региона)⁶⁶, а цели прописаны в терминах действий⁶⁷.

Заметим, что иногда исследователи пишут о том, что стратегические цели следует «выбирать», в то время как цели, по нашему мнению, вытекают

⁶⁴ Мирзоева С.М. Подходы к стратегическому планированию устойчивого развития муниципального образования / С.М. Мирзоева // Экономика и предпринимательство. – 2015. - № 4. - С. 304-306.

⁶⁵ Портер М.Э. Конкуренция.: Пер. с англ.: Уч. пос. / М.Э. Портер. — М.: Издательский дом "Вильямс", 2006. — 495 с. – С. 121.

⁶⁶ Проект Стратегии социально-экономического развития Воронежской области на период до 2035 года [Электронный ресурс]. – URL: <https://econom.govvrn.ru/its/proekt-strategii-sotsialno-ekonomicheskogo-razvitiya> (дата обращения: 4.11.2018).

⁶⁷ Стратегия социально-экономического развития Рязанской области до 2010 года [Электронный ресурс]. – URL: <https://deloros62.rurazvitie-oblasti> (дата обращения 4.11.2018).

из тех решений, которые формулируются при построении морфологических матриц. Или исследователи ограничивают стратегический анализ только выявлением проблем и неточно себе представляют возможности системного подхода, перечисляя отдельные его элементы как самостоятельные системы. Но чаще всего, системно не представлены факторы анализа в процессе разработки стратегии развития региональных систем, в то время как инструменты анализа подробно прописаны в научной и учебной литературе⁶⁸.

Необходимо сказать и о сценариях, которые, по мнению некоторых исследователей, прорабатываются в процессе разработки стратегии⁶⁹. В классическом виде сценарии, построенные в процессе ответов на вопрос: «что будет, если...», должны учитывать основные факторы, значимость и вероятность проявления которых высоки, но в стратегическом сценарии трудно представить возможность предвидения таких факторов и тем более построения многошаговых сценариев. На практике разработчики иногда пишут об «инновационном, инерционном и промежуточном» сценариях, но заранее можно сказать, что после незначительных обоснований, будет выбран инновационный сценарий.

Важно отметить, что из теории принятия решений известно, что коллективные решения более значимые, чем индивидуальные⁷⁰, а методы внесения изменений в развитие социально-экономических систем свидетельствуют о том, что, если вовлечь в принятие решения лиц, которых будут касаться изменения, связанные с этим решением, то сопротивление будет наименьшим. Поэтому, когда речь заходит о разработке стратегии, тогда следует формировать команду разработчиков, в которой представлены основные группы влияния на процессы регионального развития.

⁶⁸ Лапыгин Д.Ю. Инструменты формирования стратегии развития муниципальных образований (монография). - Владимир: Издательство «Владимирского филиала РАНХиГС», 2014. – 252 с. – С. – 68-88.

⁶⁹ Стариков Е.Н. Сценарии развития социально-экономических систем муниципального образования / Е.Н. Стариков, Н.К. Прядилина, Л.М. Долженко // Эко-потенциал. – 2015. - № 2. - С. 83-86.

⁷⁰ Лапыгин Ю.Н. Системное решение проблем / Ю.Н. Лапыгин. - М.: Эксмо, 2008. – 336 с. – С. 233.

Конечно, вовлечь все население региона не возможно и потому, что оно в значительной степени настроено патерналистски⁷¹, и потому, что организовать такой процесс невозможно из соображений эффективности расходования ресурсов. В этом случае, разработчики стратегий и исследователи предлагают всевозможные формы косвенного вовлечения населения в процесс разработки: «общественные слушания по конкретным вопросам; общественные обсуждения в форме общественных палат или советов; участие общественности в открытых слушаниях представительной или исполнительной власти; участие общественных представителей в работе комиссий и советов органов власти; общественная экспертиза проблем; публикации и кампании в СМИ; письма и обращения граждан к органам представительной или исполнительной власти; проведение собраний, сходов граждан; подготовка команд молодых специалистов для обеспечения развития инициатив на уровне поселков»⁷².

Характеризуя понятие «развитие», рассмотрим определение, которое дано в исследовании ряда авторов⁷³: «развитие – это необратимое, направленное, закономерное изменение систем». Однако, следует заметить, что с нашей точки зрения, развитие систем, которые относятся к числу искусственных, обусловлено действием человека, основанным на его целеполагании, часто вносит изменения, вызванные регрессивным развитием, т.е. возвратом системы в то состояние, в котором находилась система до внесения изменений. Развитие же социальных систем может быть скорректировано по результатам наблюдений (мониторинга) и результатам формулирования новых целей.

В том случае, если речь идёт о направлении, то необходимо заметить, что основной фактор, определяющий рассматриваемую нами категорию, связан с определением целей как несуществующим, но желаемым

⁷¹ Стратегия городского развития: проблемы, механизмы, ресурсы. – Ростов н/Д: изд-во ЮФУ, 2011. – 408 с. 95-100.

⁷² Там же.

⁷³ Лапыгин Ю.Н., Лапыгин Д.Ю., Лачинина Т.А. Стратегическое развитие организации. - М.: КНОРУС, 2013. – 288 с. - С. 6.

состоянием системы. Из сказанного следует, что ориентация, направленная на изменения системы, представляет собой необходимую и достаточную закономерность желаемого изменения, которое следует признать развитием.

Необходимо отметить, что каждая система, находясь в условиях стабильности внешней среды, действует в направлении стабилизации своей деятельности и стремится к состоянию покоя. Кроме того, необходимо отметить, что такое проявление приводит к пониманию двойственного характера цели:

1) цель как сущность системы, её предназначение, функция и смысл существования системы;

2) цель как несуществующее, но желаемое человеком состояние системы, требуемое для обеспечения её функциональности, то есть реализации главной цели.

При этом (в рамках первой формулировки) цель, как правило, определяется настоящим состоянием системы (целевыми установками элементов системы, в том числе установками подсистемы управления), в то время как вторая формулировка цели отражает стремление обеспечить качественно новое состояние системы, определяемое изменениями внешней среды.

Считаем, что циклические движения системы (её поведение), которые определяют её функциональность, не могут быть названы изменениями в принципе, поскольку система, в таком случае, возвращается в состояние, обеспечивающее её прежнюю функциональность. В то время как развитие системы характеризуется изменением её свойств образовывать новое качество, которого нет у каждого элемента системы в отдельности и отличных от простой совокупности свойств её элементов, которых не было ранее⁷⁴. При этом изменяется функциональность системы, т.е. её Миссия в широком смысле: как Миссия для системы и Миссия для внешней среды.

Перегудов Ф.И. Введение в системный анализ: учеб. пособие для вузов / Ф.И. Перегудов, Ф.П. Тарасенко. – М.: Высш. шк., 1989. – 367 с. - С. 291.

Выведенное обстоятельство говорит о том, что в качестве развития следует рассматривать способ существования системы в процессе изменения её качественного состояния под влиянием изменяющихся явлений внешней среды и внутренней среды.

Такой подход рассматривает целевую ориентацию как необходимое условие производимых изменений, которые вызваны субъектами целеполагания. Такие изменения можно назвать ведомым развитием.

В основе такого развития лежит явление, вызванное цепной реакцией проблем и противоречий, возникающих в процессе жизнедеятельности системы и выступающих нормальным событием в развитии любого сочетания элементов, связанных между собой причинно-следственными связями.

Проблемы, которых часто относят к стратегическим, возникают в том случае, когда обостряются связанные между собой проблемы, образующие систему проблем. В этом случае системе необходимы качественные изменения. В противном случае система перестанет существовать⁷⁵.

Такой подход отражён и в положениях авторов исследования⁷⁶, которые пишут о том, что «развитием называют то, что происходит с системой при изменении её целей». На самом деле, реализация изменённых целей требует перемен функций, выполняемых системой. Такие перемены могут быть обеспечены изменением свойств системы, что затем требует изменений свойств элементов системы и связей между ними так. То есть, речь идёт о запланированном, управляемом развитии.

Следует рассмотреть уровень целей, обусловленных потребностью изменений внешней среды. В этом случае цели системы корректируются с учётом целей внешней среды.

Таким образом, рассматривая региональную систему образования, следует определять и Миссию, и цели, наполняющие Миссию содержанием

⁷⁵ Лапыгин Ю.Н. Теория организации и организационное поведение. – М.: Инфра-М, 2013. – 329 с. – С. 9-10.

⁷⁶ Перегудов Ф.И. Введение в системный анализ: учеб. пособие для вузов / Ф.И. Перегудов, Ф.П. Тарасенко. – М.: Высш. шк., 1989. – 367 с. – С. 86-87.

(стратегические цели самой системы образования), и цели, определяющие развития региона в целом.

В то же время, в отношении региональной системы образования следует заметить, что поскольку «государство отошло от монополизации сферы управления развитием образования и предоставила большую широту процессам его самоорганизации»⁷⁷, поэтому возросла неопределённость развития самой системы в регионе, что требует её ориентации на корректно сформулированные задачи развития региона, поставленные в стратегии его развития в соответствии с методическими рекомендациями Министерства Экономического развития РФ⁷⁸.

Кроме того, модернизация региональной системы образования становится необходимым условием «формирования инновационной экономики страны, основой динамичного экономического роста и социального развития общества, а также фактором благополучия граждан и безопасности страны»⁷⁹.

Необходимо отметить, что базовые факторы развития образования в России определены Федеральным законом «Об образовании в Российской Федерации»⁸⁰, в котором обозначено начало новых направлений развития (автономия образовательных учреждений, сочетание государственного и договорного регулирования отношений, недопустимость устранения конкуренции). Так, негосударственные школы и детские дошкольные учреждения получили, так же как и ВУЗы, легитимную форму государственной поддержки; выделена сетевая форма реализации образовательных программ; определена возможность получать образование

⁷⁷ Брылина И.В. Философия управления развитием образования: разработка методологических основ модели оценки управления качеством аттестации в сфере образования / И.В. Брылина // Известия Томского политехнического университета. - 2013. - Т. - 323. - № 6. - С. 149-155.

⁷⁸ Об утверждении методических рекомендаций по разработке и корректировке стратегии социально-экономического развития субъекта Российской Федерации и плана мероприятий по ее реализации. Приказ Минэкономразвития России от 23.03.2017 № 132 [Электронный ресурс]. – URL: <http://rulaws.ru/acts/Prikaz-Minekonomrazvitiya-Rossii-ot-23.03.2017-N-132/> (дата обращения: 19.11.2018).

⁷⁹ Зуева О.Н. Тенденции и проблемы развития системы образования в регионе / О.Н. Зуева, Ю.С. Долганова // Известия УрГЭУ. - 2012. - № 1. - С. 173-180.

⁸⁰ Об образовании в Российской Федерации. Федеральный закон от 29.12.2012 г. № 273-ФЗ // Собрание законодательства Российской Федерации. - 2013. - №53. - Ст. 7598.

«с использованием ресурсов нескольких организаций»); предоставлены академические свободы; прописаны новые формы общественного контроля системы образования в лице попечительских советов, УМО, общественно-профессиональных агентств по аккредитации, советов ректоров, ассоциаций вузов⁸¹.

Такое усложнение системы управления образованием, с одной стороны, вызвано потребностью в повышении конкурентоспособности образовательной услуги, а с другой – проявлением новых вызовов и угроз, предоставляемых внешней средой системы⁸².

Кроме того, система должна учитывать изменения и тенденции развития систем образования во всем мире: массификацию высшего образования (как когда-то стремление обеспечить массовое общее образование); приватизацию в секторе высшей школы, интернационализацию профессионального образования, а также определять качество образования и участвовать в составлении рейтингов учебных заведений⁸³.

Заметим, что на региональном уровне обостряется потребность рынка труда в дополнительном профессиональном образовании⁸⁴ и намечается тенденция к формированию обучающегося региона⁸⁵ как фактора управления динамичным развитием всех сфер функционирования социально-экономической системы региона. Определяющим моментом такой тенденции выступает система непрерывного образования, отражающая и без того самый длительный производственный цикл⁸⁶ из всех производств⁸⁷.

⁸¹ Дегтярев А.Н. Современные драйверы развития российского образования в условиях разнонаправленных вызовов / А.Н. Дегтярев, Л.Р. Дегтярева // Экономика образования. - 2015. - № 2. - С. 15-26.

⁸² Николаева А.Д. Эпигенетическая теория эволюции как концептуальная модель развития системы управления образованием / А.Д. Николаева // Экономика образования. - 2015. - № 1. - С. 84-89.

⁸³ Бейзеров В.А. Основные тенденции развития системы высшего образования в начале XXI века / В.А. Бейзеров // Экономика образования. № 2. 2014. С.31-37.

⁸⁴ Логвин Н.В. Управление системой образования в регионе как мезосоциоэкономической системой: реинжиниринговый подход / Н.В. Логвин // Экономика образования. - 2014. - № 1. - С. 26-32.

⁸⁵ Ганчеренок И.И. Обучающийся регион, синергетика и компетентностный потенциал управления / И.И. Ганчеренок // Экономика образования. - 2015. - № 5. - С. 86-94.

⁸⁶ Дегтярев А.Н. Современные драйверы развития российского образования в условиях разнонаправленных вызовов / А.Н. Дегтярев, Л.Р. Дегтярева // Экономика образования. - 2015. - № 2. - С. 15-26.

Наряду с общими тенденциями, в каждом регионе имеются особенности, отражающие инновационные перемены в региональной системе образования. Например, в некоторых регионах получили развитие детские общественные объединения по различным направлениям творческого развития личности⁸⁸. А в соответствии с региональной Программой формирования и развития партнёрских отношений образовательного учреждения и семьи во всех муниципальных образованиях, например, Владимирской области разработаны и реализуются аналогичные комплексы мер.

Другая тенденция - развивается дополнительное образование детей (ДОД), что способствует решению ключевых задач социально-экономического развития регионов. Как замечают исследователи,⁸⁹ система ДОД способствует развитию всех типов компетенций ещё и потому, что она менее регламентирована. Причём, развивается движение по созданию негосударственных ДОД, но более активное развитие негосударственных ДОУ возможно только при оказании поддержки из местных и региональных бюджетов⁹⁰.

Третья тенденция заключается в том, что развитие требует и вариативность образования в регионе, как способность соответствовать различным запросам обучаемых в региональной системе образования⁹¹. Вариативность предполагает и развитие современного образовательного пространства страны.

⁸⁷ Имеется в виду, что подготовка будущих специалистов «с нуля» - от детского сада и 1 класса общеобразовательной школы и до уровня бакалавра, специалиста, магистра или кандидата наук.

⁸⁸ Приложение к письму департамента образования Владимирской области от 19 ноября 2013 г. № ДО-7007-02-07 [Электронный ресурс]. - URL: <http://edukovrov.ru/sites/default/files/PrilMater2013-2014.pdf> (дата обращения: 25.06.2016).

⁸⁹ Павловская Т.А. Роль системы дополнительного образования детей в формировании качественных характеристик трудового потенциала региона / Т.А. Павловская // Вестник Омского университета. Серия «Экономика». - 2015. - № 2. - С. 111-119.

⁹⁰ Суворов В.В. Рынок образовательных услуг негосударственного сектора дошкольного образования в Московской области [Электронный ресурс] / В.В. Суворов // Вестник Московского государственного областного гуманитарного института. Серия: История, философия, политология, право. - 2013. - № 1. - С. 19-29. URL: <http://elibrary.ru/download/29982430.htm> (дата обращения: 25.06.2016).

⁹¹ Богуславская Т.Н. Вариативные формы обеспечения качественного дошкольного образования / Т.Н. Богуславская // Проблемы современного образования [Электронный ресурс]. 2013. № 6. С. 8-30. URL: <http://www.pmedu.ru> (дата обращения: 21.08.2015).

Отмеченные процессы находят своё отражение в региональных программах развития образования. Так, например, во Владимирской области приняты и реализуются программы «Развитие профессионального образования» (подпрограмма 1) и «Развитие дошкольного, общего и дополнительного образования (подпрограмма 2)»⁹², а прогноз развития сферы образования в регионе предусматривает подпрограмм определённые ориентиры.

В итоге, проведённый нами анализ позволил определить особенности развития системы образования региона, обусловленные как динамикой развития системы образования, так и важностью стратегического планирования в процессе реализации положений федерального закона «О стратегическом планировании в Российской Федерации».

Отмечено, что укрепление взаимосвязи высшего образования с рынком труда становится одним из главных приоритетов развития регионов.

Установлено, что появление в региональной системе образования новых элементов, связей и отношений на фоне потребности осуществлять стратегическое планирование обозначило остроту новых проблем, среди которых следует выделить следующие:

- не системно определяются факторы анализа в процессе разработки документов стратегического планирования;
- методически не проработана важная процедура перехода от результатов анализа к целям стратегического плана;
- не разработан алгоритм выполнения основных процедур стратегического планирования.

Определено, что развитие системы образования региона, как процесс изменения её эмерджентности, следует рассматривать не только с позиций

⁹² Постановление Губернатора Владимирской области от 4 февраля 2014 г. N 59 "Об утверждении Государственной программы Владимирской области "Развитие образования" на 2014 - 2020 годы". Система ГАРАНТ [Электронный ресурс]. - URL: <http://base.garant.ru/19375538/#ixzz3jSwHGK3w> (дата обращения 10.10.2015).

системного подхода, но и других, в частности функционального, целевого, ситуационного, параметрического, нормативного, оптимизационного.

Подведём итоги первой главы диссертационного исследования. В ней были получены следующие основные научные результаты:

1. Установлено, что стратегическое планирование необходимо рассматривать как процесс разработки действий, направленных на реализацию модели достижения стратегически значимых целей. Цели могут лежать в разных плоскостях развития системы, а «связывает» их Миссия и Видение. Планирование может быть представлено системой, обеспечивающей упорядоченность программ, проектов и отдельных мероприятий, реализация которых ведёт к достижению поставленных целей. Определено, что стратегические цели не выбираются из универсального перечня, а формируются по особой процедуре.

2. Показано, что к проблемам стратегического управления и собственным проблемам развития системы образования региона добавляются проблемы методического плана, порождаемые Федеральным законом о стратегическом планировании в Российской Федерации. Закон заложил основу формирования в России системы стратегического планирования на уровне государства и региона, но универсальных инструментов, позволяющих реализовать процесс планирования, не предложено. В главе показано, что механический перенос традиционных методов планирования на стратегическое планирование не позволяет разработать документы стратегического планирования, предусмотренные указанным законом.

Установлено, что проблемы методического обеспечения стратегического планирования заключаются в отсутствии единых инструментов для всех уровней управления (федерального, регионального, муниципального), системности содержания и порядка разработки документов стратегического планирования, а также недостаточной квалификации разработчиков и вовлечения в этот процесс стейкхолдеров.

3. Показано, что продуктивной идеей стратегического планирования в развитии системы образования региона служит применение подхода, основанного на конфигураторе факторов, учитывающем не только сложившиеся направления развития и варианты эталонного поведения системы образования в регионе, но и результаты анализа факторов внешней и внутренней среды региональной системы образования, а также цели стратегического развития как результат перехода от формулировок Видения и Миссии, сформированных по результатам анализа и креативного формулирования образа будущего.

4. Выдвинуто положение, в соответствии с которым планирование основано на организации процесса перехода от анализа факторов внешней и внутренней среды социально-экономической системы к стратегическим целям (а не выбора целей по субъективным основаниям разработчиков), от стратегических целей к мероприятиям по их достижению (которые лежат в основе стратегических проектов и программ развития системы образования региона).

Таким образом, далее можно приступить к анализу проблем методического толка, сдерживающих процесс стратегического планирования в развитии системы образования региона⁹³.

Построен конфигуратор факторов, определяющих стратегическое развитие системы⁹⁴ образования региона, отличительная особенность которого заключается в том, что в нём отражены не только сложившиеся направления развития и варианты эталонного поведения системы образования в регионе, но и результаты анализа факторов внешней и внутренней среды региональной системы образования, а также цели стратегического развития как результат перехода от формулировок Видения

⁹³ Ерашова, О.В. Методы решения проблем / О.В. Ерашова, Д.В. Тулинова // Системный подход в стратегическом развитии региональных инфраструктурных комплексов Международной научно-практической конференции. – Владимир: ВлГУ. - 2016. – 252 с. – С. 73-74 (0,15/0,1 п.л.).

⁹⁴ Ерашова, О.В. Стратегическое развитие систем / О.В. Ерашова // Актуальные проблемы государственной и муниципальной службы в субъекте Российской Федерации: материалы Второго Национального форума «Государственная служба: поиск новой модели». – Владимир: Изд-во ВФ РАНХиГС, 2013. – С. 63-65.

и Миссии. В части целей отличие состоит в том, что интегральное дерево целей включает цели, ориентированные на Видение (долгосрочные цели), цели, ориентированные на Миссию (среднесрочные цели) и цели первого этапа реализации стратегии, ориентированные на реализацию стратегически значимых действий, определённых по результатам SWOT-анализа.

2. Методические подходы к стратегическому планированию в развитии системы образования региона

2.1. Предпосылки разработки стратегического плана развития системы образования региона

В настоящее время система образования каждого субъекта Российской Федерации проходит поэтапную модернизацию, продолжая своё совершенствование. Неравномерное развитие регионов России требует комплексного подхода к проблеме управления системой образования, её реформированию с учётом территориальных особенностей.

По совокупным характеристикам регионы Центрального Федерального округа (ЦФО)⁹⁵ во многом схожи. Сводная информация по регионам (в том числе по Владимирской области) приведена в приложении А.

Что же касается региональной системы образования, то она также типична для центра России. Более того, например, оценки дошкольного образования Владимирской области, выполненные по методике Центра экономики непрерывного образования Института прикладных экономических исследований РАНХиГС⁹⁶, свидетельствуют о том, что регион по четырём основным показателям находится в числе лучших по ЦФО (прил. Б).

Документами стратегического планирования в регионе, определёнными Федеральным законом⁹⁷, не предусмотрена разработка социальной политики, как отдельной подсистемы стратегии, однако при разработке стратегии в сфере образования и при разработке самой стратегии развития региона и плана её реализации основные идеи развития образования

⁹⁵ Отчет по выполнению второго этапа комплексного исследования на тему: «Актуализация стратегии социально-экономического развития Владимирской области до 2030 года». – Институт социально-экономических и политических исследований. – М., 2014. – 401 с. – С. 270, 311-313.

⁹⁶ Сравнительная оценка состояния региональной системы дошкольного образования города Москвы. – М.: ЦЭНО РАНХиГС, 2015. – 15 с.

⁹⁷ О стратегическом планировании в Российской Федерации: Федеральный закон Российской Федерации от 28 июня 2014 г. № 172-ФЗ [Электронный ресурс] // Российская газета. 2014. 3 июля. URL: <http://www.rg.ru/2014/07/03/strategia-dok.html> (дата обращения: 15.03.2015).

вращаются вокруг социально значимых вопросов, ответы на которые содержатся в социальной стратегии (социальной политике).

Разграничение полномочий в сфере социальной политики схематично представлено на рисунке 5, из которого следует, что на муниципальном уровне решаются конкретные задачи, относимые к социальной политике в социальном государстве, а на уровне субъекта Федерации задачи в большей степени решаются задачи государственного значения.



Рисунок 5 - Разграничение полномочий между различными уровнями управления в сфере социальной политики⁹⁸

Стратегическая задачи федеративного уровня – обеспечить рамочные условия реализации социальной политики, а на уровне субъекта федерации социальная политика государства наполняется конкретным содержанием с учётом региональных особенностей. В этом плане социальная политика выступает механизмом перераспределения доходов различных групп граждан страны и ориентирована на смягчение противоречий между

⁹⁸ Построено нами по: Борисенко О.К. Кластерное развитие регионов России / О.К. Борисенко // Вестник МГТУ. - 2012. - том 15. - №1. – С. 144.

участниками рыночных отношений и предотвращение социальных конфликтов на экономической почве, на защиту населения от безработицы, роста цен и т.д.⁹⁹

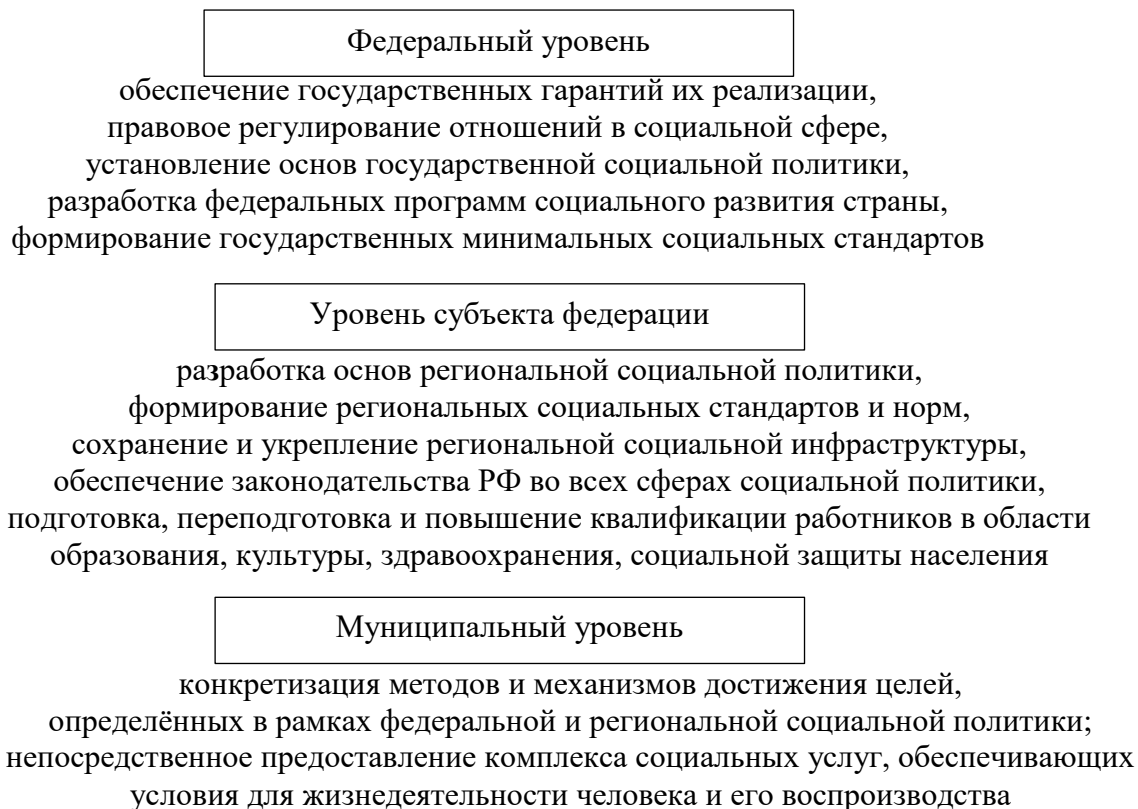
Среди принципов проведения социальной политики следует выделить шесть основных (рис. 6), сочетание которых свидетельствует об ориентации социальной политики на обеспечение равных возможностей при реализации права на образование и долю в общественном благосостоянии, уменьшение различий между богатыми и бедными; обеспечение свободы, справедливости, развития личности; обеспечение основных социальных прав и расширения сети социального обеспечения.

развитие образования, охрана здоровья, окружающей среды в основном за счёт государства	проведение активной политики, направленной на обеспечение квалификации
обеспечение помощи самым бедным семьям	выдача помощи на случай безработицы
защита уровня жизни путём введения разных форм компенсации при повышении цен и проведение индексации	обеспечение политики социального страхования, установление минимальной заработной платы

Рисунок 6 - Сочетание принципов реализации социальной политики¹⁰⁰

В другом случае тот же литературный источник¹⁰¹ формирует классификацию принципов реализации социальной политики так, что выделяет подсистемы основных, вспомогательных и обеспечивающих принципов (рис. 7).

И в период разработки стратегии, и в процессе её реализации исследователи пытаются предложить организационную структуру подразделения органов власти, которая бы обслуживала весь цикл

⁹⁹ Социальная политика региона [Электронный ресурс]. - URL: <http://www.sociologyzone.ru/sogos-568-1.html> (дата обращения 14.10.2015).

¹⁰⁰ Абрамова Е. В. Социальная политика государства / Е.В. Абрамова [Электронный ресурс]. - URL: <http://www.kazreferat.info/read/socialnaya-politika-gosudarstva-Mzg5Mg> (дата обращения: 24.08.2015).

¹⁰¹ Там же.

стратегического управления регионом и муниципальными образованиями, включая реализацию социальной политики.

Так, например, высказываются предложения о том, что ещё на начальной стадии разработки стратегии сразу надо формировать структуру, обслуживающую процесс реализации стратегии. Причём эта структура должна быть вне организационных структур регионального и местного управления¹⁰². Последняя оговорка обусловлена стремлением разделить функциональную деятельность подразделений исполнительных органов власти и деятельность структуры, ориентированной на внесение изменений в управление территорией.



Рисунок 7 - Структура принципов реализации социальной политики¹⁰³

Идея эта не нова. Ещё в середине прошлого столетия Питер Друкер высказывал соображение о том, что *структура* корпораций должна иметь

¹⁰² Рудаков О.В. Выбор социально-экономической модели развития муниципального образования и эффективных форм управления [Электронный ресурс] / О.В. Рудаков // Российская наука и образование: проблемы и перспективы, 2014, № 1-2. URL: rosnauka.org/assets/tudakova_ov.pdf (дата обращения 20.09.2015).

¹⁰³ Построено автором.

большую *структуру*, работающую как большая машина, зарабатывающая деньги, и отдельно маленькую структуру внутри корпорации, которая не ориентирована на текущую работу, а занимается разработкой и реализацией изменений в корпорации. Но тот же автор¹⁰⁴ предлагает создать и внутри органов местного самоуправления структуру для проведения мониторинга процесса реализации стратегии и её корректировки. Аналогичные предложения звучат и в отношении региона. И тут же предлагается ещё один вариант структуры внутри органов местного самоуправления, которая осуществляет свою деятельность совместно с представителями бизнеса, общественности и учёными.

И первое, и второе, и третье предложение свидетельствует, с одной стороны, о важности вопроса управления процессом стратегических перемен и одновременно о том, что вариантов решения этой задачи может быть несколько. Так, например, в иных работах предлагается создавать комиссии для совместной работы над стратегией¹⁰⁵ на временной основе. А некоторые исследователи предлагают даже создавать центры стратегического партнёрства в регионе¹⁰⁶.

Немало работ посвящено и мониторингу стратегических изменений в регионах¹⁰⁷, как непрерывному процессу наблюдения и регистрации показателей развития в сравнении с заданными критериями, при этом мониторинг рассматривается необходимым инструментом для оценки степени успешности достижения стратегически значимых целей развития региона и подготовки рекомендаций по корректировке стратегии.

¹⁰⁴ Стратегия городского развития: проблемы, механизмы, ресурсы. – Ростов н/Д: изд-во ЮФУ, 2011. – 408 с. 95-100.

¹⁰⁵ Бутова Т.В. Взаимодействие бизнес-структур и органов муниципальной власти на примере муниципального образования «Кемеровский муниципальный район» Кемеровской области / Т.В. Бутова, Л.Р. Добринина, В.А. Белозерова // Экономика и предпринимательство. - 2014. - № 7. - С. 317-321.

¹⁰⁶ Гусейнов А.Г., Гаджиев А.З. Проблемы формирования региональных кластерных систем // Фундаментальные исследования. - 2016. - №3. – С. 360-368.

¹⁰⁷ Тойшева О.А. Развитие системы мониторинга в муниципальных образованиях [Электронный ресурс] / О.А. Тойшева, Е.Ю. Панцева // Науковедение, 2014, № 3. URL: <http://naukovedenie.ru> 97EVN314 (дата обращения 24.07.2015).

В целом, результаты исследований в сфере стратегического планирования подтверждают тезис о том, что разнообразие точек зрения по поводу существования стратегического развития в регионе как такового и социальной политики в частности, свидетельствует в пользу того, что до настоящего времени не выработано единого подхода к разработке и реализации стратегии развития на уровне региона. В то же время государственная политика в этом отношении нацеливает теоретиков и практиков на формирование инструментов стратегического управления в регионе, в том числе инструментов формирования и реализации социальной политики региона, в которой отражаются и перспективы развития образования в регионе.

Исходным материалом для начала исследования традиционно выступает информация органов федеральной службы государственной статистики. Так, для оценки кадрового обеспечения экономики региона наряду с оценкой места субъекта в макрорегионе (табл. 2) и его конкурентных преимуществ рекомендуется¹⁰⁸ оценивать подготовку и переподготовку кадров в системе общего, среднего профессионального, высшего и дополнительного профессионального образования: анализируется динамика изменения числа организаций, осуществляющих образовательную деятельность (рис. 8), численность обучающихся (рис. 9), выпуск подготовленных рабочих и специалистов всех уровней (рис. 10).

Как следует из содержания таблицы 2, по основным показателям социально-экономического развития Владимирскую область можно отнести к типичным субъектам Центрального Федерального округа Российской Федерации, что косвенно позволяет говорить о типичности факторов, которые следует учитывать в стратегическом планировании развития системы образования макрорегиона.

¹⁰⁸ Об утверждении методических рекомендаций по разработке и корректировке стратегии социально-экономического развития субъекта Российской Федерации и плана мероприятий по ее реализации. Приказ Минэкономразвития России от 23.03.2017 № 132 [Электронный ресурс]. – URL: <http://rulaws.ru/acts/Prikaz-Minekonomrazvitiya-Rossii-ot-23.03.2017-N-132/> (дата обращения: 19.11.2018).

Динамика изменения числа организаций, осуществляющих образовательную деятельность в регионе, представленная на рисунке 8, свидетельствует о том, что число организаций, осуществляющих образовательную деятельность по программам дошкольного образования, сокращается.

Таблица 2 - Место Владимирской области в ЦФО по основным социально-экономическим показателям¹⁰⁹

Наименование показателя	Место в ЦФО																	
	1	2	3	4	5	6	7	8	9	10	11	12	13	14	15	16	17	18
Численность населения на 1 января 2018 г.						6												
Объем отгруженных товаров: водоснабжение; водоотведение, организация сбора и утилизации отходов, деятельность по ликвидации загрязнений						6												
Поступление налогов, сборов и иных обязательных платежей в бюджетную систему Российской Федерации на душу населения							7											
Удельный вес автомобильных дорог с твердым покрытием в общей протяженности автомобильных дорог общего пользования							7											
Число зарегистрированных преступлений на 100000 человек населения								8										
Объем отгруженных товаров...: добыча полезных ископаемых								8										
Объем отгруженных товаров...: обрабатывающие производства								8										
Уровень занятости										10								
Ввод в действие жилых домов на 1000 человек населения											11							
Среднемесячная номинальная заработная плата работников организаций												12						
Валовой региональный продукт на душу населения в 2016 г.													13					
Численность студентов, обучающихся по программам высшего образования на 10000 человек населения													13					
Продукция сельского хозяйства														14				
Инвестиции в основной капитал на душу населения															14			
Основные фонды в экономике (по полной учётной стоимости; на конец года)															14			

Однако, как следует из рисунка 9, число воспитанников указанных учреждений растёт, а также растёт обеспеченность детей дошкольного возраста местами в организациях, осуществляющих образовательную деятельность по образовательным программам дошкольного образования в

¹⁰⁹ Построено нами по: Регионы России. Социально-экономические показатели. 2018: Стат. сб. / Росстат. – М., 2018. –1162 с.

расчёте мест на 1000 детей¹¹⁰. Отмеченное сочетание трёх показателей свидетельствует о растущей эффективности организации деятельности дошкольных образовательных учреждений.



Рисунок 8. Динамика изменения числа организаций, осуществляющих образовательную деятельность в регионе¹¹¹



Рисунок 9. Динамика численности обучающихся в регионе¹¹²

¹¹⁰ Регионы России. Социально-экономические показатели. 2018: Стат. сб. / Росстат. – М., 2018. – С. 292.

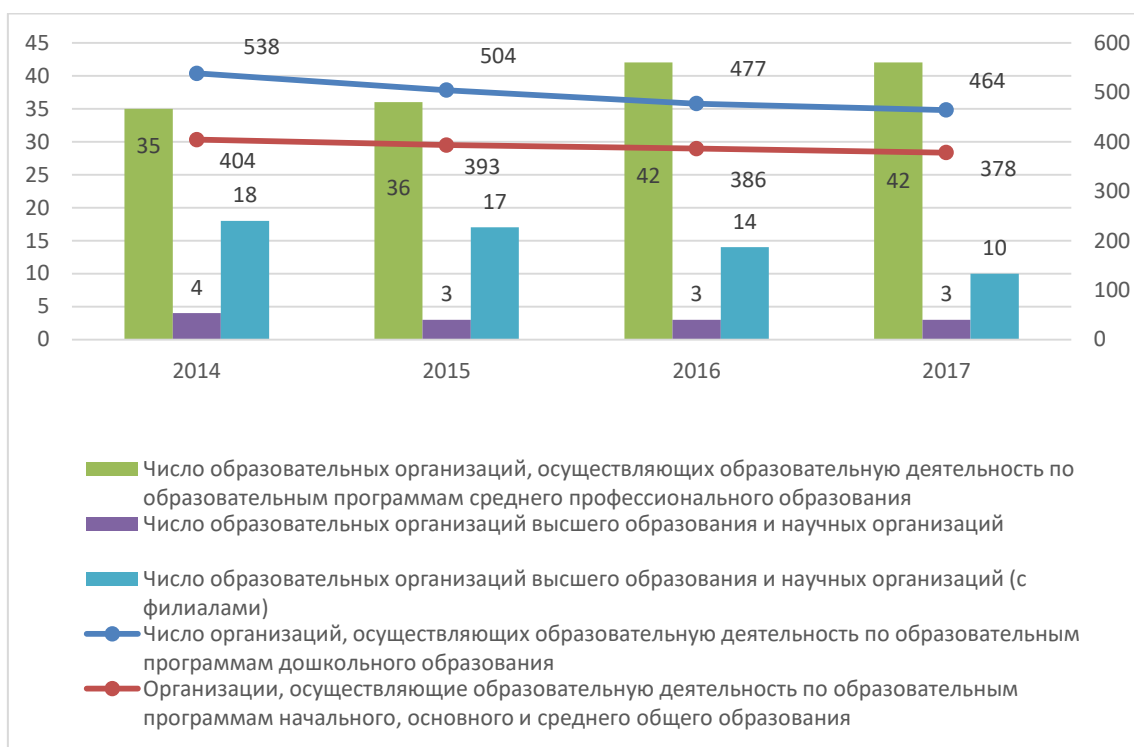
¹¹¹ Построено нами для Владимирской области: Регионы России. Социально-экономические показатели. 2018: Стат. сб. / Росстат. – М., 2018. – 1162 с.

Кроме того, динамика выпуска подготовленных рабочих и специалистов всех уровней в регионе (рис. 10) характеризует ситуацию, в которой приём и выпуск специалистов, бакалавров и магистров имеет тенденцию к снижению, в то время как наблюдается рост приёма и выпуска специалистов среднего звена. Такая ситуация, с одной стороны, может являться следствием «ухода» обучающихся в учреждениях, реализующих программы общего образования, от участия в «Едином государственном экзамене», а с другой стороны, может свидетельствовать о насыщении спроса хозяйства региона в отношении выпускников, имеющих высшее образование.

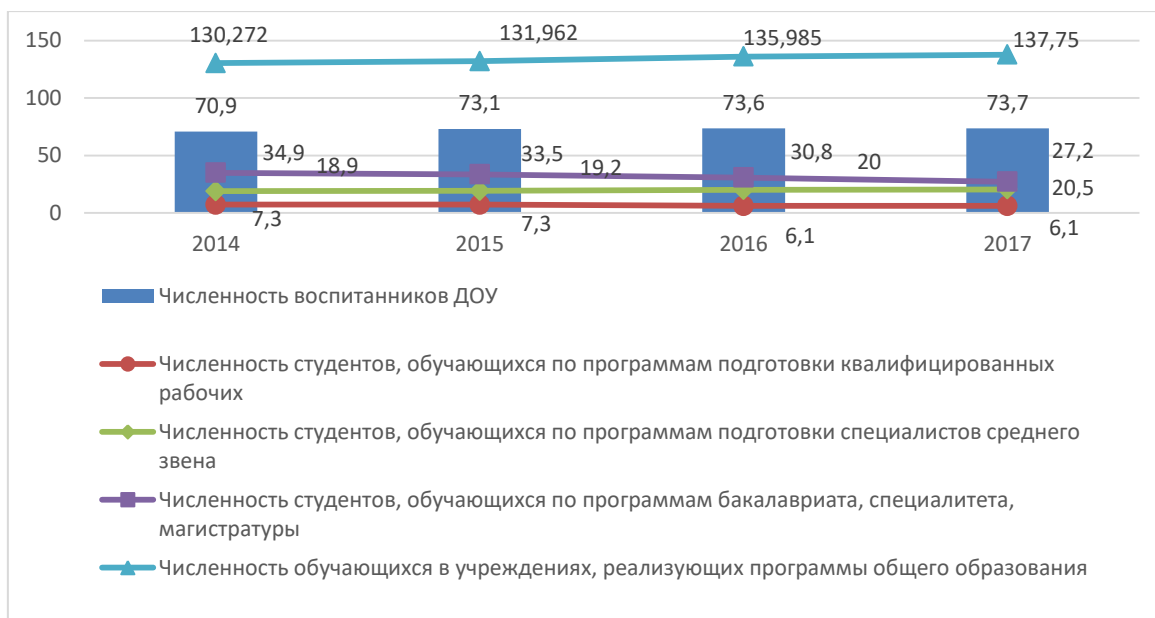

Рисунок 10. Динамика выпуска подготовленных рабочих и специалистов всех уровней в регионе¹¹³

¹¹² Построено нами для Владимирской области: Регионы России. Социально-экономические показатели. 2018: Стат. сб. / Росстат. – М., 2018. –1162 с.

¹¹³ Построено нами для Владимирской области: Регионы России. Социально-экономические показатели. 2018: Стат. сб. / Росстат. – М., 2018. –1162 с.

Большой проблемой, судя по динамике выпуска квалифицированных рабочих и служащих (рис. 10), может стать резкое сокращение в регионе подготовки этой категории работников.

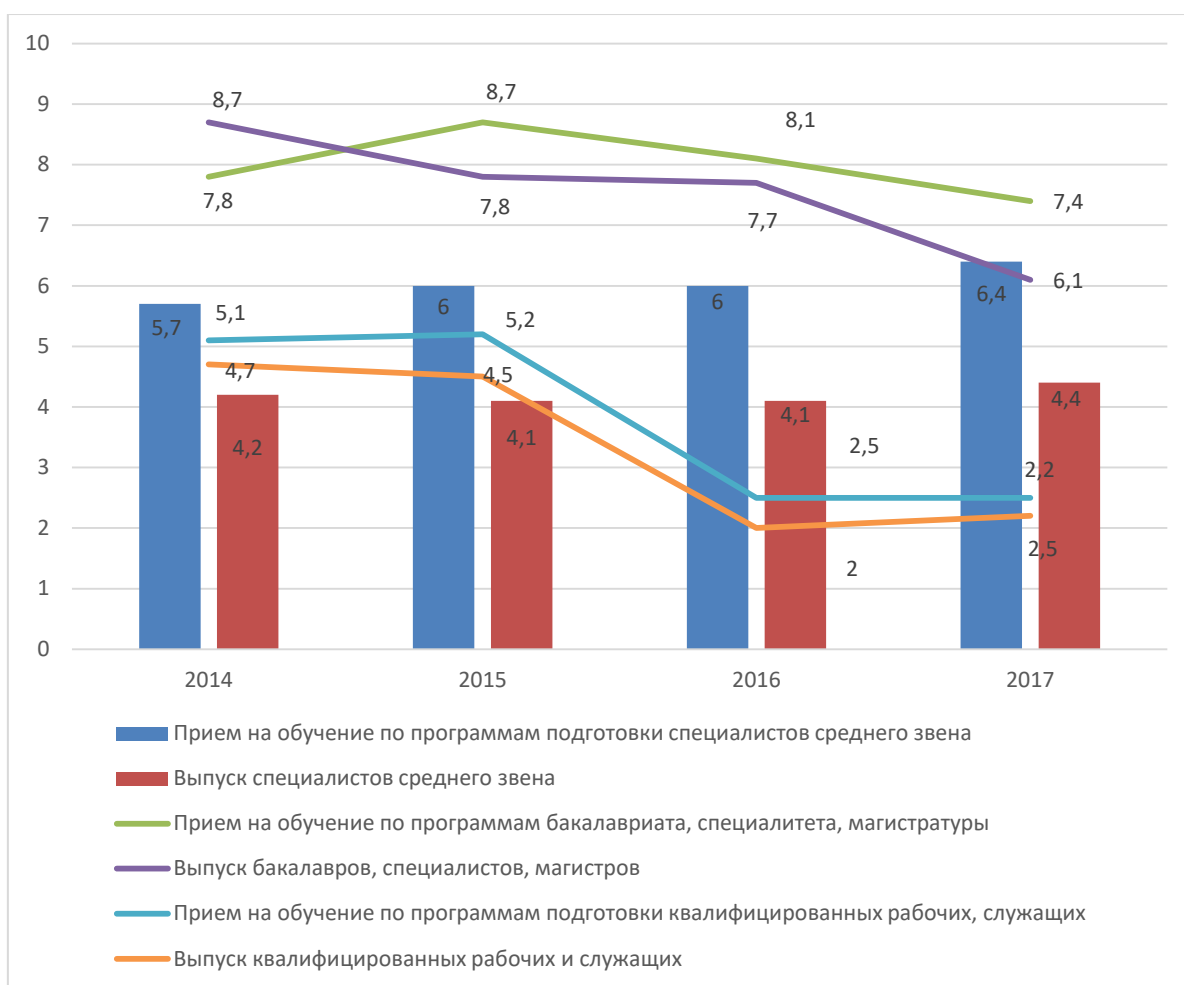
Структурно направления деятельности территориального органа управления образованием можно представить блоками, которые, как предлагают авторы статьи о региональных системах образования¹¹⁴ (первые шесть блоков – рис. 11), характеризуют основное содержание деятельности органов управления в рассматриваемой сфере.

В рамках нашего исследования следует добавить ещё 2 блока, отражающие такие направления деятельности региональных органов управления образованием как стратегическое планирование и обеспечение корректировки системы образования на базе инновационных решений в развитии общества (рис. 11). Поскольку перспектива развития системы образования представлена в первую очередь в документах стратегического планирования и базируется на инновациях, необходимых для развития региона.

Обеспечение непрерывного образования, по мнению специалистов, заключается в поиске, освоении и включении в повседневную практику инновационных типов деятельности, представляющих собой слабые сигналы перемен. Формирование межведомственных структур и производственных кластеров должно проявляться в создании межведомственных групп, которые могли бы составлять основу новых организационно-управленческих структур. Согласование целей субъектов региональной системы образования может обеспечить снижение конфликтов между основными группами влияния в системе образования региона. Организация экспертизы предусматривает проведение экспертизы по широкому кругу проблем жизнедеятельности системы образования.

¹¹⁴ Чекмарев В.В. Региональные системы образования как мезосоциоэкономические системы / В.В. Чекмарев, Н.В. Логвин // Экономика образования. - 2013. - №2. - С. 8-14.

Создание нетрадиционных форм обучения откроет возможности рационального переобучения (повышения квалификации) и развития креативных начал обучаемых, стимулируя инициативность, предприимчивость и социальную активность. А обеспечение широкого спектра образовательных услуг позволит повысить конкурентоспособность региональной системы образования.



Рисунок 11 - Перспективные направления деятельности региональных органов управления образованием¹¹⁵

Корректировка системы образования на базе инноваций в развитии общества представляет собой процесс выявления новшеств в развитии российского общества, адаптации этих новшеств в части обеспечения нововведений в процесс образования и тиражирование тех нововведений, которые зарекомендовали себя как инновации (решения накопившихся проблем, которые имеют коммерческий и социальный эффект).

Направление, определяемое стратегическим планированием, в своей основе идёт дальше инноваций, обусловленных уровнем развития подрастающих поколений и потребностями настоящего времени, и ориентирует систему образования на авангардные цели, соответствующие проактивному управлению - управлению, ориентированному на будущее.

¹¹⁵ Построено нами.

Практика формирования плана развития системы образования в регионе, с одной стороны, демонстрирует приверженность и ориентацию на стратегию развития региона, но с другой стороны, игнорирует положения указанной стратегии и в основе своей содержит либо реакцию на нормативные указания и положения федерального и регионального центра, либо отражает стремление интегрировать стратегически значимые планы развития региональных образовательных подсистем с поправкой на указания центра.

Такое положение сложилось в силу того, что, с одной стороны, сами стратегии развития региона¹¹⁶ и муниципальных образований только называются таковыми, но не соответствуют канонам стратегического управления.¹¹⁷ Регионы свои стратегии разработали до выхода Федерального закона о стратегическом планировании в Российской Федерации и, разместив их Федеральном реестре,¹¹⁸ ждут разработки стратегии развития России, которая до настоящего времени не разработана. С другой стороны, отсутствуют инструменты, обеспечивающие адекватный переход от стратегий развития региона к функциональной стратегии¹¹⁹ развития системы образования региона, и затем – к построению стратегического плана с детализацией до уровня мероприятий¹²⁰.

Со стороны государства идут сигналы о перспективах развития образования в стране в содержании Федеральных целевых программ развития образования (ФЦП). Одна из последних ФЦП развития образования на 2016-2020 годы¹²¹ констатируя возрастание роли человеческого капитала и

¹¹⁶ Лапыгин Д.Ю. Разработка стратегии развития региона: система инструментов (монография). - Владимир: Издательство «Владимирского филиала РАНХиГС», 2014. – 217 с. – С. 66.

¹¹⁷ Минцберг Г. Школы стратегий / Г. Минцберг, Б. Альстрэнд, Дж. Лэмпел. Пер. с англ. под ред. Ю.Н. Каптуревского. – СПб: Издательство «Питер», 2000. – 336 с. – С. 112.

¹¹⁸ Федеральный реестр. Стратегии субъектов Федерации [Электронный ресурс]. - URL: <http://gasu.gov.ru/stratdocuments> (дата обращения: 25.01.2019).

¹¹⁹ Ерашова, О.В. Формирование функциональной стратегии / О.В. Ерашова, Ю.Н. Лапыгин // Стратегическое управление: теория, практика и проблемы: сборник материалов международной научно-практической конференции. – Владимир: ВФ РАНХиГС, 2013. – С. 235-241.

¹²⁰ Лапыгин Ю.Н. Стратегический менеджмент / Ю.Н. Лапыгин. – М.: Инфра-М, 2014. – 208 с. – С. 143-150.

¹²¹ Распоряжение Правительства Российской Федерации (Об утверждении концепции Федеральной целевой программы развития образования на 2016-2020 годы) от 29.12.2014 N 2765-р https://www.consultant.ru/document/cons_doc_LAW_173677/ (дата обращения – 06.02.2016).

превращение его в один из основных факторов экономического развития, отмечает необходимость формирования гибкой и диверсифицированной системы, отвечающей требованиям рынка труда и потребностям населения страны.

И от того, насколько точно определены направления развития образования, предусмотренные в ФЦП, зависит не только качество подготовки выпускников системы образования, но и, как пишут исследователи, «в целом место России на экономической и политической карте мира через 5-10 лет»¹²².

В отмеченной целевой программе названы основные точки роста и задачи, требующие разрешения, а также выделен проектно-целевой подход как инструмент реализации программы. Однако, как пишет все тот же автор, «отсутствует главное, а именно: как, по каким критериям и методикам определялись сами направления, в которых предлагается «развивать» отечественную систему образования?»¹²³.

Косвенно речь в ФЦП идёт об ориентации на Стратегию-2020¹²⁴, однако инструментов перехода от указанной стратегии к целям реализации программы не представлено. В ФЦП отмечаются и иные проблемы развития системы образования¹²⁵, к которым отнесены и отсутствие механизмов реализации государственно-частного партнёрства¹²⁶, и отсутствие финансовых инструментов, и сложности с установлением приоритетов реализации программы¹²⁷.

¹²² Сизов В.С. Форсайт-исследование системы образования России / В.С. Сизов // Экономика образования. - 2015.- № 2. - С. 73-80.

¹²³ Там же.

¹²⁴ О Концепции долгосрочного социально-экономического развития Российской Федерации на период до 2020 года / Распоряжение Правительства РФ от 17.11.2008 N 1662-р (ред. от 08.08.2009) [Электронный ресурс]. – Режим доступа: http://www.consultant.ru/document/cons_doc_LAW_90601/ (дата обращения: 21.02.2016).

¹²⁵ Ерашова, О.В. Проблемы развития системы образования региона / О.В. Ерашова // Экономика образования. - 2016. - № 3 май-июнь. - С. 68-73.

¹²⁶ Козуб Л.А. Оценка современной практики использования современных проектов государственно-частного партнерства для развития высшей школы / Л.А. Козуб // Вестник Воронежского государственного университета. Серия: Экономика и управление. – 2016. - №4. – С. 64-71.

¹²⁷ Распоряжение Правительства Российской Федерации (Об утверждении концепции Федеральной целевой программы развития образования на 2016-2020 годы) от 29.12.2014 N 2765-р https://www.consultant.ru/document/cons_doc_LAW_173677/ (дата обращения – 06.02.2016).

Инструментом в разрешении проблем с определением перспективных направлений развития может выступить методология «Форсайта»¹²⁸ или подходы школ стратегического управления социально-экономическими системами,¹²⁹ ориентирующих на стратегический анализ, по результатам которого выстраиваются цели и план стратегического развития, определяющий развитие системы образования региона.

Схема перехода от стратегии региона к целям развития системы образования региона (рис. 12),¹³⁰ по нашему мнению, должна транслировать не только цели самой стратегии развития региона, но и отражать те задачи (задания), которые следуют из основного содержания функциональных стратегий (кадровой политики, инвестиционной политики, экономической политики и т.д.), но и межфункциональных стратегически значимых проектов и программ.



Рисунок 12 - Схема перехода от стратегии региона к целям развития региональной системы образования¹³¹

Сизов В.С. Форсайт-исследование системы образования России / В.С. Сизов // Экономика образования. 2015. - № 2. - С. 73-80.

¹²⁹ Минцберг Г. Школы стратегий / Г. Минцберг, Б. Альстрэнд, Дж. Лэмпел. Пер. с англ. под ред. Ю.Н. Каптуревского. – СПб: Издательство «Питер», 2000. – 336 с. – С. 88.

¹³⁰ Построено нами: Ерашова, О.В. Стратегическое развитие подсистем региона / О.В. Ерашова // Государственное и муниципальное управление. Ученые записки СКАГС. – 2016. - №3. - С. 255-262.

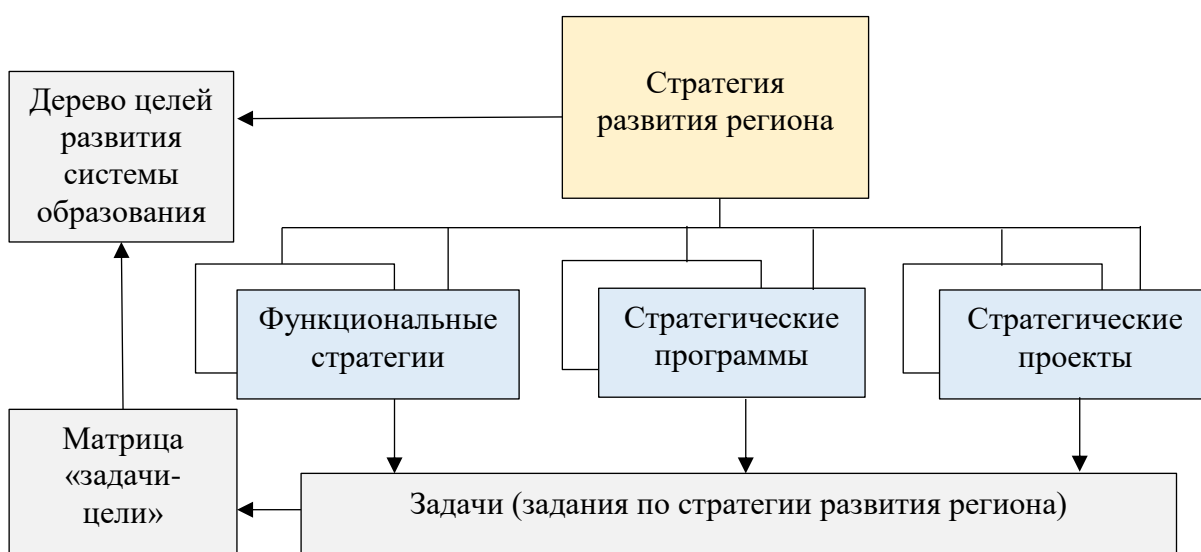
¹³¹ Построено нами: Ерашова, О.В. Стратегическое развитие подсистем региона / О.В. Ерашова // Государственное и муниципальное управление. Ученые записки СКАГС. – 2016. - №3. - С. 255-262

В таком случае уместно вести речь о формировании матрицы «задачи-цели», в которой каждой релевантной задаче, поставленной в функциональных стратегиях, стратегических проектах и программах поставлена в соответствие цель для системы образования региона. Совокупность целей должна быть упорядочена построением иерархической конструкции в виде дерева целей с учётом стратегических целей развития региона в целом.

Таким образом, на смену практики, отражающей процедуры формирования плана перспективного развития системы образования региона (планы ориентированы чаще всего на локальные решения федеральной и региональной властей, но не учитывают перспективы развития, которые должны содержаться в документах стратегического планирования региона) предложена схема перехода от стратегии региона к целям развития региональной системы образования.

Процедура заключается в том, что стратегические цели развития региона декомпозируются на задачи для департаментов исполнительного органа власти региона, содержание которых формирует цели-задания для системы образования региона, с одной стороны. С другой стороны, цели стратегического развития региона в целом ориентируют развитие системы образования региона как одного из департаментов. Сочетание (пересечение) стратегических целей развития региона и целей-заданий департаментов позволяет построить морфологическую матрицу целей системы образования, содержание которой обеспечивает формирование «дерева целей» развития системы образования региона.

Необходимо отметить, что реформы образования последних десятилетий не только обострили проблемы в части содержания образования, но и стали причиной появления ряда новых проблем. К таким проблемам специалисты относят¹³²:

¹³² Клячко Т.Л. Текущее состояние и актуальные проблемы функционирования сферы образования / Т.Л. Клячко, И.А. Рождественская // Экономика образования. - 2014. - № 2. - С. 146-163.

- финансовые, обусловленные недофинансированием всей сферы образования со стороны государства в сочетании с неэффективным использованием бюджетных ресурсов, что приводит к медленному обновлению основных фондов учебных учреждений и высокой текучести кадров в виду низкой заработной платы работников системы образования;

- экономические проблемы в части коммерциализации образования (замещение традиционно бесплатных образовательных услуг платными) и скрытой приватизации активов государственных образовательных учреждений для повышения личных доходов различных категорий работников образовательных учреждений, что создаёт в обществе негативное восприятие системы образования;

- организационно-управленческие как противоречие между декларируемой самостоятельностью и автономией учебных заведений и фактическим стремлением государственных органов управления к регулированию, основанном на быстром и беспрекословном подчинении указаниям и распоряжениям вышестоящих органов, что деформирует отношения внутри системы образования в части распределения функций, задач и полномочий их решения между различными субъектами образовательной сферы;

- социальные проблемы, обусловленные растущей дифференциацией доходов различных слоёв населения и, как следствие, возможностью получить качественное образование, а также обусловленные снижением качества образовательных услуг и ограниченными возможностями потребителей влиять на это качество; следует отметить также низкую социальную защищённость учащихся и студентов в части выплачиваемых стипендий.

Однако, с позиций стратегического управления и выполнения SWOT-анализа, в частности, необходимо заметить, что часть высказываемых проблем находятся за пределами самой системы образования и воспринимаются ею в большей степени как угрозы, поэтому перечень

обозначенных проблем требует уточнения, разграничения и структурирования.

Теперь рассмотрим проблемы развития системы образования с позиций методологии «Форсайта», предложенной В.С. Сизовым.¹³³

В начале, необходимо сделать оговорку в том плане, что предлагаемые В.С. Сизовым направления исследования проблем (возможности, угрозы и вызовы) неточны в части проведения SWOT-анализа, поскольку одно и то же явление внешней среды может рассматриваться одновременно и с позиций возможностей, и с позиций угроз. Такие комплексные явления и составляют основу вызовов, поэтому будем придерживаться классической схемы проведения анализа факторов внешней среды, выделяя возможности и угрозы¹³⁴. При этом помня, что каждая угроза может открывать новые возможности развития¹³⁵.

К факторам стратегического развития социально-экономических систем обычно относят в первую очередь факторы внешней среды, определяющие возможности развития и ограничивающих такое развитие. Совокупность факторов внешней среды, определяющих перспективу развития системы образования региона, можно представить схемой (рис. 13), из которой следует, что наряду с ближним окружением системы образования региона необходимо учитывать влияние дальнего окружения, а также группу специальных факторов.

Ближнее окружение представлено поставщиками ресурсов (информационных, финансовых, энергетических, людских, материальных), потребителями образовательных услуг, конкурентами и социумом конкретного региона. К потребителям образовательных услуг следует отнести не только саму систему образования и реальный сектор социально-

Сизов В.С. Форсайт-исследование системы образования России / В.С. Сизов // Экономика образования. - 2015. - № 2. - С. 73-80.

¹³⁴ Лапыгин Ю.Н. Стратегический менеджмент / Ю.Н. Лапыгин. – М.: Инфра-М, 2014. – 208 с. – С. 102.

¹³⁵ Ерашова, О.В. Возможности как проявление Форсайта / О.В. Ерашова, Д.В. Тулинова // Региональная экономика: теория, проблемы и практика. Материалы 8 Международной научно-практической конференции. – Владимир: ВФ РАНХиГС - 2015. – 336 с. – С. 142-144.

экономических отношений в регионе, но и физических лиц, удовлетворяющих свою потребность в образовании. Конкурентами в данном случае могут быть как государственные, так и негосударственные учебные заведения, а также представительства иностранных обучающих организаций, в том числе и распределённых в глобальной сети Интернет. Под социумом в данном случае следует понимать специфическую социокультуру, преобладающую в регионе, демографическую ситуацию, рынок труда.



Рисунок 13 - Факторы внешней среды, определяющие развитие системы образования региона¹³⁶

К дальнейшему окружению следует отнести политику, экономику, зарубежных конкурентов, которые на рисунке представлены Интернет-ресурсами, научно-технический прогресс в его технологическом проявлении. Среди политических факторов следует отметить изменения положения России на международном уровне, изменения в структурах власти (как федеральной, так и региональной), изменение законодательства и т.п. В блоке факторов по экономике необходимо учесть динамику изменений

¹³⁶ Построено нами: Ерашова, О.В. Факторы развития системы образования региона / О.В. Ерашова // Вестник университета. – 2016. - № 4. - С. 217-221.

макроэкономических характеристик, а в блоке факторов технологического толка – тенденции в сфере НИОКР и государственной инновационной политике.

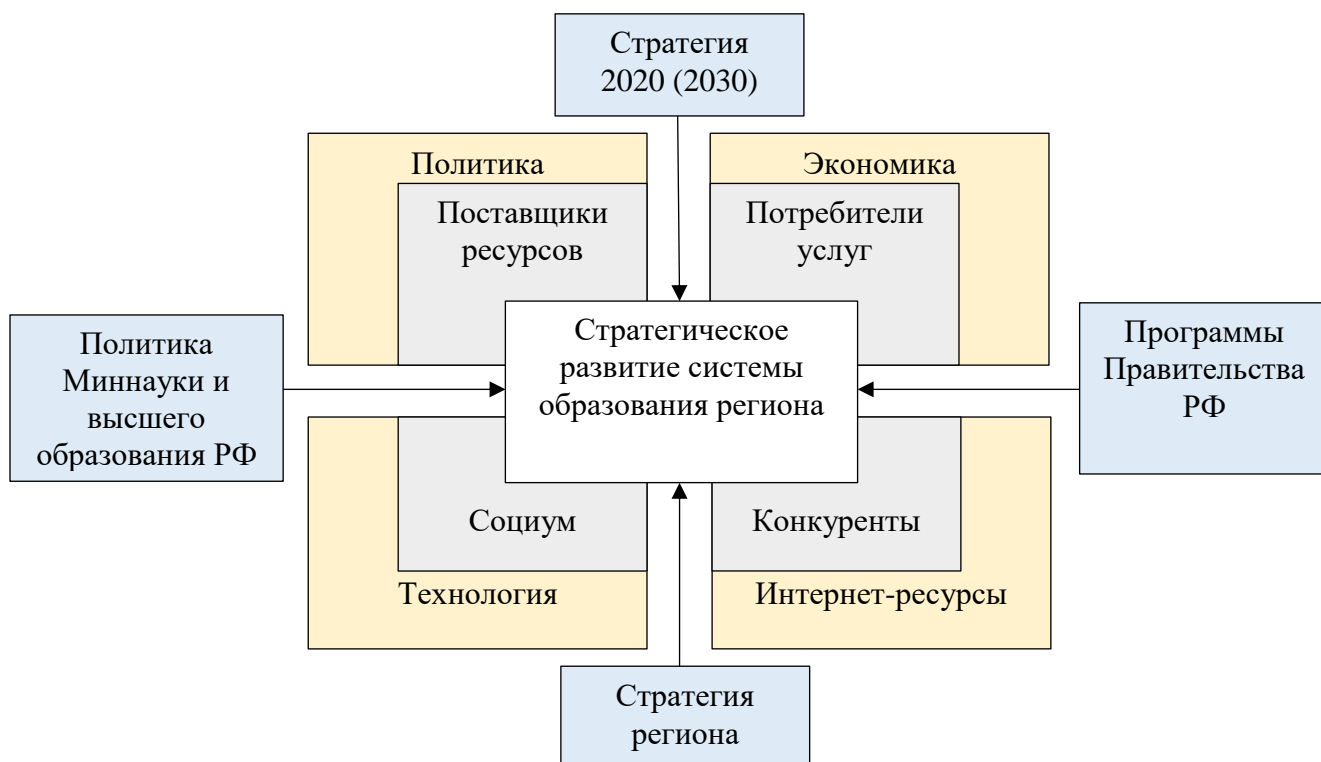
Нами специально выделены такие факторы как стратегия развития страны (Стратегии-2020)¹³⁷, программы развития образования, принятые правительством РФ¹³⁸, политика Министерства образования и науки РФ¹³⁹ и основное содержание стратегии развития конкретного региона¹⁴⁰. Необходимо учесть, что стратегия развития страны корректируется каждые четыре-пять лет, а программы развития образования вслед за этим обновляются. Приказы и распоряжения Министерства образования и науки РФ, а также обновление образовательных стандартов открывает новые возможности для развития, но таят в себе некоторые угрозы. Стратегии развития регионов, хоть и не всегда успешны в своём содержании, но специфика вектора развития конкретного региона, так или иначе должна быть учтена в стратегии развития системы образования региона.

Среди внутренних факторов, определяющих развитие системы образования региона, отметим два традиционных блока: эффективность исполнения всех функций менеджмента и трансформации ресурсов, поступающих в систему. Потенциал системы (впрочем, как и слабость) может проявляться в реализации таких функций управления как прогнозирование, планирование, организация, координация, учёт и контроль в деятельности системы образования региона в целом и её подсистем. Что же касается ресурсов, то потенциал системы образования (или его отсутствие)

¹³⁷ О Концепции долгосрочного социально-экономического развития Российской Федерации на период до 2020 года / Распоряжение Правительства РФ от 17.11.2008 N 1662-р (ред. от 08.08.2009) [Электронный ресурс]. – Режим доступа: http://www.consultant.ru/document/cons_doc_LAW_90601/ (дата обращения: 21.02.2016).

¹³⁸ О федеральной целевой программе развития образования на 2011-2015 годы: постановление Правительства Российской Федерации от 7. 2. 2011 г. № 61 [Электронный ресурс]. – Режим доступа: <http://innovation.gov.ru/sites/default/files/documents/2014/17702/3466.pdf> (дата обращения: 21.02.2016).

¹³⁹ Государственная Программа Российской Федерации «Развитие образования на 2013-2020 годы»: распоряжение Правительства Российской Федерации от 15 мая 2013 г. № 792-р [Электронный ресурс]. – Режим доступа: <http://минобрнауки.рф/документы/3409> (дата обращения: 21.02.2016).

¹⁴⁰ Лапыгин Д.Ю. Разработка стратегии развития региона: система инструментов (монография). - Владимир: Издательство «Владимирского филиала РАНХиГС», 2014. – 217 с. – С. 66.

могут составлять в первую очередь работники системы, а также финансовые, материальные, информационные и энергетические ресурсы. Отдельно следует учесть эффективность использования такого специфического ресурса как время.

Адаптируя обозначенные факторы развития системы образования, и учитывая положения методологии «Форсайта»¹⁴¹, можно в первом приближении составить схему факторов, рассмотренных в работе В.С. Сизова¹⁴², предоставляющих возможности и угрозы развитию (рис. 14 и 15).

Развитие креативных способностей учащихся		Непрерывное образование	
Обучение с учётом психотипов учащихся	Возможные направления развития	Университеты «третьего возраста»	
Практико-ориентированная дуальная модель обучения		Сетевые формы обучения	

Рисунок 14 - Возможности развития системы образования¹⁴³

Рассмотрим вызовы с позиций возможностей и угроз. Рост информационной доступности образования, с одной стороны, открывает возможности для самообучения, а с другой – интернет ресурсы, социальные сети и средства массовой информации не могут полностью заменить интерактивного учебного процесса, что может создавать иллюзию образованности.

Так, развитие креативных способностей учащихся открывает возможности формирования общества инновационно ориентированных

¹⁴¹ Ладыкова, Т.И. Форсайт-технологии в прогнозировании инновационного развития региона / Т.И. Ладыкова, И.А. Васильева, Е.Н. Завиша // Управление экономическими системами: электронный журнал. – 2015. - №4. – С. 32.

¹⁴² Сизов В.С. Форсайт-исследование системы образования России / В.С. Сизов // Экономика образования. - 2015. - № 2. - С. 73-80.

¹⁴³ Построено нами: Ерашова, О.В. Факторы развития системы образования региона / О.В. Ерашова // Вестник университета. – 2016. - № 4. - С. 217-221.

людей и проявляется в том, что процесс обучения содержит не только шаблоны, обязательные для запоминания, но и методы преодоления шаблонного мышления.

Непрерывное образование позволяет обеспечить обновление компетенций, необходимых работникам для эффективного выполнения своей деятельности, а университеты «третьего возраста» позволят адаптировать население пенсионного возраста к специфике все возрастающих по скорости перемен.

Вмешательство государства в регулирование учебного процесса	Снижение роли и статуса высшего образования	
Недостаточно внимания «экономике знаний»	Угрозы развитию образования	Падение уровня среднего общего образования
Иллюзия - федеральные университеты станут главной опорой государства	Снижение количества высших учебных заведений	

Рисунок 15 - Угрозы развитию системы образования¹⁴⁴

Сетевые формы обучения для всей системы образования региона открывают не только возможность реализации закона синергии в сети, но и вовлечения в сеть партнёров на базе государственно-частного партнёрства и на основе сотрудничества с иностранными учебными заведениями. Практико-ориентированная дуальная модель обучения позволяет практическую часть обучения осуществлять в реальных условиях деятельности организаций. Организации в этом случае принимают непосредственное участие в составлении программы обучения учащихся. К тому же, учёт сильных и слабых сторон самих учащихся (например, в рамках

¹⁴⁴ Построено нами: Ерашова, О.В. Факторы развития системы образования региона / О.В. Ерашова // Вестник университета. – 2016. - № 4. - С. 217-221.

модели Майерс-Бриггс¹⁴⁵) позволяет учащимся сориентироваться в выборе будущей профессии ещё на этапе поступления в учебное заведение. А в процессе обучения - развить свои сильные стороны и выработать навыки, компенсирующие слабые стороны их личности.

Вмешательство государства в регулирование учебного процесса в части запросов все возрастающей отчётности и поручений, а также проверок со стороны контрольно-надзорных органов, создаёт угрозу формализации самого процесса обучения. Кроме того, угрозу составляет и снижение статуса высшего образования, что будет вести к снижению потенциала страны в части потенциала экономики знаний как минимум. Падение уровня среднего общего образования и ориентация на контроль знаний в рамках единого государственного экзамена также угрожает всей системе образования. А снижение количества высших учебных заведений не соответствует общемировым тенденциям в сфере образования развитых стран.

Рассматривая вызовы развитию региональной системе образования с позиций возможностей и угроз, необходимо отметить, что одно и то же явление реальной действительности может создавать как возможности, так и угрозы. Так, например, рост информационной доступности образования, с одной стороны, открывает возможности для самообучения, а с другой – Интернет-ресурсы, социальные сети и средства массовой информации не могут полностью заменить интерактивного учебного процесса, что может создавать иллюзию образованности, не подтверждённой нужными компетенциями.

Интернационализация образования позволяет гражданам дёшево (бесплатно) учиться в некоторых зарубежных ВУЗах (и это - возможность), а с другой стороны, распространение бесплатного онлайн-образования может привести к закрытию ВУЗов отечественной системы образования, что можно расценивать как угрозу системе образования региона.

¹⁴⁵ Крегер О. Типы людей: 16 типов личности, определяющих как мы живем, работаем и любим / Пер с англ Ю.Ю. Ступак. – М.: АСТ Астрель, 2005. – 348 с. – С. 30.

Увеличение интеллектуальных возможностей человека через загрузку «программного контента» в его мозг, безусловно, открывает большие перспективы в развитии системы образования (это возможность для развития системы образования), но здесь следует опасаться угроз из неизведанных пока ещё возможных проявлений таких процедур.

Возможность управления системой образования менеджерами, а не специалистами сферы образования, конечно, будет способствовать повышению рыночной эффективности системы, но не всегда такое управление создаёт положительным социальный эффект.

В этом плане, наряду с внутренними факторами развития самой системы образования региона необходимо учитывать весь комплекс факторов внешней среды, определяющих стратегическую перспективу системы образования.

Среди проблем развития региональной системы образования исследователи выделяют недостаток системности и эффективности в управлении образованием на всех уровнях (государственном, региональном, муниципальном), отсутствие рекомендаций по улучшению организации образовательного процесса, в части его инновационности, и недостаточную интегрированность информационных систем в образовании¹⁴⁶.

Иные исследователи выделяют такие проблемы как недофинансирование системы образования при недостаточной эффективности бюджетных расходов на образование, «старение» кадров¹⁴⁷ и слабую материально-техническую базу учреждений¹⁴⁸.

Кроме того, в регионах¹⁴⁹, по словам исследователей, «отсутствует

¹⁴⁶ Герасименко О.А. Теоретико-методологические основы управления региональной образовательной системой [Электронный ресурс] / О.А. Герасименко // Современные проблемы науки и образования. - 2012. - № 1. - URL: www.science-education.ru/101-5490 (дата обращения: 21.08.2015).

¹⁴⁷ Захаров П.Н. Актуальные вопросы кадрового обеспечения образовательных организаций региона / П.Н. Захаров, Т.В. Григорьева // Вестник Владимирского государственного университета. Серия: Экономические науки. – 2017. - № 1.– С. 33-36.

¹⁴⁸ Тремасова Д.Д. Программно-целевой подход в управлении системы общего образования: сравнительный анализ по регионам ПФО / Д.Д. Тремасова // Системное управление. - 2013. - № 2. - С. 33-44.

¹⁴⁹ Зуева О.Н. Тенденции и проблемы развития системы образования в регионе / О.Н. Зуева, Ю.С. Долганова // Известия УрГЭУ. - 2012. - № 1. - С. 173-180.

целый ряд звеньев, обеспечивающих непрерывный характер образования на протяжении всей жизни человека, и это приводит к тому, что потенциал системы образования не в полной мере работает на инновационное развитие экономики и повышение качества жизни».

Если говорить о тенденциях развития системы образования, то следует затронуть проблему доступности дошкольного образования, которая остаётся актуальной в настоящее время. Она обусловлена ростом рождаемости, с одной стороны, и снижением количества ДООУ за счёт сокращения доли ведомственных образовательных учреждений, а также изменением статуса отдельных ДООУ¹⁵⁰, с другой стороны. Так, в целом по стране, например, в 2017 году охват детей дошкольным образованием¹⁵¹, в процентах от численности детей соответствующего возраста составил всего 66,5%.

На решение обозначенных и иных проблем направлена модернизация региональной системы образования, основанная на информационно-коммуникационных технологиях (прил. В и Г). Одним из направлений модернизации можно считать формирование учебно-научно-образовательного кластера в регионе или вхождение учебных заведений в существующие хозяйственные кластеры.

Так, кластерная политика¹⁵² может стать одним из основных инструментов достижения целей социально-экономического развития региона,¹⁵³ в котором кластеры станут точками экономического роста.¹⁵⁴ Формируя сеть кластеров, можно создать новую ситуацию в управлении социально-экономическим развитием региона, избавив органы власти от мелочной и нерыночной опеки реального сектора экономики, что в свою

¹⁵⁰ Там же.

¹⁵¹ Регионы России. Социально-экономические показатели. 2018: Стат. сб. / Росстат. – М., 2018. – С. 292.

¹⁵² Региональные альянсы и кластеры / под ред. Ю.Н. Лапыгина. – Владимир: Владимирская книжная типография, 2006. – 315 с. – С. 100.

1. 153 Томского политехнического университета. 2013. Т. 323. № 6. С. 149-155.

Букреев А.М. О новой стратегии социально-экономического развития Воронежской области / А.М. Букреев, И.Е. Рисин, Ю.И. Трещевский // Вестник Воронежского государственного университета. Серия: Экономика и управление. - 2017. - № 2. – С. 68.

¹⁵⁴ Лапыгин Ю.Н., Болтунова С.А., Лапыгин Д.Ю. Стратегическое развитие региона: образовательный кластер. – Владимир: ВФ РАНХиГС, 2014. – 289 с. – С. 25.

очередь позволит власти сосредоточить свои усилия на социальном развитии региона.

Что касается образовательного кластера, он трактуется специалистами, как «совокупность территориально локализованных взаимосвязанных учреждений профессионального образования, связанных партнёрскими отношениями друг с другом, а также с предприятиями отрасли».¹⁵⁵ Кластеры создают региональную систему распространения нововведений и позволяют снижать издержки за счёт внутренней специализации организаций малого и среднего бизнеса, которым облегчён доступ к капиталу промышленных предприятий¹⁵⁶.

В тоже время, результаты обследования зарубежных европейских кластеров свидетельствует о том, что в рамках государственной политики следует избегать прямого вмешательства в создание кластеров, хотя и самостоятельное решение организаций - потенциальных участников кластера, встречается довольно редко¹⁵⁷.

Выход из такого противоречивого положения находится в инициировании процесса со стороны государства и последующей поддержке деятельности кластера (источники поддержки рис. 16), предоставляя ему возможность самостоятельного функционирования в условиях рынка.



Рисунок 16 - Источники поддержки кластеров¹⁵⁸

¹⁵⁵ Кузнецов С.В. Кластерный подход в модернизации региональных систем профессионального образования / С.В. Кузнецов, Л.Д. Тюпичева // Экономика и управление. - 2013. - № 3. - С. 59-63.

¹⁵⁶ Коновалова А.Е. Формирование региональных отраслевых кластеров, как важнейший этап создания инновационной экономики [Электронный ресурс] / А.Е. Коновалова, О.И. Толмачева. - URL: <https://www.rae.ru/forum2012/21/2455> (дата обращения - 05.01.2017).

¹⁵⁷ Кластеры: сущность, функции и роль [Электронный ресурс] - URL: <http://www.webeconomy.ru/index.php?page=cat&newsid=1631&type=news> (дата обращения - 03.01.2017).

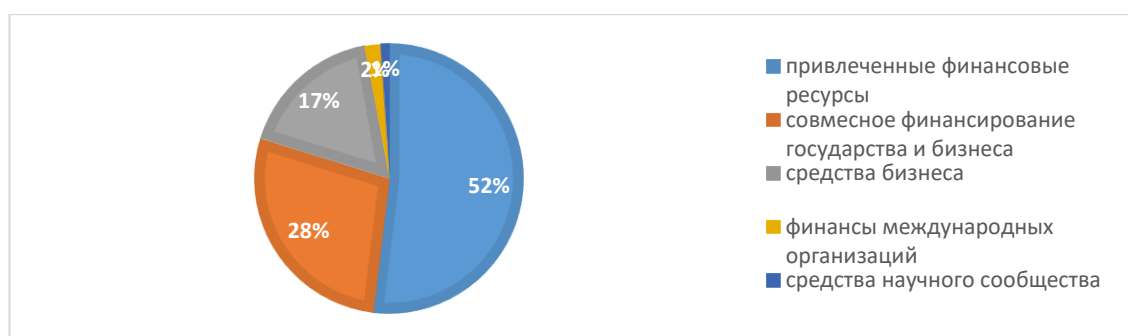
¹⁵⁸ Построено нами: Ерашова, О.В. Образовательный кластер в альянсе кластеров региона / О.В. Ерашова, Ю.Н. Лапыгин // Ученые записки: Научно-практический журнал. - 2017. - № 1. - С. 6-10.

В структуре образовательного кластера региона исследователи¹⁵⁹ выделяют несколько подсистем: учебно-образовательную¹⁶⁰, научно-исследовательскую, инновационно - производственную¹⁶¹ и регионально-административную, содержание которых отражено на рисунке 17.



Рисунок 17 - Структура образовательного кластера¹⁶²

¹⁵⁹ Барышникова М.Ю. Единые типологические характеристики моделей образовательных кластеров / М.Ю. Барышникова, И.И. Чиннова, А.В. Симонов, Д.О. Дерман, К.С. Еленев // Инновации в образовании. - № 9. – 2013. – С. 1-10.

¹⁶⁰ Вахрушева Н.И. Образовательный кластер как элемент региональной инновационной системы [Электронный ресурс] / Н.И. Вахрушева. - www.vvsu.ru/files/261F3288-846F-4242-B00A-F9670267A840.pdf (дата обращения: 11.02.2017).

¹⁶¹ Левитская А.П. Инновационно-образовательный кластер как механизм ускорения инновационных процессов в регионе / А.П. Левитская // Инновации. – 2013. - № 1. – С. 98-102.

¹⁶² Построено нами: Ерашова, О.В. Формирование образовательного кластера региона [Электронный ресурс] / О.В. Ерашова, Ю.Н. Лапыгин // Вестник ВлГУ. Серия: Экономические науки, № 1, 2017, С. 6-12. - URL: http://vestnik-es.vlsu.ru/fileadmin/_temp_/Boltunova_Erashova.pdf (дата выпуска: 10.04.2017).

Чаще всего, типология кластеров рассматривается с опорой на промышленные, инновационные, туристские и инфраструктурные кластеры,¹⁶³ а среди последних, выделяется образовательный кластер региона. К числу специфических кластеров относят и экономический образовательный кластер¹⁶⁴, и стратегические кластеры¹⁶⁵.

Взаимодействие обозначенных на рисунке подсистем между собой и внешней средой обеспечивает комплексное решение проблем подготовки специалистов и выработки нового знания, как правило, носящего прикладной характер¹⁶⁶. Кроме того, взаимодействие структур внутри подсистем повышает эффективность их деятельности. Так, учебно-образовательная подсистема за счёт взаимодействия кластерообразующего ВУЗа с общеобразовательными школами, лицеями, техникумами и колледжами, по мнению исследователей¹⁶⁷, позволяет повысить качество образовательных услуг.

Однако, с позиций стратегического анализа социально-экономических систем¹⁶⁸ можно реализовать более корректный и комплексный подход к процедуре формирования образовательного кластера региона. Такой подход, будучи адаптированным нами применительно к задаче формирования образовательного кластера региона, выглядит следующим образом (рис. 18).

¹⁶³ Звягина Е.М. Типология кластеров и особенности кластеризации экономики регионов России [Электронный ресурс] / Е.М. Звягина // Современные проблемы науки и образования. - 2014. - №2. - URL: <http://cyberleninka.ru/article/n/tipologiya-klasterov-i-osobennosti-klasterizatsii-ekonomiki-regionov-rossii> (дата обращения: 11.02.2017).

¹⁶⁴ Валиуллина М.А. Построение и интеграция универсальной модели типового кластера в региональную экономику [Электронный ресурс] / М.А. Валиуллина - EUROPEAN SOCIAL SCIENCE JOURNAL. – 2014. - №3-2 (42). – С. 453-458. http://elibrary.ru/download/elibrary_21729780_11275460.pdf (дата обращения: 11.02.2017).

¹⁶⁵ Миненков Д.И. Стратегические кластеры в развитии экономики региона / Д.И. Миненков // Социально-экономические явления и процессы. – 2015. - № 11. – С. 81-86.

¹⁶⁶ Гаджиева Е.Ю. Перспективы развития образовательного кластера на уровне региона / Е.Ю. Гаджиева // Экономика и предпринимательство. – 2014. - №11. – С. 249-251; Петрусевич А.А. Проблемы кооперации внутри образовательных кластеров во Франции / А.А. Петрусевич, Д.В. Аникин // Международный журнал экспериментального образования. – 2016. - № 2. - С.74-77.

¹⁶⁷ Рычихина Н.С. Образовательный кластер как стратегия развития сферы образования / Н.С. Рычихина // Региональная экономика: теория и практика. – 2014. - № 19. – С. 39-46.

¹⁶⁸ Лапыгин Д.Ю., Лапыгин Ю.Н. Формирование стратегии по результатам анализа / Стратегическое управление: теория, практика и проблемы: сборник материалов международной научно-практической конференции. – Владимир: ВФ РАНХиГС, 2013. – С. 217-230.

Во-первых, формирование образовательного кластера региона следует начинать после определения стратегии развития региона и формулирования целей его развития. Кроме того, если по результатам построения морфологических стратегических матриц¹⁶⁹ разработаны стратегически значимые решения в части построения кластерной политики в сфере образования, то можно приступать к разработке кластерной политики региона в части формирования образовательного кластера.



Рисунок 18 - Схема формирования образовательного кластера региона¹⁷⁰

Во-вторых, для определения содержания программы формирования образовательного кластера региона необходимо выполнить SWOT-анализ факторов, влияющих на деятельность такого кластера, и определить наиболее значимые результаты анализа для того, чтобы на их основе построить матрицы, решения в которых определяют основное содержание процедур формирования образовательного кластера региона.

¹⁶⁹ Лапыгин Д.Ю. Логика стратегических матриц / Д.Ю. Лапыгин, Ю.Н. Лапыгин // Динамика сложных систем. - 2012. - № 4. - С. 12-25.

¹⁷⁰ Построено нами: Ерашова, О.В. Формирование образовательного кластера региона [Электронный ресурс] / О.В. Ерашова, Ю.Н. Лапыгин // Вестник ВлГУ. Серия: Экономические науки. – 2017. - № 1. - С. 6-12. - URL: http://vestnik-es.vlsu.ru/fileadmin/_temp_/Boltunova_Erashova.pdf (дата выпуска: 10.04.2017).

В-третьих, полученные решения необходимо структурировать по трём направлениям, дающим представление об образовательном кластере региона как о системе: морфологическое описание, структурное описание и функциональное описание¹⁷¹.

Полученные результаты побуждают сформулировать следующий вопрос: как использовать итоги анализа факторов для определения основного содержания стратегии развития системы образования региона? В ответе на такой вопрос помогут те же морфологические матрицы, представляющие собой таблицы, в головке и боковике которых находятся наиболее значимые возможности и угрозы (например, в головке таблицы), а в боковике – наиболее значимые сильные и слабые стороны. Тогда содержание самой таблицы наполняется действиями, отражающими сочетание возможностей и сильных сторон, возможностей и проблем, сочетанием угроз и сильных сторон системы образования, а также слабых сторон и угроз, содержащихся во внешней среде. Описанный инструмент позволяет комплексно определить совокупность стратегически значимых решений, направленных на развитие системы образования региона.

Анализ практики развития образовательных систем региона, исследований, проведённых российскими учёными в этой области, статистической информации позволил выделить проблемы, сдерживающие развития системы образования региона и связать их с процессом разработки стратегии развития системы образования в регионе.

Показано, что практика формирования плана развития системы образования в регионе, с одной стороны, декларирует приверженность и ориентацию на стратегию развития региона, но, с другой стороны, не в полной мере отражает положения указанной стратегии и в основе своей содержит либо реакцию на нормативные указания и положения федерального и регионального центра, либо стремление интегрировать планы развития

¹⁷¹ Наумова О.Н. Формирование образовательного кластера в условиях развития государственно-частного и социального партнерства / О.Н. Наумова // Креативная экономика. — 2014. — № 11 (95). — С. 33-45.

муниципальных образовательных подсистем с поправкой на указания центра и региона.

Определена система факторов внешней и внутренней среды, влияющих на развитие системы образования региона. С учётом выделенных блоков факторов, разработана процедура формирования целей стратегического развития системы образования региона, которая состоит не только в адекватном отражении целей стратегии развития региона, но и учитывает те задачи, которые следуют из основного содержания функциональных стратегий (кадровой политики, инвестиционной политики, экономической политики и т.д.), и межфункциональных стратегически значимых проектов и целевых программ стратегического развития региона.

Для реализации такой процедуры предложен инструмент определения целей перспективного развития системы образования региона, исходящих от стратегии развития региона, представляющий собой матрицу «задачи-цели», построенную как результат сочетания целей стратегии и задач стратегических проектов и программ, а также функциональных стратегий развития региона, что позволяет системно отразить все целевые задания, содержащиеся в стратегии развития региона.

2.2. Инструменты формирования стратегического плана развития системы образования региона

Содержание стратегического плана развития региона может представлять собой как совокупность отдельных направлений развития в виде функциональных стратегий, так и сочетание межфункциональных, но стратегически значимых программ и проектов, состоящих из мероприятий, для реализации которых необходимы соответствующие ресурсы.¹⁷² Заложенные в основу стратегического плана цели, должны быть учтены в

¹⁷² Лапыгин Д.Ю. Разработка стратегии развития региона: система инструментов (монография). - Владимир: Издательство «Владимирского филиала РАНХиГС», 2014. – 217 с. – С. 66.

разработке стратегии развития системы образования региона и служить ориентиром при формировании целей развития системы образования.

Исследователи рассматривают развитие системы образования либо с позиций совершенствования¹⁷³, помня о консервативной сущности образования как социально-экономического явления, либо стремятся переосмыслить процессы образования в рамках реинжинирингового подхода¹⁷⁴. Хотя, следует заметить, что переосмысление - задача не новая, поскольку описана в рамках школы дизайна¹⁷⁵, правда, для организаций бизнеса. Совершенствование же, которое лежит в основе модернизации, в меньшей степени относится к разряду стратегических альтернатив и поэтому находится за рамками нашего исследования.

Однако следует учитывать то, что модернизация системы образования представляет собой часть государственной политики и отражена и в Стратегии 2020¹⁷⁶, и в Государственных программах развития образования¹⁷⁷.

С этой точки зрения стратегическое планирование развития образования в регионе должна определяться в процессе декомпозиции целей, обозначенных в Стратегии 2020 и стратегии развития региона, пишет О.Г. Прикот¹⁷⁸.

С таким мнением можно согласиться в части декомпозиции целей развития региона. Когда речь идёт об одной из функциональных стратегий региона (образовательной политике), и необходимо возразить в части декомпозиции целей развития страны, заложенных в Стратегию 2020:

¹⁷³ Прикот О.Г. Методология выявления социальных эффектов модернизации системы образования / О.Г. Прикот // Экономика образования. - 2014. - № 4. - С. 20-24.

¹⁷⁴ Логвин Н.В. Управление системой образования в регионе как мезосоциоэкономической системой: реинжиниринговый подход / Н.В. Логвин // Экономика образования. - 2014. - № 1. - С. 26-32.

¹⁷⁵ Минцберг Г. Школы стратегий / Г. Минцберг, Б. Альстрэнд, Дж. Лэмпел. Пер. с англ. под ред. Ю.Н. Каптуревского. – СПб: Издательство «Питер», 2000. – 336 с. – С. 89.

¹⁷⁶ О Концепции долгосрочного социально-экономического развития Российской Федерации на период до 2020 года / Распоряжение Правительства РФ от 17.11.2008 N 1662-р (ред. от 08.08.2009) [Электронный ресурс]. – Режим доступа: http://www.consultant.ru/document/cons_doc_LAW_90601/ (дата обращения: 21.02.2016).

¹⁷⁷ Государственная Программа Российской Федерации «Развитие образования на 2013-2020 годы»: распоряжение Правительства Российской Федерации от 15 мая 2013 г. № 792-р [Электронный ресурс]. – Режим доступа: <http://минобрнауки.рф/документы/3409> (дата обращения: 21.02.2016).

¹⁷⁸ Прикот О.Г. Методология выявления социальных эффектов модернизации системы образования / О.Г. Прикот // Экономика образования. - 2014. - № 4. - С. 20-24.

учитывать такие цели необходимо, но декомпозицию целей производить, отталкиваясь от стратегии региона. В этом случае стратегический план развития образования в регионе будет обеспечивать и развитие региона.

Логика рассуждений, однако, ещё не обеспечивает требуемого результата в силу того, что стратегии развития российских регионов не всегда идеальны в части их стратегичности и системности¹⁷⁹, поэтому ориентироваться только на них сложно. Кроме того, нет инструментов перехода от стратегии региона к стратегическому плану развития образования в регионе.

В то же время, практика свидетельствует о том, что планы стратегического толка, формируемые на уровне региона для развития системы образования, часто представляют собой интеграцию планов муниципальных образований, развития высших учебных заведений и учреждений среднего профессионального образования с поправкой на директивные и нормативные документы федеральных и региональных органов власти и управления. В этом случае системный анализ ситуации внутри региона по части образования и анализ факторов внешней среды не проводится, что не обеспечивает формирования стратегических альтернатив в классическом их понимании с позиций стратегического планирования.

К разработке стратегического плана развития системы образования региона, в части построения или корректировки структуры указанной системы, возможен подход с точки зрения выполнения структурно-функционального (функционально-структурного) анализа. Однако, соглашаясь с продуктивностью функционально-структурного подхода к формированию стратегического плана развития системы образования региона, предложенного Н.В. Логвиным,¹⁸⁰ следует возразить его позиции (в части процедуры выбора стратегии на основе результатов указанного

¹⁷⁹ Лапыгин Д.Ю. Стратегические цели развития региона: проблема системности // Региональная экономика: теория и практика. - 2014. - № 31. - С. 56-66.

¹⁸⁰ Логвин Н.В. Особенности методологических подходов в создании теории развития региональных систем образования / Н.В. Логвин // Экономика образования. - 2013. - №2. - С. 69-79.

анализа), что выбор не является разработкой, а представляет собой всего лишь один из этапов в теории принятия решений. Тем более, что многократно показано, что стратегический выбор из числа стандартных решений не позволяет отразить в стратегическом плане специфику объекта управления¹⁸¹ (в нашем случае - системы образования региона), а ориентирует на стандартные модели поведения.

Кроме того, сам подход, ориентирующий разработчиков стратегии на те функции, которые уже выполняет система образования региона, ущербен со стратегической точки зрения, поскольку не предусматривает формирования стратегически значимых целей¹⁸² развития системы, из которых только затем вытекают функции, необходимые для осуществления деятельности системы образования региона.

Стратегический план развития системы образования региона (образовательная политика) с позиций системного подхода¹⁸³ должен вписываться в стратегию развития региона, исходить из целей развития системы, в которой система образования выступает одной из подсистем, поэтому анализ содержания стратегии региона должен давать основание для определения целей образовательной политики.

В этом случае, порядок построения стратегического плана развития системы образования региона может быть представлен схемой, изображённой на рисунке 19.

Реализацию всей процедуры целесообразно поручить консультантам, специализирующимся на процессном консультировании, которыми часто являются преподаватели ВУЗов.

¹⁸¹ Минцберг Г. Школы стратегий / Г. Минцберг, Б. Альстрэнд, Дж. Лэмпел. Пер. с англ. под ред. Ю.Н. Каптуревского. – СПб: Издательство «Питер», 2000. – 336 с. – С. 50.

¹⁸² Лапыгин Д.Ю. Стратегические цели развития региона: проблема системности // Региональная экономика: теория и практика. - 2014. - № 31. - С. 56-66.

¹⁸³ Теория систем и системный анализ в управлении организациями: Справочник: Учеб. пособие / Под ред. В.Н. Волковой и А.А. Емельянова. – М.: Финансы и статистика, 2006. – 848 с. – С.89.



Рисунок 19 - Порядок построения стратегического плана развития системы образования по результатам анализа проблем¹⁸⁴

Целесообразность обусловлена тем, что государственным и муниципальным служащим (работникам системы образования региона) организацию индивидуального и коллективного анализа сложной задачи трудно реализовать. Причины: отсутствие в их должностных инструкциях

¹⁸⁴ Построено нами.

требований по выполнению стратегического анализа, функциональной ограниченности работников, недостаточной квалификации для выполнения работы, которая поручается, в лучшем случае, один раз в четыре года.

Если учесть, что образовательную политику необходимо ориентировать на разрешение тех проблем, которые накопились в самой подсистеме, то первым блоком в предложенной схеме может стать процедура по определению факторов развития¹⁸⁵.

В качестве инструментов выполнения такой процедуры целесообразно принять метод анализа документов, метод построения ментальных карт, методы проведения опросов и мозговых штурмов¹⁸⁶.

Среди документов подлежащих анализу, необходимо выделить приказы, распоряжения, постановления, законы и подзаконные акты органов управления всех уровней от федеральных до региональных и, в том числе, органов системы образования в регионе.

Анализ обозначенных документов позволяет собрать и обработать вторичную информацию о ситуации в региональной системе образования и вокруг неё. В процесс анализа на этом этапе следует вовлекать экспертов, которыми выступают как работники системы образования региона, так и депутаты законодательных органов власти в регионе под руководством консультантов по управлению и организационному развитию, которые обладают компетенциями в части организации самого процесса сбора и обработки информации.

Упорядочить всю указанную информацию о ситуации вокруг системы образования в регионе участники анализа могут различными методами.¹⁸⁷

¹⁸⁵ Лапыгин Д.Ю. Инструменты определения факторов стратегического развития региона [Электронный ресурс] // Управление экономическими системами. - 2014. - № 11. - URL: <http://www.uecs.ru/regionalnaya-ekonomika/item/3159-2014-11-15-07-15-54>; Трещевский Ю.И. Ключевые сферы и задачи стратегического управления социально-экономическим развитием регионов / Ю.И. Трещевский, И.Е. Рисин // Вестник Воронежского государственного университета, Серия: Экономика и управление. - 2016. - № 4. – С. 17-22.

¹⁸⁶ Ерашова, О.В. Ментальные и стратегические карты / О.В. Ерашова, Ю.Н. Лапыгин // Региональная экономика: теория, проблемы и практика. Материалы 8 Международной научно-практической конференции. – Владимир: ВФ РАНХиГС, 2015. – 336 с. – С. 109-113.

¹⁸⁷ Например, методы, использующие карточки для сбора и упорядочения собранной информации: см.: Лапыгин Ю.Н. Системное решение проблем / Ю.Н. Лапыгин. - М.: Эксмо, 2007. – С. 204-210.

По простоте составления и наглядности предпочтение можно отдать методу построения ментальных карт¹⁸⁸, который разработал и ввёл в научный оборот Тони Бьюзен¹⁸⁹. Ментальные карты, построенные до и после анализа, позволят увидеть все многообразие факторов, которые находятся, зачастую, в разных плоскостях, связывающих систему образования с остальной реальной действительностью¹⁹⁰.

Исследования в форме опросных листов, которые разрабатывают консультанты по результатам анализа документов, и последующих интервью¹⁹¹, в которых консультанты, опрашивая стейкхолдеров¹⁹², уточняют суть результатов анализа, что позволяет структурировать собранную информацию о факторах развития системы образования.

Полученные результаты, прошедшие агрегирование в блоки факторов и обсуждённые в форме критических мозговых атак¹⁹³ в кругу экспертов, позволят увидеть все направления развития и перейти к следующей процедуре – определению проблемных зон.

Среди методов, позволяющих оценить проблемные зоны, можно использовать метод построения профиля системы образования региона или методы построения многоугольника характеристик рассматриваемой системы (метод «ориентация организации»)¹⁹⁴, что в сочетании с обсуждением в группе аналитиков в форме мозгового штурма под

¹⁸⁸ Мюллер, Хорст. Составление ментальных карт: метод генерации и конструирования идей. – М.: Омега-Л, 2007. – 126 с. – С. 10-11.

¹⁸⁹ Бьюзен Т. 10 способов развить креативностью – Минск: «Попури», 2010. – 160 с. – С. 45-47.

¹⁹⁰ Совместно с экспертами консультанты записывают в центре листа формата А4 название проблемной области или одного из факторов анализа, а затем в произвольном порядке по мере упоминания записывают на том же листе причинно-следственные формулировки проблем в исследуемой области, обозначая связи между формулировками проблем и самой проблемной областью. В итоге получается картина, отражающая все проблемы (и связи между ними) одной проблемной области. Можно дополнять и корректировать содержание карты по мере проведения анализа и сбора информации.

¹⁹¹ Пригожин А.И. Цели и ценности. Новые методы работы с будущим / А.И. Пригожин. – М.: МЦФЭР, 2003. – 864 с. – С. 298.

¹⁹² К стейкхолдерам (основным группам влияния) следует отнести работников учебных заведений системы образования региона, обучаемых и их родителей, а также работодателей и представителей органов власти (обеспечивая репрезентативность выборки).

¹⁹³ Панфилова А.П. Мозговые штурмы в коллективном принятии решений / А.П. Панфилова. - М.: Флинта, 2012. - 320 с. – С. 62-72.

¹⁹⁴ Лапыгин Ю.Н. Системное решение проблем / Ю.Н. Лапыгин. - М.: Эксмо, 2008. – 336 с. – С. 100-101.

руководством консультантов обеспечит переход к формированию полного перечня проблем системы.

В границах проблемных зон следует провести процедуры сбора информации о ситуации внутри системы и в её окружении (классический SWOT-анализ) известными методами опроса экспертов и анализа документов, с последующим обсуждением и структурированием полученных результатов методами из разряда активизации коллективного мышления (например, метод 635, метод номинальных групп и т.п.)¹⁹⁵.

Агрегирование и парные сравнения¹⁹⁶ обеспечат результативность следующей процедуры работы с перечнем выделенных проблем – выявление проблем из области Парето¹⁹⁷. Методы организации и проведения групповой работы¹⁹⁸ позволят выявить наиболее значимые проблемы. А также провести ранжирование ранее зафиксированных результатов остальных элементов SWOT-анализа¹⁹⁹ (сильных сторон, возможностей и угроз).

Под углом зрения выделенных главных характеристик ситуации, в которой находится система образования региона, необходимо выполнить следующую процедуру – провести анализ стратегии развития региона на предмет определение целей развития системы образования. В этом смысле полезен метода контент-анализа²⁰⁰ содержания стратегии региона, а также критический анализ действующих целей развития системы образования и процедуры формирования философского блока²⁰¹ развития системы

¹⁹⁵ Лапыгин Ю.Н. Управленческий консалтинг (учебник). - М.: Инфра-М, 2017. – 330 с. – С. 162.

¹⁹⁶ Пригожин А.И. Цели и ценности. Новые методы работы с будущим / А.И. Пригожин. - М.: МЦФЭР, 2003. - 864 с. – С. 369.

¹⁹⁷ Принцип Вильфредо Парето в нашем случае звучит так: в системе образования региона существует 20% проблем (из полного списка проблем), решение которых дает 80% требуемого результата. Задача: идентифицировать по возможности все проблемы и выделить из них 20% для поиска решения таких проблем в процессе разработки стратегии развития системы образования региона.

¹⁹⁸ Лапыгин Ю.Н. Управленческий консалтинг (учебник). - М.: Инфра-М, 2017. – 330 с. – С. 158.

¹⁹⁹ Пер Дж. Анализ сильных и слабых сторон компании: определение стратегических возможностей / Дженстер Пер, Хасси Дэвид. Пер с англ. – М.: Издательский дом «Вильямс», 2003. – 368 с. – С. 27.

²⁰⁰ Шалак В.И. Современный контент-анализ Приложения в области: политологии, психологии, культурологии, экономики, рекламы / В.И. Шалак. – М.: Омега-Л, 2004. – 272 с. – С. 193.

²⁰¹ Лапыгин Д.Ю. Факторы стратегического развития российских регионов. Многоуровневое общественное воспроизводство: вопросы теории и практики: сб. науч. тр. / под ред. Б.Д. Бабаева, Е.Е. Николаевой. – Иваново: Иван. гос. ун-т. 2014. – Вып. 7 (23). – 372 с. – С.257-264.

образования: Видения, Миссии и последующей конкретизации указанных целевых категорий в виде целей развития системы образования.

Среди инструментов формирования философии развития образования необходимо выделить методы рисования образов (метафор) в процессе групповой работы экспертов²⁰², методы активизации творческого мышления (методы, использующие карточки, имитационные методы, концептуальное абстрагирование, методы мозгового штурма, интегральные и системные методы работы в группе), а также последующего агрегирования и построения дерева целей.

В процессе формулирования идеального состояния образования в будущем метод «метафор», основанный на изображении мыслеобразов разработчиков и комментировании изображений, позволяет согласовать разнообразные представления о перспективе, в то время как методы на основе использования карточек направлены на использование выгод анонимности разработчиков, в том случае, когда группа, выдвигающая идеи, конфликтна.

Кроме того, варианты идей, записанные на карточках, дисциплинируют участников в части чёткости формулировок и подключают дополнительные каналы восприятия, что стимулирует дополнительные ассоциации.

Когда формулирование Видения, Миссии или целей вызывает значительные затруднения, тогда полезно заменить реальную информацию на вымышленную (игровую, имитирующую реальность), что позволяет улучшить групповую динамику в поиске решений. Абстрагирование на основе перехода в другую плоскость задачи для поиска аналога вариантов решений не в системе образования, а в плоскости, например, здравоохранения, найдя решение-аналог, затем адаптировать его для системы образования.

²⁰² Пригожин А.И. Цели и ценности. Новые методы работы с будущим / А.И. Пригожин. – М.: МЦФЭР, 2003. – 864 с. – С. 405.

Многочисленные варианты метода «мозгового штурма» позволяют, используя психологические закономерности коллективной деятельности и аспекты активизации индивидуальной творческой активности для снятия различных барьеров, к которым относят социальные психологические, коммуникативные, в течение короткого времени получить оригинальные варианты решений.

Интегральный метод Метра, основанный на сочетании процедур «мозгового штурма», морфологических матриц, «синектики», различных аналогий используется в том случае, когда нужно получить комплексное представление о возможных вариантах элементов философии развития образования в регионе.

В завершении анализа необходимо перейти к процедуре построения системы морфологических матриц²⁰³, которые как инструменты активизации креативного мышления²⁰⁴, позволяют сформулировать саму стратегию развития системы образования региона²⁰⁵ и определить её основное содержание.

К таким инструментам следует отнести построение по результатам SWOT-анализа матрицы решений, построение и заполнение которой, с одной стороны, даёт возможность построить ещё одну матрицу – «действия-цели», а с другой, наполняет содержанием стратегически значимых действий стратегию развития системы образования.

В итоге, те решения, которые отражены в «матрице решений» (а, по сути, мероприятия, проекты и программы, как действия, реализация которых обеспечивает стратегическое развитие системы образования региона), будучи обработанными методом Кроуфорда, позволяют сформировать структурную

²⁰³ Лапыгин Д.Ю. Логика стратегических матриц / Д.Ю. Лапыгин, Ю.Н. Лапыгин // Динамика сложных систем. - 2012. - № 4. - С. 12-25.

²⁰⁴ Ерашова, О.В. Построение стратегии города креативными группами / О.В. Ерашова // Стратегическое управление: теория, практика и проблемы: сборник материалов международной научно-практической конференции. – Владимир: ВФ РАНХиГС, 2013. – С. 11-18.

²⁰⁵ Ерашова, О.В. Алгоритм формулирования стратегии развития муниципального образования [Электронный ресурс] / О.В. Ерашова, Д.Ю. Лапыгин // Вестник ВлГУ. Серия: Экономические науки, №1 (3), 2015, С. 105-107. - URL: http://vestnik-es.vlsu.ru/fileadmin/ temp /Erashova_Lapygin.pdf ISSN 2409-6210 (дата обращения: 1012.2016).

схему стратегического плана. Матрица «действия-цели», в которой каждому действию из «матрицы решений» поставлена в соответствие цель развития системы образования региона, позволяет путём агрегирования построить дерево целей.

Теперь, если в формулировках целей первого уровня декомпозиции выделить ключевые слова, то становится возможным сформулировать образовательную политику региона (стратегию развития системы образования региона), а затем наполнить её содержанием проектов, программ и стратегически значимых мероприятий, составляющих основу «матрицы решений».

Для реализации образовательной политики необходимо определить показатели, которые отличаются от показателей текущей деятельности системы образования своей стратегической направленностью. Поэтому, для реализации мониторинга реализации стратегии, необходимо выполнить процедуру разработки сбалансированной системы показателей²⁰⁶ в её классической форме, построив стратегические карты и распределив по ним сформированные адекватные стратегическим целям цели стратегических карт, а затем поставив в соответствие каждой цели показатели и критерии оценки степени успешности достижения указанных целей стратегических карт.

Оригинальность предложенного порядка построения стратегического плана развития системы образования региона заключается в том, что традиционный SWOT-анализ факторов внешней и внутренней среды дополнен переходом от стратегии региона к стратегическим целям развития системы образования. Такое дополнение позволяет (с учётом целей уже реализуемых образовательных проектов и программ) выстроить дерево стратегических целей, определяющих стратегию развития системы

²⁰⁶ Каплан Р.С. Сбалансированная система показателей. От стратегии к действию / Роберт С. Каплан, Дейвид П. Нортон.. — 2-е изд., испр. и доп. / Пер. с англ. — М.: ЗАО «Олимп-Бизнес», 2003 - 320с. — С. 151.

образования региона, а затем и сформировать план развития системы образования региона.

Совокупность сформулированной образовательной политики, разработанных проектов и программ, в сочетании с показателями развития составят основу стратегического плана.

Однако, рассмотренный порядок построения стратегического плана развития системы образования по результатам только анализа проблем с учётом только целей стратегии развития региона, не обеспечивает в полной мере отражения тех целевых установок и прочих факторов, которые определяются в стратегии развития страны, содержатся в политике Министерства науки и высшего образования РФ, отраслевых программах и приоритетных проектах.

Поэтому нами разработана интегральная алгоритмическая схема (блок-схема) формирования стратегического плана развития системы образования региона, которая приведена на рисунке 20.

Из рисунка следует, что для формулирования целей развития системы образования региона необходимо выполнить целый ряд последовательных процедур.

Вначале необходимо по результатам анализа факторов внешней и внутренней среды системы образования региона построить морфологическую матрицу решений, содержание которой позволит определить стратегические цели (путём построения матрицы «Действия-цели»), ориентированные на использование возможностей и потенциала системы в решении проблем и смягчению угроз развитию системы образования региона. Примеры построения матриц даны в третьей главе.

Затем следует построить «дерево целей развития системы образования региона», содержание которого составляют цели матрицы «действия-цели» и целевая ориентация политики Министерства науки и высшего образования РФ, а также цели стратегического развития региона и цели реализуемых образовательных программ и проектов региона, не противоречащих выше

названным целям. При построении «дерева целей» необходимо придерживаться принципа иерархии целей, а агрегирование выполняется методами сродства и парных сравнений.



Рисунок 20 – Алгоритмическая схема построения стратегического плана развития системы образования с учётом согласования со стратегией региона²⁰⁷

В завершении, ключевые слова первого уровня декомпозиции «дерева целей» выстраиваются в слоган, определяющий целевую ориентацию формулировки образовательной политики региона и приоритеты плана развития системы образования региона, который наполняется содержанием тех стратегически значимых решений, полученных на первом шаге в матрице решений. Кроме того, к содержанию стратегического плана

²⁰⁷ Построено нами: Ерашова, О.В. Алгоритм построения плана развития системы образования региона / О.В. Ерашова // Экономика, статистика и информатика – 2016. - №4. - С. 42-50.

развития системы образования региона, следует отнести незавершённые проекты и программы указанной системы, которые не противоречат отмеченной выше образовательной политике.

Разработанный стратегический план развития системы образования региона должен быть согласован со стратегией развития региона и, в итоге, становится его подсистемой.

Подведём итоги второй главы диссертационного исследования. Наряду с уже отмеченными результатами предыдущего параграфа, во второй главе решены следующие задачи:

1. Определена совокупность инструментов формирования стратегического плана развития системы образования региона, отличительная особенность которого заключается в том, что совокупность традиционных методов встроена в оригинальный алгоритм, состоящий из таких процедур как составление перечня факторов развития системы образования региона, идентификация всех направлений развития указанной системы, определение проблемных зон развития, составление перечня проблем развития, выявление проблем из области Парето, определение целей развития системы, построение образовательной политики региона, формирование плана развития системы образования региона, а также проектов, программ, мероприятий и ресурсов, с последующим мониторингом реализации плана, что позволяет отразить в плане развития системы образования региона стратегически значимые элементы внешней и внутренней среды, определяющие развитие системы.

2. Разработана схема построения стратегического плана развития системы образования региона с учётом согласования со стратегией региона. Схема демонстрирует как результаты анализа факторов внешней и внутренней среды системы образования, и построенные на их основе матрицы решений, обеспечивающие не только возможность составить основу содержания стратегического плана развития системы образования региона, но и матрицу «действия-цели», содержание которой наряду со стратегией

развития региона и политикой Министерства науки и высшего образования РФ создаёт основу для построения дерева целей развития системы.

При этом «дерево целей» выстраивается с учётом целей уже реализуемых образовательных программ и проектов региона и философии развития (содержания Видения), а содержание плана развития системы образования отражено в стратегии развития региона.

3. Развёрнутый алгоритм построения стратегического плана развития системы образования региона позволяет определить стратегические направления и приоритеты развития системы образований, а затем и план реализации стратегии развития системы образования региона.

3. Апробация инструментария стратегического планирования в развитии системы образования региона

3.1. Построение прогнозов в стратегическом планировании развития системы образования региона

Комплексный анализ²⁰⁸, с которого начинаются процедуры стратегического планирования, включает выявление и оценку тенденций в части прогноза²⁰⁹ возможного продолжения таких тенденций в будущем.

Оценка тенденций развития системы образования региона востребована прямо или косвенно при разработке всех направлений, рекомендованных Минэкономразвития РФ при реализации закона²¹⁰ о стратегическом планировании в Российской Федерации: развитие человеческого капитала и социальной сферы; определение направлений экономического развития; развитие научно-инновационной сферы; рациональное природопользование и обеспечение экологической безопасности; развитие межрегиональных и внешнеэкономических связей; пространственное развитие региона; формирование кадрового обеспечения экономики; обеспечение устойчивости финансовой системы и развитие цифровой экономики²¹¹.

Прогноз развития тенденций содержится и в региональных проектах, направленных на реализацию тех направлений, содержание которых задано указом²¹² Президента РФ, определившим цели и стратегические задачи развития страны на ближайшие 6 лет.

²⁰⁸ Об утверждении методических рекомендаций по разработке и корректировке стратегии социально-экономического развития субъекта Российской Федерации и плана мероприятий по ее реализации. Приказ Минэкономразвития России от 23.03.2017 № 132 [Электронный ресурс]. – URL: <http://rulaws.ru/acts/Prikaz-Minekonomrazvitiya-Rossii-ot-23.03.2017-N-132/> (дата обращения: 19.11.2018).

²⁰⁹ Крылов В.Е. Экономическое прогнозирование / В.Е. Крылов, Ю.Н. Лапыгин, А.П. Чернявский. – М.: Эксмо, 2009. – 256 с. – С. 25-27.

²¹⁰ О стратегическом планировании в Российской Федерации / Федеральный закон от 28 июня 2014 г. N 172-ФЗ // Собрание законодательства Российской Федерации от 30 июня 2014 г. N 26 (часть I) ст. 3378.

²¹¹ Ерашова, О.В. Прогнозные оценки развития системы образования в регионе [Электронный ресурс] / О.В. Ерашова, Ю.Н. Лапыгин // Регион: государственное и муниципальное управление. - 2016. - № 1. - URL: <http://regiongmu.ru/wp-content/uploads/2016/04/RegionGMU010508.pdf> (дата обращения: 10.12.2017).

²¹² Указ Президента Российской Федерации от 7 мая 2018 г. N 204 "О национальных целях и стратегических задачах развития Российской Федерации на период до 2024 года" [Электронный ресурс]. – URL: <https://rg.ru/2018/05/08/president-ukaz204-site-dok.html> (дата обращения: 10.05.2018).

И число таких проектов, в части развития системы образования региона, наиболее значимо среди остальных региональных проектов. Например, во Владимирской области сформированы и приняты на уровне правительства РФ такие проекты: «Современная школа», «Успех каждого ребёнка», «Поддержка семей, имеющих детей», «Цифровая образовательная среда», «Учитель года», «Новые возможности для каждого», «Молодые профессионалы», «Социальная активность».

Оценки статистической информации²¹³, характеризующей тенденции развития системы образования Владимирской области за последние пять лет, свидетельствуют о нижеследующем.

Динамика показателей развития системы образования региона за последние годы представлена на рисунке 21, из которого следует, что «демографическая яма», имевшая место в начале двухтысячных годов, сменилась ростом обучающихся по образовательным программам начального общего, основного общего, среднего общего образования (учащихся СОШ). Отмеченная тенденция будет устойчивой, поскольку наблюдается также положительная динамика численности населения региона в возрасте от 1 до 6 лет (рис. 22) и численности воспитанников в дошкольных образовательных учреждениях (ДОУ).

Однако сокращается численность студентов по программам подготовки рабочих, служащих и студентов образовательных организаций высшего образования.

В тоже время, число организаций, осуществляющих деятельность по образовательным программам среднего профессионального образования (СПО), растёт, а число образовательных организаций высшего профессионального образования сокращается.

²¹³ Регионы России. Социально-экономические показатели. 2018: Стат. сб. / Росстат. – М., 2018. –1162 с.; Владимирская область. Статистический ежегодник. Раздел «Образование» - Владимир: Территориальный орган Федеральной службы государственной статистики по Владимирской области, 2018. – 502 с.; Основные показатели развития образования [Электронный ресурс] – URL: http://vladimirstat.gks.ru/wps/wcm/connect/rosstat_ts/vladimirstat/resources/06168c00461917799792ffedfce35b80/Образование.pdf (дата обращения: 27.01.2019).

Закрываются на реконструкцию и капитальный ремонт ДООУ и незначительно сокращается число СОШ. Последнее, отчасти, обусловлено закрытием указанных учебных заведений в сельской местности в виду сокращения численности детей школьного возраста на селе.



Рисунок 21 – Динамика показателей системы образования региона²¹⁴

При этом, остановлен спад численности педагогических работников ДООУ и СОШ, но продолжается сокращение численности преподавателей вузов, обусловленное сокращением числа студентов и, как следствие, сокращением числа самих ВУЗов.

²¹⁴ Построено нами: Ерашова, О.В. Прогнозные оценки развития системы образования региона / Актуальные проблемы развития отраслевых рынков: национальный и региональный уровень. III Международная научно-практическая конференция, 18 апреля 2019 года – Воронеж: Воронежский государственный университет, 2019. – С. 31-35.

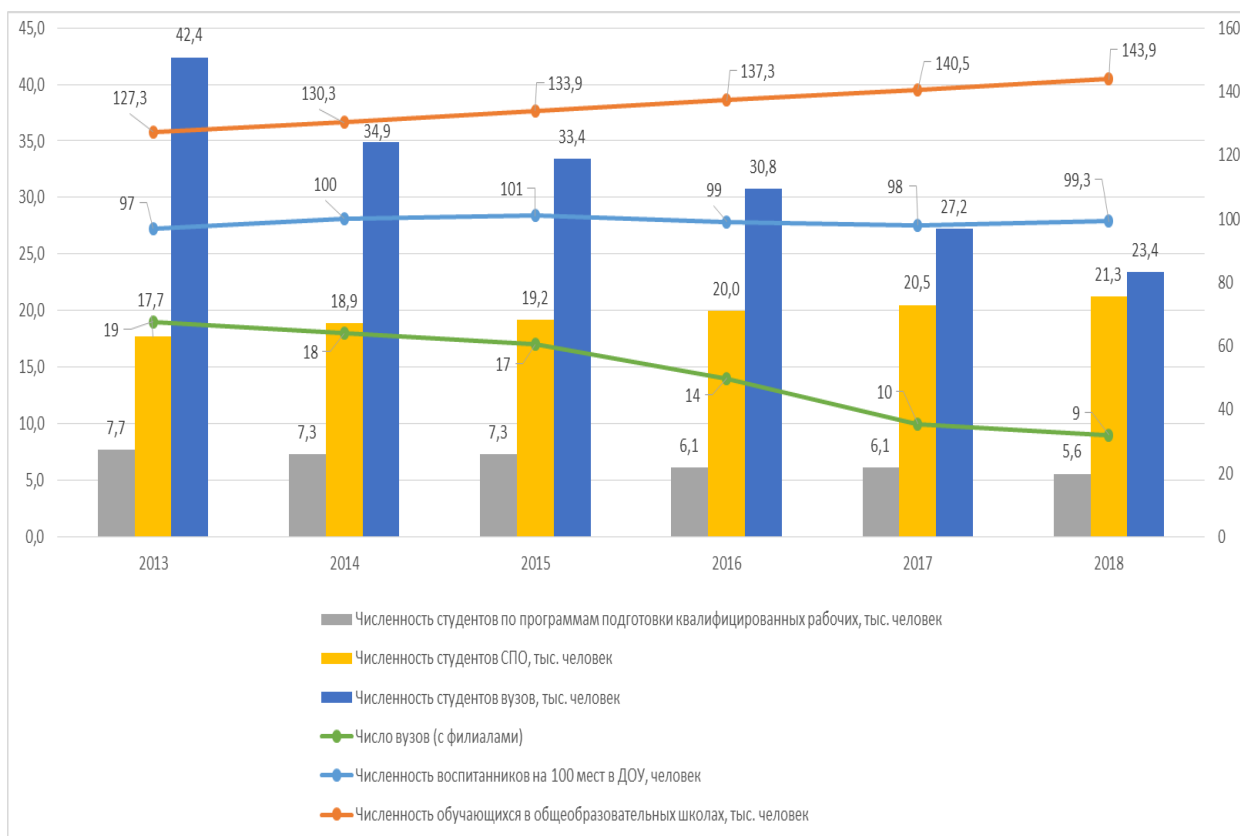

Рисунок 22 - Численность населения региона в возрасте 1-6 лет²¹⁵

Однако численность преподавателей СПО непрерывно растёт (рис. 23), что можно объяснить ростом численности студентов СПО, отдающих предпочтение получению среднего профессионального образования как после обучения в 9 классе СОШ, так и после окончания школы.

Последняя тенденция подтверждается динамикой роста приёма на обучение в профессиональные образовательные организации по программам подготовки специалистов среднего звена, хотя и выпуск указанных специалистов растёт меньшими темпами: темп роста приёма за 5 лет составил 20,8%, а темп выпуска – всего 7,3%²¹⁶.

²¹⁵ Построено нами по: Регионы России. Социально-экономические показатели. 2018: Стат. сб. / Росстат. – М., 2018. –1162 с.; Владимирская область. Статистический ежегодник. Раздел «Образование» - Владимир: Территориальный орган Федеральной службы государственной статистики по Владимирской области, 2018. – 502 с.; Основные показатели развития образования [Электронный ресурс] – URL: http://vladimirstat.gks.ru/wps/wcm/connect/rosstat_ts/vladimirstat/resources/06168c00461917799792ffedfce35b80/Образование.pdf (дата обращения: 27.01.2019).

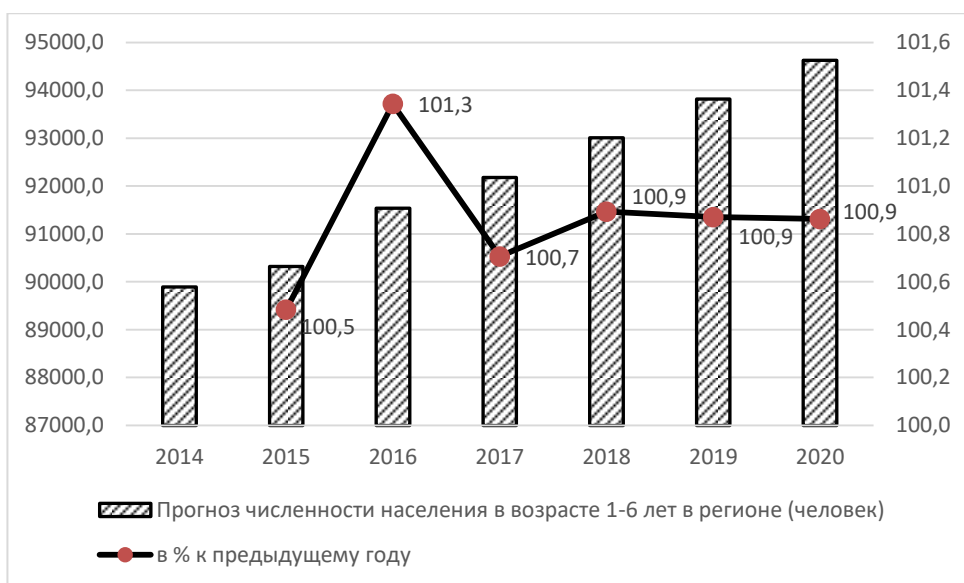
²¹⁶ Основные показатели развития образования [Электронный ресурс] – URL: http://vladimirstat.gks.ru/wps/wcm/connect/rosstat_ts/vladimirstat/resources/06168c00461917799792ffedfce35b80/Образование.pdf (дата обращения: 27.01.2019).



Рисунок 23 – Динамика численности педагогических работников²¹⁷

Спад приёма и выпуска (рис. 24) по программам подготовки квалифицированных рабочих и служащих составил за 5 лет соответственно 292% (почти в три раза) и 223% (больше чем в 2 раза)²¹⁸.

Спад приём и выпуска наблюдается и в части подготовки бакалавров, специалистов и магистров: спад по приёму составил за пять лет 155% (спад в полтора раза), по выпуску спад чуть больше - 167%²¹⁹.

²¹⁷ Построено нами по: Регионы России. Социально-экономические показатели. 2018: Стат. сб. / Росстат. – М., 2018. – 1162 с.; Владимирская область. Статистический ежегодник. Раздел «Образование» - Владимир: Территориальный орган Федеральной службы государственной статистики по Владимирской области, 2018. – 502 с.; Основные показатели развития образования [Электронный ресурс] – URL: http://vladimirstat.gks.ru/wps/wcm/connect/rosstat_ts/vladimirstat/resources/06168c00461917799792ffedf35b80/Образование.pdf (дата обращения: 27.01.2019).

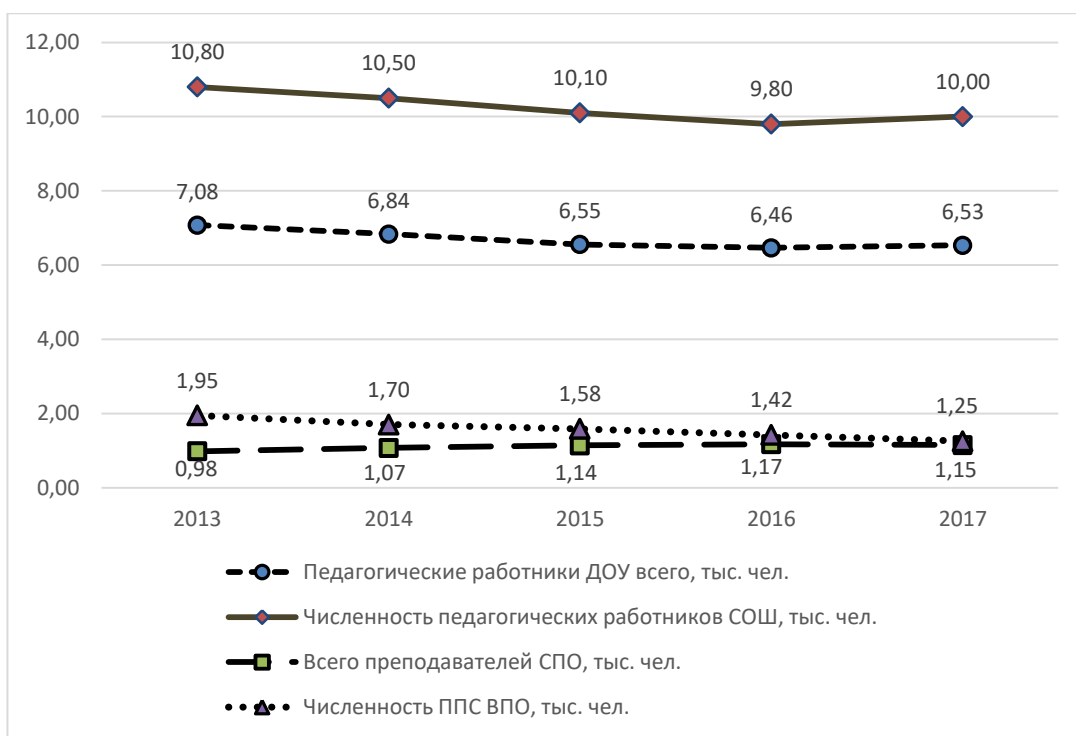
²¹⁸ Основные показатели развития образования [Электронный ресурс] – URL: http://vladimirstat.gks.ru/wps/wcm/connect/rosstat_ts/vladimirstat/resources/06168c00461917799792ffedf35b80/Образование.pdf (дата обращения: 27.01.2019).

²¹⁹ Владимирская область. Статистический ежегодник. Раздел «Образование» - Владимир: Территориальный орган Федеральной службы государственной статистики по Владимирской области, 2018. – 502 с. – С. 141-165.



Рисунок 24 – Соотношение «приёма-выпуска» рабочих и лиц со средним и высшим профессиональным образованием²²⁰

Продолжается рост интенсивности труда воспитателей ДОУ. Численность воспитанников на одного воспитателя составил 20,8% за последние 5 лет. Растёт интенсивность труда учителей в СОШ. Численность учащихся на одного учителя составляет 30,8% за последние 7 лет²²¹. На рисунке 25 отражена обратно-пропорциональная зависимость сокращение расчётной (нормативной) потребности в педагогических работниках при росте численности детей, посещающих ДОУ (рис. 26), и росте числа мест в ДОУ (рис. 27).

²²⁰ Построено нами по: Регионы России. Социально-экономические показатели. 2018: Стат. сб. / Росстат. – М., 2018. – 1162 с.; Владимирская область. Статистический ежегодник. Раздел «Образование» - Владимир: Территориальный орган Федеральной службы государственной статистики по Владимирской области, 2018. – 502 с.; Основные показатели развития образования [Электронный ресурс]. – URL: http://vladimirstat.gks.ru/wps/wcm/connect/rosstat_ts/vladimirstat/resources/06168c00461917799792ffedfce35b80/Образование.pdf (дата обращения: 27.01.2019).

²²¹ Там же.

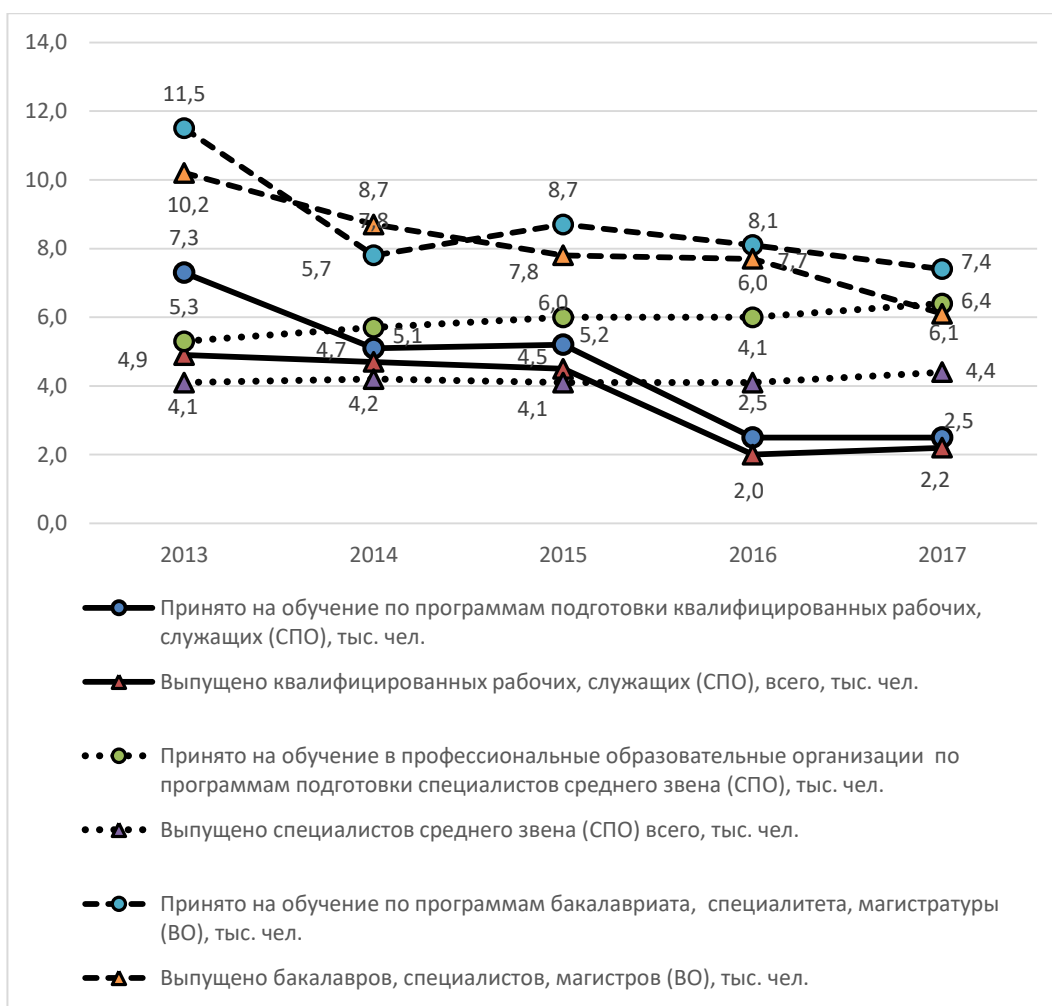

Рисунок 25 – Соотношение детей и педагогических работников ДОУ²²²

Возникает вопрос: чем обусловлено такое состояние системы образования региона?



Рисунок 26 - Прогноз численности детей, посещающих дошкольные образовательные учреждения²²³

²²² Построено нами по: Регионы России. Социально-экономические показатели. 2018: Стат. сб. / Росстат. – М., 2018. –1162 с.; Владимирская область. Статистический ежегодник. Раздел «Образование» - Владимир: Территориальный орган Федеральной службы государственной статистики по Владимирской области, 2018. – 502 с. – С. 141-155; Основные показатели развития образования [Электронный ресурс]. – URL: http://vladimirstat.gks.ru/wps/wcm/connect/rosstat_ts/vladimirstat/resources/06168c00461917799792ffedf35b80/Образование.pdf (дата обращения: 27.01.2019).

²²³ Построено нами: там же.



Рисунок 27 - Прогноз числа мест в дошкольных учреждениях региона²²⁴

Динамика численности педагогических работников высших и средних профессиональных учебных заведений свидетельствует о том, что численность преподавателей вузов снижается более медленными темпами, чем снижается численность студентов (рис. 28), а численность педагогических работников средних профессиональных учебных заведений растёт медленнее, чем численность студентов СПО.

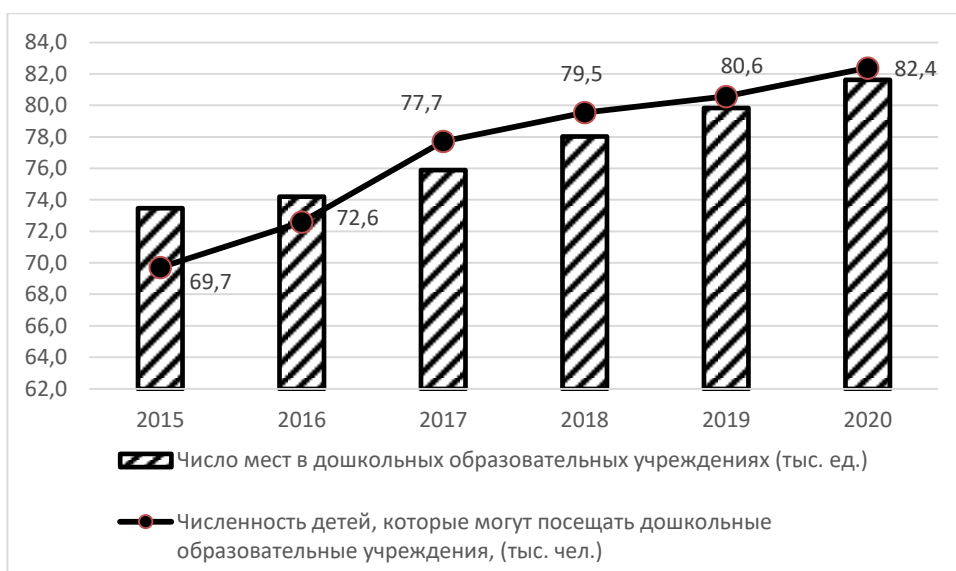

Рисунок 28 – Тенденции численности обучающихся²²⁵

²²⁴ Построено нами: там же.

²²⁵ Построено нами: там же.

С одной стороны, такое соотношение можно объяснить совместительством педагогических работников ВУЗов в учреждениях СПО, а с другой – снижением оплаты труда педагогических работников ВУЗов, что ведёт к оттоку педагогических кадров из системы образования или поиску заработка за пределами ВУЗов: в бизнесе, консалтинге или иных видах деятельности.

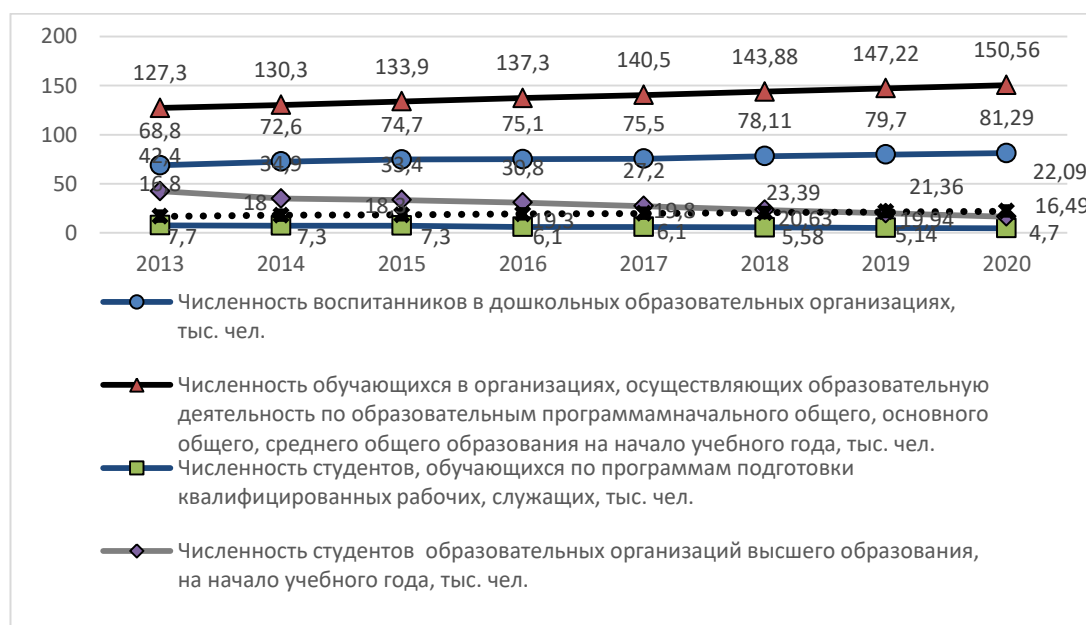
Линейная зависимость в динамике численности обучающихся в системе образования региона свидетельствует о сохранении наметившихся тенденций в ближайшей перспективе.

В динамике изменения численности дневных общеобразовательных организаций тенденция повторяет общероссийскую картину сокращения числа дневных общеобразовательных организаций и в целом в последние годы сокращение составляет примерно 1,5% в год (прил. Е). Изменения численности учащихся дневных общеобразовательных организаций также повторяют тенденцию общероссийской картины роста численности учащихся дневных общеобразовательных организаций с динамикой прироста в регионе примерно 2% в последние годы (прил. Ж).

Что касается динамики изменения численности учащихся в общеобразовательных организациях, расположенных в сельской местности (прил. К), то тенденция повторяет общероссийскую картину роста численности учащихся дневных общеобразовательных организаций, расположенных в сельской местности, с динамикой прироста примерно 1% в последние годы. При этом доля школ, расположенных в сельской местности, сокращается с 53,9% до 50,4%. А средняя наполняемость классов в сельских школах (прил. Л) ниже, чем в городских школах (13,1 и 26 учащихся соответственно).

В прогнозируемом периоде будет наблюдаться рост численности населения региона (прил. М) в возрасте 1-6 лет примерно по 1% в год. Прогноз численности детей, которые могут посещать дошкольные образовательные учреждения (прил. Н), свидетельствует о том, что нехватка

мест в ДООУ после 2017 года сменяется небольшим избытком потенциала системы дошкольного образования региона.

Расчётная потребность в бюджетном финансировании в условиях роста детей, посещающих дошкольные образовательные учреждения (прил. П), вырастет за прогнозируемый период примерно на 250 млн. рублей (на 7,2%), что ниже уровня инфляции за тот же период, поэтому в сопоставимых ценах финансирование останется примерно на уровне 2017 года.

При сохранении тенденции в части снижении численности педагогических работников при росте численности детей, посещающих дошкольные образовательные учреждения (прил. Р), за прогнозируемый период произойдёт сокращение численности педагогических работников на 6,6% (примерно на 400 человек). Сохранится тенденция роста численности населения в возрасте от 7 до 17 лет (рис. 29) при росте расчётной численности учащихся на 100 учителей в учреждениях региона, реализующих программы общего образования (рис. 30).



Рисунок 29 - Динамика численности населения (7-17 лет)²²⁶

²²⁶ Построено нами: там же.

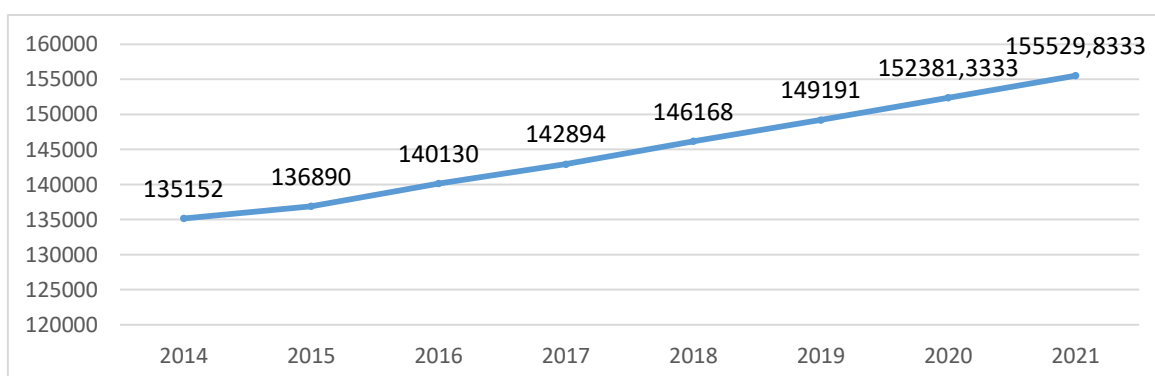

Рисунок 30 - Динамика показателя расчётного численности учащихся на 100 учителей в учреждениях региона, реализующих программы общего образования, (чел.)²²⁷

Так, ожидаемая численность населения в возрасте от 7 до 17 лет (прил. С) возрастёт за трёхлетний прогнозируемый период примерно на 10 тысяч человек (на 6,8%). И при уровне охвата 96,4% и растущей численности населения в возрасте от 7 до 17 лет к 2020 году ожидаемый пророст численности обучающихся в учреждениях, реализующих программы общего образования, составит 10 тысяч человек (прил. Т).

Бюджетные расходы при сохранении тенденции роста удельных бюджетных расходов учреждений, реализующих программы общего образования, за три прогнозируемых года могут вырасти на 16,1%. Но в том случае, если бюджетные расходы учреждений, реализующих программы общего образования, при условии стабилизации удельных бюджетных расходов, могут сократиться на 1793 млн. руб. (прил. У и Ф).

Если прогноз численности учителей по расчётному числу учащихся на 100 учителей строить, исходя из тенденции роста расчётного числа учащихся на 100 учителей (прил. X), то будет наблюдаться сокращение численности учителей. Если же тенденция роста расчётного числа учащихся на 100

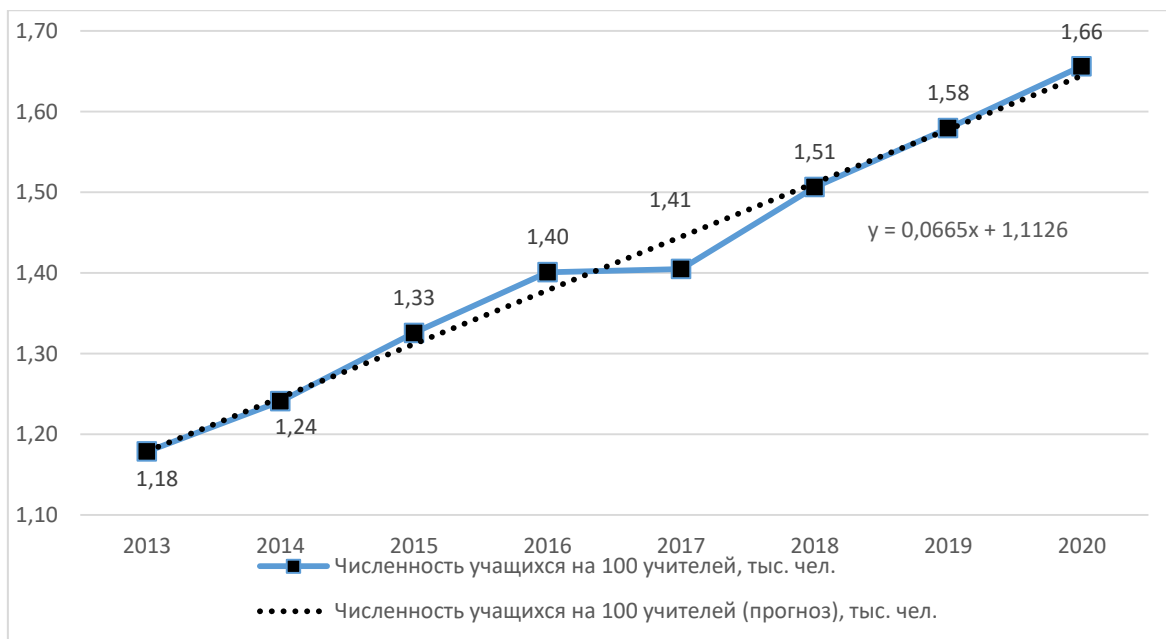
²²⁷ Построено нами: там же.

учителей закончится после 2017 года (взяв за основу прогноза расчётное число учащихся на 100 учителей по уровню 2017 г.), то численность учителей возрастёт за счёт роста учащихся в рассматриваемом периоде (численность учителей будет больше 1608 человек).

Сведения о проектной мощности профессиональных образовательных организаций в регионе (рис. 31) характеризуются тем, что мощности на треть не загружены. С одной стороны, такое положение позволяет говорить о наличии резерва для роста, а с другой – свидетельствуют о нерациональном использовании государственного имущества в условиях нехватки отдельных категорий рабочих профессий, служащих и специалистов среднего звена.

Тем не менее, прогноз департамента образования региона в отношении заявленного выпуска квалифицированных кадров свидетельствует о том, что произойдёт снижение выпуска квалифицированных рабочих. Больше всего заявлена потребность в слесарях, операторах швейного оборудования и станочниках деревообрабатывающих станков.



Рисунок 31 - Структура системы среднего профессионального образования²²⁸

²²⁸ Построено нами: там же.

Прогноз по наиболее востребованным специальностям свидетельствует о том, что останется высокой и доминирует заявленная потребность в части специалистов дошкольного образования и сестринского дела.

Открытие многофункционального центра прикладных квалификаций для строительной отрасли (на базе регионального строительного колледжа) позволило не только обеспечить удовлетворение потребности организаций-работодателей региона в квалифицированных кадрах рабочих профессий (с учётом потребности регионального рынка труда), но и дать дополнительный доход колледжу в размере 650 тыс. руб. В течение трёх лет запланировано создание в регионе ещё 6 подобных центров.

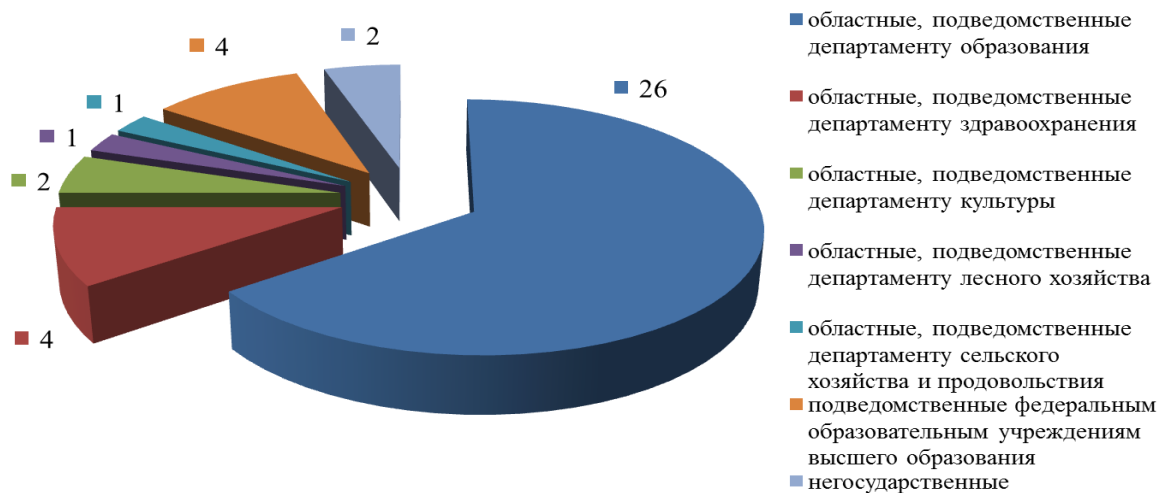
В целом, заявленная потребность в подготовке квалифицированных кадров на 2014-2017 годы в регионе имела тенденцию к сокращению (рис. 32).



Рисунок 32 - Заявленная потребность в подготовке квалифицированных кадров на 2014-2017 годы²²⁹

Высшее образование в регионе формируют 5 самостоятельных ВУЗов (2 из которых негосударственные) и 13 филиалов высших учебных заведений (6 из которых негосударственные). Всего обучается около 40 тысяч студентов, причём 63,5% обучаются не за счёт государственного бюджета,

²²⁹ Построено нами: там же.

что определяется специфику спроса на образование, не всегда совпадающую с потребностью региона в кадрах высшей квалификации.

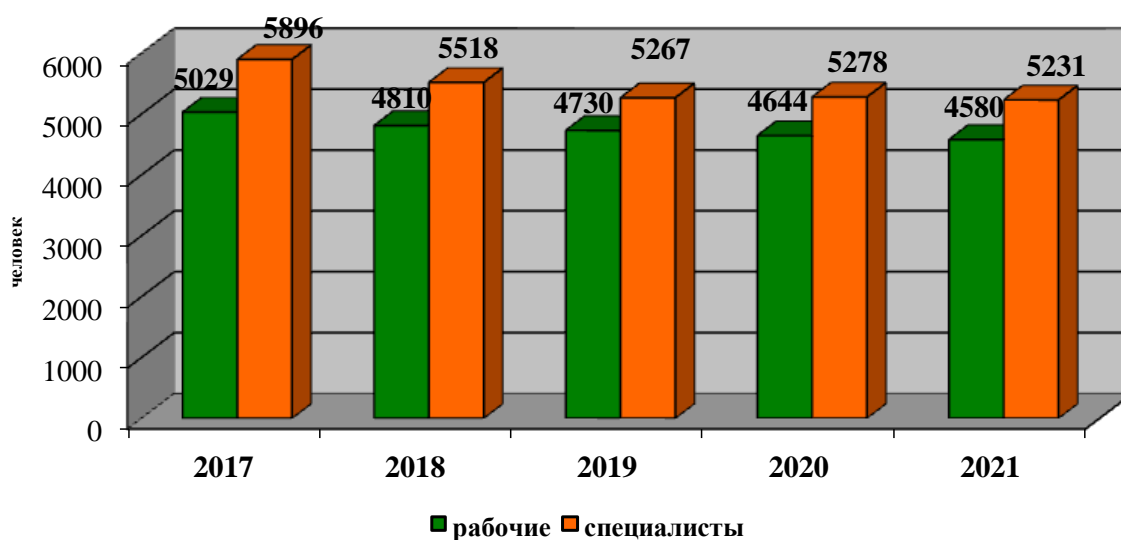
Отчасти такое положение объясняет ситуацию, в которой находятся выпускники ВУЗов после завершения обучения, в части поиска вакансий в соответствии с полученной квалификацией. Прогноз потребности в специалистах с высшим образованием свидетельствует о том, что в регионе более всего есть потребность в экономистах-бакалаврах (922 человек), в специалитете – работники правоохранительных органов (300 человек), в магистрах лидирует по спросу «бизнес-информатика» (199 человек). Потенциал региональных вузов гораздо выше перспективной потребности их выпускников.

Прогноз потребности в специалистах с высшим образованием показывает некоторое снижение в 2015-2017 годах потребности в специалистах технологии машиностроения, которые доминируют в области. Растёт потребность в специалистах в области педагогики и методики дошкольного и начального образования, что не соответствует выполненному нами прогнозу по снижению численности педагогических кадров в указанной сфере деятельности. То есть, будет наблюдаться перепроизводство специалистов в отмеченной сфере деятельности. Последнее обстоятельство, вероятнее всего, связано со сложившейся структурой среднего профессионального образования, в которой 42% составляют организации образовательной направленности. Ближайший сегмент - строительство (16%), культура и туризм (12%), медицина (10%), остальное (транспорт, правоведение, торгово-экономическое, лесное и сельское хозяйство) от 3 до 5%²³⁰.

С другой стороны, с 2011 по 2014 годы были открыты новые образовательные программы по остро востребованным специальностям и профессиям, в рамках которых подготовлено в условиях модернизации

²³⁰ Ерашова, О.В. Развитие среднего профессионального образования в регионе / О.В. Ерашова, С.А. Болтунова // Новая экономика и региональная наука. - 2016. - № 3. – С. 272-277.

системы профессионального образования более 4,5 тысяч человек. Особое внимание в настоящее время уделено необходимости переноса учебного процесса на производство. В 2017 году уже действует более 2500 договоров между профессиональными образовательными организациями и работодателями.

В высшем образовании динамика структуры форм обучения студентов (рис. 33) свидетельствует о том, что в течение последних 5 лет наблюдается спад обучающихся (38%). Наибольший спад (43%) наблюдается по заочной форме обучения, что, видимо, объясняет рост в 2017 году количества обучающихся в рамках очно-заочной формы обучения (рост в 7 раз).



Рисунок 33 - Динамика структуры форм обучения студентов²³¹

Если посмотреть на динамику источников финансирования (рис. 34), то можно заметить, что финансирование повторяет динамику числа обучающихся в регионе – оно такими же темпами снижается (снижение на 35%).

Если учесть, что за последние 5 лет инфляция в среднем составила примерно 4-8%, то становится очевидным, что реальное финансирование учреждений высшего образования сократилось вдвое. Причём доля внебюджетных источников финансирования сократилась в большей степени, нежели бюджетных.

²³¹ Построено нами: там же.

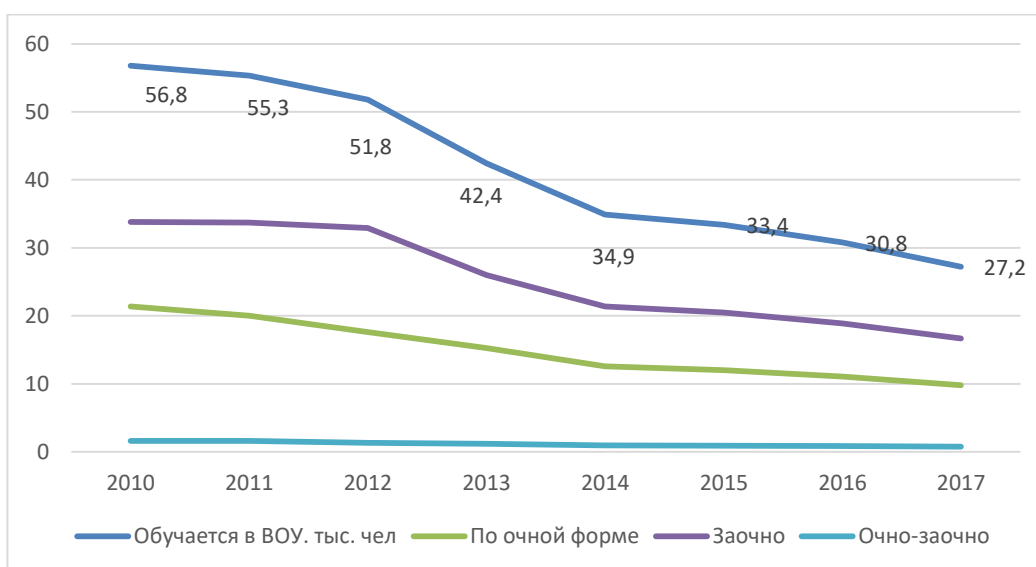
Набор на первый курс обучения также имеет тенденцию снижения за последние 5 лет (рис. 37). Снижение составило порядка 16 %.

Заявленная потребность в подготовке специалистов в 2017 году свидетельствует о том, что доминируют такие сферы как образование (27,8%), обрабатывающие производства (23,5%) и здравоохранение (19,4%).



Рисунок 34 - Динамика источников финансирования²³²

Вместе с тем, анализ регионального рынка труда позволяет сделать вывод: наиболее востребованными специалистами с высшим образованием продолжают являться инженеры отраслей машиностроения и металлургии, врачи, педагоги-психологи, педагоги дошкольного образования, специалисты жилищно-коммунального хозяйства, специалисты в сельскохозяйственной, пищевой, текстильной, стекольной, строительной отраслях.

Прогнозные оценки позволяют выстроить сценарий развития системы образования региона. Так, можно предположить, что если выстроить систему уравнений, описывающих динамику изменений подсистем системы

²³² Построено нами: там же.

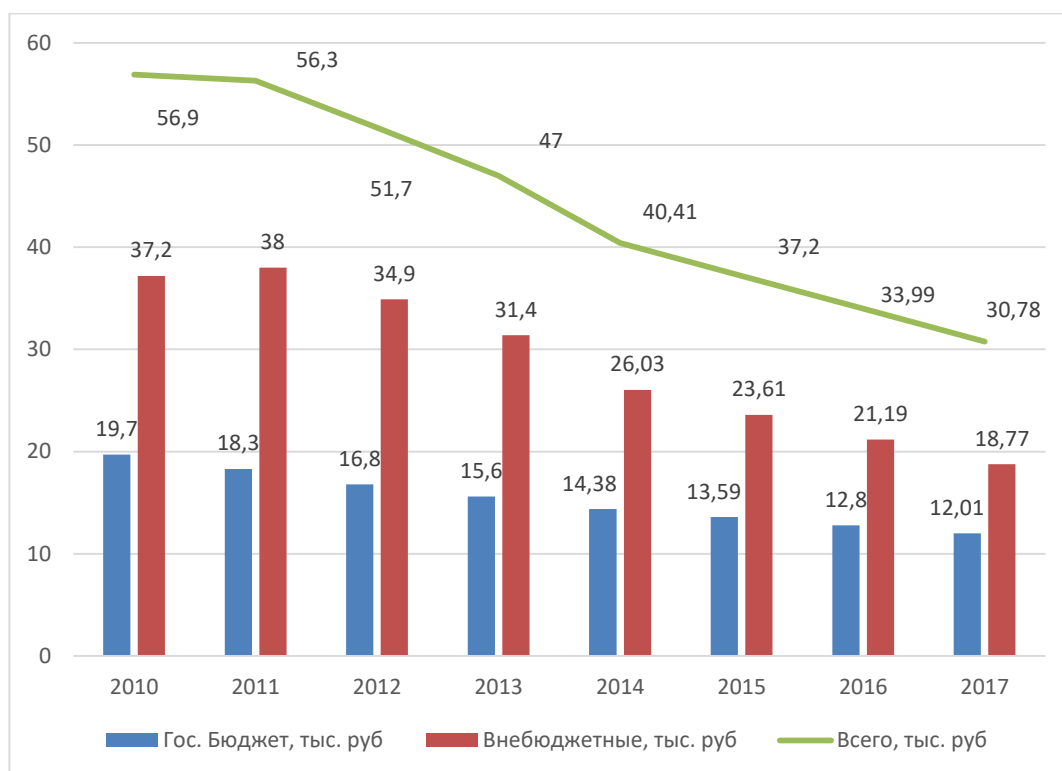
образования региона, то решение системы уравнений позволит определить связь количества обучаемых всей системы по уровням образования. При этом необходимо вариативно учитывать изменения факторов внешней и внутренней среды системы. Процесс выявления факторов носит аналитический характер, а последующий анализ выделенных факторов и интерпретация полученных результатов позволяет построить стратегический план развития системы образования.

На основе результатов прогнозных оценок показателей развития системы образования региона можно видеть сложившиеся тенденции, но нельзя утверждать с полной уверенностью о том, что тенденции сохранятся в перспективе. Во-вторых, такие планы не будут учитывать воздействие факторов внешней среды, которые способны изменить тенденции. Кроме того, для стратегического планирования нужны не столько прогнозы, сколько разработки на базе Форсайта: Видение и Миссия, в рамках которых и формируются стратегические цели.

Так, если до 2030 года сохранится тенденция роста количества воспитанников ДООУ и ОО, то тенденция спада количества рабочих, студентов СПО и ВО должна смениться тенденцией роста, что не вписывается в прогнозные оценки, полученные методом графической экстраполяции (прил. Ц).

Результаты выявленных тенденций сведём в таблицу 3, из которой следует, что количество воспитанников ДООУ и школ монотонно растёт, а количество учащихся в системе профессионального и высшего образования, а также рабочих кадров, также монотонно снижается.

Но, если учесть прирост выпускников школ к 2017 году и дальнейшую тенденцию к росту, то картина изменится в части численности студентов профессионального и высшего образования и наметится тенденция к росту.

В итоге, если обратиться к разработанному нами алгоритму построения стратегического плана, то начать следует с Форсайта, который определяет картину будущего и включает совокупность оценок экспертов, построенных

на основе прогнозов различных отраслей знаний (уровней образования в регионе). Разностороннее описание будущего позволяет выйти на понимание возможных перемен не только внутри системы образования, но и за её пределами.

Таблица 3 – Зависимости, описывающие тенденции численности обучаемых в системе образования региона²³³

Наименование подсистемы образования региона	Соотношение сложившихся трендов
Воспитанники ДООУ	$y = 1,5959x + 68,549$
Учащиеся школ	$y = 3,34x + 123,84$
Рабочие	$y = -0,44x + 8,22$
Студенты среднего профессионального образования	$y = 0,73x + 16,25$
Студенты высшего образования	$y = -3,45x + 44,09$

Примечание: У – количество обучаемых;

X – номер прогнозного года

В этом процессе, с одной стороны, необходимо выявить тенденции, чтобы определить перспективу, а с другой стороны, следует помнить, что сложившиеся тенденции не отражают перемен, которые могут произойти в стратегической перспективе. Поэтому прогнозы важны, но уступают место в разработке стратегии Форсайту²³⁴.

В тоже время, выделенные тенденции в развитии системы образования региона позволяют расставить акценты в процессе проведения комплексного анализа развития региона в целом как в части выполнения SWOT-анализа, так и в отношении последующей разработки стратегически значимых направлений развития региона.

Кроме того, полученные результаты могут найти своё отражение в построении целевого сценария развития региона и системы образования, в частности, при переходе от сложившихся тенденций к проектам и программам стратегического развития.

²³³ Построено нами.

²³⁴ Лапыгин Ю.Н. Место Форсайта в разработке стратегии / Ю.Н. Лапыгин, Д.Ю. Лапыгин // Региональная экономика: теория, проблемы и практика. Материалы 8 Международной научно-практической конференции. – Владимир: ВФ РАНХиГС, - 2015. – 336 с. – С. 210-215.

3.2. Формирование программ стратегического плана развития системы образования региона (на примере Владимирской области)

Руководствуясь моделью формулирования стратегии развития социально-экономических систем, в основе которой лежит определение целей развития и ключевые слова которых составляют основу формулировки стратегии,²³⁵ построим алгоритм разработки стратегии. Он определит основную направленность стратегического плана развития системы образования региона.

Что касается содержания схемы построения стратегического плана развития системы образования региона (рисунок 20), то структурируем его таким образом, чтобы выделить три этапа, представленные на рисунке 35²³⁶: аналитический (1), целевой (2) и плановый (3).

Остановимся подробнее на основных этапах представленного алгоритма. Процедура анализа факторов внешней и внутренней среды, как было показано нами ранее во второй главе, включает анализ ближнего окружения системы образования в лице поставщиков, потребителей, конкурентов и социума региона. Факторы дальнего окружения представлены такими блоками как политика, экономика, Интернет-ресурсы и научно-технический прогресс.

Среди административных факторов выделено содержание стратегии развития страны, федеральных программ развития образования и политика самого Министерства науки и высшего образования РФ, а также основное содержание стратегии развития региона.

Потенциал и проблемы региональной системы образования подлежит анализу в части эффективности реализации ресурсов, которыми располагает система, и в части управляемости системы образования.

²³⁵ Лапыгин Д.Ю. Стратегия региона: концепция построения системы инструментов (монография). - Владимир: Издательство «Владимирского филиала РАНХиГС», 2015. – 107 с. – С.8.

²³⁶ Построено нами: Ерашова, О.В. Алгоритм построения плана развития системы образования региона / О.В. Ерашова // Экономика, статистика и информатика – 2016. - №4. - С. 42-50.



Рисунок 35 – Алгоритм формирования стратегического плана развития системы образования региона

В качестве инструментов выполнения процедуры анализа факторов целесообразно взять метод анализа документов, метод построения ментальных карт, методы проведения опросов и мозговых штурмов²³⁷.

Среди документов, подлежащих анализу, необходимо выделить приказы, распоряжения, постановления, законы и подзаконные акты органов управления всех уровней от федеральных до муниципальных и, том числе, органов системы образования в регионе.

Анализ обозначенных документов позволяет собрать и обработать вторичную информацию о ситуации в региональной системе образования и вокруг неё, а построенные на этой основе ментальные карты отразят всё многообразие факторов внешней и внутренней среды, влияющих на развитие системы образования региона. Опросные листы и последующие интервью обеспечат структурирование информации о содержании факторов.

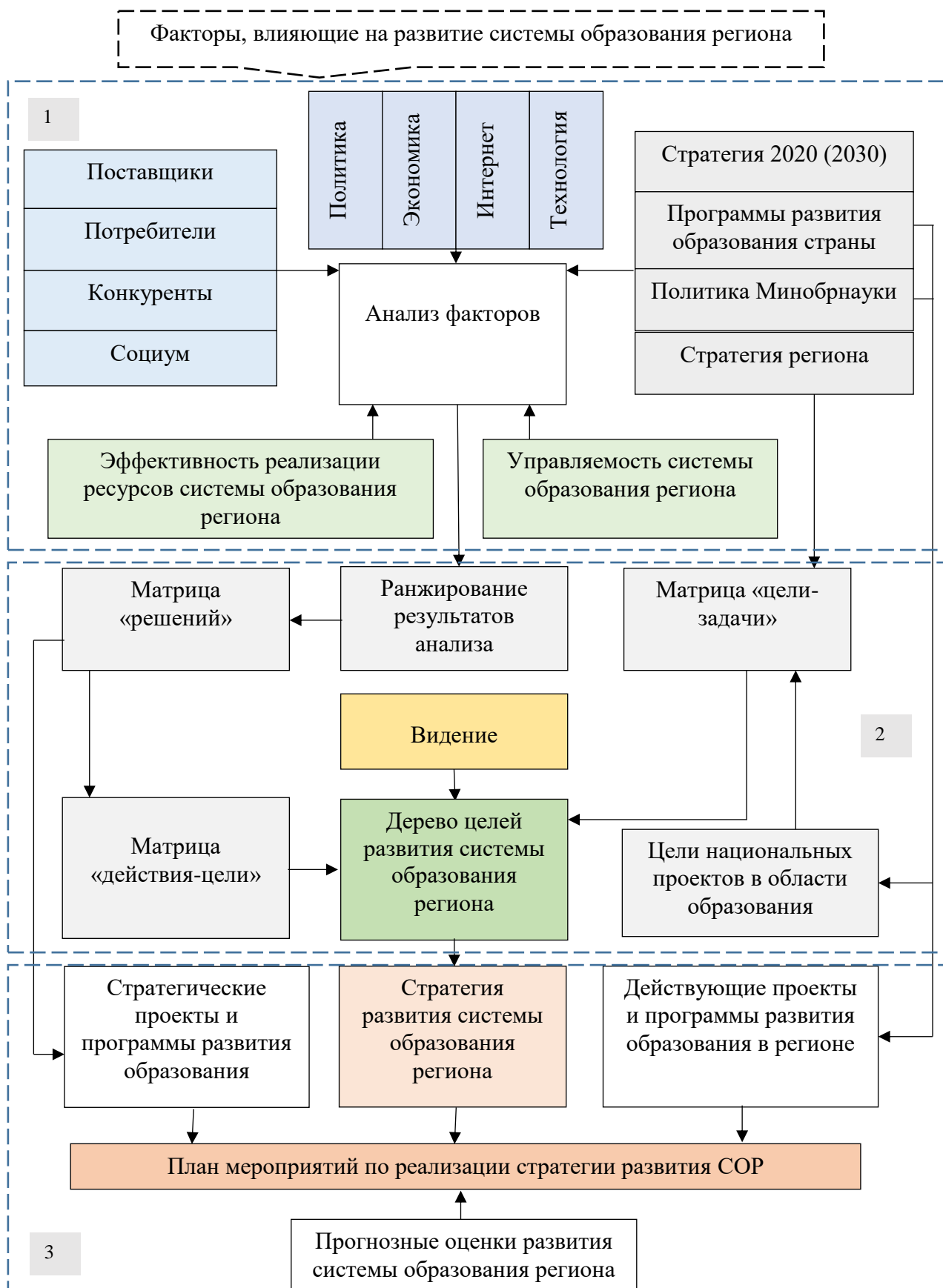
На втором этапе результаты анализа ранжируются экспертным методом (выделяются наиболее значимые результаты) и производится построение морфологических матриц (матриц «решений», матриц «действия-цели» и матриц «цели-задачи»).

В этом случае должны быть учтены цели развития страны, политика Министерства науки и высшего образования РФ, цели национальных программ развития образования, цели развития региона, а также цели национальных проектов.

Матрица «действия-цели» позволяет поставить в соответствие стратегически значимым действиям (решениям) стратегические цели и затем упорядочить их взаимосвязи методом построения дерева цели (методом сродства и агрегирования), что, в конечном итоге, обеспечивает выход на стратегические цели развития системы образования (первый уровень декомпозиции).

²³⁷ Лапыгин Ю.Н. Системное решение проблем / Ю.Н. Лапыгин. - М.: Эксмо, 2008. – 336 с. – С. 16, 104, 105, 199.

Стратегически значимые цели развития самой системы образования, ориентированные на дальнюю перспективу (завершающий этап реализации стратегии), определяются в результате формулирования Видения, которое затем конкретизируется в Миссии (цели второго этапа реализации стратегии) и целях первого этапа реализации стратегии.

Инструментом определения Видения выступает Форсайт, который можно рассматривать как процесс, связанный с попыткой заглянуть в отдалённое будущее ближнего и дальнего окружения и попыткой определения стратегических перемен в системе образования страны. А также перемен самой системы образования на уровне региона с целью определения областей стратегических исследований, которые могут обеспечить наилучшие социально-экономические результаты. «Горизонт» Форсайта ограничим 2030 годом, на который ориентирована стратегия развития страны и региона

Задача заключается в определении стратегических направлений развития, которые через 15-20 лет будут определяющими для системы образования, что позволит рационально распределить ресурсы для обеспечения «прорыва» в ключевых направлениях развития системы образования региона.

В качестве экспертов-стейкхолдеров целесообразно определить руководителей сферы образования в регионе и педагогических работников²³⁸, которые могут определить перспективные возможности и вывести на стратегические проекты и программы, а также представителей власти и бизнеса. Среди методов разработки Форсайта²³⁹ необходимо выбрать те, что обеспечат доступ к информации в рамках проводимого исследования:

²³⁸ Институт усовершенствования учителей, департамент образования Администрации Владимирской области, управление образования города Владимира, администрация города Владимира, преподаватели Владимирского государственного университета, Владимирского филиала Российской академии народного хозяйства и государственной службы при Президенте РФ, Владимирского филиала Финансового университета при Правительстве РФ – всего 20 экспертов.

²³⁹ Научная фантастика, эссе, написание сценариев, логические модели, ролевые игры, SWOT-анализ, сценарные семинары, дорожные карты, Дельфи, мозговой штурм, интервью, панели экспертов, структурный анализ, морфологический анализ, бенчмаркинг, обзор литературы, экстраполяция, индикаторы.

SWOT-анализ, анкетирование, интервью, морфологический анализ, экстраполяция, дорожные карты.

Результаты выполнения указанных процедур позволяют построить «Дерево целей развития системы образования региона», которые, затем, учитываются при формулировании слогана²⁴⁰ самой стратегии развития системы образования региона.

На рассматриваемом (втором) этапе, наряду с методом построения морфологических матриц, используются такие инструменты, как метод метафор и концептуального абстрагирования, процедуры агрегирования и построения дерева целей, а также способ построения морфологических матриц, содержание которых с помощью методов сродства и агрегирования обеспечивает выход на стратегические цели первого этапа реализации стратегии развития системы образования.

Руководствуясь разработанными в ходе данного исследования инструментами и блок-схемой разработки стратегического плана, можно заключить, что построенный алгоритм отличается следующим инструментальным содержанием:

- выделены методы анализа документов;
- методы построения ментальных карт;
- методы проведения опросов экспертов;
- методы активизации мышления и групповой работы;
- модели построения многоугольника характеристик и профиля системы образования;
- метод метафор и концептуального абстрагирования;
- процедуры агрегирования и построения дерева целей;
- метод построения морфологических матриц (матриц решений);

²⁴⁰ Лапыгин Д.Ю. Сочетание целей в стратегии региона // Экономика, статистика и информатика. Вестник УМО. - 2015. - № 1. - С. 82-88.

- способ построения матрицы «действия-цели», содержание которой методом сродства и агрегирования обеспечивает выход на стратегические цели развития системы образования;
- путём агрегирования ключевых слов стратегических целей формируется слоган стратегии развития системы образования региона;
- стратегия наполняется содержанием стратегически значимых проектов и программ.

На заключительном (третьем) этапе реализации алгоритма формируется стратегический план развития системы образования региона на базе стратегии развития, которая наполняется содержанием ранее разработанных стратегически значимых проектов и программ, а также «действующими» (ещё не завершёнными) проектами и программами развития системы образования с учётом прогнозных оценок развития системы образования региона.

Необходимо отметить, что «действующие» проекты и программы, хотя и числятся в структуре действующей стратегии развития региона, но, чаще всего, формируются «снизу» - по результатам предложений администраций муниципальных образований, что не позволяет выстроить план стратегического развития системы образования региона, а ориентирует систему на программы текущей деятельности. Однако среди незавершённых программ есть те, которые можно скорректировать, исходя из вновь сформулированных целей развития системы образования региона.

В качестве инструментов реализации алгоритма на третьем этапе необходимо выделить процедуры агрегирования ключевых слов стратегических целей, из которых формируется слоган стратегии развития системы образования региона, а также методы прогнозирования и метод сродства.

Таким образом, содержание стратегического плана развития системы образования региона будет отражать перспективную направленность развития системы и включать стратегически значимые проекты и программы,

а также действующие (начатые ранее и незавершённые) проекты и программы в структуре системы образования региона.

В процессе апробации алгоритма (применительно к Владимирской области) воспользуемся экспертными оценками, полученными в результате неоднократных Форсайт-сессий, проводимых на просторах нашей страны. В таком случае, получаем следующий результат:

- функционирует модель «массовых открытых онлайн курсов»²⁴¹, которые обучают одновременно миллиард человек;
- квалификацию оценивают по личному паспорту компетенций²⁴²;
- профиль компетенций заменяет трудовую книжку²⁴³;
- востребованы комбинированные технологические и управленческие компетенции²⁴⁴;
- в учебные курсы в массовом порядке включены игры и симуляторы²⁴⁵;
- получает распространение нейронет,²⁴⁶ основанный на нейроинтерфейсах (взамен интернета)
- построение сетевых протоколов взаимодействия на уровне мозг-компьютер и компьютер-мозг в самых разных сферах;
- дети гораздо раньше становятся самостоятельными, знают о новом мире больше родителей²⁴⁷.

Школа представляет собой игровое пространство с множеством форм обучения. Непрерывное образование поглотит систему дополнительного

²⁴¹ Что такое Форсайт образования? [Электронный ресурс]. – URL: http://www.strf.ru/material.aspx?CatalogId=221&d_no=72965#.V31nOmNv6JA (дата обращения 07.07.2016).

²⁴² Песков Д. 13 лекций о будущем [Электронный ресурс] / Д. Песков. - URL: http://asi.ru/news/14770/?sphrase_id=55510 (дата обращения 19.02.2014).

²⁴³ Форсайт: основные тренды образования будущего [Электронный ресурс]. – URL: <http://news.tpu.ru/actual/2013/09/09/20082/> (дата обращения 07.07.2016).

²⁴⁴ Лукша П. Связывая образовательную систему, рынки труда и инновационную экономику: результаты форсайта Компетенции - 2030 [Электронный ресурс] / П. Лукша. - URL :- <http://profitcon.ru/matetials/28032013/Peskov-D-N-Obrazovatelnaia-sistema-rynki-truda-i-innovatcionnaia-ekonomika-forsait- Kompetentcii-2030.pdf> (дата обращения 14.02.2014).

²⁴⁵ Образование 2030 [Электронный ресурс]. - URL: [_Edu2030.ppt](#) (дата обращения 07.07.2016).

²⁴⁶ Песков Д. Форсайт образования - 2030. Открытая лекция [Электронный ресурс] / Д. Песков. - URL: <http://leader-id.ru/event/223/> (дата обращения 19.02.2014).

²⁴⁷ Что такое Форсайт образования? [Электронный ресурс]. – URL: http://www.strf.ru/material.aspx?CatalogId=221&d_no=72965#.V31nOmNv6JA (дата обращения 07.07.2016).

образования: растёт востребованность курсов для населения от 45 лет и старше²⁴⁸.

Вокруг исследовательских и предпринимательских ВУЗов формируются мультикластеры, включающие различные образовательные форматы, партнёрства с бизнесом и сообществом²⁴⁹.

ВУЗ воспринимается как холдинг студентов, реализующих саморазвитие и бизнес-деятельность в проектных командах²⁵⁰.

Выделим ключевые слова в приведённых оценках будущего:

- массовые открытые онлайн курсы;
- комбинированные компетенции;
- в учебные курсы массово включены игры и симуляторы;
- распространение нейронет;
- дети раньше становятся самостоятельными;
- учебные заведения - игровое пространство;
- ВУЗы–мультикластеры;
- саморазвитие и бизнес-деятельность в проектных командах.

Из ключевых слов составим слоган, который определит основное содержание Видения системы образования региона: «Система образования региона как игровое пространство, включённое в массовые открытые онлайн курсы и формирующее мультикластеры, в которых обучаемые раньше становятся самостоятельными, обеспечивая саморазвитие и бизнес-деятельность в проектных командах, что позволяет получать комбинированные компетенции на протяжении всей жизни».

В этом случае, стратегические цели заключаются в следующем:

- сформировать открытые онлайн курсы;
- в учебные курсы включить игры и симуляторы;
- в процессе обучения формировать проектные команды;

²⁴⁸ Форсайт: основные тренды образования будущего [Электронный ресурс]. – URL: <http://news.tpu.ru/actual/2013/09/09/20082/> (дата обращения 07.07.2016).

²⁴⁹ Там же

²⁵⁰ Образование 2030 [Электронный ресурс]. - URL: Edu2030.ppt (дата обращения 07.07.2016).

- ориентировать обучение на приобретение комбинированных компетенций;
- стимулировать формирование мультикластеров на базе ВУЗов региона.

Теперь выстроим структуру целей, определяемую результатами SWOT-анализа по алгоритму, полученными во второй главе: результаты анализа – построение матрицы решений – построение структурной схемы – построение матрицы целей.

Матрица решений, фрагмент которой приведён в таблице 4, а остальные части – в приложении III, содержит стратегически значимые действия, поскольку они сформированы и ориентированы на реализацию главных возможностей и предотвращение главных угроз, а также на решение главных проблем и использование основного потенциала системы образования региона.

Структурная схема (рис. 35) стратегически значимых действий, Структурная схема стратегии (рис. 36), основанная на решениях разработанной матрицы решений и построенная методом средства (Кроуфорда), позволяет выделить наиболее значимые действия в виде программ, находящихся на втором уровне иерархии в структурной схеме:

- Программа развития корпоративной социальной ответственности бизнеса и государственно-частного партнёрства системы образования и потенциальных потребителей рабочей силы в регионе.
- Программа: в стратегии развития системы образования региона сформировать программу образования через всю жизнь.
- Программа практической адаптации креативных способностей обучающихся в системе образования региона с учётом психотипов обучающихся.

Рассматривая, полученные программы как системы целей, построим таблицу перехода от стратегически значимых программных действий к стратегическим целям (табл. 5).

Таблица 4 - Матрица решений (фрагмент)²⁵¹

		Формулировки главных угроз	
		1. Недофинансирование приводит к медленному обновлению основных фондов учебных заведений и высокой текучести кадров в виду низкой заработной платы работников системы образования	2. Противоречие между декларируемой самостоятельностью учебных заведений и фактическим стремлением государственных органов управления к жёсткому регулированию создают угрозу развитию системы образования
Формулировки главных сильных сторон	1. Наличие собственной базы подготовки квалифицированных кадров создаёт условие для развития экономики региона	Программа развития корпоративной социальной ответственности бизнеса и государственно-частного партнёрства (ГЧП) системы образования и потенциальных потребителей рабочей силы в регионе	Привлечение общественных организаций и общественных экспертов к деятельности и аттестации учебных заведений региона.
	2. Развитие дуального направления профессионального образования повышает качество подготовки выпускников системы образования региона	В рамках ГЧП использовать различные формы обучения с привлечением практиков: кафедры на территории партнёров системы образования (кафедры вузов на территории техникумов и школ, кафедры техникумов на территории школ и ДОУ, кафедры на территории хозяйствующих субъектов); корпоративные институты, техникумы, школы, ДОУ; и т.п.	Введение представителей общественности в органы управления учреждений системы образования региона

²⁵¹ Построено нами.

Стратегия развития системы развития образования региона



Рисунок 36 - Структурная схема стратегии (построено нами)

Таблица 5 - Матрица «действия-цели»²⁵²

№	Формулировки стратегически значимых действий	Формулировка цели	Ключевые слова
1	Программа развития корпоративной социальной ответственности бизнеса и государственно-частного партнёрства системы образования и потенциальных потребителей рабочей силы в регионе	Обеспечить открытость системы образования региона. Привлечь ресурсы (людские, финансовые, энергетические, материальные, информационные) в процесс образования. Повысить качество человеческого капитала региона. Повысить прозрачность управления системой. Обеспечить обучение, ориентированное на приобретение обучаемыми способности квалифицированно действовать.	системы образования региона; ресурсы; качество человеческого капитала; прозрачность управления; способности квалифицированно действовать;
2	В стратегии развития системы образования региона сформировать программу образования через всю жизнь	Повысить качество человеческого капитала региона. Повысить качество трудовой жизни населения области. Обеспечить преемственность всех уровней системы образования региона. Выстроить систему стратегических целей всех уровней системы образования региона. Привлечение дополнительных ресурсов. Создать систему образования через всю жизнь, ориентированную на практическую деятельность.	качество трудовой жизни; преемственность всех уровней системы; качество человеческого капитала; цели всех уровней; привлечение дополнительных ресурсов; образование через всю жизнь;
3	Программа практической адаптации креативных способностей обучающихся в системе образования региона с учётом психотипов обучающихся	Повысить мотивацию к обучению. Повысить качество человеческого капитала региона. Повысить эффективность оказания образовательных услуг Обеспечить профессиональную ориентацию учащихся. Развить креативные способности обучаемых на всех уровнях системы.	мотивацию к обучению; эффективность; качество человеческого капитала; профессиональная ориентация; креативные способности;

Выделение из целей ключевых слов обеспечивает построение слогана, который отражает основные цели развития системы образования региона, то есть получим формулировку стратегии, построенную на основе результатов SWOT-анализ: «Систематизация целей всех уровней образования региона в сочетании с

²⁵² Построено нами.

прозрачностью управления и привлечением дополнительных ресурсов для реализации образования через всю жизнь, которое обеспечивает требуемое качество человеческого капитала и профессиональную ориентацию с учётом творческих способностей и психотипов обучаемых».

С другой стороны, цели, определяемые внешней средой, можно представить совокупностью целевых ориентаций, содержащихся в Федеральной целевой программе развития образования, Стратегии социально-экономического развития региона, а также Государственной программе региона «Развитие образования» на 2014-2020 годы, которые представлены в таблице 6.

Выделяя ключевые слова приведённых целей²⁵³, определим совокупность целей (стратегическая ориентация) внешней среды системы образования региона, сумма которых выражается в следующем слогане: «Создание условий для эффективного развития системы, обеспечивающей качество и доступность образовательных услуг с учётом запросов населения и общества, что формирует конкурентоспособный человеческий капитал», что будет учтено при построении «дерева целей» системы образования региона и стратегии её развития.

Необходимо также учесть цели, отражённые в действующих проектах Министерства науки и высшего образования РФ (прил. Щ) и программах и проектах Администрации региона (прил. Э):

- Интеграция российского образования в мировое образовательное пространство.
- Информировать общество, развить у школьников творческие способности, обеспечить возможность доступного образования.
- Консолидация ресурсов и вовлечение гражданского общества и бизнеса в развитие системы образования.
- Развитие дошкольного и профессионального образования.

²⁵³ Качество и доступность образовательных услуг. Запросы населения и задачи развития общества. Конкурентоспособный человеческий капитал. Условия для эффективного развития системы.

Таблица 6 – Цели и задачи внешней среды системы образования региона

Наименование документа	Формулировки целей	Задачи системы образования региона
Стратегия 2020 РФ ²⁵⁴	...открытость образования к внешним запросам, применение проектных методов, конкурсное выявление и поддержка лидеров, успешно реализующих новые подходы на практике, адресность инструментов ресурсной поддержки и комплексный характер принимаемых решений	Вести мониторинг рынка образовательных услуг в регионе Внедрять проектное управление ²⁵⁵
Цели в рамках национальных проектов ²⁵⁶	Создание в базовых отраслях экономики, прежде всего в обрабатывающей промышленности и агропромышленном комплексе, высокопроизводительного экспортно-ориентированного сектора, развивающегося на основе современных технологий и обеспеченного высококвалифицированными кадрами.	Развивать систему дополнительного образования Повышать качество образовательных услуг
Политика Министерства науки и высшего образования РФ ²⁵⁷	Формирование эффективной системы российских университетов. Повышение качества содержания образования. Развитие педагогического и инженерно-технического образования. Реализация программы «глобальное образование»	Повышать качество образовательных услуг Развивать педагогическое и инженерно-техническое образование
Концепция Федеральной целевой программы развития образования на 2016 - 2020 годы ²⁵⁸	Обеспечение условий для эффективного развития российского образования, направленного на формирование конкурентоспособного человеческого потенциала.	Определять условия эффективного развития образования в регионе Повышать качество образовательных услуг
Стратегия социально-экономического развития Владимирской области до 2030 года ²⁵⁹	Повышение качества образовательных услуг и обеспечение возможности для всего населения области получить доступное образование, обеспечивающее потребности экономики региона.	Повышать качество образовательных услуг Обеспечивать доступность образовательных услуг. Соответствовать потребностям развития экономики региона
Государственная программа Владимирской области «Развитие образования» на 2014-2020 годы ²⁶⁰	Обеспечение высокого качества образования в соответствии с меняющимися запросами населения и перспективными задачами развития общества и экономики	Повышать качество образовательных услуг Соответствовать потребностям населения и экономики региона

²⁵⁴ О Концепции долгосрочного социально-экономического развития Российской Федерации на период до 2020 года / Распоряжение Правительства РФ от 17.11.2008 N 1662-р (ред. от 08.08.2009) [Электронный ресурс]. – Режим доступа: http://www.consultant.ru/document/cons_doc_LAW_90601/ (дата обращения: 21.02.2016).

²⁵⁵ Ерашова, О.В. Проектное управление в развитии системы образования региона // Местное самоуправление перед лицом современных вызовов: материалы III Всероссийской научно-практической конференции с международным участием 9 ноября 2018 года. – Владимир: ВФ РАНХиГС, 2018. – 319 с. – С. 61-63.

²⁵⁶ О национальных целях и стратегических задачах развития Российской Федерации на период до 2024 года. Указ Президента Российской Федерации от 7 мая 2018 г. N 204 [Электронный ресурс]. – URL: <https://rg.ru/2018/05/08/president-ukaz204-site-dok.html> (дата обращения 6.11.2018)

²⁵⁷ Сорокин О.С. Основные приоритеты развития системы высшего образования в Российской Федерации [Электронный ресурс]. - URL: <https://минобрнауки.рф/projects/507/file/5259/Основные%20приоритеты%20развития%20системы%20высшего%20образования%20РФ.pdf> (дата обращения: 25.01.2019).

²⁵⁸ Распоряжение Правительства Российской Федерации (Об утверждении концепции Федеральной целевой программы развития образования на 2016-2020 годы) от 29.12.2014 N 2765-р [Электронный ресурс]. - URL: https://www.consultant.ru/document/cons_doc_LAW_173677/ (дата обращения – 06.02.2016).

²⁵⁹ Указ Губернатора Владимирской области от 21.09.2018 N 104 [Электронный ресурс]. – URL: <http://docs.cntd.ru/document/965014297> (дата обращения: 25.01.2019).

²⁶⁰ Об утверждении государственной программы владимирской области "развитие образования" на 2014 - 2020 годы. – Постановление Губернатора Владимирской области от 4 февраля 2014 г. №59 [Электронный ресурс]. – URL: <https://департамент.образование33.рф/dokumenty/178/19314/> (дата обращения: 25.01.2019).

- Обеспечение защиты прав и интересов детей-сирот и детей, оставшихся без попечения родителей.

- Развитие системы оценки качества образования и информационной прозрачности системы образования.

Остаётся построить «дерево всех целей», выделенных и сформулированных в процессе определения перспектив развития системы образования региона. «Дерево целей» (рис. 37), построенное методом средства, даёт представление о том, что на верхнем уровне декомпозиции находятся четыре основные стратегически значимые цели:

- Выстроить систему целей всех уровней системы образования региона.
- Интегрировать систему в мировое образовательное пространство.
- Привлечь дополнительные ресурсы.
- Повысить качество человеческого капитала региона.

В итоге, стратегия развития системы образования региона, построенная на базе выделенных четырёх стратегически значимых целей, звучит следующим образом: «Структурирование стратегических целей всех уровней системы образования региона и интеграция в мировое образовательное пространство на базе привлечения дополнительных ресурсов, что обеспечит рост качества человеческого капитала региона».

Для наполнения содержанием стратегии и определения содержания стратегического плана развития системы образования региона, дополним проекты и программы, полученные при построении «Структурной схемы» проектами и программами, адекватными тем целям, которые выделены при построении «дерева целей». Полученные результаты представлены в виде фрагмента в таблице 7 и приложении Ю.

Указанные проекты и программы должны учесть результаты прогнозов, выполненных для региональной системы образования.



Рисунок 37 - Дерево целей системы образования региона (построено нами)

Таблица 7 - Стратегически значимые проекты и программы (фрагмент)²⁶¹

Наименование блока целей	Содержание целей	Стратегические проекты	Стратегические программы
Выстроить систему стратегических целей всех уровней системы образования региона	Обеспечить преемственность всех уровней системы образования региона	Систематизировать работу на всех уровнях и ступенях обучения, исходя из психотипов учащихся и их креативных способностей	С участием органов управления системно формировать стратегии развития учебных заведений, отражающих направленность на непрерывное образование, использование информационных технологий и инноваций
	Обеспечить открытость системы образования региона	Проект: Введение представителей общественности в органы управления учреждений системы образования региона	Программа: формирование открытых онлайн курсов
	Повысить прозрачность управления системой	Проект: Привлечение общественных организаций и общественных экспертов к деятельности и аттестации учебных заведений региона.	Программа: Развитие системы государственно-частного партнёрства и связей с общественностью
Повысить качество человеческого капитала региона	Обеспечить процесс, ориентированный на приобретение обучаемыми способности квалифицированно действовать	Проект: Стажировки школьников и студентов в реальном секторе экономики	Программа: Развитие дуального образования в системе образования региона

²⁶¹ Построено нами.

К сожалению, за рамками настоящего исследования остаётся детализация проектов и программ до уровня мероприятий, что позволит определить необходимые ресурсы для реализации стратегического плана.

Обобщение в заключительной главе позволяет сделать следующие выводы. Перспективы развития выбранной для апробации разработанных инструментов региональной системы образования в части прогнозных оценок основных показателей системы, свидетельствуют, в частности, о том, что при сохранении сложившихся тенденций и достигнутого уровня использования мест в дошкольных учреждениях, количество мест не перекрывает прогнозируемую численность детей, которые, как ожидается, могут посещать эти учреждения.

В тоже время, численность учителей учреждений, реализующих программы общего образования, монотонно сокращается, а расчётное число учащихся на 100 учителей растёт. Последняя тенденция сохранится и в прогнозируемом периоде. Произойдёт снижение выпуска квалифицированных рабочих²⁶².

Прогноз потребности в специалистах с высшим образованием показывает некоторое снижение, но растёт потребность в специалистах в области педагогики и методики дошкольного и начального образования, что не соответствует выполненному нами прогнозу по снижению численности педагогических кадров в указанной сфере деятельности, то есть будет наблюдаться перепроизводство специалистов в отмеченной сфере деятельности.

Однако установлено, что на основе результатов прогнозных оценок показателей развития системы образования региона, можно видеть сложившиеся тенденции, но нельзя утверждать с полной уверенностью, что тенденции сохранятся в перспективе. Такие планы не будут учитывать воздействие факторов внешней среды, которые способны изменить

²⁶² Ерашова, О.В. Развитие системы образования в регионе / О.В. Ерашова, Ю.Н. Лапыгин // Новая экономика и региональная наука. - 2016. - №1. – С. 19-23.

тенденции. Для стратегического планирования нужны не столько прогнозы, сколько разработки на базе Форсайта, Видение и Миссия, в рамках которых и формируются стратегические цели.

Построена картина будущего системы образования региона методом экспертных оценок на основе прогнозов различных отраслей знаний – определено основное содержание Видения. Определены стратегические цели развития системы образования региона.

Сформулирована стратегия и определено основное содержание плана стратегического развития системы образования региона в виде стратегически значимых проектов и программ, которые должны быть приняты с поправкой на результаты прогнозов.

Апробирован алгоритм формирования стратегического плана, который наполнен инструментальным содержанием. Выделены методы анализа документов (в том числе контент-анализа), построения ментальных карт, проведения опросов экспертов, мозговых штурмов и групповой работы, построения профиля и многоугольника характеристик системы образования, метафор и концептуального абстрагирования, агрегирования и построения «дерева целей», построения морфологических матриц. По результатам построения матрицы решений, сформирована матрица «действия-цели», содержание которой методом сродства и агрегирования обеспечивает выход на стратегические цели развития системы образования, из которых и формируется слоган самой стратегии развития системы образования региона.

Значимость полученных результатов апробации инструментов стратегического планирования состоит в демонстрации возможности применения результатов исследования в стратегическом планировании развития системы образования региона.

Заключение

Подводя итоги по результатам диссертационного исследования, выделим наиболее значимые результаты.

Выявлены направления развития региональных образовательных структур с позиций системного подхода и даны прогнозные оценки направлениям развития региональной системы образования.

Показано, что сущность и двойственная природа планирования как системы в её стратегическом проявлении требует переосмысления на методологическом уровне методов стратегического планирования.

Показано, что в теоретическом плане стратегическое планирование в части методов его реализации, прорабатывается исследователями уже несколько десятилетий, но принципиальные вопросы о документах стратегического планирования нормативно закреплены только в 2014 году Федеральным законом.

Показано, что механический перенос традиционных методов планирования на планирование стратегическое не соответствует принципам стратегического управления и не отвечает требованиям к документам стратегического планирования, установленным Федеральным законом.

Выделено три подхода: использовать результаты функционально-структурного анализа в процессе разработки стратегии развития региональной системы образования; в рамках методологии Форсайта ориентироваться на формирование будущего и оценку стратегических направлений развития; ориентироваться на вклад образования в стратегию развития региона и страны в целом

Предложен конфигуратор факторов, учитывающий не только сложившиеся направления развития и варианты эталонного поведения системы образования в регионе, но и результаты анализа факторов внешней и внутренней среды региональной системы образования, а также цели стратегического развития как результат перехода от формулировок видения и

миссии, сформированных по результатам анализа и креативного устремления в будущее.

Установлена закономерность, отражающая процедуры формирования плана перспективного развития системы образования региона, которая проявляется в том, что планы ориентированы в большей степени на локальные решения федеральной и региональной властей, но не достаточно учитывают перспективы развития региона, содержащиеся в стратегических документах развития территории.

Разработана схема перехода от стратегии региона к целям развития системы образования региона, которая включает не только цели стратегии развития региона, но и отражает те задачи (задания), которые следуют из основного содержания функциональных стратегий (кадровой политики, инвестиционной политики, экономической политики и т.д.), и межфункциональные стратегически значимые проекты и программы.

Предложено сформировать матрицу «задачи-цели», в которой каждой задаче поставлена в соответствие цель для системы образования. Совокупность целей должна быть упорядочена построением иерархической конструкции в виде дерева целей с учётом стратегических целей развития региона в целом.

Выделена совокупность факторов внешней среды, определяющих перспективу развития системы образования региона, в которой наряду с ближним окружением системы образования региона выделено дальнейшее окружение и группа специальных факторов.

Отмечено, что современное производство высоких технологий может базироваться только на процессах интеграции с непосредственным включением в эти процессы системы образования региона. Прогресс реализуется не разрозненными предприятиями, а их объединениями, группами, кластерами и сетями с включением в них образовательных организаций. Изложены положения по формированию научно-консультационно-образовательного кластера, который в системе кластеров

региона играет инфраструктурно-связующую роль. Причём показано, что формируя сеть кластеров, можно создать новую ситуацию в управлении социально-экономическим развитием региона, избавив органы власти от мелочной и нерыночной опеки реального сектора экономики, что в свою очередь позволит власти сосредоточить свои усилия на социальном развитии региона.

В результате анализа и с учётом специфики региона выделены наиболее значимые блоки проблем развития системы образования региона, а также сильные стороны, возможности и угрозы.

Показано, что подход, ориентирующий разработчиков стратегии на те функции, которые уже выполняет система образования региона, недостаточен со стратегической точки зрения, поскольку прямо не предусматривает формирования стратегически значимых целей развития системы, из которых только затем вытекают функции, необходимые для осуществления деятельности системы образования региона.

Сформирована последовательность процедур построения плана развития системы образования региона, которая ориентирована на разрешение тех проблем, которые накопились в самой системе. Полученные результаты, прошедшие агрегирование в блоки факторов и обсуждённые в форме критических мозговых атак в кругу экспертов, позволяют увидеть все направления развития и перейти к следующей процедуре – определению проблемных зон, анализ которых обеспечивает формирование перечня проблем, а затем выполняется ранжирование перечня и определение области Парето. Формулируя для каждой выявленной проблемы из области Парето цель как образ несуществующего, но желаемого состояния системы, получим совокупность стратегически значимых целей, которые составят основу формулировки стратегии развития системы образования региона.

Показано, что под обозначенные цели и саму стратегию формируются стратегические проекты и программы, содержание которых наполняют мероприятия, для реализации которых определяются необходимые ресурсы.

Для реализации разработанной стратегии необходимо определить показатели, которые отличаются от показателей текущей деятельности системы образования своей стратегической направленностью, поэтому, для реализации мониторинга реализации стратегии, необходимо выполнить процедуру разработки сбалансированной системы показателей в её классической форме, построив стратегические карты и распределив по ним сформированные адекватные стратегическим целям цели стратегических карт, а затем поставив в соответствие каждой цели показатели и критерии оценки степени успешности достижения указанных целей стратегических карт.

Установлено, что классическая процедура формирования стратегии предусматривает выполнение SWOT-анализа, результаты которого определяют основное содержание стратегии. По результатам анализа выстраивается морфологическая матрица решений, содержание которой обеспечивает построение структурной схемы стратегии. В полученной структуре должны занять своё место проекты и программы, реализация которых начата в предыдущем периоде и должна продолжаться далее.

Построен алгоритмическая блок-схема формирования плана развития системы образования региона, из которой следует, что для формулирования целей развития системы образования необходимо выполнить целый ряд последовательных процедур, обеспечивающих построение дерева целей, содержание которого позволяет сформулировать стратегию развития системы образования и план реализации стратегии.

Разработана методика формирования плана развития системы образования региона на базе стратегии региона, отличительная особенность которой заключается в том, что в рамках оригинального алгоритма составлена новая комбинация методов, позволяющая обеспечить системное развитие образования в регионе. Оригинальность алгоритма заключается в том, что традиционный SWOT-анализ факторов внешней и внутренней среды дополнен переходом от стратегии региона к стратегическим целям развития

системы образования, что позволяет (с учётом целей уже реализуемых образовательных проектов и программ) выстроить «дерево стратегических целей», определяющих стратегию развития системы образования региона, а затем и сформировать план развития системы образования региона.

Построен алгоритм формирования стратегического плана развития системы образования региона, который включает результаты анализа факторов, влияющих на развитие системы образования региона, цели национальных программ развития образования и цели развития самого региона, а также философию развития системы. В плане развития системы образования региона отражены текущие программы и проекты, а также стратегически значимые программы и проекты, построенные по результатам анализа факторов внешней и внутренней среды системы.

Обзор прогнозных оценок показателей системы образования конкретного региона свидетельствует о том, что в подсистеме дошкольного образования региона, начиная с 2017 года, будет наблюдаться дефицит мест в дошкольных образовательных учебных заведениях, а также возрастёт потребность в приросте средств консолидированного бюджета и в педагогических работниках.

Анализ динамики удельных бюджетных расходов, скорректированных на уровень инфляции, показывает, что удельные бюджетные расходы учреждений региона, реализующих программы общего образования, в базовом периоде устойчиво росли со средним темпом 1,08 в год. При росте бюджетных расходов изменилась динамика роста после 2012 года, что связано со снижением уровня инфляции в 2011-2013 годах, однако рост уровня инфляции в 2014 году привёл к потребности роста финансирования в последующих периодах.

Результаты выявленных тенденций свидетельствуют о том, что количество воспитанников ДООУ и школ монотонно растёт, а количество учащихся в системе профессионального и высшего образования, а также рабочих кадров, также монотонно снижается. Но, если учесть прирост

выпускников школ к 2015 году и дальнейшую тенденцию к росту, то картина изменится в части численности студентов профессионального и высшего образования и с 2022 года наметится тенденция к росту.

Сформулировано Видение с позиций Форсайта - «Система образования региона как игровое пространство, включённое в массовые открытые онлайн курсы и формирующее мультикластеры, в которых обучаемые раньше становятся самостоятельными, обеспечивая саморазвитие и бизнес-деятельность в проектных командах, что позволяет получать комбинированные компетенции на протяжении всей жизни».

Получена формулировка стратегии, построенная на основе результатов SWOT-анализа: «Систематизация целей всех уровней образования региона в сочетании с прозрачностью управления и привлечением дополнительных ресурсов для реализации образования через всю жизнь, которое обеспечивает требуемое качество человеческого капитала и профессиональную ориентацию с учётом творческих способностей и психотипов обучаемых».

Построено «дерево всех целей», выявленных и сформулированных в процессе определения перспектив развития системы образования региона. Сформулирована стратегия развития: «Структурирование стратегических целей всех уровней системы образования региона и интеграция в мировое образовательное пространство на базе привлечения дополнительных ресурсов, что обеспечит рост качества человеческого капитала региона».

Для наполнения стратегии содержанием (для определения стратегического плана развития системы образования региона), проекты и программы, полученные при построении «Структурной схемы» после построения «Матрицы решений» по результатам SWOT-анализа, дополнены проектами и программами, адекватными тем целям, которые выявлены при построении «Дерева целей». Кроме того, указанные проекты и программы позволяют учесть результаты прогнозов, выполненных для региональной системы образования.

Таким образом, предложен способ формирования целей, определяющих содержание стратегического плана развития системы образования региона, который включает как формулировки целей, исходящих непосредственно от стратегии развития региона, так косвенные цели, выявленные в результате построения матрицы «задачи-цели». Задачи сформулированы, исходя из функциональных стратегий, стратегических проектов и программ, составляющих основу стратегии развития региона.

Определён порядок построения стратегического плана на основе анализа проблем развития системы образования региона. Для реализации предложена совокупность известных методов, распределённых по процедурам анализа: ранжирования, построения «матриц решений» и матриц «действия-цели». Это обеспечивает формирование образовательной политики региона, которая наполняется содержанием проектов и программ, а также мероприятий и ресурсов, составляющих основу плана развития системы образования региона. Реализация отслеживается на основе мониторинга, что позволяет с помощью обратной связи плана развития системы образования региона повторять указанный цикл разработки и корректировать содержание документа.

Разработан методический подход к аккумулярованию целей стратегического плана развития системы образования региона, включающий построение «дерева целей» развития системы образования региона на основе целей четырёх подсистем: 1) целей стратегического развития, исходя из текущей ситуации (по результатам SWOT-анализа построенная матрица решений трансформируется в матрицу «действия-цели»); 2) целей, обусловленных политикой Министерства науки и высшего образования РФ; 3) целей стратегии развития региона; 4) целей образовательных программ, поставленных в национальных проектах и федеральных целевых программах. Построенное таким образом «дерево целей» позволяет корректно сформулировать образовательную политику региона, которая определяет

план развития системы образования региона, который после уточнения, в свою очередь, выступает подсистемой стратегии развития региона.

Построен алгоритм формирования плана мероприятий по реализации стратегии развития системы образования региона, который наполнен инструментальным содержанием. На первом этапе реализации схемы выделяются факторы, влияющие на развитие системы образования региона и выполняется стратегический анализ; на втором этапе построение интегрального дерева целей выполняется в рамках названного выше подхода и дополняется целями, ориентированными на Видение; на третьем этапе формируется стратегический план мероприятий по реализации стратегии развития системы образования региона. Заявленная процедура наполняется содержанием ранее разработанных стратегически значимых проектов и программ, а также действующими проектами и программами с учётом прогнозных оценок развития системы образования региона.

К перспективным направлениям развития исследований в избранной предметной области следует отнести:

- методическое обоснование инструментов формирования проектов и программ до уровня мероприятий, что позволит определить необходимые ресурсы для реализации стратегического плана;
- теоретико-методическое обоснование механизмов выполнения прогноза развития системы, исходя из той совокупности целей, которая представлена в плане реализации образования региона;
- методическое обоснование процедур построения вариантов сценариев по выбранным приоритетам.

Список литературы

1. Абрамова Е. В. Социальная политика государства / Е.В. Абрамова [Электронный ресурс]. - URL: <http://www.kazreferat.info/read/socialnaya-politika-gosudarstva-Mzg5Mg> (дата обращения: 24.08.2015).
2. Аглицкий И.С. Системный анализ инвестиционной деятельности / И.С. Аглицкий, Г.Б. Клейнер, Е.Н. Сирота. – М.: Прометей, 2018. – 156 с.
3. Актуальные вопросы развития образования в странах ОЭСР. – М.: ИД ГУ-ВШЭ, 2005. – 152 с.
4. Ансофф И. Стратегический менеджмент. Классическое издание / И. Ансофф. – СПб.: Питер, 2009. – 344 с.
5. Арутюнян Т. Что вам делать со стратегией? Руководство по стратегическому развитию компании / Т. Арутюнян. – М.: Издательство Манн, Иванов и Фербер, 2013. – 386с.
6. Баркер Дж. Парадигмы мышления: Как увидеть новое и преуспеть в меняющемся мире / Джоэл Баркер; Пер. с англ. – М.: Альпина Бизнес Брукс, 2007. – 187 с.
7. Барышникова М.Ю. Единые типологические характеристики моделей образовательных кластеров / М.Ю. Барышникова, И.И. Чиннова, А.В. Симонов, Д.О. Дерман, К.С. Еленев // Инновации в образовании. – 2013. - № 9. – С. 1-10.
8. Бейзеров В.А. Основные тенденции развития системы высшего образования в начале XXI века / В.А. Бейзеров // Экономика образования. - 2014. - № 2. - С.31-37.
9. Богуславская Т.Н. Вариативные формы обеспечения качественного дошкольного образования / Т.Н. Богуславская // Проблемы современного образования [Электронный ресурс]. - 2013. - № 6. - С. 8-30. - URL: <http://www.pmedu.ru> (дата обращения: 21.08.2015).
10. Борисенко О.К. Кластерное развитие регионов России / О.К. Борисенко // Вестник МГТУ - 2012. - том 15. - №1. – С. 144.

11. Брылина И.В. Философия управления развитием образования: разработка методологических основ модели оценки управления качеством аттестации в сфере образования / И.В. Брылина // Известия Томского политехнического университета. - 2013. - Т.323. - № 6. - С. 149-155.

12. Букреев А.М. О новой стратегии социально-экономического развития Воронежской области / А.М. Букреев, И.Е. Рисин, Ю.И. Трещевский // Вестник Воронежского государственного университета. Серия: Экономика и управление. - 2017. - № 2. – С. 63-70.

13. Бутова Т.В. Взаимодействие бизнес-структур и органов муниципальной власти на примере муниципального образования «Кемеровский муниципальный район» Кемеровской области / Т.В. Бутова, Л.Р. Добрина, В.А. Белозерова // Экономика и предпринимательство. – 2014. - № 7. - С. 317-321.

14. Валиуллина М.А. Построение и интеграция универсальной модели типового кластера в региональную экономику [Электронный ресурс] / М.А. Валиуллина. - EUROPEAN SOCIAL SCIENCE JOURNAL. – 2014. - №3-2 (42). – С. 453-458. http://elibrary.ru/download/elibrary_21729780_11275460.pdf (дата обращения: 11.02.2017).

15. Васильева Н.В. Формирование и развитие образовательных кластеров в региональной социально-экономической системе: автореф. дис. ... канд. экон. наук: 08.00.05 / Васильева Наталья Витальевна. – Гатчина, 2013. – 22 с. [Электронный ресурс] - URL: <http://www.dissercat.com/content/formirovanie-i-razvitie-obrazovatelnykh-klasterov-v-regionalnoi-sotsialno-ekonomicheskoi-sis> (дата обращения: 04.01.2017).

16. Вахрушева Н.И. Образовательный кластер как элемент региональной инновационной системы [Электронный ресурс] / Н.И. Вахрушева. - www.vvsu.ru/files/261F3288-846F-4242-B00A-F9670267A840.pdf (дата обращения: 11.02.2017).

17. Веснин В.Р. Стратегическое управление. Учебник / В.Р. Веснин. – М.: Проспект, 2018. – 328 с.
18. Гаджиева Е.Ю. Перспективы развития образовательного кластера на уровне региона / Е.Ю. Гаджиева // Экономика и предпринимательство. – 2014. - №11. – С. 249-251.
19. Ганчеренок И.И. Обучающийся регион, синергетика и компетентностный потенциал управления / И.И. Ганчеренок // Экономика образования. - 2015. - № 5. - С. 86-94.
20. Гапоненко А.Л. Стратегическое планирование социально-экономического развития регионов и городов / А.Л. Гапоненко // Управленческие науки. – 2012. - №2. – С. 54.
21. Герасименко О.А. Теоретико-методологические основы управления региональной образовательной системой [Электронный ресурс] / О.А. Герасименко // Современные проблемы науки и образования. - 2012. - № 1. - URL: www.science-education.ru/101-5490 (дата обращения: 21.08.2015).
22. Голубков Е.П. Основы маркетинга: Учебник / Е.П. Голубков. - М.: «Финпресс», 2011. - 656 с.
23. Государственная Программа Российской Федерации «Развитие образования на 2013-2020 годы»: распоряжение Правительства Российской Федерации от 15 мая 2013 г. № 792-р [Электронный ресурс]. – Режим доступа: <http://минобрнауки.рф/документы/3409> (дата обращения: 21.02.2016).
24. Гранберг А.Г. Движение регионов России к инновационной экономике / А.Г. Гранберг. – М.: Наука. Институт экономики РАН, 2006. – 408 с.
25. Гуляк О.В. Организационно-экономический механизм стратегического развития муниципального образования / О.В. Гуляк // Вестник Челябинского государственного университета. Экономика. – 2014. - № 5. - С. 106-111.

26. Гусейнов А.Г. Проблемы формирования региональных кластерных систем / А.Г. Гусейнов, А.З. Гаджиев // *Фундаментальные исследования*. - 2016. - №3. – С. 360-368.
27. Дегтярев А.Н. Современные драйверы развития российского образования в условиях разнонаправленных вызовов / А.Н. Дегтярев, Л.Р. Дегтярева // *Экономика образования*. - 2015. - № 2. - С. 15-26.
28. Дрогобыцкий И.Н. Системный анализ в экономике: учеб. пособие / И.Н. Дрогобыцкий. – М.: Финансы и статистика, 2007. – 512 с.
29. Друкер П.Ф. Управление в обществе будущего / П.Ф. Друкер. – М.: Вильямс, 2017. – 320 с.
30. Егоршин А.П. Стратегический менеджмент / А.П. Егоршин, И.В. Гуськова. – М.: Инфра-М, 2017. – 292с.
31. Ерашова О.В. Алгоритм построения плана развития системы образования региона / О.В. Ерашова // *Экономика, статистика и информатика* – 2016. - №4. - С. 42-50.
32. Ерашова О.В. Алгоритм формулирования стратегии развития муниципального образования [Электронный ресурс] / О.В. Ерашова, Д.Ю. Лапыгин // *Вестник ВлГУ. Серия: Экономические науки*, №1 (3), 2015, С. 105-107. - URL: http://vestnik-es.vlsu.ru/fileadmin/temp/Erashova_Lapygin.pdf ISSN 2409-6210 (дата обращения: 1012.2016).
33. Ерашова О.В. Возможности как проявление Форсайта / О.В. Ерашова, Д.В. Тулинова // *Региональная экономика: теория, проблемы и практика. Материалы 8 Международной научно-практической конференции*. – Владимир: ВФ РАНХиГС - 2015. – 336 с. – С. 142-144.
34. Ерашова О.В. Вопросы стратегического развития муниципальных образований / О.В. Ерашова // *Вестник Самарского муниципального института управления*. – 2016. - № 1. - С. 39-44
35. Ерашова О.В. Корректировка стратегии города / О.В. Ерашова, Д.Ю. Лапыгин // *Стратегическое управление: теория, практика и проблемы:*

сборник материалов международной научно-практической конференции. – Владимир: ВФ РАНХиГС, 2013. – С. 231-234.

36. Ерашова О.В. Ментальные и стратегические карты / О.В. Ерашова, Ю.Н. Лапыгин // Региональная экономика: теория, проблемы и практика. Материалы 8 Международной научно-практической конференции. – Владимир: ВФ РАНХиГС, 2015. – 336 с. – С. 109-113.

37. Ерашова О.В. Методологические проблемы планирования / О.В. Ерашова, Д.В. Тулинова // Стратегическое управление: теория, практика и проблемы: сборник материалов международной научно-практической конференции. – Владимир: ВФ РАНХиГС, 2015. - С. 47-52.

38. Ерашова О.В. Методы решения проблем / О.В. Ерашова, Д.В. Тулинова // Системный подход в стратегическом развитии региональных инфраструктурных комплексов Международной научно-практической конференции. – Владимир: ВлГУ. - 2016. – 252 с. – С. 73-74 (0,15/0,1 п.л.).

39. Ерашова О.В. Методы управления социально-экономическими системами (монография) / О.В. Ерашова., А.В. Добронравов, Ю.Н. Лапыгин, Д.Ю. Лапыгин. - Владимир: Издательство «Владимирского филиала РАНХиГС», 2013. – 252 с. – С. 124.

40. Ерашова О.В. Модели компетенций государственных гражданских служащих / О.В. Ерашова, Ю.Н. Лапыгин // Современная экономика: проблемы, тенденции, перспективы. - 2013. – №9. –С.189-208.

41. Ерашова О.В. Образовательный кластер в альянсе кластеров региона / О.В. Ерашова, Ю.Н. Лапыгин // Ученые записки: Научно-практический журнал. – 2017. – № 1. - С. 6-10.

42. Ерашова О.В. Оценка функционирования системы образования в регионе [Электронный ресурс] / О.В. Ерашова, Ю.Н. Лапыгин // Вестник ВлГУ. Серия: Экономические науки. – 2015. - № 5 - С. 9-19. - URL: http://vestnik-es.vlsu.ru/fileadmin/temp/Lapygin_Erashova.pdf ISSN 2409-6210 (дата обращения: 26.05.2016).

43. Ерашова О.В. Построение стратегии города креативными группами / О.В. Ерашова // Стратегическое управление: теория, практика и проблемы: сборник материалов международной научно-практической конференции. – Владимир: ВФ РАНХиГС, 2013. – С. 11-18.

44. Ерашова О.В. Проблемы развития системы образования региона / О.В. Ерашова // Экономика образования. - 2016. - № 3 май-июнь. - С. 68-73.

45. Ерашова О.В. Проблемы стратегического планирования в муниципальном образовании / О.В. Ерашова, Д.В. Тулинова // Стратегическое управление: теория, практика и проблемы: сборник материалов международной научно-практической конференции. – Владимир: ВФ РАНХиГС, 2015. - С. 44-46;

46. Ерашова О.В. Прогноз развития общего образования в регионе [Электронный ресурс] / О.В. Ерашова, Ю.Н. Лапыгин, В.Е. Крылов // Регион: государственное и муниципальное управление. - № 4. - 2015. – URL: <http://regiongmu.ru/wp-content/uploads/2016/01/> (дата обращения: 27.01.2019).

47. Ерашова О.В. Прогнозные оценки развития системы образования в регионе [Электронный ресурс] / О.В. Ерашова, Ю.Н. Лапыгин // Регион: государственное и муниципальное управление. - 2016. - № 1. - URL: <http://regiongmu.ru/wp-content/uploads/2016/04/RegionGMU010508.pdf> (дата обращения: 10.12.2017).

48. Ерашова О.В. Прогнозные оценки развития системы образования региона / Актуальные проблемы развития отраслевых рынков: национальный и региональный уровень. III Международная научно-практическая конференция, 18 апреля 2019 года – Воронеж: Воронежский государственный университет, 2019. – С. 31-35.

49. Ерашова О.В. Проектное управление в развитии системы образования региона // Местное самоуправление перед лицом современных вызовов: материалы III Всероссийской научно-практической конференции с международным участием 9 ноября 2018 года. – Владимир: ВФ РАНХиГС, 2018. – 319 с. – С. 61-63.

50. Ерашова О.В. Развитие общего образования в регионе [Электронный ресурс] / О.В. Ерашова, С.А. Болтунова // Вестник ВлГУ. Серия: Экономические науки, № 1, 2016, С. 9-14. - URL: http://vestnik-es.vlsu.ru/fileadmin/_temp_/Boltunova_Erashova.pdf. (дата

выпуска: 10.08.2017).

51. Ерашова О.В. Развитие системы образования в регионе / О.В. Ерашова, Ю.Н. Лапыгин // Новая экономика и региональная наука. - 2016. - №1. – С. 19-23.

52. Ерашова О.В. Развитие социально-экономической региональной системы образования / О.В. Ерашова, Ю.Н. Лапыгин, Д.В. Тулинова // Стратегическое развитие социально-экономических систем в регионе: инновационный подход. Международная научно-практическая конференция. (11.11.2015). – Владимир: ВлГУ, 2015. – С. 161-169.

53. Ерашова О.В. Развитие среднего профессионального образования в регионе / О.В. Ерашова, С.А. Болтунова // Новая экономика и региональная наука. - 2016. - № 3. – С. 272-277.

54. Ерашова О.В. Стратегическое развитие подсистем региона / О.В. Ерашова // Государственное и муниципальное управление. Ученые записки СКАГС. – 2016. - №3. - С. 255-262.

55. Ерашова О.В. Стратегическое развитие систем / О.В. Ерашова // Актуальные проблемы государственной и муниципальной службы в субъекте Российской Федерации: материалы Второго Национального форума «Государственная служба: поиск новой модели». – Владимир: Изд-во ВФ РАНХиГС, 2013. – С. 63-65.

56. Ерашова О.В. Факторы развития системы образования региона / О.В. Ерашова // Вестник университета. – 2016. - № 4. - С. 217-221.

57. Ерашова О.В. Формирование образовательного кластера региона [Электронный ресурс]/ О.В. Ерашова, Ю.Н. Лапыгин // Вестник ВлГУ. Серия: Экономические науки, № 1, 2017, С. 6-12. - URL: http://vestnik-es.vlsu.ru/fileadmin/_temp_/Boltunova_Erashova.pdf (дата выпуска: 10.04.2017).

58. Ерашова О.В. Формирование функциональной стратегии / О.В. Ерашова, Ю.Н. Лапыгин // Стратегическое управление: теория, практика и проблемы: сборник материалов международной научно-практической конференции. – Владимир: ВФ РАНХиГС, 2013. – С. 235-241.
59. Захаров П.Н. Актуальные вопросы кадрового обеспечения образовательных организаций региона / П.Н. Захаров, Т.В. Григорьева // Вестник Владимирского государственного университета. Серия: Экономические науки. – 2017. - № 1.– С. 33-36.
60. Захаров П.Н. Синергия стратегии развития университетского комплекса региона: диссертация ... доктора экономических наук: 08.00.05 / Павел Николаевич Захаров; [Место защиты: Владимир. гос. ун-т]. - Владимир, 2010. - 286 с.
61. Звягина Е.М. Типология кластеров и особенности кластеризации экономики регионов России [Электронный ресурс] / Е.М. Звягина // Современные проблемы науки и образования. - 2014. - №2. - URL: <http://cyberleninka.ru/article/n/tipologiya-klasterov-i-osobennosti-klasterizatsii-ekonomiki-regionov-rossii> (дата обращения: 11.02.2017).
62. Зуб. А.Т. Теория и практика антикризисного управления / А.Т. Зуб, М.В. Локтионов. – М.: Генезис, 2005. – 576 с.
63. Зубаревич Н.В. Социальное развитие регионов России. Проблемы и тенденции переходного периода / Н.В. Зубаревич. - Editorial URSS, 2018. – 264 с.
64. Зуева О.Н. Тенденции и проблемы развития системы образования в регионе / О.Н. Зуева, Ю.С. Долганова // Известия УрГЭУ. - 2012. - № 1. - С. 173-180.
65. Инструменты определения факторов стратегического развития региона [Электронный ресурс] // Управление экономическими системами. - 2014. - № 11. - URL: <http://www.uecs.ru/regionalnaya-ekonomika/item/3159-2014-11-15-07-15-54> (дата обращения: 14.08.2015).

66. Исланкина Е.А. Разработка механизма управления интернационализацией региональных кластеров: дисс. ... канд. экон. наук: 08.00.05 / Исланкина Екатерина Алексеевна - Санкт-Петербург, 2014. – 232 с.
67. Казанцев А.К. Инновационные кластеры в региональной стратегии / А.К. Казанцев, И.А. Никитина. - СПб.: Изд-во СПбГУ, 2011. - 15 с.
68. Какая система дошкольного и школьного воспитания. Дискуссионный клуб академика О.Т. Богомолова [Электронный ресурс]. - URL: <http://www.inesnet.ru/article/kakaya-sistema-doshkolnogo-i-shkolnogo-vospitaniya-i-obrazovaniya-nuzhna-rossii/> (дата обращения: 24.08.2016).
69. Каплан Р.С. Сбалансированная система показателей. От стратегии к действию / Роберт С. Каплан, Дейвид П. Нортон. — 2-е изд., испр. и доп. / Пер. с англ. — М.: ЗАО «Олимп-Бизнес», 2003 - 320с.
70. Ким Ю.Л. Зарубежный опыт формирования кластеров / Ю.Л. Ким // Проблемы управления нефтегазовым комплексом. – 2015.– № 9. – С. 39-43.
71. Клячко Т.Л. Текущее состояние и актуальные проблемы функционирования сферы образования / Т.Л. Клячко, И.А. Рождественская // Экономика образования. - 2014. - № 2. - С. 146-163.
72. Козуб Л.А. Государственно-частное партнерство как стратегический ресурс развития высшей школы региона: диссертация ... кандидата экономических наук: 08.00.05 / Людмила Александровна Козуб; [Место защиты: Воронеж. гос. ун-т]. - Воронеж, 2017. - 180 с.
73. Козуб Л.А. Оценка современной практики использования современных проектов государственно-частного партнерства для развития высшей школы / Л.А. Козуб // Вестник Воронежского государственного университета. Серия: Экономика и управление. – 2016. - №4. – С. 64-71.
74. Колягин О.С. Частно-государственное партнерство: понятие, нормативная база / О.С. Колягин // Социально-экономические явления и процессы. – 2014. - Т. 9. - № 9. - С. 65-72.

75. Кондрашова Н.В. Актуальные проблемы и тенденции развития дошкольного образования в России на современном этапе / Н.В. Кондрашова // Перспективы Науки. - 2014. - № 11. - С. 31-38.
76. Коновалова А.Е. Формирование региональных отраслевых кластеров, как важнейший этап создания инновационной экономики [Электронный ресурс] / А.Е. Коновалова, О.И. Толмачева. - URL: <https://www.rae.ru/forum2012/21/2455>. - (дата обращения: - 05.01.2017).
77. Кох Р. Стратегия / Ричард Кох; пер с англ. – М.: Эксмо, 2007. – 224 с.
78. Кругерус М. Книга решений. 50 моделей стратегического мышления / М. Кругерус. – М.: ЗАО «Олимп-Бизнес», 2012. – 208 с.
79. Крылов В.Е. Экономическое прогнозирование / В.Е. Крылов, Ю.Н. Лапыгин, А.П. Чернявский. – М.: Эксмо, 2009. – 256 с.
80. Крючков В.Г. Факторы успешного внедрения стратегического планирования [Электронный ресурс] / В.Г. Крючков, Н.В. Николаева // Наука и образование: хозяйство и экономика; предпринимательство; право и управление. 2015. Сентябрь. - URL: http://www.journal-nio.com/index.php?option=com_content&view=article&id=2745&Itemid=150 (дата посещения: 29.11.2015).
81. Ксенчук Е.В. Системное мышление. Границы ментальных моделей и системное видение мира / Е.В. Ксенчук. – М.: Издательский дом «Дело» РАНХиГС, 2011. – 368 с.
82. Кузнецов С.В. Кластерный подход в модернизации региональных систем профессионального образования / С.В. Кузнецов, Л.Д. Тюпичева // Экономика и управление. - 2013. - № 3. - С. 59-63.
83. Кузык Б.Н. Прогнозирование, стратегическое планирование и национальное программирование / Б.Н. Кузык, В.И. Кушлин, Ю.В. Яковец. – М.: Экономика, 2009. – 592 с.
84. Ладыкова Т.И. Форсайт-технологии в прогнозировании инновационного развития региона / Т.И. Ладыкова, И.А. Васильева, Е.Н.

Завиша // Управление экономическими системами: электронный журнал. – 2015. - №4. – С. 32.

85. Лапыгин Д.Ю. Логика стратегических матриц / Д.Ю. Лапыгин, Ю.Н. Лапыгин // Динамика сложных систем. - 2012. - № 4. - С. 12-25.

86. Лапыгин Д.Ю. Стратегический конфигурактор / Д.Ю. Лапыгин // Менеджмент в России и за рубежом. - 2015. - № 4. - С. 35-43.

87. Лапыгин Ю.Н. Место Форсайта в разработке стратегии / Ю.Н. Лапыгин, Д.Ю. Лапыгин // Региональная экономика: теория, проблемы и практика. Материалы 8 Международной научно-практической конференции. – Владимир: ВФ РАНХиГС, 2015. – 336 с. – С. 210-215.

88. Лапыгин Ю.Н. Рынок консалтинговых услуг [Электронный ресурс] / . // Регион: государственное и муниципальное управление. - 2015. - № 4. - [URL: http://regiongmu.ru/wp-content/uploads/2016/01/](http://regiongmu.ru/wp-content/uploads/2016/01/) (дата обращения: 12.01.2017).

89. Лапыгин Ю.Н. Системное решение проблем / Ю.Н. Лапыгин. - М.: Эксмо, 2008. – 336 с.

90. Лапыгин Ю.Н. Стратегический менеджмент / Ю.Н. Лапыгин. – М.: Инфра-М, 2014. – 208 с.

91. Ларионова А.С. История и инструментарий стратегического планирования в России [Электронный ресурс] / А.С. Ларионова. - URL: <http://www.uecs.ru/uecs-34-342011/item/687-2011-10-14-08-25-07>, (дата обращения: 27.05.2014).

92. Левитская А.П. Иновационно-образовательный кластер как механизм ускорения инновационных процессов в регионе / А.П. Левитская // Инновации. – 2013. - № 1. – С. 98-102.

93. Лефевр В.А. Рефлексия / В.А. Лефевр. - М.: «Когито-центр», 2003. – 496 с.

94. Логвин Н.В. Особенности методологических подходов в создании теории развития региональных систем образования / Н.В. Логвин // Экономика образования. - 2013. - №2. - С. 69-79.

95. Логвин Н.В. Управление системой образования в регионе как мезосоциоэкономической системой: реинжиниринговый подход / Н.В. Логвин // Экономика образования. - 2014. - № 1. - С. 26-32.

96. Лукша П. Связывающая образовательную систему, рынки труда и инновационную экономику: результаты форсайта Компетенции - 2030 [Электронный ресурс] / П. Лукша. - URL:- <http://profitcon.ru/matetials/28032013/Peskov-D-N-Obrazovatelnaia-sistema-rynki-truda-i-innovatcionnaia-ekonomika-forsait-Kompetentcii-2030.pdf> (дата обращения: 14.02.2014).

97. Львов Д.С. Актуальные проблемы реформирования и стратегического управления развитием России. Методологические аспекты решения / Д.С. Львов, В.А. Гневко, В.Е. Рохчин. – СПб., 2007. – 320 с.

98. Мадеев С.М. Категориальный анализ понятия «образовательное пространство» «как воспроизводственного фактора человеческого капитала / С.М. Мадеев // Экономика образования. - 2014. - № 1. - С. 122-127.

99. Маковкина С.А. Методические рекомендации по совершенствованию системы стратегического планирования социально-экономического развития крупных муниципальных образований РФ [Электронный ресурс] / С.А. Маковкина // Муниципалитет: экономика и управление. - 2014. - №6. - URL: <http://municipal.uara.ru/ru/issue/2014/01/06/> (дата обращения: 28.11.2015).

100. Малышев Е.А. Система образования как одна из основ формирования саморазвивающихся регионов / Е.А. Малышев // Вестник ЧитГУ. - 2012. - № 4. - С. 33-46.

101. Медоуз Д.Х. Азбука системного мышления / Д.Х. Медоуз. – М.: БИНОМ, Лаборатория знаний, 2010. – 343 с.

102. Миненков Д.И. Стратегические кластеры в развитии экономики региона / Д.И. Миненков // Социально-экономические явления и процессы. – 2015. - № 11. – 81-86.

103. Минцберг Г. Школы стратегий / Г. Минцберг, Б. Альстрэнд, Дж. Лэмпел. Пер. с англ. под ред. Ю.Н. Каптуревского. – СПб: Издательство «Питер», 2000. – 336 с.

104. Мирзоева С.М. Подходы к стратегическому планированию устойчивого развития муниципального образования / С.М. Мирзоева // Экономика и предпринимательство. – 2015. - № 4 - С. 304-306.

105. Мюллер Х. Составление ментальных карт: метод генерации и конструирования идей / Хорст Мюллер. – М.: Омега-Л, 2007. – 126 с.

106. Наумова О.Н. Формирование образовательного кластера в условиях развития государственно-частного и социального партнерства / О.Н. Наумова // Креативная экономика. — 2014. — № 11 (95). — С. 33-45.

107. Николаева А.Д. Эпигенетическая теория эволюции как концептуальная модель развития системы управления образованием / А.Д. Николаева // Экономика образования. - 2015. - № 1. - С. 84-89.

108. О Концепции долгосрочного социально-экономического развития Российской Федерации на период до 2020 года / Распоряжение Правительства РФ от 17.11.2008 N 1662-р (ред. от 08.08.2009) [Электронный ресурс]. – Режим доступа: http://www.consultant.ru/document/cons_doc_LAW_90601/ (дата обращения: 21.02.2016).

109. О стратегическом планировании в Российской Федерации: Федеральный закон Российской Федерации от 28 июня 2014 г. № 172-ФЗ [Электронный ресурс] // Российская газета. 2014. 3 июля. - URL: <http://www.rg.ru/2014/07/03/strategia-dok.html> (дата обращения: 15.03.2015).

110. О федеральной целевой программе развития образования на 2011-2015 годы: постановление Правительства Российской Федерации от 7. 2. 2011 г. № 61 [Электронный ресурс]. – Режим доступа: <http://innovation.gov.ru/sites/default/files/documents/2014/17702/3466.pdf> (дата обращения: 21.02.2016).

111. О'Коннор Искусство системного мышления: Необходимые знания о системах и творческом подходе к решению проблем / Джозеф О'Коннор, Иан Макдермотт. Пер. с англ. – 5-е изд. – М.: Альпина Паблишерз, 2011. – 254 с.

112. Об образовании в Российской Федерации. Федеральный закон от 29.12.2012 г. № 273-ФЗ // Собрание законодательства Российской Федерации. - 2013. - №53. - Ст. 7598.

113. Образование 2030 [Электронный ресурс]. - URL: [_Edu2030.ppt](#) (дата обращения: 07.07.2016).

114. Основные показатели образования [Электронный ресурс]. URL: http://vladimirstat.gks.ru/wps/wcm/connect/rosstat_ts/vladimirstat/resources/ea23f50048e282d8826bd2f7eaa5adf2/Основные+показатели+развития+образования_для+Интернета.htm (дата обращения: 10.10.2015).

115. Отчет по выполнению второго этапа комплексного исследования на тему: «Актуализация стратегии социально-экономического развития Владимирской области до 2030 года». – Институт социально-экономических и политических исследований. – М. – 2014. – 401 с.

116. Павловская Т.А. Роль системы дополнительного образования детей в формировании качественных характеристик трудового потенциала региона / Т.А. Павловская // Вестник Омского университета. Серия «Экономика». - 2015. - № 2. - С. 111-119.

117. Панфилова А.П. Мозговые штурмы в коллективном принятии решений / А.П. Панфилова. - М.: Флинта, 2012. - 320 с.

118. Пер Дж. Анализ сильных и слабых сторон компании: определение стратегических возможностей / Дженстер Пер, Хасси Дэвид. Пер с англ. – М.: Издательский дом «Вильямс», 2003. – 368 с.

119. Перегудов Ф.И. Введение в системный анализ: учеб. пособие для вузов / Ф.И. Перегудов, Ф.П. Тарасенко. – М.: Высш. шк., 1989. – 367 с.

120. Перфильева О.В. Роль российских региональных вузов в развитии непрерывного образования: Автореф. дисс. ... канд. социол. наук:

22.00.04 / Перфильева Ольга Владимировна; Институт социологии РАН. – М., 2009. – 21 с.

121. Песков Д. 13 лекций о будущем [Электронный ресурс] / Д. Песков. - URL: http://asi.ru/news/14770/?sphrase_id=55510 (дата обращения: 19.02.2014).

122. Песков Д. Форсайт образования - 2030. Открытая лекция [Электронный ресурс] / Д. Песков. - URL: <http://leader-id.ru/event/223/> (дата обращения: 19.02.2014).

123. Петрусевич А.А. Проблемы кооперации внутри образовательных кластеров во Франции / А.А. Петрусевич, Д.В. Аникин // Международный журнал экспериментального образования. – 2016. - № 2. - С.74-77.

124. Попов С.А. Актуальный стратегический менеджмент. Видение – цели – изменения / С.А. Попов. – М.: Юрайт, 2014. – 447 с.

125. Портер М.Э. Конкуренция.: Пер. с англ.: Уч. пос. / М.Э. Портер. — М.: Издательский дом "Вильямс", 2006. — 495 с.

126. Постановление Губернатора Владимирской области от 4 февраля 2014 г. N 59 "Об утверждении Государственной программы Владимирской области "Развитие образования" на 2014 - 2020 годы". Система ГАРАНТ [Электронный ресурс]. - URL: <http://base.garant.ru/19375538/#ixzz3jSwHGK3w> (дата обращения: 10.10.2015).

127. Пригожин А.И. Цели и ценности. Новые методы работы с будущим / А.И. Пригожин. - М.: Издательство «Дело», 2010. – 432 с.

128. Прикот О.Г. Методология выявления социальных эффектов модернизации системы образования / О.Г. Прикот // Экономика образования. - 2014. - № 4. - С. 20-24.

129. Приложение к письму департамента образования от 19 ноября 2013 г. № ДО-7007-02-07 [Электронный ресурс]. - URL: <http://edukovrov.ru/sites/default/files/PrilMater2013-2014.pdf> (дата обращения: 14.08.2014).

130. Раевский С.В. Кластерная концепция организации структуры экономики регионов / С. В. Раевский, Ю.В. Винокурова // Региональная экономика: теория и практика. – 2007. - №5 (44). – С. 4.

131. Распоряжение Правительства Российской Федерации (Об утверждении концепции Федеральной целевой программы развития образования на 2016-2020 годы) от 29.12.2014 N 2765-р https://www.consultant.ru/document/cons_doc_LAW_173677/ (дата обращения – 06.02.2016).

132. Региональные альянсы и кластеры / под ред. Ю.Н. Лапыгина. – Владимир: Владимирская книжная типография, 2006. – 315 с.

133. Рисин И.Е. Проблемы становления в России системы стратегического планирования и подходы к их решению / И.Е. Рисин // Вестник ВГУ. Серия: Экономика и управление. - 2014. - №4. - С. 146-149.

134. Рисин И.Е. Региональные стратегии второго поколения: особенности разработки / И.Е. Рисин // Вестник Воронежского государственного университета. Серия: Экономика и управление. - 2018. - №1.– С. 90-96.

135. Рудаков О.В. Выбор социально-экономической модели развития муниципального образования и эффективных форм управления [Электронный ресурс] / О.В. Рудаков // Российская наука и образование: проблемы и перспективы. – 2014. - № 1-2. - URL: роснаука.орг/assets/rudakova_ov.pdf (дата обращения: 20.09.2015).

136. Румельт Р. Хорошая стратегия, плохая стратегия. В чем отличие и почему это важно / Р. Румельт. – М.: Издательство Манн, Иванов и Фербер, 2014. – 488с.

137. Савельева М.В. Особенности формирования конкурентоспособности российских регионов / М.В. Савельева // Национальные интересы: приоритеты и безопасность. – 2016. - №1(334). – С. 51.

138. Сенге П. Пятая дисциплина: искусство и практика самообучающейся организации / П. Сенге. – М.: ЗАО «Олимп-Бизнес», 2003. – 408 с.
139. Сизов В.С. Форсайт-исследование системы образования России / В.С. Сизов // Экономика образования. - 2015. - № 2. - С. 73-80.
140. Социальная политика региона [Электронный ресурс]. - URL: <http://www.sociologyzone.ru/sogos-568-1.html> (дата обращения: 14.10.2015).
141. Сравнительная оценка состояния региональной системы дошкольного образования города Москвы. – М.: ЦЭНО РАНХиГС, 2015. - 15с.
142. Стариков Е.Н. Сценарии развития социально-экономических систем муниципального образования / Е.Н. Стариков, Н.К. Прядилина, Л.М. Долженко // Эко-потенциал. – 2015. - № 2 - С. 83-86.
143. Степыгина Г.Б. Развитие профессионального образования в Воронежской области – оптимистический прогноз / Г.Б. Степыгина // Регион: система, экономика, управление. – 2015. – №2 (29). – С. 188-197.
144. Стратегия городского развития: проблемы, механизмы, ресурсы. – Ростов н/Д: изд-во ЮФУ, 2011. – 408 с.
145. Стратегия. Как создавать и использовать эффективную стратегию. 2-е изд./ Р. Кох. — СПб.: Питер, 2003. – 320 с.
146. Субетто А.И. Образование как системообразующий фактор стратегии развития России в XXI веке / А.И. Субетто // Экономика образования. - 2015. - № 2. - С. 39-45.
147. Суворов В.В. Рынок образовательных услуг негосударственного сектора дошкольного образования в Московской области [Электронный ресурс] / В.В. Суворов // Вестник Московского государственного областного гуманитарного института. Серия: История, философия, политология, право. - 2013. - № 1. - С. 19-29. - URL: <http://elibrary.ru/download/29982430.htm> (дата обращения: 14.03.2015).

148. Теория систем и системный анализ в управлении организациями: Справочник: Учеб. пособие / Под ред. В.Н. Волковой и А.А. Емельянова. – М.: Финансы и статистика, 2006. – 848 с.
149. Тимошенко И. В. Система образования как объект исследования экономической теории: от классической к новой институциональной экономике / И. В. Тимошенко // Экономика образования. - 2013. -№ 1. - С. 108-112.
150. Тойшева О.А. Развитие системы мониторинга в муниципальных образованиях [Электронный ресурс] / О.А. Тойшева, Е.Ю. Панцева // Наукоедение, 2014, № 3. - URL: <http://naukovedenie.ru> 97EVN314 (дата обращения: 24.07.2015).
151. Трemasова Д.Д. Программно-целевой подход в управлении системы общего образования: сравнительный анализ по регионам ПФО / Д.Д. Трemasова // Системное управление. - 2013. - № 2. - С. 33-44.
152. Трещевский Ю.И. Ключевые сферы и задачи стратегического управления социально-экономическим развитием регионов / Ю.И. Трещевский, И.Е. Рисин // Вестник Воронежского государственного университета, Серия: Экономика и управление. - 2016. - № 4. – С. 17-22.
153. Федеральный закон Российской Федерации от 29 декабря 2012 г. N 273-ФЗ "Об образовании в Российской Федерации" [Электронный ресурс]. - URL: <http://www.rg.ru/2012/12/30/obrazovanie-dok.html> (дата обращения: 10.09.2015).
154. Форсайт: основные тренды образования будущего [Электронный ресурс]. – URL: <http://news.tpu.ru/actual/2013/09/09/20082/> (дата обращения: 07.07.2016).
155. Хамел Г. Стратегическая гибкость / Г. Хамел, К. Прахалад, Г. Томас, Д. О’Нил. – СПб.: «Питер», 2004. – 382 с.
156. Чапчиков С.Ю. Государственное стратегическое планирование: новые правовые рамки [Электронный ресурс] / С.Ю. Чапчиков // Наука и образование: хозяйство и экономика; предпринимательство; право и

управление. 2014. Октябрь. - URL: http://www.journal-nio.com/index.php?option=com_content&view=article&id=2646&Itemid=138
(дата посещения: 29.11.2015).

157. Чекмарев В.В. Региональные системы образования как мезосоциоэкономические системы / В.В. Чекмарев, Н.В. Логвин // Экономика образования. - 2013. - №2. - С. 8-14.

158. Что такое Форсайт образования? [Электронный ресурс] – URL: http://www.strf.ru/material.aspx?CatalogId=221&d_no=72965#.V31nOmNv6JA
(дата обращения: 07.07.2016).

159. Чуб А.А. Регионы России: факторы устойчивости и институциональные предпосылки развития в условиях глобализации (монография) / А.А. Чуб. – М.: Научно-издательский центр ИНФРА-М, 2015. – 323 с.

160. Шалак В.И. Современный контент-анализ Приложения в области: политологии, психологии, культурологии, экономики, рекламы / В.И. Шалак. – М.: Омега-Л, 204. – 272 с.

161. Шестак О.И. Стратегическое планирование в Российской Федерации в контексте полномочий органов местного самоуправления / О.И. Шестак // Политика и Общество. – 2015. – № 5. – С. 591 - 602.

162. Юткина О.В. Современные методы стратегического планирования в целях обеспечения продовольственной безопасности / О.В. Юткина // Государственное и муниципальное управление. Ученые записки СКАГС. - 2015. - № 2. - С. 49-54.

163. Якимов А.В. Теория и практика стратегического планирования / А.В. Якимов // Бизнес-журнал. - 2010. - №5.- С.23-26.

Приложения

Основные социально-экономические показатели в 2017 г.²⁶³

	Площадь территории ¹⁾ , тыс. км ²	Численность населения на 1 января 2018 г., тыс. человек	Средне-годовая численность занятых, тыс. человек	Средне-душевые денежные доходы (в месяц), руб.	Потребительские расходы в среднем на душу населения (в месяц), руб.	Средне-месячная номинальная начисленная заработная плата работников организаций, руб.	Валовой региональный продукт в 2016 г., млн. руб.	Инвестиции в основной капитал ²⁾ , млн. руб.	Основные фонды в экономике (по полной учетной стоимости; на конец года) ³⁾ , млн. руб.
Центральный федеральный округ	650,2	39311,4	21259,7	40843	30774	48593	24135019,0	4172962	60640167
Белгородская область	27,1	1549,9	757,9	30074	22073	29066	730562,0	139209	1501847
Брянская область	34,9	1211,0	530,2	26402	20629	24743	285847,9	54769	794829
Владимирская область	29,1	1378,3	640,6	23988	17813	26975	392051,8	79555	842074
Воронежская область	52,2	2333,8	1102,1	29327	23825	28007	841375,7	294169	1841669
Ивановская область	21,4	1014,6	456,3	24760	17000	23470	179633,4	27098	550729
Калужская область	29,8	1012,2	504,8	28108	20346	34332	373403,5	81301	989602
Костромская область	60,2	643,3	290,8	24745	16660	24554	160705,4	20642	436507
Курская область	30,0	1115,2	519,6	26425	19343	27274	364601,7	100591	878321
Липецкая область	24,0	1150,2	565,8	29294	22504	28455	470239,3	139900	1268311
Московская область	44,3	7503,4	3450,2	41286	30878	46836	3565258,0	678273	8044098
Орловская область	24,7	747,2	321,1	24122	18350	24811	213924,0	45316	496312
Рязанская область	39,6	1121,5	511,0	24789	17568	28819	336973,5	63814	1010570
Смоленская область	49,8	949,3	445,9	25398	18038	26269	262318,0	57496	857817
Тамбовская область	34,5	1033,6	482,4	25938	20093	24253	311433,4	111680	844454
Тверская область	84,2	1283,9	610,0	24077	18220	27612	359345,1	99966	1250215
Тульская область	25,7	1491,8	719,9	27774	19978	31637	517740,8	127064	1116603
Ярославская область	36,2	1265,7	621,1	27625	19454	30720	469804,9	79820	1311286
г. Москва	2,6	12506,5	8730,0	62532	47597	73812	14299800,6	1972300	36604923

²⁶³ Регионы России. Социально-экономические показатели. 2018: Стат. сб. / Росстат. – М., 2018. –1162 с.

Окончание приложения А

Объем отгруженных товаров собственного производства, выполненных работ и услуг собственными силами по видам экономической деятельности, млн. руб.				Продукция сельского хозяйства - всего, млн. руб.	в том числе		Ввод в действие жилых домов, тыс. м ² общей площади жилых помещений	Оборот розничной торговли, млн. руб.	Сальдированный финансовый результат (прибыль минус убыток) деятельности организаций ⁴ , млн. руб.	
добыча полезных ископаемых	обрабатывающие производства	обеспечение электрической энергией, газом и паром; кондиционирование воздуха	водоснабжение; водоотведение, организация сбора и утилизации отходов, деятельность по ликвидации загрязнений		растениеводства	животноводства				
1502691	13217385	1691479	312144	1304766,6	632213,0	672553,7	24284,9	10140135,8	3643400	Центральный федеральный округ
116588	629093	27031	10614	227267,4	69828,2	157439,2	1300,5	315389,9	138538	Белгородская область
277	191019	16064	7347	84470,0	31458,9	53011,1	558,3	234367,2	17432	Брянская область
4004	406484	33308	9987	28987,1	10672,5	18314,5	695,4	211869,5	32668	Владимирская область
6283	422944	88207	12116	193876,1	120821,1	73055,0	1687,3	516648,5	18249	Воронежская область
755	133335	32003	4285	14909,9	5276,5	9633,4	339,8	156904,6	1594	Ивановская область
3672	672706	23200	8463	38538,4	17091,9	21446,5	882,3	186001,8	37477	Калужская область
317	118263	39628	3101	15993,0	5668,0	10325,1	310,2	97322,6	6315	Костромская область
67783	176100	60309	4582	130890,9	75706,9	55184,0	590,5	197188,3	56532	Курская область
5765	628043	25921	10347	101595,7	60542,9	41052,9	1084,2	236980,4	143885	Липецкая область
13870	2328071	279036	72279	87550,7	42942,6	44608,1	9077,7	2093604,5	400345	Московская область
106	104211	13353	3238	60430,0	38573,4	21856,6	267,5	124681,0	8783	Орловская область
1781	277309	37935	5163	52260,7	29249,1	23011,5	712,5	179999,3	31164	Рязанская область
1454	192044	54534	6839	22826,6	7860,7	14965,9	484,4	158253,4	12933	Смоленская область
145	134329	16099	3102	111331,8	59669,9	51661,8	839,4	194712,0	8360	Тамбовская область
755	246185	94874	6240	34890,8	6921,8	27969,0	585,2	216144,6	-4198	Тверская область
5548	629921	49630	9426	58398,9	35784,9	22614,0	696,8	273690,4	61932	Тульская область
1172	338016	43671	9396	32031,3	8235,6	23795,7	753,8	224491,7	37605	Ярославская область
1272415	5589313	756675	125621	8517,4	5908,1	2609,3	3419,0	4521886,1	2633786	г. Москва

Результаты сравнительной оценки региональных систем дошкольного образования²⁶⁴ и место Владимирской области

Для сравнительной оценки использовались следующие показатели состояния региональной системы дошкольного образования:

Р1 – доля детей, стоящих на учете для определения в дошкольные образовательные организации, из общей численности детей, заинтересованных в услугах дошкольных образовательных организаций;

Р2 - численность педагогических работников дошкольных образовательных организаций, отнесенная к численности детей в дошкольных образовательных организациях;

Р3 - число мест в дошкольных образовательных организациях, отнесённое к общей численности детей, заинтересованных в услугах дошкольных образовательных организаций;

Р4 - численность детей в дошкольных образовательных организациях, отнесённая к общей численности детей, заинтересованных в услугах дошкольных образовательных организаций.

Для показателей Р1 и Р2 принято решение о разбиении множества объектов ранжирования (субъектов Российской Федерации) на четыре группы.

Для показателей Р3 и Р4 принято решение о разбиении множества объектов ранжирования на шесть и семь групп соответственно.

Номер группы определяет ранг объекта, при этом большему рангу соответствует более высокое значение показателя и более высокое место объекта при сравнительной оценке.

Значения, определяющие отнесение объекта к определённой группе, приведены в таблице.

Для интегрального ранжирования используется сумма рангов по показателям Р1 – Р4, при этом в интегральном ранжировании также выделены

²⁶⁴ Выполнено Центром экономики непрерывного образования в соответствии с государственным заданием (утверждено Правительством РФ 07.04.2015 № 2048п-П17) РАНХиГС с участием автора в рамках конкурсного гранта «Проведение оценки состояния региональных систем образования и их сопоставление».

4 группы, соответствующие качественным оценкам

«**выше нормы**» >> «**норма**» >> «**несколько ниже нормы**» >> «**значительно ниже нормы**»

Для удобства анализа группы в таблице и на диаграммах Парето выделены цветом. Зелёным цветом отмечены группы, в которых значение показателя соответствует или превышает норму; жёлтым – группы, в которых значение показателя близко, но ниже нормы; красным - группы, в которых значение показателя значительно ниже нормы.

На рисунках 1, 3, 5, 7 и 9 показано положение объекта среди всех субъектов Российской Федерации по интегральному рейтингу и рейтингах по показателям 1 - 4 соответственно. Рисунок 2 представляют результаты интегрального ранжирования с отмеченными объектами из того же федерального округа. В таблице приводится значение интегрального показателя и интегрального ранга, при этом для данного субъекта даётся его сокращённое (условное) название, а остальные субъекты того же федерального округа выделены таким образом: «■■■■■■■■■■».

Число групп и критериальные значения показателей

показатель ⇒		<i>P1</i>	<i>P2</i>	<i>P3</i>	<i>P4</i>
число групп ⇒		4	4	6	7
ранг					
Критериальные значения (значение P не более)	1	0,260	0,083	0,525	0,500
	2	0,318	0,100	0,605	0,550
	3	0,370	0,125	0,650	0,625
	4			0,700	0,725
	5			0,820	0,820
	6				0,900
	7				
			⇒		
				⇒	



Рисунок 2.1 – Диаграмма Парето интегрального рейтинга по России в целом



Рисунок 2.2 – Диаграмма Парето интегрального рейтинга по России с выделением субъектов федерального округа

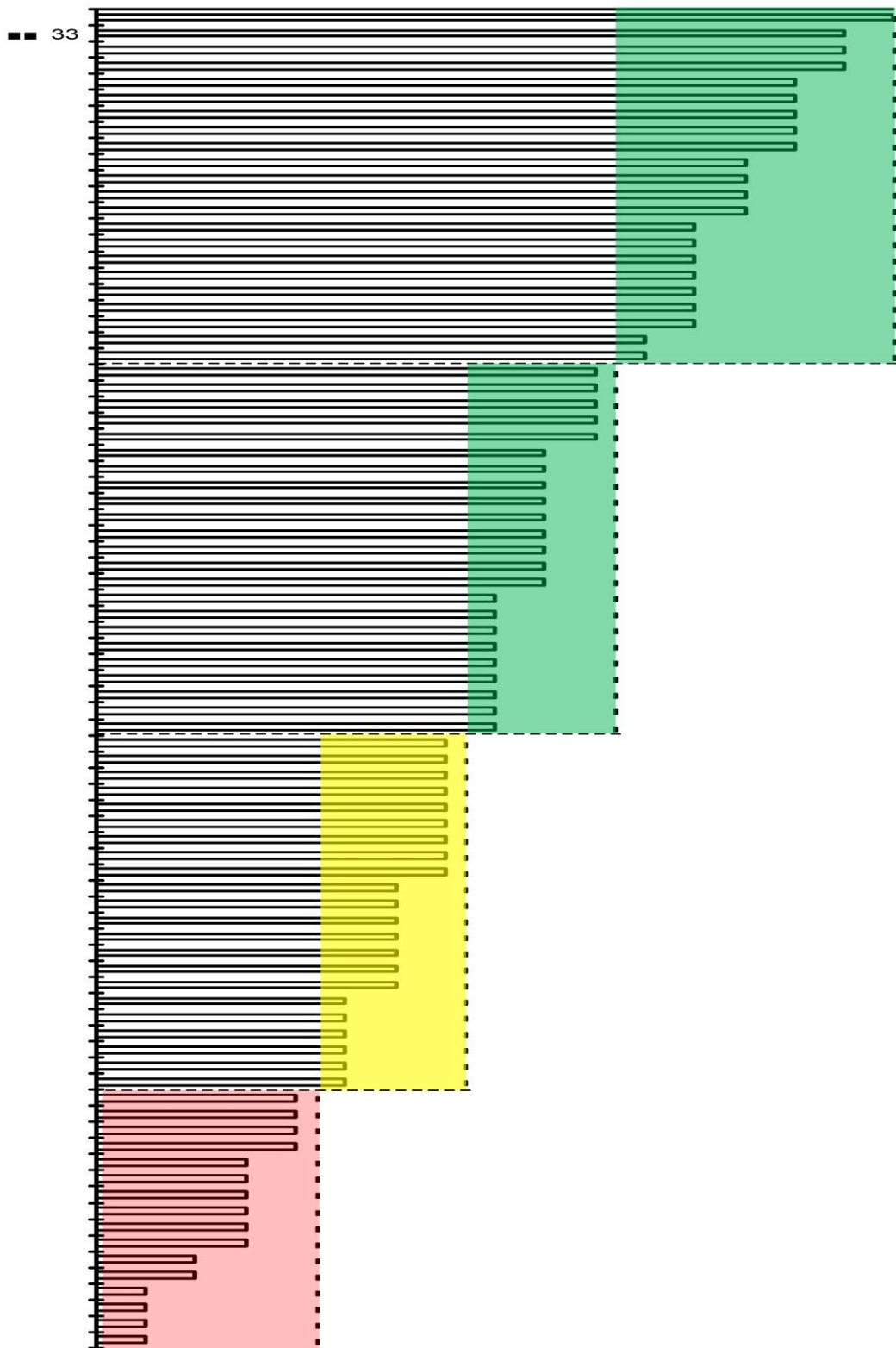

Рисунок 2.3 – Диаграмма Парето рейтинга по показателю P1 по России в целом

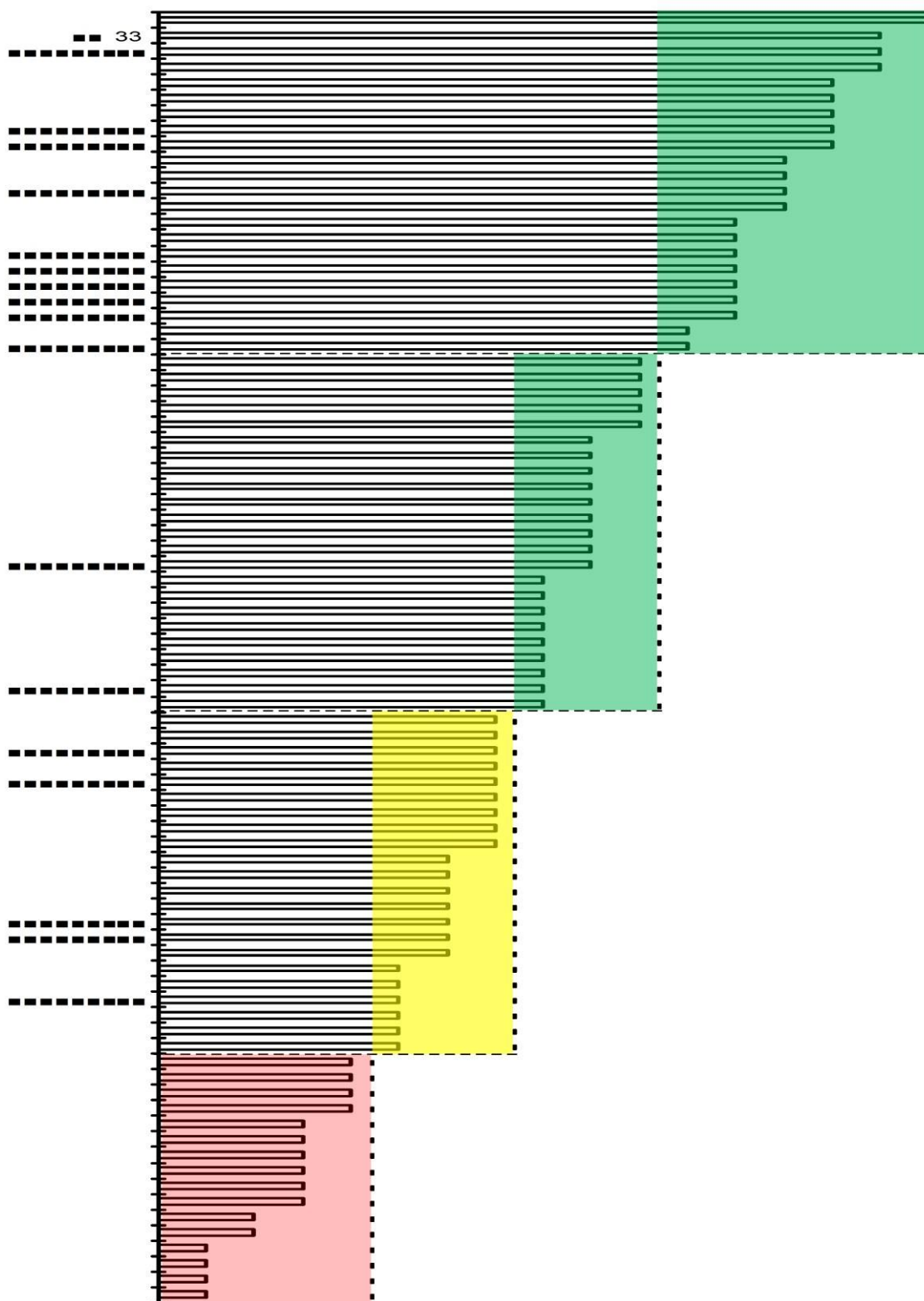

Рисунок 2.4 – Диаграмма Парето рейтинга по показателю Р1 с выделением субъектов федерального округа

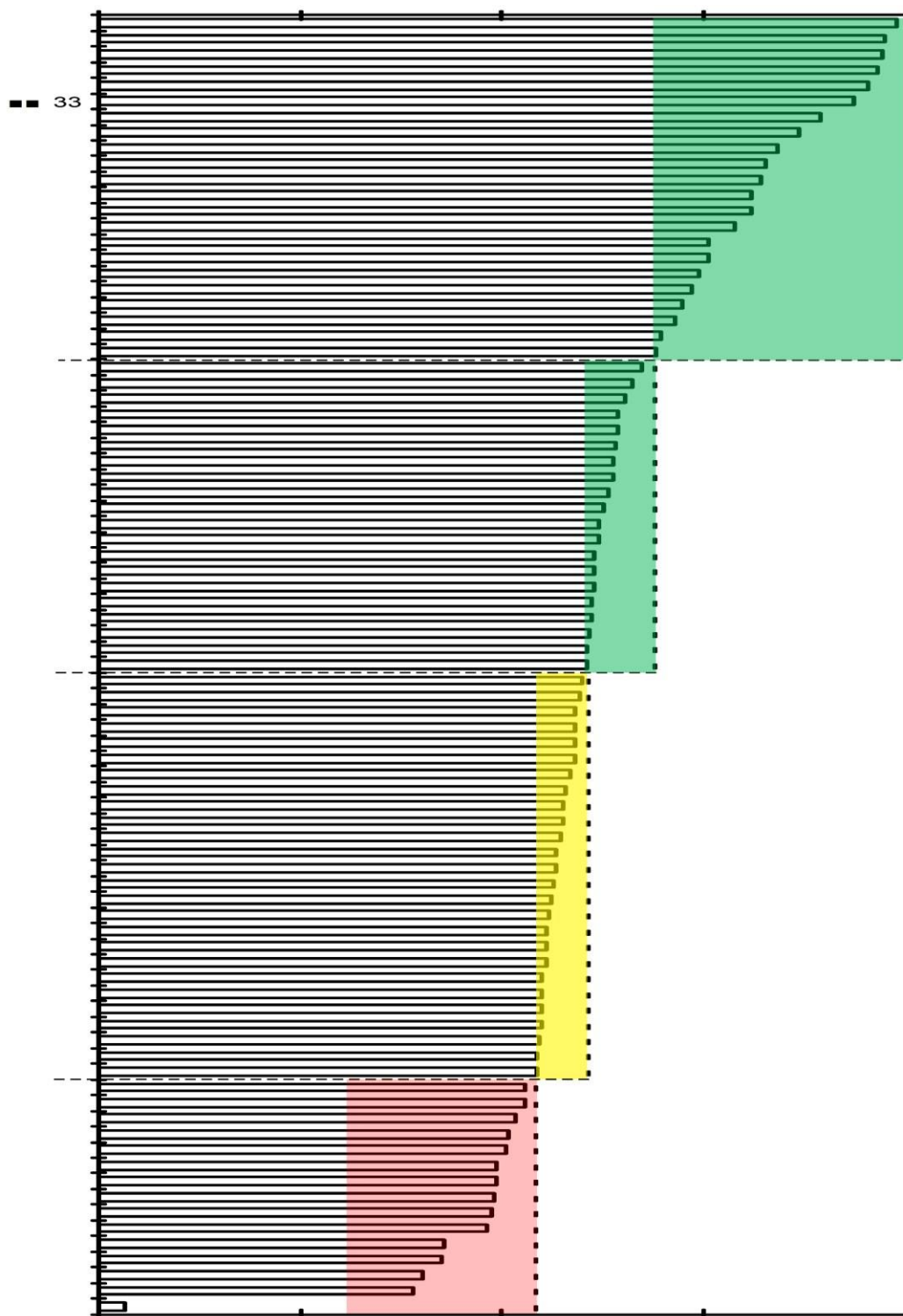

Рисунок 2.5 – Диаграмма Парето рейтинга по показателю P2 по России в целом

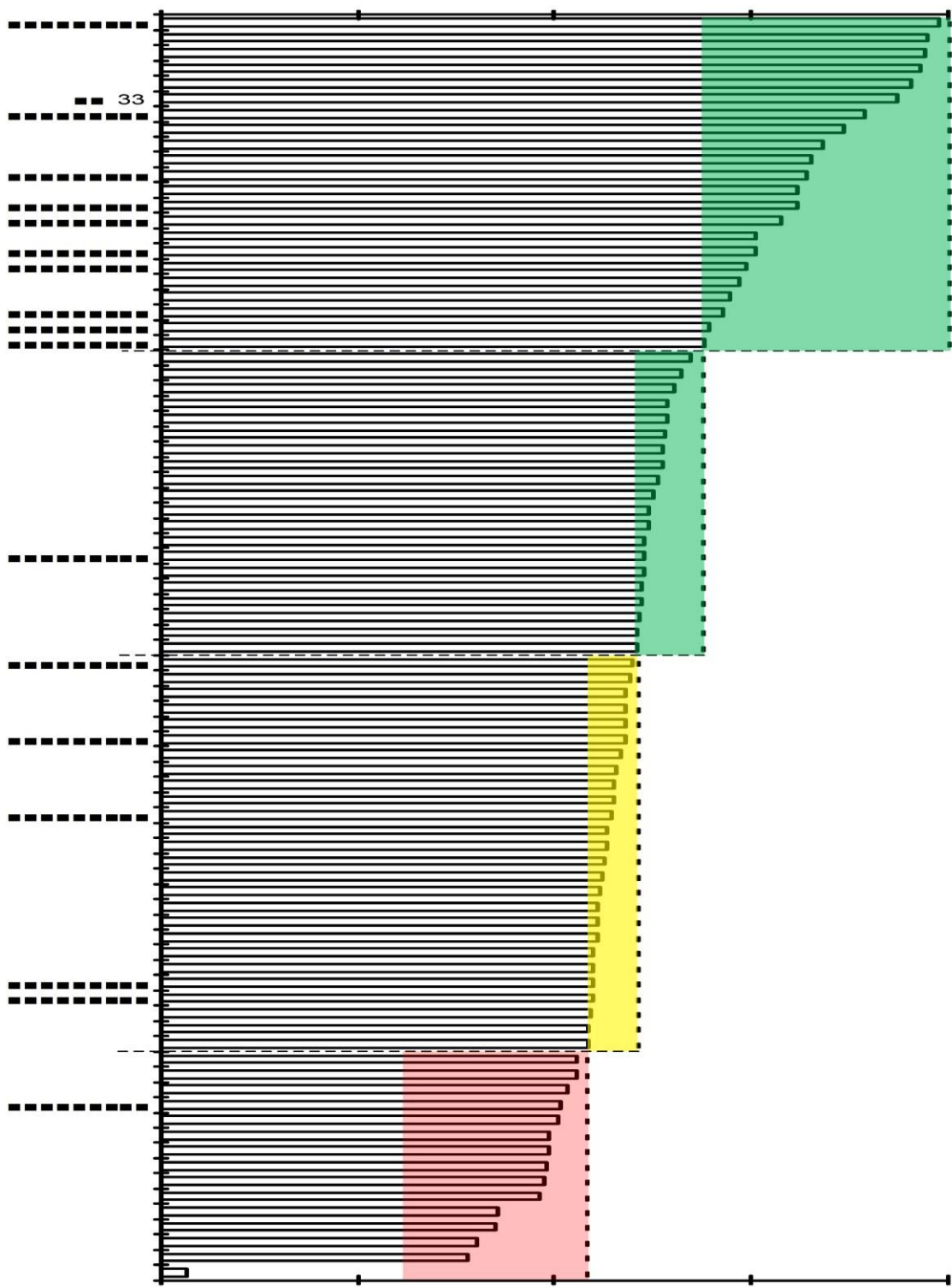

Рисунок 2.6 – Диаграмма Парето рейтинга по показателю P2 с выделением субъектов федерального округа



Рисунок 2.7 – Диаграмма Парето рейтинга по показателю P3 по России в целом

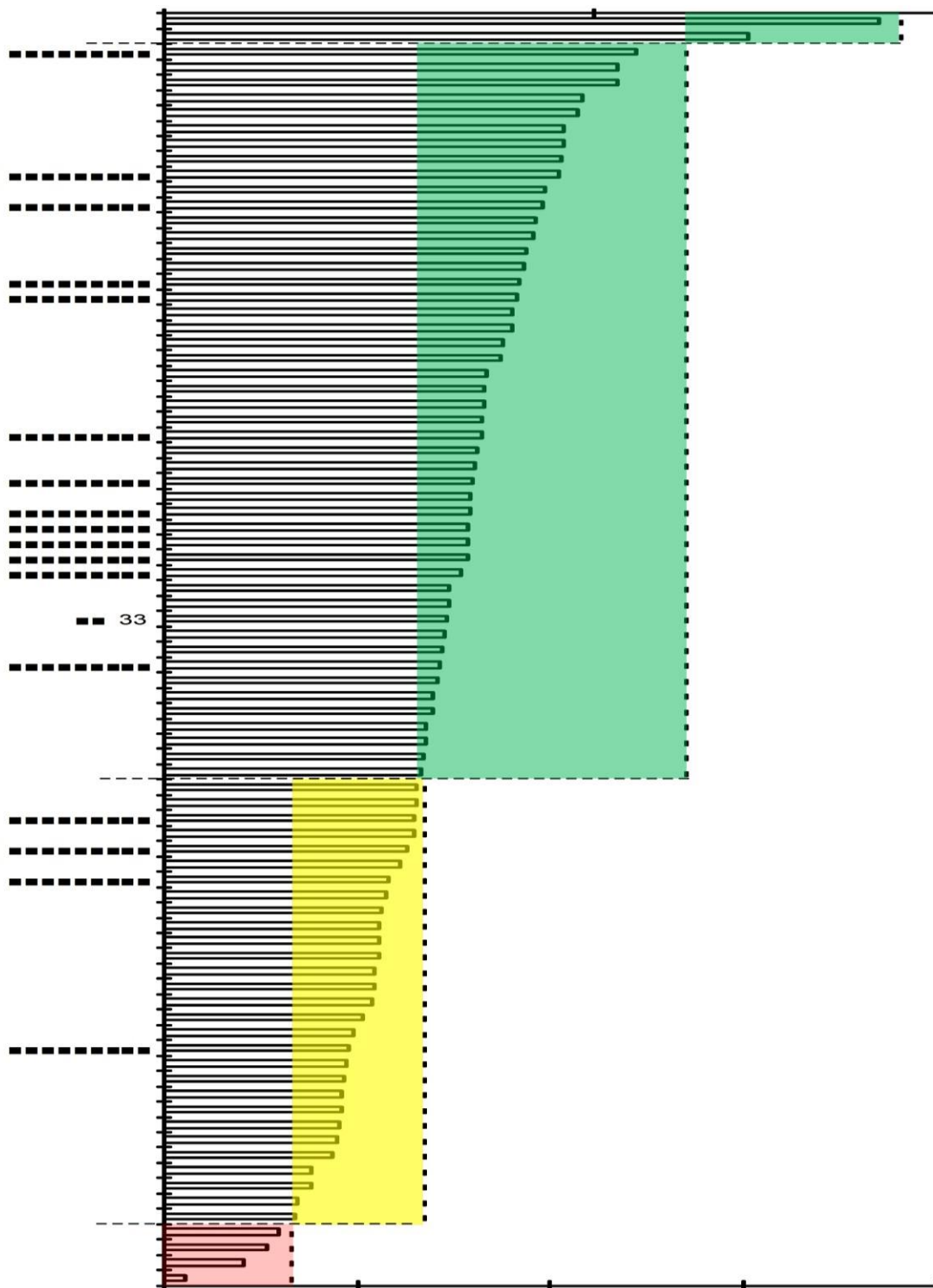

Рисунок 2.8 – Диаграмма Парето рейтинга по показателю РЗ с выделением субъектов федерального округа

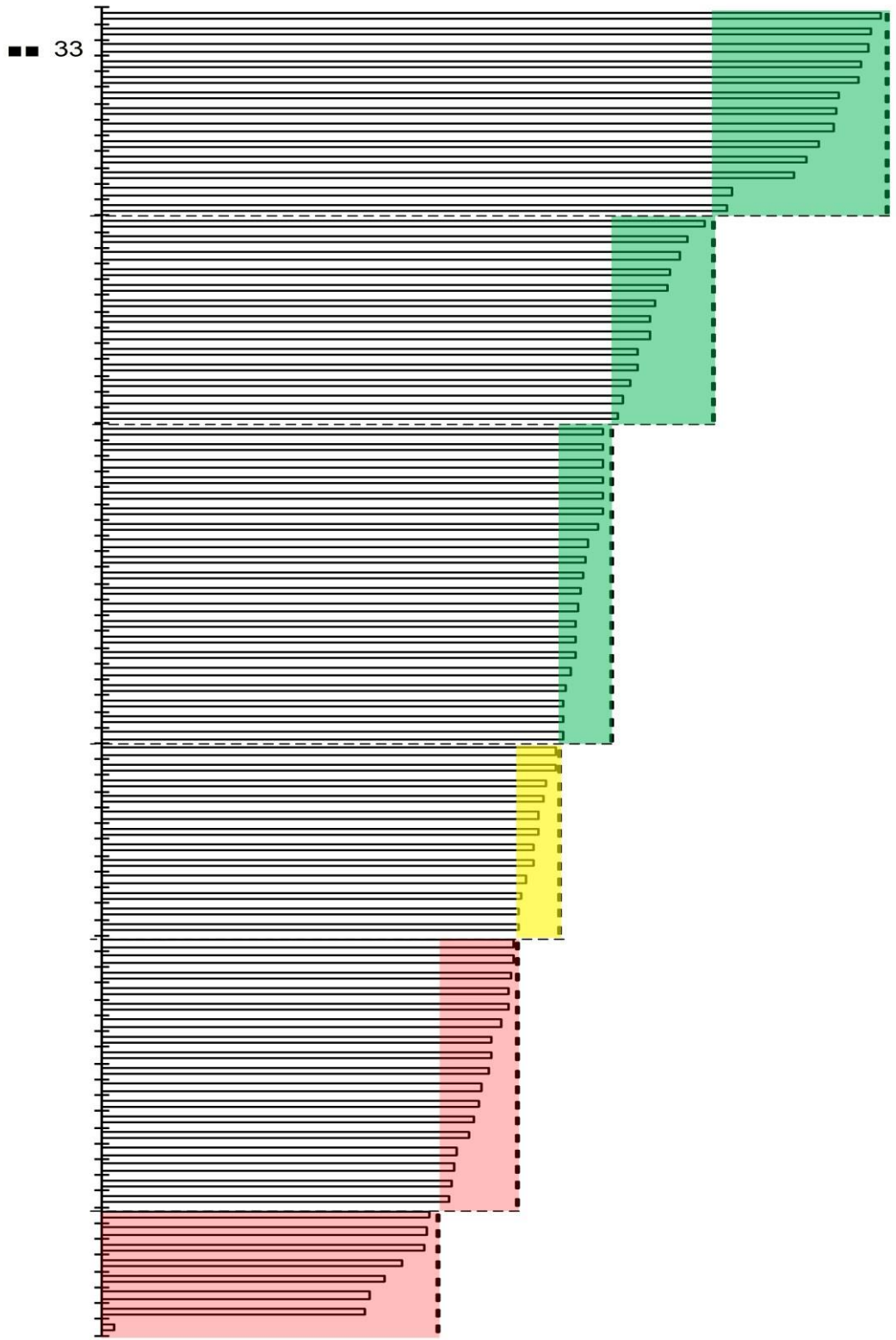

Рисунок 2.9 – Диаграмма Парето рейтинга по показателю P4 по России в целом

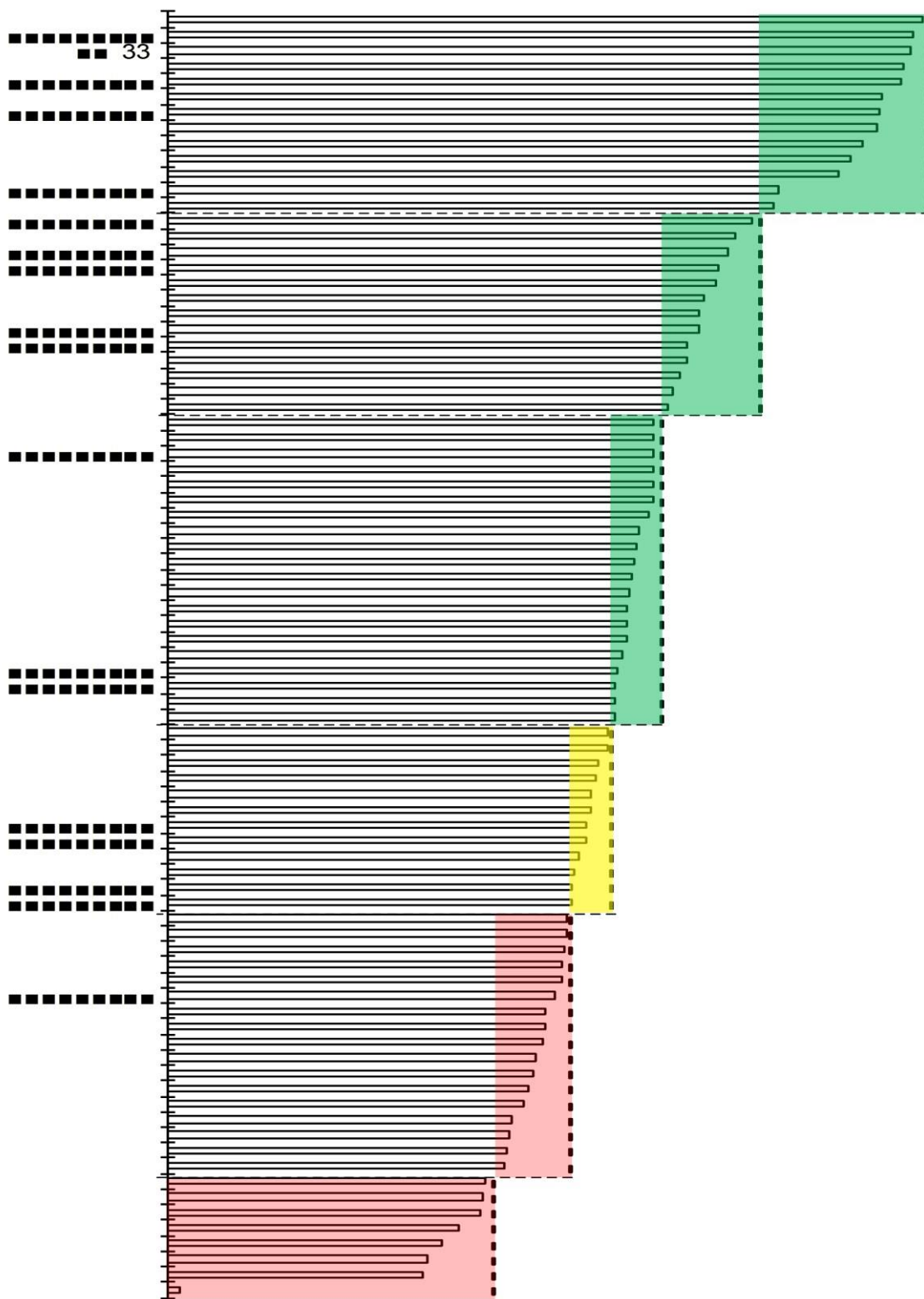

Рисунок 2.10 – Диаграмма Парето рейтинга по показателю Р4 с выделением субъектов федерального округа

В таблицах Б7 – Б11 приведены результаты сравнительной оценки систем дошкольного образования муниципальных образований по интегральному показателю и частным показателям.

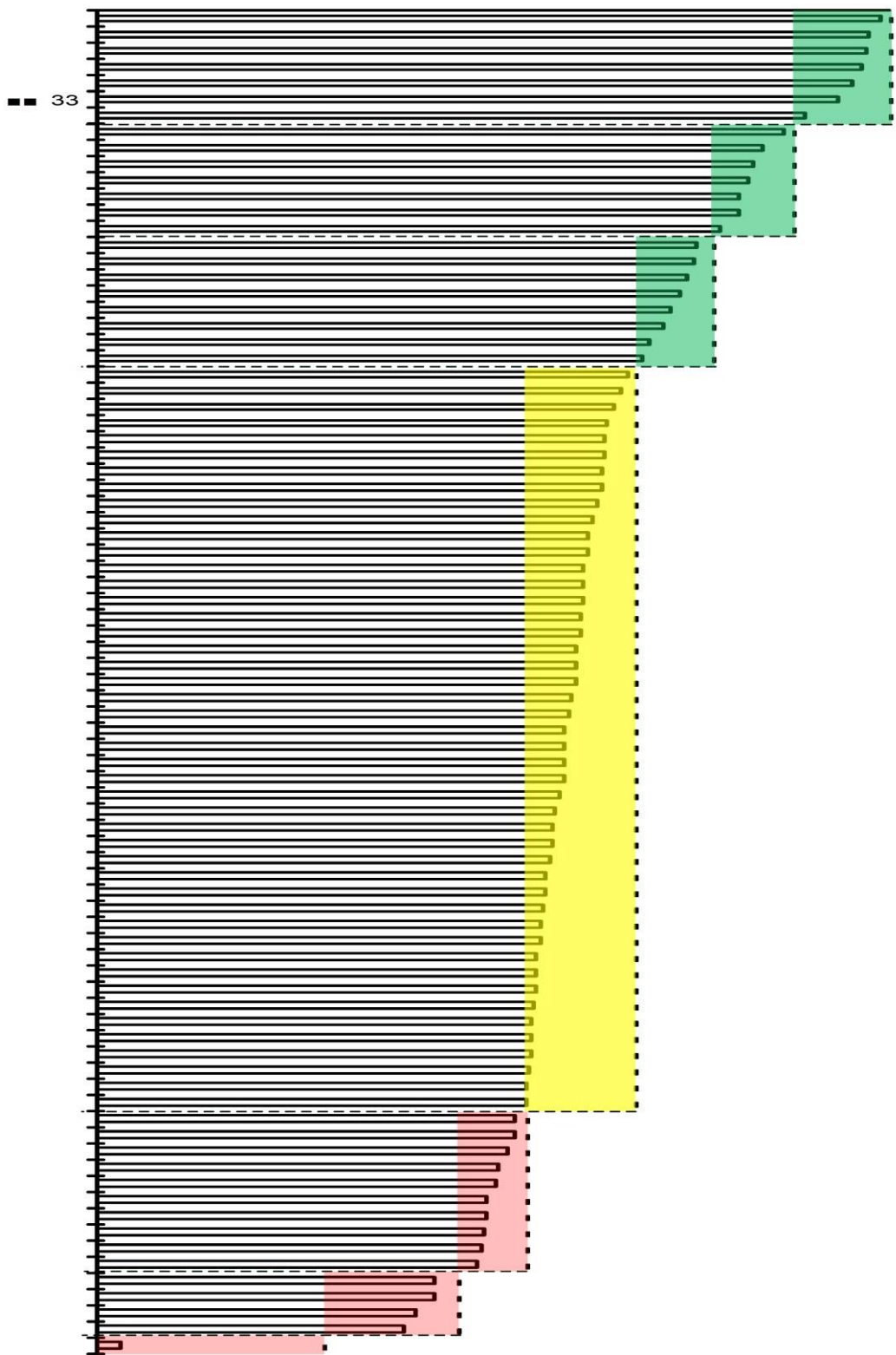
При расчёте использованы данные официальной статистики и информация, собранная и обработанная в рамках выполнения НИР (табл. Б12 и Б13).

Для обеспечения согласованности информации и достоверности результатов использованы данные по 2013 году.

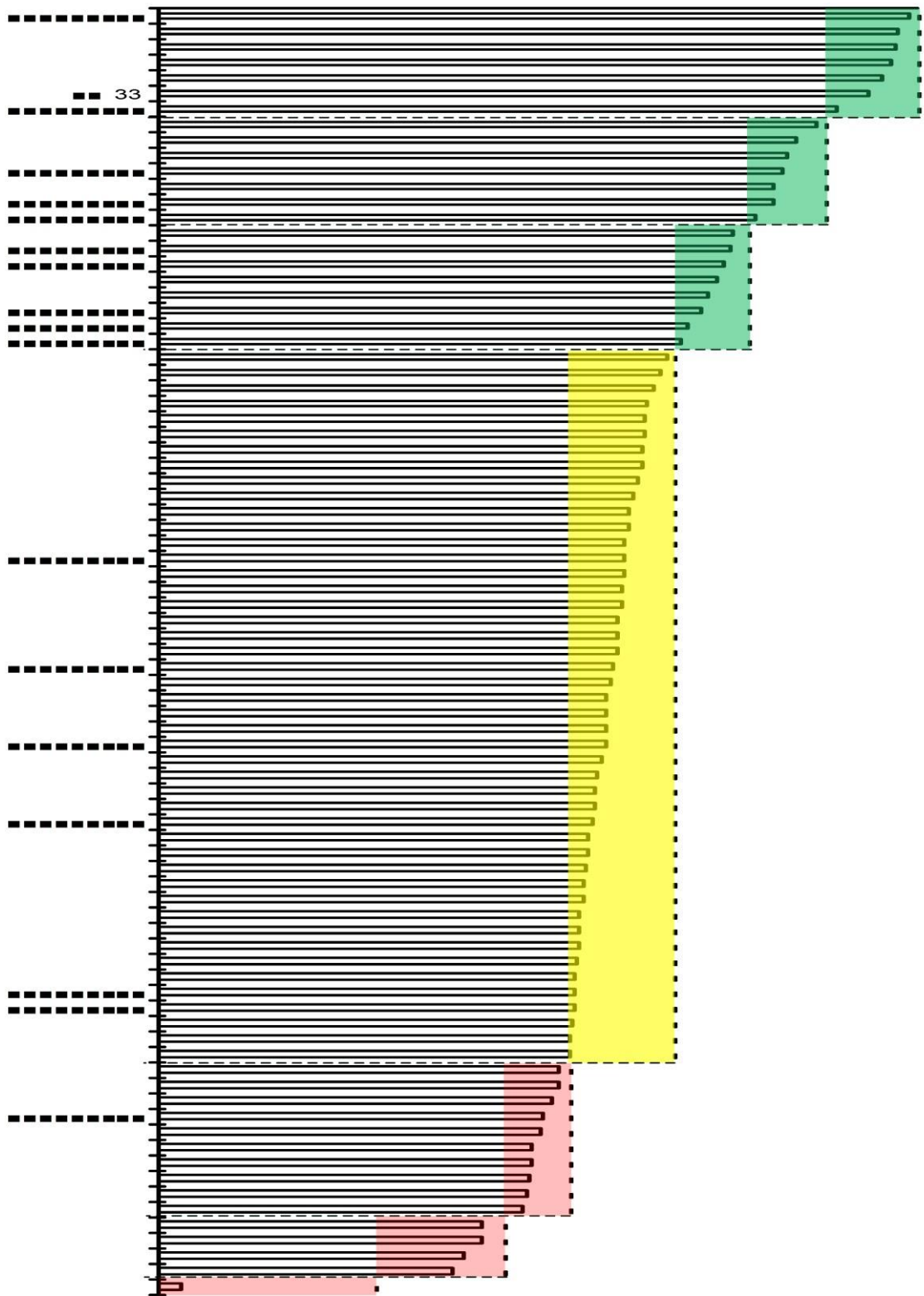
Таблица 2.7 - Интегральный рейтинг муниципальных образований

Муниципальное образование	Сумма частных рангов	Интегральный ранг
Вязниковский	20	4
г. Ковров	20	4
г. Радужный	20	4
Ковровский	20	4
Меленковский	20	4
Петушинский	20	4
Селивановский	20	4
Суздальский	20	4
Владимирская область	20	4
г. Владимир	19	4
Гороховецкий	19	4
Гусь-Хрустальный	19	4
Киржачский	19	4
Кольчугинский	19	4
Муромский	19	4
Округ Муром	19	4
Собинский	19	4
Судогодский	19	4
Юрьев-Польский	19	4
Александровский	18	4
г. Гусь-Хрустальный	18	4
Камешковский	18	4

Таблица 2.8 по показателю Р1

Муниципальное образование	Значение	Ранг по показателю
г. Гусь-Хрустальный	0,000	4
г. Радужный	0,000	4
Гороховецкий	0,000	4
Ковровский	0,000	4
Муромский	0,000	4
Округ Муром	0,000	4
Селивановский	0,000	4
Судогодский	0,000	4
Юрьев-Польский	0,000	4
Вязниковский	0,014	4
Меленковский	0,014	4
Петушинский	0,050	4
Владимирская область	0,050	4
Собинский	0,051	4
г. Владимир	0,052	4

Суздальский	0,056	4
г.Ковров	0,058	4
Гусь-Хрустальный	0,103	4
Киржачский	0,122	4
Александровский	0,132	4
Кольчугинский	0,139	4
Камешковский	0,162	4

Таблица 2.9 по показателю P2

Муниципальное образование	Значение	Ранг по показателю
г.Радужный	0,123	3
Кольчугинский	0,118	3
Меленковский	0,115	3
г.Ковров	0,112	3
Суздальский	0,111	3
Ковровский	0,108	3
Гусь-Хрустальный	0,108	3
Селивановский	0,107	3
Петушинский	0,106	3
г.Владимир	0,105	3
Владимирская область	0,103	3
Киржачский	0,101	3
Вязниковский	0,101	3
Судогодский	0,100	2
Округ Муром	0,099	2
Муромский	0,099	2
Гороховецкий	0,097	2
Камешковский	0,095	2
Юрьев-Польский	0,094	2
Александровский	0,0927	2
Собинский	0,0835	2
г.Гусь-Хрустальный	0,0829	1

Таблица 2.10 по показателю P3

Муниципальное образование	Значение	Ранг по показателю
Муромский	1,000	6
Гусь-Хрустальный	1,000	6
Ковровский	1,000	6
Селивановский	1,000	6
Меленковский	1,000	6
г.Радужный	1,000	6
Петушинский	1,000	6
Юрьев-Польский	1,000	6
г.Гусь-Хрустальный	1,000	6
Судогодский	1,000	6
Гороховецкий	1,000	6
Вязниковский	1,000	6
Округ Муром	1,000	6

Собинский	1,000	6
г.Ковров	0,986	6
Суздальский	0,984	6
Владимирская область	0,980	6
Александровский	0,941	6
Кольчугинский	0,941	6
Камешковский	0,872	6
Киржачский	0,864	6
г.Владимир	0,811	5

Таблица 2.11 по показателю Р4

Муниципальное образование	Значение	Ранг по показателю
г.Гусь-Хрустальный	1,000	7
г.Радужный	1,000	7
Гороховецкий	1,000	7
Ковровский	1,000	7
Муромский	1,000	7
Округ Муром	1,000	7
Селивановский	1,000	7
Судогодский	1,000	7
Юрьев-Польский	1,000	7
Вязниковский	0,986	7
Меленковский	0,986	7
Петушинский	0,950	7
Владимирская область	0,950	7
Собинский	0,949	7
г.Владимир	0,948	7
Суздальский	0,944	7
г.Ковров	0,942	7
Гусь-Хрустальный	0,897	6
Киржачский	0,878	6
Александровский	0,868	6
Кольчугинский	0,861	6
Камешковский	0,838	6

Результаты анализа факторов внешней и внутренней среды²⁶⁵

Сильные стороны	Слабые стороны
<p>1. Наличие собственной базы подготовки квалифицированных кадров (60 образовательных организаций профессионального образования).</p> <p>2. Система общего образования региона сумела сохранить кадры учителей.</p> <p>3. Доля семей, воспитывающих детей-сирот и детей, оставшихся без попечения родителей, растет.</p> <p>4. Достигнута 100-% доступность ДО</p> <p>5. Развитие дуального направления профессионального образования</p>	<p>дефицит высококвалифицированных специалистов;</p> <p>дефицит педагогических кадров по специальным дисциплинам технического профиля;</p> <p>низкая активность работодателей в процессе подготовки кадров;</p> <p>отставание материально-технической, лабораторно-опытной базы начального профессионального образования от требований, которые предъявляются к подготовке современных высоко квалифицированных рабочих кадров;</p> <p>недостаточное качество подготовки специалистов и воспитательно-образовательной работы ДОУ в процессе внедрения новых методов или технологий;</p> <p>коммерциализация образования и скрытая приватизация активов государственных образовательных учреждений для повышения личных доходов различных категорий работников образовательных учреждений;</p> <p>недостаток системности и эффективности в управлении образованием на всех уровнях (государственном, региональном, муниципальном);</p> <p>отсутствие рекомендаций по улучшению организации образовательного процесса в части его инновационности;</p> <p>недостаточно интегрированы информационные системы в образование;</p> <p>недофинансирование системы образования;</p> <p>недостаточно эффективное расходование бюджетные средства на образование;</p> <p>«старение» кадров;</p> <p>отсутствие целого ряда звеньев, обеспечивающих непрерывный характер образования на протяжении всей жизни человека;</p> <p>потенциал системы образования не в полной мере работает на инновационное развитие экономики и повышение качества жизни.</p>
Возможности	Угрозы
<p>1. Есть возможность создания новой региональной отраслевой системы оплаты педагогических и руководящих работников, ориентированной на результат.</p> <p>2. Возможность повышения квалификации педагогических и управленческих кадров</p>	<p>1. Снижение престижности получения высшего образования</p> <p>2. Маятниковая миграция</p> <p>3. Дефицит бюджета РФ создаёт угрозу предоставления субвенций региональным бюджетам на образование.</p> <p>4. Увеличение доли преступлений среди несовершеннолетних</p>

²⁶⁵ Таблица анализа по Владимирской области разработана и построена автором.

<p>образования в регионе.</p> <ol style="list-style-type: none"> 2. Внедрение дуального высшего профессионального образования. 3. Введение профильного обучения в старшей школе, обеспечивающего возможность выбора обучающимися индивидуального учебного плана, повышает качество человеческого капитала. 4. Развитие креативных способностей учащихся 5. Непрерывное образование 6. Университеты «третьего возраста» 7. Обучение с учётом психотипов учащихся 8. Практико-ориентированная дуальная модель обучения 9. Сетевые формы обучения 	<p>недофинансирование всей сферы образования со стороны государства в сочетании с неэффективным использованием бюджетных ресурсов приводит к медленному обновлению основных фондов учебных учреждений и высокой текучести кадров в виду низкой заработной платы работников системы образования;</p> <p>противоречие между декларируемой самостоятельностью и автономией учебных заведений и фактическим стремлением государственных органов управления к жёсткому регулированию;</p> <p>растущая дифференциацией доходов населения и, как следствие, не достаточная возможность получить качественное образование и ограниченные возможности потребителей влиять на это качество</p> <p>низкая социальная защищённость учащихся и студентов в части выплачиваемых стипендий;</p> <p>вмешательство государства в регулирование учебного процесса;</p> <p>падение уровня среднего общего образования;</p> <p>недостаточно внимания «экономике знаний»;</p> <p>снижение количества высших учебных заведений и иллюзия того, что федеральные университеты станут главной опорой государства;</p>
--	--

Блоки проблем развития системы образования Владимирской области²⁶⁶

1. Потенциал системы не работает на экономику региона:
потенциал системы образования не в полной мере работает на инновационное развитие экономики и повышение качества жизни.
2. Нехватка квалифицированных кадров снижает качество образования:
дефицит высококвалифицированных специалистов;
дефицит педагогических кадров по специальным дисциплинам технического профиля;
недостаточное качество подготовки специалистов и воспитательно-образовательной работы ДОУ в процессе внедрения новых методов или технологий;
«старение» кадров.
3. Низкая активность работодателей в процессе подготовки кадров:
низкая активность работодателей в процессе подготовки кадров.
4. Недофинансирование системы образования на фоне неэффективного расходования средств бюджета не обеспечивает развитие материальной базы и ведёт к коммерциализации образования и приватизации её активов:
 - 4.1. Недофинансирование системы образования;
 - 4.2. Недостаточно эффективное расходование бюджетные средства на образование;
 - 4.3. Отставание материально-технической, лабораторно-опытной базы начального профессионального образования от требований, которые предъявляются к подготовке современных высоко квалифицированных рабочих кадров;
 - 4.4. Коммерциализация образования;
 - 4.5. Скрытая приватизации активов государственных образовательных учреждений для повышения личных доходов различных категорий работников образовательных учреждений.
5. Развитие системы не обеспечивает непрерывное образование, полноту структуры, использование информационных технологий и инновационность:
отсутствие целого ряда звеньев, обеспечивающих непрерывный характер образования на протяжении всей жизни человека;
недостаток системности и эффективности в управлении образованием на всех уровнях (государственном, региональном, муниципальном);
недостаточно интегрированы информационные системы в образование;
отсутствие рекомендаций по улучшению организации образовательного процесса в части его инновационности.

²⁶⁶ Блоки проблем составлены автором по результатам опроса экспертов в период разработки программы развития системы образования Владимирской области. Материал использован нами при построении матрицы решений.

Подпрограммы Владимирской области «Развитие образования» на 2014-2020 годы²⁶⁷ (фрагмент)

Наименование подпрограммы 1	Развитие профессионального образования
Цели подпрограммы 1	- обеспечение высокого качества образования в соответствии с меняющимися запросами населения и перспективными задачами развития общества и экономики; - обеспечение доступности качественного профессионального образования для удовлетворения потребностей граждан, общества и рынка труда путём обновления структуры и содержания образования, формирования системы непрерывного образования
Задачи подпрограммы 1	Обеспечение доступности и качества профессионального образования, соответствующего требованиям рынка труда области через: - формирование системы непрерывного образования, позволяющей выстраивать гибкие (модульные) траектории освоения новых компетенций как по запросам населения, так и по заказу компаний; - формирование дифференцированной сети организаций профессионального образования, учитывающей особенности Владимирской области; - модернизацию содержания и технологий профессионального образования для обеспечения их соответствия требованиям современной экономики и изменяющимся запросам населения
Целевые индикаторы и показатели подпрограммы 1	- выполнение государственного задания на образовательные услуги, предоставляемые профессиональными образовательными организациями; - увеличение доли студентов профессиональных образовательных организаций, обучающихся по образовательным программам, в реализации которых участвуют работодатели, в общей численности студентов профессиональных образовательных организаций; - увеличение доли образовательных организаций, обеспечивающих разнообразные потребности населения, в системе профессионального образования; - наличие многофункциональных центров прикладных квалификаций, осуществляющих обучение на базе среднего общего образования; - выполнение отраслевого заказа на подготовку кадров в профессиональных образовательных организациях; - доля профессиональных образовательных организаций, внедривших новые программы и модели профессионального образования, в общем количестве организаций профессионального образования области; - удельный вес числа профессиональных образовательных организаций, обеспечивающих доступность обучения и проживания лиц с ограниченными возможностями здоровья, в общем их числе; - отношение средней заработной платы преподавателей и мастеров производственного обучения профессиональных образовательных организаций к средней заработной плате в регионе; - удельный вес граждан, удовлетворённых качеством среднего профессионального образования области, в общей численности опрошенных; - доля выпускников дневной (очной) формы обучения профессиональных образовательных организаций (с учетом призванных в Вооруженные Силы Российской Федерации), трудоустроившихся по полученной профессии (специальности) в течение первого года после окончания обучения; - количество лиц, обучающихся в профессиональных образовательных организациях, на 10 тыс. населения
Этапы и сроки реализации подпрограммы 1	срок реализации подпрограммы 1 - 2014 - 2020 годы: 1 этап - 2014 - 2015 годы; 2 этап - 2016 - 2018 годы;

²⁶⁷ Построено нами по результатам обработки содержания матриц решений, также построенных нами в период разработки программы развития системы образования Владимирской области.

	3 этап - 2019 - 2020 годы
Объёмы бюджетных ассигнований подпрограммы 1	объем финансирования мероприятий подпрограммы 1 за счёт средств областного бюджета (тыс. руб.) составит 8224181,0 тыс. рублей: 2014 год - 1174883,0 тыс. рублей; 2015 год - 1174883,0 тыс. рублей; 2016 год - 1174883,0 тыс. рублей; 2017 год - 1174883,0 тыс. рублей; 2018 год - 1174883,0 тыс. рублей; 2019 год - 1174883,0 тыс. рублей; 2020 год - 1174883,0 тыс. рублей
Ожидаемые результаты реализации подпрограммы 1	<ul style="list-style-type: none"> - создание многофункциональных центров прикладных квалификаций, осуществляющих обучение на базе среднего общего образования, в количестве 8 ед. к 2020 году; - увеличение доли выпускников дневной (очной) формы обучения профессиональных образовательных организаций (с учётом призванных в Вооружённые Силы Российской Федерации), трудоустроившихся по полученной профессии (специальности) в течение первого года после окончания обучения, до 60,0% к 2020 году; - выполнение отраслевого заказа на подготовку кадров в профессиональных образовательных организациях не менее чем на 85%; - увеличение доли студентов среднего профессионального образования, обучающихся по образовательным программам, в реализации которых участвуют работодатели (включая организацию учебной и производственной практики, предоставление оборудования и материалов, участие в разработке образовательных программ и оценке результатов их освоения, проведении учебных занятий), в общей численности студентов профессиональных образовательных организаций к 2020 году до 55%; - увеличение доли профессиональных образовательных организаций, внедривших новые программы и модели профессионального образования, в общем количестве профессиональных образовательных организаций до 100% к 2015 году; - увеличение доли профессиональных образовательных организаций, здания которых приспособлены для обучения лиц с ограниченными возможностями здоровья, до 25% к 2020 году; - повышение удовлетворённости населения качеством среднего профессионального образования области до 75% к 2020 году; - будут полностью обеспечены потребности экономики области в квалифицированных кадрах по приоритетным направлениям модернизации и технологического развития; - будут созданы условия для получения любым гражданином страны профессионального образования, повышения квалификации и переподготовки на протяжении всей жизни
Наименование подпрограммы 2	Развитие дошкольного, общего образования и дополнительного образования детей
Цели подпрограммы 2	<ul style="list-style-type: none"> - обеспечение высокого качества образования в соответствии с меняющимися запросами населения и перспективными задачами развития общества и экономики; - создание в системе дошкольного, общего образования и дополнительного образования детей равных возможностей для получения качественного образования и позитивной социализации детей; - улучшение жилищных условий молодых учителей государственных и муниципальных общеобразовательных организаций, расположенных на территории Владимирской области
Задачи подпрограммы 2	Создание в системе дошкольного образования детей равных возможностей для получения качественного образования через: <ul style="list-style-type: none"> - развитие дошкольной образовательной сети, обеспечивающей равный доступ граждан региона к услугам дошкольного образования, модернизацию содержания дошкольного образования.

	<p>Создание условий для устойчивого развития системы воспитания и дополнительного образования детей, обеспечение её современного качества, доступности и эффективности через:</p> <ul style="list-style-type: none"> - формирование образовательной сети и финансово-экономических механизмов, обеспечивающих равный доступ населения к услугам общего образования и дополнительного образования детей; - модернизацию содержания образования и образовательной среды для обеспечения готовности выпускников общеобразовательных организаций к дальнейшему обучению и деятельности в высокотехнологичной экономике; - обновление состава и компетенций педагогических кадров, создание механизмов мотивации педагогов к повышению качества работы и непрерывному профессиональному развитию; - создание современной инфраструктуры неформального образования и социализации для формирования у обучающихся социальных компетенций, гражданских установок, культуры здорового образа жизни, функциональной грамотности; - государственную поддержку учителя, направленную на оказание помощи в оплате первоначального взноса за приобретаемое жилье и компенсацию по уплате процентов при ипотечном жилищном кредите (займе); - повышение привлекательности работы в должности учителя в государственных и муниципальных общеобразовательных организациях, расположенных на территории Владимирской области, путём внедрения механизма льготного ипотечного кредита (займа)
<p>Целевые индикаторы и показатели подпрограммы 2</p>	<ul style="list-style-type: none"> - удельный вес численности детей в возрасте от 2 месяцев до 3 лет, охваченных программами поддержки раннего развития, в общей численности детей соответствующего возраста; - доступность дошкольного образования (отношение численности детей 3 - 7 лет, которым предоставлена возможность получать услуги дошкольного образования, к численности детей в возрасте 3 - 7 лет, скорректированной на численность детей в возрасте 5 - 7 лет, обучающихся в школе); - численность детей в возрасте от 3 до 7 лет, поставленных на учёт для получения дошкольного образования; - численность детей в возрасте от 1 года до 7 лет, охваченных услугами дошкольного образования, в том числе в негосударственных дошкольных образовательных организациях; - доля детей-инвалидов дошкольного возраста, охваченных социальной поддержкой; - удельный вес воспитанников дошкольных образовательных организаций, обучающихся по программам, соответствующим требованиям стандартов дошкольного образования, в общей численности воспитанников дошкольных образовательных организаций; - удельный вес численности воспитанников негосударственных дошкольных образовательных организаций в общей численности воспитанников дошкольных образовательных организаций; - количество мест для реализации программ дошкольного образования, созданных в ходе реализации утверждённого комплекса мероприятий, в том числе количество мест, созданных сверх количества мест, предусмотренных комплексом мероприятий по состоянию на 1 мая 2013 года, а также стоимость создания 1 места; - количество дополнительно созданных мест для детей дошкольного возраста, оснащённых оборудованием, за счёт субсидии из федерального бюджета бюджету Владимирской области по направлению "модернизация регионально-муниципальных систем дошкольного образования"; - количество мест в учреждениях для детей дошкольного возраста на 1 тыс. детей в возрасте от 1 года до 7 лет, проживающих на территории Владимирской области; - уровень доступности дошкольного образования (численность детей дошкольного возраста, реализовавших право на получение дошкольного образования); - удельный вес численности детей-инвалидов, обучающихся по программам общего образования на дому с использованием дистанционных образовательных технологий, в общей численности детей-инвалидов, которым не противопоказано обучение; - отношение среднего балла единого государственного экзамена (в расчёте на 1 предмет) в 10% школ с лучшими результатами единого государственного экзамена к среднему баллу единого государственного экзамена (в расчёте на 1 предмет) в 10% школ с худшими

результатами единого государственного экзамена;

- охват детей в возрасте 5 - 18 лет программами дополнительного образования (удельный вес численности детей, получающих услуги дополнительного образования, в общей численности детей в возрасте 5 - 18 лет);
- удельный вес численности учителей в возрасте до 30 лет в общей численности учителей общеобразовательных организаций;
- удельный вес численности руководителей государственных (муниципальных) организаций дошкольного образования, общеобразовательных организаций и организаций дополнительного образования детей, прошедших в течение последних трёх лет повышение квалификации или профессиональную переподготовку, в общей численности руководителей организаций дошкольного, общего, дополнительного образования детей;
- отношение среднемесячной заработной платы педагогических работников муниципальных дошкольных образовательных организаций к средней заработной плате в общем образовании в регионе;
- отношение среднемесячной заработной платы педагогических работников государственных (муниципальных) образовательных организаций общего образования к средней заработной плате в регионе;
- отношение среднемесячной заработной платы педагогических работников государственных (муниципальных) организаций дополнительного образования к средней заработной плате в регионе;
- удельный вес численности обучающихся по программам общего образования, участвующих в олимпиадах и конкурсах различного уровня, в общей численности обучающихся по программам общего образования;
- удельный вес численности педагогических работников в возрасте до 30 лет образовательных организаций дополнительного образования детей в общей их численности;
- удельный вес учащихся организаций общего образования, обучающихся в соответствии с новым федеральным государственным образовательным стандартом;
- доля обучающихся в государственных (муниципальных) общеобразовательных организациях, занимающихся во вторую (третью) смену, в общей численности обучающихся в государственных (муниципальных) общеобразовательных организациях;
- доля выпускников государственных (муниципальных) общеобразовательных организаций, не получивших аттестат о среднем общем образовании;
- удовлетворённость населения качеством общего образования;
- удельный вес числа образовательных организаций, в которых созданы органы коллегиального управления с участием общественности (родители, работодатели), в общем числе образовательных организаций;
- доля обучающихся, обеспеченных подвозом к общеобразовательным организациям школьными автобусами;
- доля государственных (муниципальных) общеобразовательных организаций, реализующих программы общего образования, имеющих физкультурный зал, в общей численности государственных (муниципальных) общеобразовательных организаций, реализующих программы общего образования;
- доля государственных (муниципальных) общеобразовательных организаций, реализующих программы общего образования, здания которых находятся в аварийном состоянии или требуют капитального ремонта, в общей численности государственных (муниципальных) общеобразовательных организаций, реализующих программы общего образования;
- удельный вес муниципальных образований, в которых оценка деятельности общеобразовательных организаций, их руководителей и основных категорий работников осуществляется на основании показателей эффективности деятельности подведомственных муниципальных организаций общего образования;
- удельный вес муниципальных образований области, в которых оценка деятельности организаций дополнительного образования детей, их руководителей и основных работников осуществляется на основании показателей эффективности деятельности подведомственных муниципальных организаций дополнительного образования детей;

	<ul style="list-style-type: none"> - доля общеобразовательных организаций, использующих дистанционные технологии, в общей численности общеобразовательных организаций; - удельный вес детей и подростков, охваченных всеми формами отдыха и оздоровления (к общему числу детей от 7 до 17 лет); - удельный вес учащихся 1 - 4 классов, обеспеченных бесплатным горячим питанием, от общей численности обучающихся данной возрастной категории; - удельный вес учащихся 1 - 11 классов, обеспеченных горячим питанием, от общей численности обучающихся; - доля молодых учителей, получивших ипотечный кредит (займ), от общей численности молодых учителей, желающих получить ипотечный кредит (займ); - удельный вес педагогических работников, прошедших повышения квалификации, от общего числа педагогических работников области; - удельный вес граждан, удовлетворённых качеством государственной услуги по обеспечению компьютерным, телекоммуникационным и специализированным оборудованием и программным оснащением и их обслуживанием (своевременностью установки, обслуживания и обновления), от общего числа потребителей данной услуги
Этапы и сроки реализации подпрограммы 2	Срок реализации подпрограммы 2 - 2014 - 2020 годы: 1 этап - 2014 - 2015 годы; 2 этап - 2016 - 2018 годы; 3 этап - 2019 - 2020 годы
Объёмы бюджетных ассигнований подпрограммы 2	Общий объем средств, предусмотренных на реализацию подпрограммы 2 - 68573075,0 тыс. рублей, в том числе из областного бюджета - 66988393,0 тыс. рублей, включая средства из федерального бюджета - 34412,7 тыс. рублей; за счёт бюджетов муниципальных районов и городских округов - 1550269,3 тыс. рублей; Объем средств по годам реализации подпрограммы 2 (за счёт всех источников): 2014 год - 9136424,8 тыс. рублей; 2015 год - 9298274,1 тыс. рублей; 2016 год - 10046890,9 тыс. рублей; 2017 год - 10022871,3 тыс. рублей; 2018 год - 10022871,3 тыс. рублей; 2019 год - 10022871,3 тыс. рублей; 2020 год - 10022871,3 тыс. рублей
Ожидаемые результаты реализации подпрограммы 2	<ul style="list-style-type: none"> - будет создана инфраструктура поддержки раннего развития детей (2 мес. - 3 года); - будут ликвидированы очереди на зачисление детей в возрасте от 3 до 7 лет в дошкольные образовательные организации; - выполнены государственные гарантии общедоступности и бесплатности дошкольного и общего образования; - предоставлены семьям, нуждающимся в поддержке в воспитании детей раннего возраста, консультационные услуги; - обеспечено полное удовлетворение потребности населения региона в услугах дошкольного образования; - осуществлена подготовка к школе всех детей старшего дошкольного возраста путём создания качественного разнообразия организационно-методических структур, создающих условия для предшкольной подготовки; - обеспечены меры социальной поддержки всем детям-инвалидам дошкольного возраста; - всем детям-инвалидам будут предоставлены возможности освоения образовательных программ общего образования в форме дистанционного, специального (коррекционного) или инклюзивного образования; - 99,8% численности населения области в возрасте 7 - 18 лет будет охваченного общим образованием; - 100% обучающимся будет предоставлена возможность обучаться в соответствии с современными требованиями; - отношение среднего балла ЕГЭ в 10% школ с лучшими результатами к среднему баллу ЕГЭ в 10% школ с худшими результатами составит

	<p>1,5;</p> <ul style="list-style-type: none"> - повысится удовлетворённость населения качеством образовательных услуг до 80%; - увеличится охват детей программами дополнительного образования детей до 75% в 2020 году; - возрастёт доля детей, охваченных всеми формами отдыха и оздоровления до 75% в 2020 году; - всем педагогам будет обеспечена возможность непрерывного профессионального развития; - улучшатся результаты обучающихся в национальных мониторингах (готовности обучающихся к освоению программ начального, основного, среднего общего и профессионального образования; уровня социализации выпускников основных общеобразовательных организаций); - повысится удельный вес численности педагогических работников в возрасте до 30 лет образовательных организаций дополнительного образования детей в общей их численности до 24% в 2020 году; - удельный вес учащихся организаций общего образования, обучающихся в соответствии с новым федеральным государственным образовательным стандартом, составит до 94% в 2020 году; - сократится доля обучающихся в государственных (муниципальных) общеобразовательных организациях, занимающихся во вторую (третью) смену, в общей численности обучающихся в государственных (муниципальных) общеобразовательных организациях до 11,6% в 2020 году; - доля выпускников государственных (муниципальных) общеобразовательных организаций, не получивших аттестат о среднем общем образовании, в пределах 2%; - повысится доля образовательных организаций, имеющих институты общественного участия в управлении образованием (совет, попечительский совет, управляющий совет образовательной организации), до 100% в 2020 году; - увеличится доля обучающихся, обеспеченных подвозом к общеобразовательным организациям школьными автобусами, до 92% от числа нуждающихся в нем; - увеличится доля государственных (муниципальных) общеобразовательных учреждений, реализующих программы общего образования, имеющих физкультурный зал, в общей численности государственных (муниципальных) общеобразовательных учреждений, реализующих программы общего образования, до 93%; - сократится доля государственных (муниципальных) общеобразовательных учреждений, реализующих программы общего образования, здания которых находятся в аварийном состоянии или требуют капитального ремонта, в общей численности государственных (муниципальных) общеобразовательных учреждений, реализующих программы общего образования; - улучшится качество питания детей и подростков за счёт внедрения новых продуктов питания повышенной пищевой и биологической ценности, и на основе этого снижение рисков заболеваемости детей алиментарно-зависимыми заболеваниями, повышение общего охвата обеспеченности горячим питанием обучающихся; - средняя заработная плата педагогов дошкольных образовательных организаций составит не менее 100% от средней заработной платы в сфере общего образования в регионе; - средняя заработная плата работников дополнительного образования детей к 2018 году составит не менее 100% от средней заработной платы в регионе; - сократится количество учителей, нуждающихся в улучшении жилищных условий, порядка 23 человек в год; - сократятся вакантные места по должности "учитель" в государственных и муниципальных общеобразовательных организациях, расположенных на территории Владимирской области
--	--

Динамика изменения численности дневных общеобразовательных организаций²⁶⁹

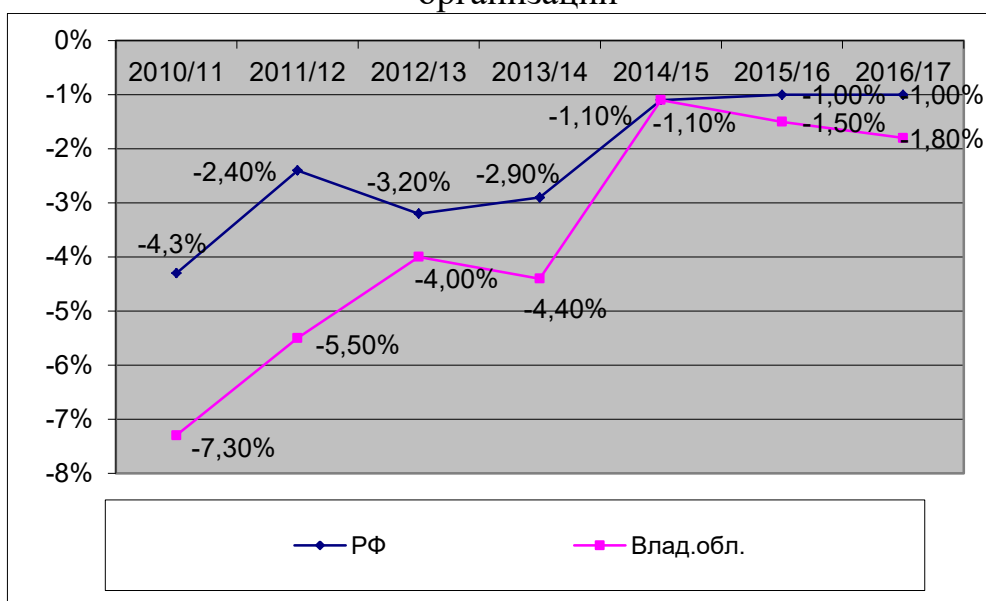

Динамика изменения численности учащихся дневных общеобразовательных организаций²⁷⁰

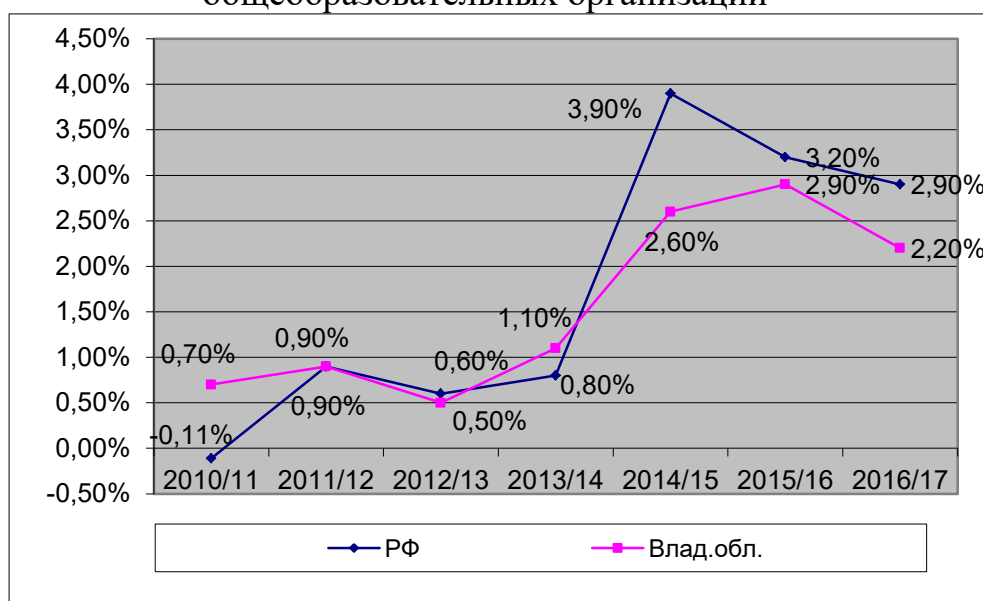

²⁶⁸ Построено нами: Ерашова, О.В. Развитие общего образования в регионе [Электронный ресурс] / О.В. Ерашова, С.А. Болтунова // Вестник ВлГУ. Серия: Экономические науки, № 1, 2016, С. 9-14. - URL: http://vestnik-es.vlsu.ru/fileadmin/temp/Boltunova_Erashova.pdf. (дата обращения: 27.01.2019).

²⁶⁹ Построено нами по: Владимирская область в цифрах-2017. Официальные статистические публикации ТОГС [Электронный ресурс]. - URL: http://vladimirstat.gks.ru/wps/wcm/connect/rosstat_ts/vladimirstat/ru/publications/official_publications/electronic_versions/ (дата обращения: 27.01.2019).

²⁷⁰ Там же.

Динамика изменения численности учащихся в общеобразовательных организациях, расположенных в сельской местности²⁷¹

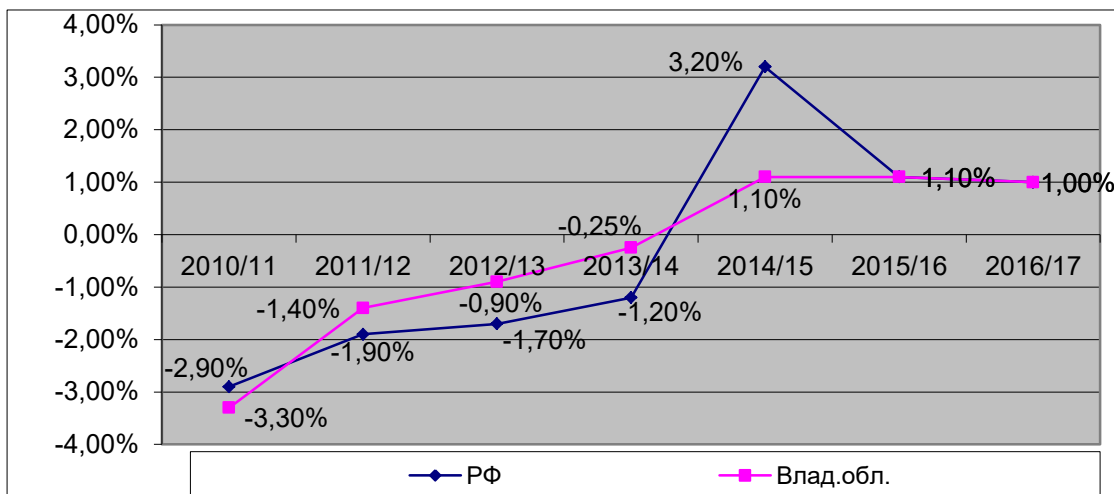

Доля школ, расположенных в сельской местности²⁷²

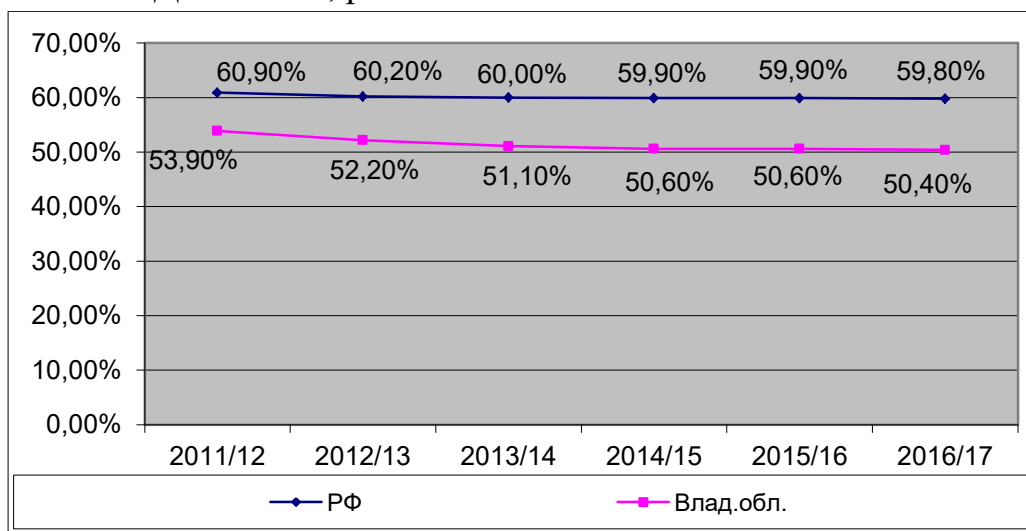

²⁷¹ Построено нами по: Владимирская область в цифрах-2017. Официальные статистические публикации ТОГС [Электронный ресурс]. URL: http://vladimirstat.gks.ru/wps/wcm/connect/rosstat_ts/vladimirstat/ru/publications/official_publications/electronic_versions/ (дата обращения: 27.01.2019).

²⁷² Там же.

Средняя наполняемость классов в сельских школах²⁷³

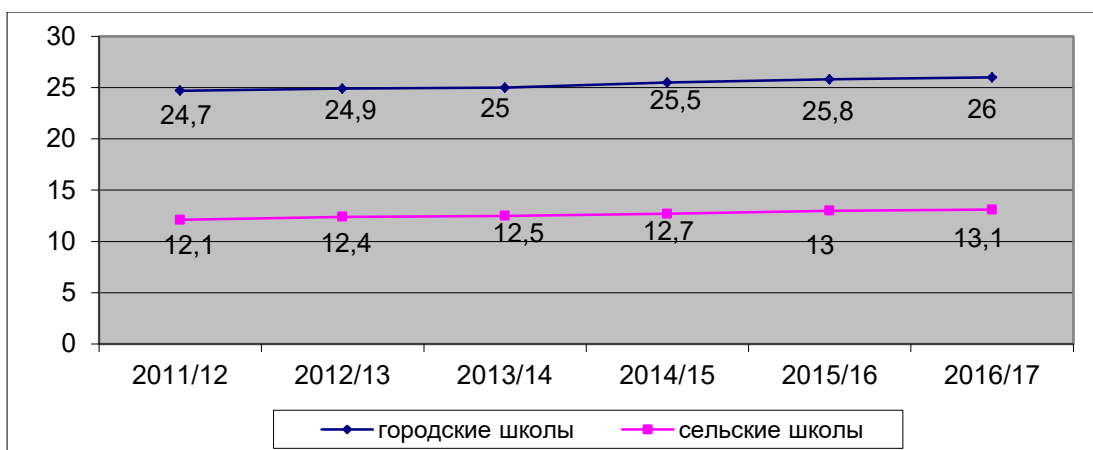

Прогноз численности населения региона в возрасте 1-6 лет (человек)²⁷⁵

	Годы						
	2014	2015	2016	2017	2018	2019	2020
Прогноз численности населения в возрасте 1-6 лет в регионе (человек)	89892,0	90326,0	91539,0	92185,0	93008,5	93817,7	94626,9
в % к предыдущему году		100,5	101,3	100,7	100,9	100,9	100,9

²⁷³ Построено нами по: Владимирская область в цифрах 2010-2017. Официальные статистические публикации ТОГС [Электронный ресурс]. - URL: http://vladimirstat.gks.ru/wps/wcm/connect/rosstat_ts/vladimirstat/ru/publications/official_publications/electronic_versions/ (дата обращения: 27.01.2019).

²⁷⁴ Построено нами.

²⁷⁵ Построено нами по: Владимирская область в цифрах 2005-2017. Официальные статистические публикации ТОГС [Электронный ресурс]. - URL: http://vladimirstat.gks.ru/wps/wcm/connect/rosstat_ts/vladimirstat/ru/publications/official_publications/electronic_versions/ (дата обращения: 27.01.2019).

Прогноз численности детей, которые могут посещать дошкольные образовательные учреждения²⁷⁷

	Годы					
	2015	2016	2017	2018	2019	2020
Число мест в дошкольных образовательных учреждениях (тыс. ед.)	73,5	74,2	75,9	78,0	79,8	81,6
Численность детей, приходящихся на 100 мест в дошкольных образовательных учреждениях, (человек)	94,8652	97,8263	102,38	101,92	100,917	100,913
Численность детей, которые могут посещать дошкольные образовательные учреждения, (тыс. чел.)	74,8	76,3	77,7	79,5	80,6	82,4
Прогнозируемая численность детей, посещающих дошкольные образовательные учреждения (тыс. чел.)	74,7	75,1	75,5	76,915	77,9232	78,9319
«Избыточность» потенциала системы дошкольного образования (тыс. чел.)	-1,2	-0,9	0,4	1,1	1,9	2,7

Соотношение мест в ДОУ и численности детей посещающих ДОУ

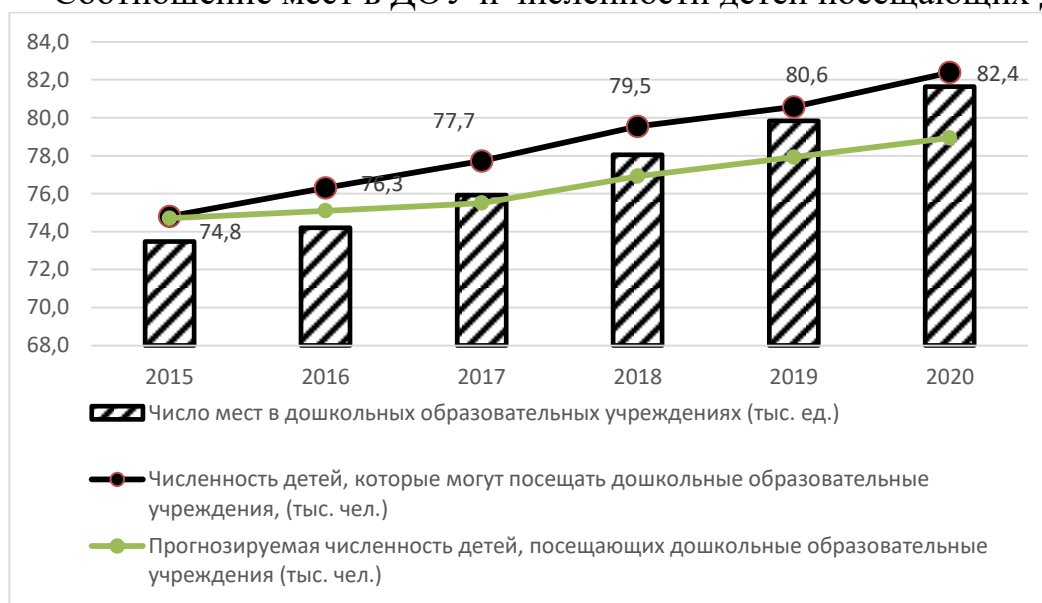

²⁷⁶ Построено нами.

²⁷⁷ Построено нами по: Владимирская область в цифрах 2014-2017. Официальные статистические публикации ТОГС [Электронный ресурс]. - URL:

http://vladimirstat.gks.ru/wps/wcm/connect/rosstat_ts/vladimirstat.ru/publications/official_publications/electronic_versions/ (дата обращения: 27.01.2019).

Расчёт потребности в средствах консолидированного бюджета региона для финансирования дошкольного образования в прогнозируемом периоде²⁷⁹

	Годы						
	2014	2015	2016	2017	2018	2019	2020
Численность детей, посещающих дошкольные образовательные учреждения (тыс. чел.)	72,6	74,7	75,1	75,5	78,11	79,7	81,29
Расчётная потребность в бюджетном финансировании дошкольного образования (млн руб.)	3165,458	3247,747	3330,035	3412,324	3496,612	3576,901	3658

Динамика роста численности воспитанников ДОУ и потребности в бюджетном финансировании



²⁷⁸ Построено нами.

²⁷⁹ Там же.

Расчёт потребности системы дошкольного образования в педагогических
работниках в прогнозируемом периоде²⁸¹

	Годы						
	2014	2015	2016	2017	2018	2019	2020
Численность детей, посещающих дошкольные образовательные учреждения (тыс. чел.)	72,3	74,7	75,1	75,5	76,9	77,9	78,9
Расчётная потребность в пед. работниках (тыс. чел.)	6,84	6,55	6,46	6,53	6,35	6,25	6,15

Ожидаемая численность населения региона в возрасте 7-17 лет²⁸³

	Годы				2020 г. к 2017 г.	
	2017	2018	2019	2020	прирост	%
Численность населения 7-17 лет (человек)	142894	146168	149191	152622		
Темп роста	-	0,023	0,021	0,023	9728	6,8

²⁸⁰ Построено нами.²⁸¹ Там же.²⁸² Построено нами.²⁸³ Построено нами по: Владимирская область в цифрах 2010-2017. Официальные статистические публикации ТОГС [Электронный ресурс]. - URL:http://vladimirstat.gks.ru/wps/wcm/connect/rosstat_ts/vladimirstat/ru/publications/official_publications/electronic_versions/ (дата обращения: 27.01.2019).

Расчёт прогноза²⁸⁴ численности обучающихся в учреждениях,
реализующих программы общего образования²⁸⁵

	Годы						
	2014	2015	2016	2017	2018	2019	2020
Ожидаемая численность населения 7-17 лет (тыс. чел.)	135,152	136,890	140,130	142,894	146,168	149,191	152,622
Уровень охвата населения 7-17 лет обучением в учреждениях, реализующих программы общего образования, (%)	96,4	96,4	96,4	96,4	96,4	96,4	96,4
Численность обучающихся в учреждениях, реализующих программы общего образования, тыс. чел.	130,3	133,9	137,3	140,5	143,88	147,22	150,56

²⁸⁴ Построено нами по Ерашова, О.В. Прогноз развития общего образования в регионе [Электронный ресурс] / О.В. Ерашова, Ю.Н. Лапыгин, В.Е. Крылов // Регион: государственное и муниципальное управление. - № 4. - 2015. – URL: <http://regiongmu.ru/wp-content/uploads/2016/01/> (дата обращения: 27.01.2019).

²⁸⁵ Построено нами по: Владимирская область в цифрах 2014-2017. Официальные статистические публикации ТОГС. - [Электронный ресурс]. - URL: http://vladimirstat.gks.ru/wps/wcm/connect/rosstat_ts/vladimirstat/ru/publications/official_publications/electronic_versions/ (дата обращения: 27.01.2019).

Расчёт удельных бюджетных расходов в регионе²⁸⁷

	Годы								
	2009	2010	2011	2012	2013	2014	2015	2016	2017
Бюджетные расходы учреждений, реализующих программы общего образования, (млн. руб.)	5860,07	6504,44	7112,06	8310,59	8566,03	8797,74	17726,30	18290,90	20004,10
Численность обучающихся в учреждениях, реализующих программы общего образования (тыс. чел.)	124,70	125,42	125,99	127,33	127,30	130,30	133,90	137,30	140,50
Удельные бюджетные расходы (тыс. руб.)	47,00	51,86	56,45	65,27	67,29	67,52	132,38	133,22	142,38
Уровень инфляции (%) [1]	8,80	8,78	6,10	6,58	6,45	11,36	12,90	5,40	2,50
Удельные бюджетные расходы, скорректированные на уровень инфляции, (тыс. Руб.)	46,91	51,78	56,39	65,20	67,23	67,41	132,26	133,16	142,35
Темп роста	-	0,10	0,09	0,16	0,03	0,00	0,96	0,01	0,07

²⁸⁶ Построено нами.

²⁸⁷ Построено нами по: Владимирская область в цифрах 2009-2017. Официальные статистические публикации ТОГС. - [Электронный ресурс]. - URL: http://vladimirstat.gks.ru/wps/wcm/connect/rosstat_ts/vladimirstat/ru/publications/official_publications/electronic_versions/ (дата обращения: 27.01.2019).

Расчёт прогноза²⁸⁸ бюджетных расходов учреждений, реализующих программы общего образования²⁸⁹

	Годы					
	2015	2016	2017	2018	2019	2020
Прогноз удельных бюджетных расходов (тыс. руб.)	132,38	133,22	142,38	145,9933	150,9933	155,9933
Прогнозируемая численность обучающихся в учреждениях, реализующих программы общего образования (тыс. чел.)	133,9	137,3	140,5	143,88	147,22	150,56
Прогноз бюджетных расходов учреждений, реализующих программы общего образования (млн. руб.)	17726,3	18290,9	20004,1	20951,57	22090,47	23229,37
Удельные бюджетные расходы - стабилизация на уровне 2017 г. (тыс. руб.)				142,38	142,38	142,38
Прогноз бюджетных расходов учреждений, реализующих программы общего образования, для условий стабилизации удельных бюджетных расходов (млн ⁷⁹³ млн. руб.. руб.)				20485,63	20961,18	21436,73

²⁸⁸ Построено нами.

²⁸⁹ Построено нами по: Владимирская область в цифрах 2015-2017. Официальные статистические публикации ТОГС. - [Электронный ресурс]. - URL: http://vladimirstat.gks.ru/wps/wcm/connect/rosstat_ts/vladimirstat/ru/publications/official_publications/electronic_versions/ (дата обращения: 27.01.2019).

Расчёт прогноза²⁹⁰ численности учителей учреждений региона,
реализующих программы общего образования²⁹¹

	Годы					
	2015	2016	2017	2018	2019	2020
Расчётное число учащихся на 100 учителей, тыс. чел.	1,33	1,4	1,41	1,51	1,58	1,66
Прогнозируемая численность обучающихся в учреждениях, реализующих программы общего образования (тыс. чел.)	133,9	137,3	140,5	143,88	147,22	150,56
Прогноз численности учителей по расчётному числу учащихся на 100 учителей (человек)				9528,477	9317,722	9069,88
Расчётное число учащихся на 100 учителей (уровень 2017 г.)				1,41	1,41	1,41
Прогноз численности учителей по расчётному числу учащихся на 100 учителей, уровень 2017 г., (человек)				10204,26	10441,13	10678,01

²⁹⁰ Построено нами.

²⁹¹ Построено нами по: Владимирская область в цифрах 2015-2017. Официальные статистические публикации ТОГС. - [Электронный ресурс]. - URL:

http://vladimirstat.gks.ru/wps/wcm/connect/rosstat_ts/vladimirstat/ru/publications/official_publications/electronic_versions/ (дата обращения: 27.01.2019).

Соотношение трендов численности обучаемых по уровням образования²⁹²

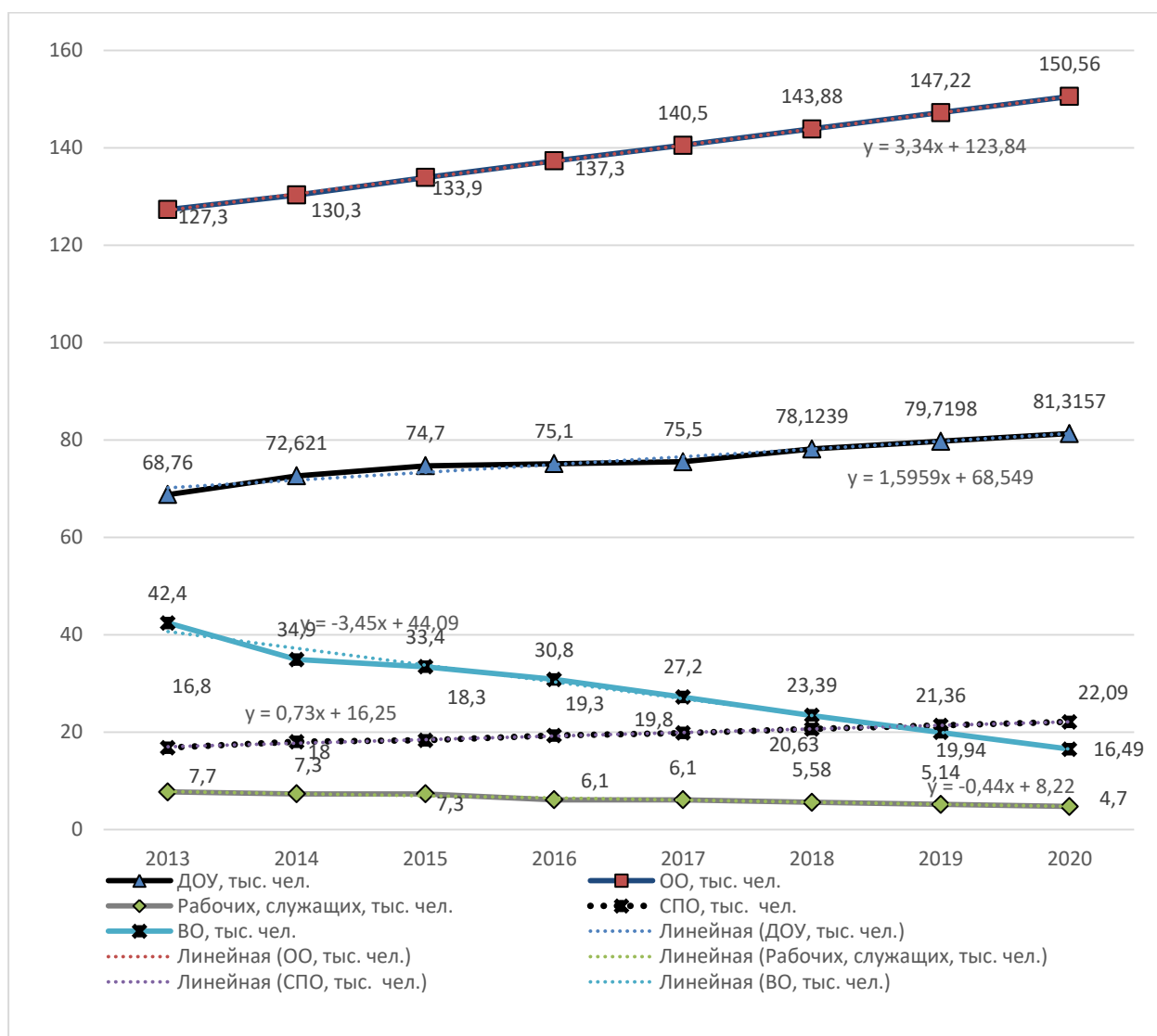

²⁹² Построено нами.

Матрица решений²⁹³

		Формулировки самых главных угроз	
		1. Недофинансирование приводит к медленному обновлению основных фондов учебных заведений и высокой текучести кадров в виду низкой заработной платы работников системы образования	2. Противоречие между декларируемой самостоятельностью учебных заведений и фактическим стремлением государственных органов управления к жёсткому регулированию создают угрозу развитию системы образования
Формулировки самых главных слабых сторон	1. Неэффективное расходование средств бюджета на фоне недофинансирования системы образования ведёт к коммерциализации образования и приватизации её активов	Введение в органы управления учебными заведениями экспертов по бюджетированию от общественности	Ранжировать проекты и программы развития системы образования региона для эффективного расходования средств бюджета
	2. Несистемное развитие образования в регионе не обеспечивает непрерывное образование, полноту структуры системы, использование информационных технологий и инновационности	В рамках образовательной политики разработать систему проектов для вхождения в государственные проекты и программы, а также для получения грантов Правительства РФ и Минобрнауки РФ	С участием органов управления системно формировать стратегии развития учебных заведений, отражающих направленность на непрерывное образование, использование информационных технологий и инноваций

²⁹³ Приложение разработано и построено автором по результатам анализа факторов внешней и внутренней среды по Владимирской области.

Матрица решений

		Формулировки самых главных возможностей	
Формулировки самых главных сильных сторон		1. Развитие креативных способностей на базе обучения с учётом психотипов учащихся обеспечивает эффективное воспроизводства человеческого капитала региона	2. Непрерывное образование создаёт условие для повышения качества рабочей силы региона
	1. Наличие собственной базы подготовки квалифицированных кадров создаёт условие для развития экономики региона	Программа профессиональной ориентации учащихся системы образования региона в части выявления предрасположенности учащихся к различным видам деятельности, в том числе на базе творческих способностей	Проект: PR-акции и продвижение образовательных услуг в части непрерывного образования в среде хозяйствующих субъектов региона и физических лиц
	2. Развитие дуального направления профессионального образования повышает качество подготовки выпускников системы образования региона	Программа практической адаптации креативных способностей обучающихся в системе образования региона с учётом психотипов обучающихся	Проект подготовка программ системы непрерывного образования в регионе, ориентированных на практическую деятельность обучаемых, в том числе программ корпоративного обучения на территории организаций

Матрица решений

		Формулировки самых главных возможностей	
		1. Развитие креативных способностей на базе обучения с учётом психотипов учащихся обеспечивает эффективное воспроизводства человеческого капитала региона	2. Непрерывное образование создаёт условие для повышения качества рабочей силы региона
Формулировки самых главных слабых сторон	1. Неэффективное расходование средств бюджета на фоне недофинансирования системы образования ведёт к коммерциализации образования и приватизации ее активов	Проект: провести аттестацию лиц, ответственных за эффективное расходование средств бюджета, с учётом их предрасположенности к работе со средствами бюджета	Проект: привлечение дополнительных финансовых ресурсов за счёт развития системы непрерывного образования в регионе и в первую очередь лиц, ответственных за эффективное расходование средств бюджета
	2. Несистемное развитие образования в регионе не обеспечивает непрерывное образование, полноту структуры системы, использование информационных технологий и инновационности	Систематизировать работу на всех уровнях и ступенях обучения, исходя из психотипов учащихся и их креативных способностей	В стратегии развития системы образования региона сформировать систему образования через всю жизнь

Проекты Минобрнауки РФ²⁹⁴

Проект	Цель
Повышение конкурентоспособности ведущих университетов Российской Федерации среди ведущих мировых научно-образовательных центров	Вхождение к 2020 году не менее пяти российских вузов в первую сотню ведущих мировых университетов
Научно-просветительский проект «Наука»	Информировать общество о достижениях российской науки
Создание единой федеральной межведомственной системы учёта контингента обучающихся по основным образовательным программам и дополнительным общеобразовательным программам	Объединение сведений о ребёнке, хранящихся в различных ведомствах
Всероссийская олимпиада школьников	Выявить и развить у российских школьников творческие способности и интерес к научной (научно-исследовательской) деятельности
Концепция развития дополнительного образования детей	Развитие дополнительного образования детей и обновление его содержания; повышение охвата детей услугами дополнительного образования.
Образование детей с особыми образовательными потребностями	Обеспечить возможности для получения доступного качественного образования детям с инвалидностью и детям с ограниченными возможностями здоровья,
Поддержка молодых учёных, аспирантов и ведущих научных школ Российской Федерации	Развитие системы эффективного воспроизводства кадрового потенциала в сфере образования и науки, улучшение качественного состава научных и научно-педагогических кадров
Открытое министерство	обеспечивает наилучшую доступную экспертизу, вовлечение гражданского общества и бизнеса в принятие государственных решений. Важнейшими приоритетами являются: повышение информационной открытости и «понятности» действий органов

²⁹⁴ Построено нами по: <http://минобрнауки.рф/проекты> (дата обращения 24.05.2018).

	власти; предоставление ими открытых данных; обеспечение прозрачности и подотчётности государственных расходов, закупок и инвестиций; реализация эффективной системы общественного контроля.
Итоговое сочинение	Проверить навыки выпускников в самостоятельном мышлении, анализе и умении доказать свою позицию с опорой на выбранные произведения отечественной и мировой литературы
Модернизация педагогического образования в Российской Федерации	Модернизация подготовки педагогических кадров в соответствии с профессиональным стандартом педагога и федеральными государственными образовательными стандартами общего образования.
Глобальное образование	Сохранение и преумножение научных, педагогических, медицинских и инженерных кадров, управленческих кадров в социальной сфере
Федеральные учебно-методические объединения в системе среднего профессионального образования	Участие педагогических, научных работников, представителей работодателей в разработке федеральных государственных образовательных стандартов, примерных образовательных программ, координации действий организаций, осуществляющих образовательную деятельность по профессиональным образовательным программам среднего профессионального образования, в обеспечении качества и развития содержания среднего профессионального образования.
Формирование приоритетных направлений развития науки, технологий и техники Российской Федерации	Модернизация и технологическое развитие российской экономики и повышения её конкурентоспособности
Популяризация и пропаганда науки и научных знаний	Информирование общественности об актуальных научных достижениях, о деятельности реализующих государственную научно-техническую политику органов власти.
Модернизация региональных систем дошкольного образования	Достичь к 2016 году 100-процентной доступности дошкольного образования для детей от трёх до семи лет на всей территории Российской Федерации.
Комплекс мер, направленных на совершенствование системы среднего профессионального образования, на 2015 - 2020 годы	обеспечение соответствия квалификации выпускников требованиям современной экономики; консолидация ресурсов бизнеса, государства и сферы образования в развитии системы среднего профессионального образования; мониторинг качества подготовки кадров.
Поддержка талантливой молодёжи	Поддержка детей и молодёжи, добившихся выдающихся успехов в различной деятельности и стимулирование их к данной деятельности.
Международная академическая мобильность	Интеграция российского образования в мировое образовательное пространство. Повышение эффективности и конкурентоспособности российской системы образования.

Развитие инженерного образования	Обеспечение подготовки высококвалифицированных инженерных кадров, востребованных на рынке труда. Повышение престижа профессии инженер.
Реализация эксперимента по обучению молодых женщин в возрасте от 18 до 23 лет, имеющих одного и более детей (проект «Молодые мамы»)	Улучшение демографической ситуации, а также содействие в обучении молодых женщин, имеющих одного и более детей, и адаптации их к новым социальным условиям, подготовки к обучению в образовательных организациях высшего образования.

Целевая направленность:

- Вхождение в первую сотню ведущих мировых университетов.
- Информировать общество о достижениях российской науки.
- Объединение сведений о ребёнке, хранящихся в различных ведомствах.
- Выявить и развить у российских школьников творческие способности.
- Развитие дополнительного образования детей.
- Обеспечить возможности для получения доступного качественного образования детям с инвалидностью.
- Развитие системы эффективного воспроизводства кадрового потенциала в сфере образования и науки.
- Проверить навыки выпускников в самостоятельном мышлении.
- Вовлечение гражданского общества и бизнеса в принятие государственных решений.
- Повышение информационной открытости и «понятности» действий органов власти; обеспечение прозрачности и подотчётности.
- Реализация эффективной системы общественного контроля.
- Модернизация подготовки педагогических кадров.
- Участие педагогических, научных работников, представителей работодателей в разработке федеральных государственных образовательных стандартов.
- Модернизация и технологическое развитие российской экономики.
- Информирование общественности.
- Доступности дошкольного образования для детей от трёх до семи лет.
- Обеспечение соответствия квалификации выпускников требованиям современной экономики.
- Консолидация ресурсов бизнеса, государства и сферы образования в развитии системы.
- Поддержка детей и молодёжи, добившихся выдающихся успехов в различной деятельности.
- Интеграция российского образования в мировое образовательное пространство.
- Обеспечение подготовки высококвалифицированных инженерных.
- Улучшение демографической ситуации.

Программные документы развития образования в регионе²⁹⁵

Государственная программа Владимирской области «Развитие образования» на 2014 - 2020 годы

Подпрограмма 1 «Развитие профессионального образования»

Подпрограммой 2 «Развитие дошкольного, общего и дополнительного образования детей»

Подпрограмма 3 «Обеспечение защиты прав и интересов детей-сирот и детей, оставшихся без попечения родителей»

Подпрограмма 4 «Развитие системы оценки качества образования и информационной прозрачности системы образования»

Подпрограмма 5 «Обеспечение реализации Государственной программы Владимирской области «Развитие образования» на 2014-2020 годы»

Ведомственная целевая программа «Безопасность образовательного учреждения на 2014-2016 годы».

Государственная программа Владимирской области «Социальная поддержка отдельных категорий граждан во Владимирской области на 2014-2020 годы».

Государственная программа Владимирской области «Информационное общество (2014 - 2020 годы)».

Государственная программа Владимирской области «Обеспечение общественного порядка и профилактики правонарушений во Владимирской области на 2013-2015 годы».

Государственная программа Владимирской области по обеспечению безопасности дорожного движения в 2014-2020 годах.

Государственная программа «Энергосбережение и повышение энергетической эффективности во Владимирской области на период до 2020 года».

²⁹⁵ Построено нами по: Сайт администрации Владимирской области [Электронный ресурс]. – URL: <https://avo.ru/vladimirskaa-oblast> (дата обращения: 27.12.2015.).

Стратегически значимые проекты и программы²⁹⁶

Наименование блока целей	Содержание целей	Стратегические проекты	Стратегические программы
Выстроить систему стратегических целей всех уровней системы образования региона	Обеспечить преемственность всех уровней системы образования региона	Систематизировать работу на всех уровнях и ступенях обучения, исходя из психотипов учащихся и их креативных способностей	С участием органов управления системно формировать стратегии развития учебных заведений, отражающих направленность на непрерывное образование, использование информационных технологий и инноваций
	Обеспечить открытость системы образования региона	Проект: Введение представителей общественности в органы управления учреждений системы образования региона	Программа: формирование открытых онлайн курсов
	Повысить прозрачность управления системой	Проект: Привлечение общественных организаций и общественных экспертов к деятельности и аттестации учебных заведений региона.	Программа: Развитие системы государственно-частного партнёрства и связей с общественностью
Повысить качество человеческого капитала региона	Обеспечить процесс, ориентированный на приобретение обучаемыми способности квалифицированно действовать	Проект: Стажировки школьников и студентов в реальном секторе экономики	Программа: Развитие дуального образования в системе образования региона
	Обеспечить профессиональную ориентацию учащихся	Проект: профессиональная ориентация учащихся системы образования региона в части выявления предрасположенности учащихся к различным видам деятельности, в том числе на базе творческих способностей	Программа: Ориентация обучения на приобретение комбинированных компетенций
	Повысить эффективность	Ранжировать проекты и программы развития	Проект: Проведение аттестации лиц,

²⁹⁶ Таблица проектов и программ по Владимирской области разработана и построена автором.

	оказания образовательных услуг	системы образования региона для эффективного расходования средств бюджета	ответственных за эффективное расходование средств бюджета, с учётом их предрасположенности к работе со средствами бюджета
	Развить креативные способности обучаемых на всех уровнях системы	Проект: Библиотека творческих методов решения задач	Программа: Тестирование и профессиональная ориентация обучаемых на всех уровнях
	Повысить мотивацию к обучению	Проект: Масштабировать успешные практики образования в регионе	Программа стимулирования успехов обучаемых
	Обеспечить получение доступного образования, удовлетворяющего потребности экономики региона	Проект: Вовлечение практиков и работодателей в учебный процесс	Программа Формирование кафедр вузов на территории техникумов и школ, кафедр техникумов на территории школ и ДОУ, кафедр учебных заведений на территории хозяйствующих субъектов
	Повысить качество трудовой жизни населения области	Проект: Мониторинг потребностей населения в образовании	Программа создания новых рабочих мест на инновационных предприятиях
	Обеспечение качества образования в соответствии с меняющимися запросами	Проект: Формирование системы оценки качества образования в регионе	Программа: Мониторинг запросов стейкхолдеров образования: абитуриентов, семей, работодателей, органов государственного и муниципального управления
	Обеспечение условий для формирования конкурентоспособного человеческого потенциала	Проект: Мониторинг рынка труда региона	Программа: Конкурентоспособность человеческого капитала региона
Интегрировать образовательную систему региона в мировое образовательное пространство	Формировать открытые онлайн курсы	В рамках образовательной политики разработать систему проектов для вхождения в государственные проекты и программы, а также для получения грантов Правительства	Программа: Формирование системы онлайн образования в рамках региональной системы

		РФ и Миниобрнауки РФ Проект: Региональные конкурсы в системе образования на лучший онлайн курс.	
	В учебные курсы включать игры и симуляторы	Проект: Ежегодная практическая конференция по интерактивным формам обучения	Программа: Формирование электронной библиотеки интерактивных форм обучения
	В процессе обучения формировать проектные команды	Проект: Межвузовские проектные команды по решению проблем региона	Программа: Включение в программы обучения формирование проектных команд для выполнения учебных заданий
	Ориентировать обучение на приобретение комбинированных компетенций	Проект: Траектория обучения в системе образования региона	Программа практической адаптации креативных способностей обучающихся в системе образования региона с учётом психотипов обучающихся
Привлечь дополнительные ресурсы	Привлечь ресурсы (людские, финансовые, энергетические, материальные, информационные) в процесс образования	Проект: привлечение дополнительных финансовых ресурсов за счёт развития системы непрерывного образования в регионе и в первую очередь лиц, ответственных за эффективное расходование средств бюджета	Проект: PR-акции и продвижение образовательных услуг в части непрерывного образования в среде хозяйствующих субъектов региона и физических лиц
	Создать систему образования через всю жизнь, ориентированную на практическую деятельность	Проект: подготовка программ системы непрерывного образования в регионе, ориентированных на практическую деятельность обучаемых, в том числе программ корпоративного обучения на территории организаций	В стратегии развития системы образования региона сформировать программу образования через всю жизнь
	Консолидация ресурсов и вовлечение гражданского общества и бизнеса в	Введение в органы управления учебными заведениями экспертов по бюджетированию от	Программа развития корпоративной социальной ответственности бизнеса

	развитие системы образования	общественности	и государственно-частного партнёрства (ГЧП) системы образования и потенциальных потребителей рабочей силы в регионе
	Стимулировать формирование мультикластеров на базе вузов региона	В рамках ГЧП использовать различные формы обучения с привлечением практиков: кафедры на территории партнёров системы образования корпоративные институты, техникумы, школы, ДОУ и т.п.	Программа: Создание научно-консультационно-образовательного кластера на базе учебных заведений региона