

ФЕДЕРАЛЬНОЕ ГОСУДАРСТВЕННОЕ БЮДЖЕТНОЕ
ОБРАЗОВАТЕЛЬНОЕ УЧРЕЖДЕНИЕ ВЫСШЕГО ОБРАЗОВАНИЯ
«ВОРОНЕЖСКИЙ ГОСУДАРСТВЕННЫЙ УНИВЕРСИТЕТ»

На правах рукописи

Колесникова Анна Юрьевна

**Бронзовые изделия круга выемчатых эмалей римского времени в
бассейне Дона**

Специальность 07.00.06. - Археология

Диссертация на соискание учёной степени

кандидата исторических наук

Научный руководитель
доктор исторических наук,
доцент И.В. Зиньковская

Воронеж – 2020

ОГЛАВЛЕНИЕ

Введение	4
Глава 1. История изучения бронзовых изделий круга выемчатых эмалей в Восточной Европе	13
1.1. Возникновение научного интереса к изделиям круга эмалей и формирование источниковой базы.....	13
1.2. Изучение техники изготовления варварских эмалей и вопросы происхождения стиля.....	19
1.3. Вопросы хронологии изделий и кладов круга эмалей.....	24
1.4. Проблема этнокультурной атрибуции изделий круга выемчатых эмалей.....	28
Глава 2. Находки изделий круга выемчатых эмалей в бассейне Дона	41
2.1. Северский Донец (правый приток Дона).....	41
2.2. Средний и Верхний Дон.....	46
2.3. Хопер (левый приток Дона).....	69
Глава 3. Типологический и стилистический анализ бронзовых изделий круга выемчатых эмалей	80
3.1. Фибулы и булавки.....	82
3.1.1. Треугольные фибулы.....	82
3.1.2. Т-образные фибулы.....	91
3.1.3. Подковообразные фибулы-сюльгамы с эмалью.....	97
3.1.4. Сюльгамы из дрота без эмали.....	99
3.1.5. Булавки.....	99
3.2. Детали нагрудных цепей.....	100
3.2.1. Прямоугольные ажурные звенья.....	100
3.2.2. Лунницы большие.....	101
3.2.3. Колокольчики.....	102
3.3. Детали ожерелий.....	103

3.3.1. Подвески-лунницы.....	103
3.3.2. Трапециевидные пластинчатые подвески.....	106
3.4. Накладки.....	108
3.5. Браслеты.....	108
3.5.1. Спиральные браслеты.....	108
3.5.2. Гребенчатые браслеты.....	109
3.5.3. Браслеты с плоским корпусом и утолщениями посередине и на концах.....	112
3.6. Детали головных венчиков.....	113
3.6.1. Пластинчатые венчики или «диадемы».....	114
3.6.2. Прямоугольные пластинчатые обоймы с циркульным орнаментом.....	115
3.6.3. Трубочатые пронизки.....	115
3.7. Гривны.....	116
Глава 4. Проблемы хронологии бронзовых изделий круга выемчатых эмалей в бассейне Дона и этнической принадлежности их носителей.....	118
4.1. Хронологические индикаторы памятников с изделиями круга эмалей в бассейне Дона.....	118
4.2. Хронологические индикаторы памятников с изделиями круга эмалей на юге Восточной Европы.....	124
4.3. Проблемы этнической принадлежности населения, оставившего изделия круга выемчатых эмалей в бассейне Дона.....	130
Заключение.....	144
Список источников и литературы.....	149
Список сокращений.....	170
Приложение.....	171

ВВЕДЕНИЕ

Актуальность темы. Одним из самых ярких элементов культур римского времени Восточной Европы являются находки бронзовых изделий круга выемчатых эмалей. Впервые эту своеобразную категорию находок выделил А.А. Спицын (Спицын, 1903, с. 149-192). Он дал им название по ювелирной технике с характерной ажурной геометрической орнаментацией, в которой широко использовались эмалевые вставки различной окраски. Их набор оказался весьма устойчив и включает: украшения (браслеты, разнообразные подвески, нагрудные цепи), детали одежды (фибулы, пряжки и другие детали поясов), а также шпоры.

Предметы, относящиеся к кругу восточноевропейских выемчатых, или «варварских», эмалей, без сомнения, представляют собой не только яркое культурное явление римского времени на территории Центральной части Восточной Европы, но и имеют некоторые проявления и в более южных степных районах, включая Северный Кавказ, Крым и Северо-Западное Причерноморье. Они хорошо известны от юго-восточной Прибалтики и Восточной Польши на западе до Прикамья на востоке (рис. 1) (Корзухина, 1978, с. 17; Обломский, Терпиловский, 2007; Зиньковская, 2011). Однако основной массив изделий круга выемчатых эмалей приходится на территорию, занятую различными постзарубинецкими памятниками Украины и России. А последние, по мнению ряда исследователей, так или иначе, связаны со свитой археологических культур, носители которых могли быть в конечном итоге причастны к этногенезу славян (Поздnezарубинецкие памятники, 2011, с. 109-110).

В последние годы интерес к этим бронзовым изделиям значительно вырос, причем, к сожалению, не только в среде профессиональных археологов, но и среди коллекционеров-любителей. Этим обстоятельством объясняют массовый «вброс» в археологическое информационное поле ранее неизвестных вещей с эмалями (Обломский, Терпиловский, 2007, с. 114), число которых, по сравнению со сводом Г.Ф. Корзухиной, выросло в несколько раз (рис. 1).

Изделия круга выемчатых эмалей на памятниках римского времени бассейна Дона были выявлены лишь в последние годы в результате археологических исследований А.М. Обломского, М.В. Любичева, А.А. Хрекова, И.В. Зиньковской и других исследователей. В связи с этим они еще недостаточно полно привлекались для решения задач реконструкции исторических и этнокультурных процессов в рассматриваемом нами регионе, а некоторые ещё просто не введены в научный оборот. По-прежнему остаётся актуальной задачей привязка находок изделий круга эмалей к конкретным памятникам, имеющим определенный культурный слой. А без этого невозможно решить вопрос об этнокультурной принадлежности этих древностей.

Степень разработанности темы. Как уже указывалось, впервые на находки круга выемчатых эмалей обратил внимание А.А. Спицын, опубликовавший их весьма скромную сводку (Спицын, 1903, с. 149-192). В дальнейшем они лишь спорадически привлекались исследователями для разработки других тем (Рыбаков, 1943). Перелом наступил в 1978 г., когда вышел свод изделий круга выемчатых эмалей, собранных и проанализированных Г.Ф. Корзухиной. При этом следует отметить, что на территории Подонья была отмечена всего лишь одна находка – лунница с эмалью из Воронежской области (Корзухина, 1978, с. 77). В 1996 г. на Семилукском городище был найден бронзовый гребенчатый браслет, вначале отнесенный к средневековым древностям (Пряхин, Цыбин, 1996, с. 31-33, рис. 8: 9). В это же время в Археологическом музее ВГПУ из Бобровского р-на Воронежской обл. появилась сьюльгама с эмалями, опубликованная А.О. Амелкиным (Амелкин, 1998, рис. 1: 2) и правильно атрибутированная А.П. Медведевым. Позднее в своде А.М. Обломского и Р. В. Терпиловского 2007 г. были приведены данные о некоторых других вещах из Воронежской и Липецкой обл. (Обломский, Терпиловский, 2007). Количество находок постепенно продолжало возрастать, что позволило в 2011 г. выделить лесостепное Подонье как новый ареал распространения украшений круга выемчатых эмалей (Зиньковская, 2011, с. 72-80). В последние годы исследователями в результате раскопок и разведок, а также выявления

случайных находок, была собрана значительная коллекция бронзовых изделий круга выемчатых эмалей, что позволило А.М. Обломскому и В.Д. Березуцкому в 2019 г. составить и опубликовать «Каталог украшений с выемчатыми эмальями на территории Верхнего Подонья». На основании анализа находок учёные предложили выделить новый культурно-хронологический горизонт первой половины III в. на Верхнем Дону «типа Паниковец», для которого «характерно сочетание ранних киевских элементов в керамическом комплексе и погребальном обряде с традициями населения лесостепного Подонья сарматского времени» (Обломский, Березуцкий, 2019, с. 50). Правда, этот горизонт не содержал бесспорных хроноиндикаторов указанного времени, как, впрочем, и связанного с ними определенного культурного слоя.

В Прихопёрье изделия круга эмалей были впервые открыты А.А. Хрековым в конце 80-х годов прошлого века при исследовании постзарубинецких памятников типа Шапкино-Инясево (Хреков 1991, с. 116-126). В последнее время А.А. Хрековым в процессе разведок по распашке найдена целая серия изделий круга эмалей, в том числе фибулы, которые ранее на поселениях этого типа не встречались (Хреков, 2016, с. 160-176).

На Северском Донце изделия круга эмалей были обнаружены А.М. Обломским. Он отнёс их к постзарубинецкому горизонту памятников типа Шишино-5 – Головино-1 (Обломский 1991, с. 152-199; Славяне и их соседи..., 1993, цветная вклейка). В 2002-2003 гг. И.В. Зиньковской была раскопана полуземлянка на постзарубинецком поселении Ездочное на р. Оскол, содержащая, помимо фибулы с эмалью, другие находки этого круга (Зиньковская, Медведев, 2005, с. 3-12).

Однако исследование разными учеными районов Хопра, Северского Донца и Верхнего Подонья по отдельности привело к тому, что до сих пор нет обобщающей работы по выемчатым эмальям, этому уникальному археологическому источнику, на крайнем юго-востоке их распространения. А без этого невозможно решить вопросы этнокультурной истории населения римского времени бассейна Дона, не связанные с сарматской тематикой (Медведев, 2008).

Объект исследования – бронзовые изделия круга восточноевропейских выемчатых эмалей римского времени в бассейне Дона в археологическом контексте.

Предметом исследования являются вопросы хронологии и этнокультурной принадлежности изделий круга восточноевропейских выемчатых эмалей в юго-восточном ареале их распространения.

Хронологические и географические рамки исследования.

По современным данным, изделия круга эмалей начинают использоваться со второй половины II в., расцвет этого стиля относится к концу II в. – второй половине III в., дериваты этих украшений (уже без эмали) продолжают изготавливаться в течение всего IV в. Хронологические рамки диссертационного исследования можно предварительно определить в интервале второй половины II–III вв.

По современному физико-географическому делению изучаемый нами регион входит в лесостепную и степную зону Русской равнины. Он включает в себя преимущественно лесостепную территорию бассейна р. Дон, на западе охватывая бассейн р. Северский Донец, а на востоке – бассейн верхнего и среднего течения р. Хопёр (рис. 2).

Цель и задачи исследования – всесторонний (типологический, стилистический, сравнительный, картографический) анализ бронзовых изделий круга выемчатых эмалей для изучения этнокультурных процессов в лесостепном бассейне Дона в римское время. Для достижения поставленной цели было необходимо решить следующие **задачи**:

1. Изучение истории открытия и исследования бронзовых изделий круга выемчатых эмалей в Восточной Европе.
2. Анализ материалов раскопок и разведок археологических памятников в бассейне Дона, на которых обнаружены бронзовые изделия круга варварских выемчатых эмалей, с целью создания источниковой базы.
3. Составление каталога и картографирование археологических памятников с выемчатыми эмалями в бассейне Дона.

4. Типологический анализ бронзовых изделий круга эмалей.
5. Стилистический анализ бронзовых изделий круга эмалей.
6. Сравнительный анализ изделий круга эмалей, происходящих с памятников римского времени бассейна Дона и с других ареалов их распространения (Юго-Восточной Прибалтики, Среднего и Верхнего Поднепровья, Днепровского Левобережья, юга Восточной Европы).
7. Этнокультурная и историческая интерпретация результатов комплексного анализа бронзовых изделий круга эмалей римского времени в бассейне Дона.

Научная новизна. До недавнего времени в Подонье были известны и хорошо изучены сарматские курганные могильники и синхронные им городища (рис. 3) (Медведев, 1990; 2008). К настоящему времени картина существенно усложнилась. Наряду с сарматскими, степными по происхождению, памятниками первых веков нашей эры стали известны находки круга выемчатых эмалей, основной ареал которых сосредоточен в лесостепной зоне Восточной Европы (рис. 3). Несмотря на их частичное сосуществование с верхнедонскими сарматскими курганами, никаких контактов между этими двумя разноэтничными группами населения пока не отмечено. В последние годы число находок изделий круга выемчатых эмалей в бассейне Дона многократно увеличилось. Это позволяет поставить и, отчасти, решить ряд вопросов (хронология памятников, культурная и этническая атрибуция), которые до сих пор по существу не рассматривались из-за дефицита археологических источников. В диссертационном исследовании впервые собран и проанализирован весь накопленный к началу XXI века материал по изделиям круга эмалей римского времени бассейна Дона. Он анализируется по трём локальным группам памятников: Северский Донец, Средний и Верхний Дон, Прихопёрье. Выявлена специфика каждой из этой групп памятников в сравнении с основным ареалом распространения изделий круга эмалей в Поднепровье и Южной Прибалтике. На основе анализа существующих гипотез этнокультурной принадлежности

населения, оставившего изделия круга эмалей, мы склоняемся к его принадлежности к венетам.

Практическая и научная ценность. Исследование открывает новые перспективы в изучении одного из самых тёмных периодов ранней истории юга Восточной Европы. Полученные результаты могут быть использованы для изучения истории, материальной и духовной культуры населения бассейна Дона в римское время, написания обобщающих исследований по региональной археологии и создания новых археологических экспозиций в музеях Воронежской, Белгородской, Липецкой, Саратовской, Тамбовской и др. областей.

Методология исследования. Методологической основой диссертационного исследования являются принципы научной объективности и историзма, а также современный комплексный подход к анализу археологических источников. В исследовании использованы различные современные методы анализа археологических источников: типологический, стилистический, статистический, картографический, сравнительно-аналитический, метод археологических аналогий и др. При интерпретации находок широко использовались материалы крупных восточноевропейских кладов (Мощинский, Брянский клад), содержащих наиболее полные наборы изделий круга эмалей разного функционального назначения.

Источниковая база исследования. Исследование базируется на материалах, полученных в результате археологических исследований, хранящихся в фондах музеев Воронежской, Белгородской, Липецкой, Саратовской, Тамбовской, Тульской областей, а также их публикаций. В настоящее время в Подонье нам известно 46 пунктов (рис. 2), на которых было учтено 128 бронзовых изделий круга выемчатых эмалей. Для решения вопросов хронологии и этнокультурной атрибуции памятников римского времени бассейна Дона привлекались бронзовые изделия этого круга, найденные в погребениях (преимущественно сарматских и античных) юга Восточной Европы, содержащие надежный хронологический материал, а также вещи многочисленных кладов. Кроме того, в работе были использованы опубликованные в статьях и монографиях достижения

отечественных и зарубежных исследователей, занимающихся аналогичной тематикой на других территориях. Собранные нами источники в большинстве своем представляют украшения и детали костюма. Хорошо известно, что в традиционных обществах они являются одним из наиболее устойчивых и консервативных элементов материальной культуры (Мастыкова, 2009, с. 7). В этом смысле они могут использоваться в качестве историко-этнографического источника.

Для реконструкции историко-культурного процесса в римское время были задействованы письменные источники – свидетельства Плиния Старшего, Тацита, Клавдия Птолемея, а также данные римской карты III в. – так называемой «Певтингеровой таблицы».

Положения, выносимые на защиту.

1. Составлен свод памятников круга выемчатых эмалей в лесостепном бассейне Дона и проведено их картографирование (рис. 1, 2, 3). В результате ареал распространения этих вещей увеличился более чем на треть. Они оказались довольно жёстко привязаны к бассейнам трёх рек: верховьям Северского Донца, Верхнего, и, в меньшей степени, Среднего Дона, а также Среднего Прихопёрья. Картографирование позволило рассмотреть вопрос о соотношении находок эмалей с синхронными им сарматскими памятниками (рис. 3).

2. Установлено, что в бассейне Дона большая часть бронзовых изделий круга эмалей представлена относительно крупными украшениями, декорированными вставками не только красного, но и других цветов (голубого, белого, жёлтого), с прорезной орнаментацией, кольцами. По типологическим и стилистическим особенностям их можно отнести к первой и второй стадиям развития восточноевропейских выемчатых эмалей, то есть к периоду от середины II в. до середины III в.

3. Анализ датирующих вещей с постзарубинецких памятников в бассейнах р. Северский Донец и р. Хопёр, на которых найдены изделия круга эмалей, позволяет отнести существование находок к ступеням B₂/C₁, C_{1a} или второй половине II в. – первой половине III в. На Верхнем Дону пока не известны

постзарубинецкие (или иные) памятники, с которыми можно было бы связать находки выемчатых эмалей.

4. Географический ареал и носителей выемчатых эмалей во многом соответствуют рассказу Корнелия Тацита о далёких передвижениях венетов по просторам Русской равнины (Тас., Ger., 46), что позволило им через полвека превратиться в «великий народ» (Ptol., Geogr., III, 5, 7).

5. Доказано, что отдельные находки эмалей и кладов вещей круга выемчатых эмалей в бассейне Дона к востоку от основного ареала постзарубинецкой культуры могут выступать как маркеры дальнейшего продвижения носителей стиля эмалей (венетов) с запада на восток и юго-восток за пределы известной римлянам ойкумены. Предметы с эмальями оставлены самой восточной группой венетов, продвинувшейся до р. Хопёр во второй половине II в.

6. Установлено, что Верхнее Подонье было для представителей постзарубинецкого горизонта транзитной территорией. Они не смогли здесь надолго обосноваться в связи с тем, что верхнедонской регион в середине II в. – первой половине III в. был весьма плотно заселен воинственными сарматами, а по берегам рек – потомками племен среднедонской культуры скифского времени. Отметим, что ни на одном из местных верхнедонских городищ изделия круга эмалей обнаружены не были, как, впрочем, и в лесостепных сарматских погребениях.

7. В бассейне р. Хопёр все изделия круга выемчатых эмалей найдены на памятниках инясевского типа (группа типа Шапкино – Инясево). По своей топографии, керамическому комплексу и погребальному обряду (кремация) они близки памятникам постзарубинецкого культурно-хронологического горизонта бассейна р. Северский Донец.

8. Установлено, что находки на памятниках бассейна Дона выемчатых эмалей, а также вещей центрально-европейского круга (шпоры, поясные пряжки, фибулы, булавки, лощеная столовая керамика), римских монет и бронзового слитка, соответствующего римским стандартам (Паниковец), указывают на

опосредованные культурные и торговые связи носителей постзарубинецких древностей (венетов) с Европейским Барбарикумом.

9. Доказано, что бронзовые изделия круга эмалей в бассейне Дона в первую очередь относятся к постзарубинецкому горизонту сер. II в. – сер. III в. (ступени В1/С1), который можно также, по-видимому, называть «горизонтом эмалей». Более поздние типы эмалей, характерные для киевской культуры, в изучаемом регионе пока не найдены.

Степень достоверности исследования. Анализ источников построен на проверяемых материальных свидетельствах с помощью методически корректных подходов к изучению археологических материалов римского времени всех трёх локальных вариантов выемчатых эмалей лесостепного бассейна Дона. Дополнительно достоверность выводов можно проверить по иллюстрациям Приложения, которое содержит прорисовки и фотографии изделий выемчатых эмалей в бассейне Дона, а также карты их распространения.

Структура диссертации. Диссертационное исследование организовано в соответствии с поставленными целью и задачами и включает введение, четыре главы основной части, заключение, список использованных источников и литературы, список сокращений, а также приложение, содержащее иллюстрации и карты.

Апробация результатов исследования. Основные положения настоящей работы и отдельные её аспекты обсуждались на заседаниях кафедры археологии и истории древнего мира Воронежского государственного университета, конференциях исторического факультета ВГУ и нашли отражение в 6 научных статьях.

ГЛАВА 1. ИСТОРИЯ ИЗУЧЕНИЯ БРОНЗОВЫХ ИЗДЕЛИЙ КРУГА ВЫЕМЧАТЫХ ЭМАЛЕЙ В ВОСТОЧНОЙ ЕВРОПЕ

Феномен восточноевропейских эмалей традиционно привлекает пристальное внимание исследователей древностей Восточной Европы эпохи Великого переселения народов. История изучения изделий круга выемчатых эмалей насчитывает уже более ста лет, на протяжении которых предпринимались неоднократные попытки более фундаментальных научных разработок. Некоторые из них стали классическими для различных направлений изучения истории материальной культуры населения Восточной Европы в эпоху римских влияний. Не ослабевает интерес к ним и в настоящее время.

1.1. Возникновение научного интереса к изделиям круга эмалей и формирование источниковой базы

В 1888 г. Н.И. Булычевым при раскопках городища Мощины в бассейне Верхней Оки был обнаружен клад (рис. 4, 5), своей необычностью поразивший воображение исследователей. Впервые он был продемонстрирован в 1890 г. на выставке VIII Археологического съезда в Москве. Вещи клада были интерпретированы как «ожерелье или часть конской сбруи из тонко отделанной и отполированной бронзы, до сих пор неизвестных в России (египетский характер) форм, украшенное красной и голубой финифтью» (Каталог выставки, 1890, с. 92).

В 1898-1899 гг. на городище Дуна Калужской губернии была найдена перекладчатая фибула круга эмалей, которую также сочли частью конской упряжи. Ю. Г. Гендуне приняла её за половину «бронзовых удил готического стиля». На тот момент немногочисленные изделия с выемчатыми эмалями трудно было правильно интерпретировать, поэтому они были все отнесены к «готским древностям» (Корзухина, 1978, с. 14).

Первый небольшой свод изделий с выемчатыми эмалями был составлен известным археологом-вещеведом А.А. Спицыным (Спицын, 1903, с. 149-192). На каждую вещь, которая прошла через его руки, он составлял карточку с подробной характеристикой, датой и библиографией. Его картотека должна была послужить основой для составления общей археологической карты России. Таким образом, ему принадлежит первый опыт картографирования предметов с эмалями.

Спустя двадцать пять лет выходит статья археолога и искусствоведа Н.Е. Макаренко, посвященная типологии и стилистике треугольных подвесок (Макаренко, 1928, с. 81-92). Н.Е. Макаренко был тем ученым, кто впервые серьезно занялся классификацией изделий с эмалями. Вслед за ним академик АН Эстонской ССР Х.А. Моора в 1934 г. опубликовал две карты находок предметов с эмалями (Моора, 1934, S. 76; 7, Tf. XIV). Он ввел в научный оборот многие изделия, не учтенные А. А. Спицыным, в том числе финские и шведские. Однако было отмечено (Гороховский, 1982а, с. 126), что исследователь не располагал полным каталогом известных в то время вещей из Среднего Поднепровья. В свою работу 1938 г. ученый привлек уже больше материала (Моора, 1938).

В.Н. Даниленко открыл в окрестностях Киева новую группу постзарубинецких памятников, которую он назвал киевской (Даниленко, 1955; 1976). Он первым из исследователей включил эмали в состав памятников киевского типа II - IV вв. На основе позднелатенских и римских аналогий украинский археолог отнёс их возникновение к концу II в. (Даниленко, 1976). Под влиянием открытия киевских памятников с эмалями на смену старому термину «эмали мощинского типа» пришел новый термин «эмали днепровского типа». В настоящее время предположение В.Н. Даниленко о выемчатых эмалях как характерной этнографической черте племен киевской культуры (Даниленко, 1955; 1976) получило широкое признание, опирающееся на находки эмалей на киевских памятниках (Обломский, 1991, с. 20-25; Терпиловский, Абашина, 1992, с. 68-70).

Большую работу по восстановлению утерянных в период Второй мировой войны артефактов взяла на себя Гали Фёдоровна Корзухина. Многие предметы с

эмальями в собраниях музеев, находящихся на оккупированной территории, были уничтожены. Среди них оказались и такие, которые никогда не были опубликованы, и о них известно только то, что дают записи в музейных инвентарных книгах. Некоторые предметы, попав в руки торговцев древностями или частные коллекции, оказались депаспортизированными или утерянными, часть вещей была вывезена за рубеж (Корзухина, 1978, с. 13).

Г. Ф. Корзухина, производя исследования, придерживалась концепции комбиционизма, согласно которой новое в культуре прослеживается не в его эволюции из старого и не как привнесенное извне, а как сложившееся из смешивания и «рекомбинации» элементов старых культур. Также она являлась последователем методики иконографического анализа академика Н. П. Кондакова. Большое количество памятников Г.Ф. Корзухиной пришлось изучать лишь по рисункам, инвентарным музейным записям и архивным материалам. Многие депаспортизированные предметы удалось заново ввести в научный оборот. Она собрала все известные к тому времени вещи с эмальями из музеев СССР и Британского музея Лондона. Г. Ф. Корзухина также попыталась внести в работу эмали из частных коллекций и каталогов выставок, упомянутые в работах предшественников. По словам Л.С. Клейна, Г.Ф. Корзухина «болела за ясность и красоту композиции. В этом сказывалась её натура, её исследовательские особенности. Она обожала находить порядок в кажущемся хаосе, чтобы из нагромождения случайных мазков прорисовывались ясные контуры. С этой же страстью она разбирала свои энколпионы и колты, подвески и фибулы, клады и погребения. Выявляла картину их распределения во времени и пространстве» (Клейн, 2010, с. 16).

Её труд был закончен еще в 1969 г., но пополнялся новыми материалами вплоть до самой ее смерти в 1974 г. и опубликован посмертно (Корзухина, 1978). В работе Г.Ф. Корзухиной дана классификация предметов круга эмалей на территории СССР, уточнена их хронология и культурная интерпретация, а также поставлен вопрос о причинах их исчезновения. Следует отметить, что с

территории бассейна Дона Г.Ф. Корзухиной была учтена лишь одна находка – лунница с эмалью (Корзухина, 1978, с. 77, пункт 119).

В начале 1980-х гг. киевский исследователь Е.Л. Гороховский разработал собственную хронологическую концепцию предметов с выемчатыми эмалями (Гороховский, 1982б). Параллельно ученый занимался типологией подковообразных и Т-образных фибул (Гороховский, 1982а, 1982 в), а позже, в кандидатской диссертации, опубликовал их каталог. Работы ученого важны также с точки зрения культурной интерпретации эмалей. Е.Л. Гороховский подтвердил справедливость гипотезы В.Н. Даниленко, соотносившего эмали с постзарубинецкими и киевскими древностями. Он доказал, что в Среднем Поднепровье, как и в Прибалтике, украшения этого стиля датируются позднеримским временем (Гороховский, 1982а, 1982б). Такие изделия из Среднего Поднепровья, как подвески-лунницы, цепи, треугольные фибулы исследователь датировал III-IV вв. (Гороховский, 1982 б, с.136). К этому же времени (III в. – началу IV в.) он относил Мощинский и Межигорский клады с вещами круга выемчатых эмалей (Обломский, Гороховский, 1986, с. 15-17). По его мнению, украшения с выемчатыми эмалями представляют специфический художественный стиль, распространенный в III-IV вв. на значительной части Восточной Европы и исчезнувший на исходе IV в. в связи с наступлением новой моды эпохи Великого переселения народов (Гороховский, 1982а, с. 148).

Свод вещей с эмалями дополнили работы И.К. Фролова по изучению лунниц и круглых фибул (Фролов, 1974, с. 19-27; Фролов, 1980, с. 111-124). Отметим, что определение локальной специфики лунниц явилось большой заслугой исследователя. Он считал, что все подвески, пластинчатые гривны и браслеты, перекладчатые и круглые фибулы имеют исходные прибалтийские варианты. Исследователь высказал предположение о двух «культурных импульсах» проникновения эмалей из прибалтийского региона в Среднее Поднепровье и Поочье в начале IV в. и во второй половине IV в. (Фролов, 1977, с.42).

По авторитетному заключению Е.В. Максимова и Р.В. Терпиловского, «хоть территория распространения выемчатых эмалей весьма обширна и охватывает

среднюю полосу Восточной Европы от Прибалтики до Прикамья, большая часть таких находок – свыше 200 вещей – обнаружена в пределах ареала киевской культуры» (Максимов, Терпиловский, 1993, с. 114). В Среднем Поднепровье находился один из центров производства вещей с эмалью, период бытования которых охватывал в основном III-IV вв.

В комплексах с эмалями нередко присутствуют и шпоры, в том числе и украшенные гнёздами, заполненными эмалями. Их специально изучал О.А. Радюш. По его мнению (Радюш, 2006, с. 266-270), распространение шпор маркирует направления передвижения отрядов новых волн переселенцев из Центральной Европы в конце II – III вв.

В 1985 г. А.М. Обломский приступил к систематическому изучению постзарубинецких памятников в верховьях Северского Донца и его притоков. Он исследовал в 1985-1987 гг. поселение Шишино-5, где обнаружил клад вещей круга выемчатых эмалей (рис. 6). Рядом исследован могильник с пятью кремациями и одной ингумацией (Обломский, 1991). Позднее, уже в начале XXI в., харьковские археологи во время разведок собрали значительную коллекцию выемчатых эмалей в бассейне Северского Донца (Григорьянц, Дидык, 2008, с. 66).

В 2003 г. И.В. Зиньковская исследовала постзарубинецкое поселение Ездочное на р. Оскол, на котором было открыто жилище с классической постзарубинецкой керамикой и изделиями круга эмалей (Зиньковская, Медведев, 2005).

В конце 80-х годов А.А. Хреков в поисках неолитических памятников обследовал дюны в окрестностях Балашова по Хопру и Вороне. У села Инясево на дюне в пойме правого берега р. Хопер он обнаружил могильник с сожжениями, давший название этой локальной группе древностей – «инясевские» (Хреков, 1991, с. 116-126). После анализа материалов стало ясно, что он принадлежит кругу постзарубинецких древностей и содержит предметы круга выемчатых эмалей. В эти же годы А.А. Хрековым были исследованы поселения Шапкино-1 и 2 (Хреков 1997, с. 325-336; Хреков, 2004). Уже в этом тысячелетии

после повторного обследования некоторых ранее раскопанных памятников А.А. Хрековым была обнаружена новая серия находок выемчатых эмалей. Недавно они также были опубликованы (Хреков, 2013; 2016).

К рубежу XX-XXI вв. появилось вполне достаточное для культурно-хронологической атрибуции количество материалов, происходящих из памятников, исследованных раскопками. В 2007 г. увидела свет совместная работа А.М. Обломского и Р.В. Терпиловского, проанализировавших 55 находок вещей с эмалями из лесостепной полосы Восточной Европы. Исследователи составили карту этих находок и переосмыслили типологии Г.Ф. Корзухиной и Е.Л. Гороховского (Обломский, Терпиловский, 2007, с. 113-141, рис. 139).

В 2018 г. вышло новое фундаментальное исследование – коллективная монография, посвященная самому представительному к настоящему времени комплексу вещей с выемчатыми эмалями, а именно – Брянскому кладу (Брянский клад, 2018). Он поступил на хранение в Государственный исторический музей (г. Москва). Заметим, что книга имеет не совсем точное название, в котором отражена лишь одна категория изучаемых предметов – украшения, хотя в исследовании охарактеризованы и детали одежды, и вещи «мужской культуры престижа», а также бытовые предметы.

Монография состоит из 17 глав, написанных разными авторами, 195 графических рисунков, 73 цветных таблиц-иллюстраций. В первых двух главах излагаются сведения об обстоятельствах открытия этого уникального комплекса и общая характеристика находок. Главы снабжены качественными рисунками и фотографиями вещей. Главы с 3 по 11 посвящены исследованию специалистами отдельных категорий предметов из клада, рассмотрены их типология и хронология. В главах 12 и 13 приведены и проанализированы синхронные находки круга восточноевропейских эмалей на Волге, Оке и в Подесенье. А.М. Обломский предполагает, что «варварские вещи» с эмалями были всё-таки изготовлены не на территории Римской империи, а где-то в Восточной Европе. Он возвращается к традиционной точке зрения, что очаги их производства находились в двух регионах – в Прибалтике и Поднепровье, откуда происходят

наиболее ранние изделия с эмалями, датирующиеся II в. (Обломский, 2018б, с. 247). Материалы, опубликованные в «Брянском кладе», а также качественные прорисовки и цветные фотографии выемчатых эмалей существенно пополнили источниковую базу для стилистического и семантического анализа изделий с выемчатыми эмалями, который, по-видимому, исследователям предстоит еще выполнить.

Таким образом, к настоящему времени накоплен значительный материал, позволяющий на новом уровне произвести исследование интересующей нас категории находок и связанной с ними проблематики. Важно, что до недавнего времени в бассейне Дона выемчатые эмали почти не были известны. Лишь в 2019 г. А.М. Обломским и В.Д. Березуцким был издан каталог украшений с выемчатыми эмалями на территории Подонья. Он включает в себя уже 26 отдельных находок украшений из 17 пунктов и 5 «кладов» (Обломский, Березуцкий, 2019, с. 71-76). Исследование этих изделий открывает новые возможности для изучения сложных этнокультурных процессов на юго-востоке Восточной Европы в первые века нашей эры.

1.2. Изучение техники изготовления варварских эмалей и вопросы происхождения стиля

Традиция изучения техники изготовления варварских эмалей насчитывает уже более столетия. А.А. Спицын видел её истоки в римских изделиях: «Основалась эта культура на римских провинциальных бронзах..., но сложилась между Вислой и Неманом в замечательные по изяществу и разнообразию формы...» (Спицын, 1927, с. 1). Ученый утверждал, что «никакого отношения к формам поделок со стеклянной инкрустацией эмали не имеют» (Спицын, 1927, с. 1). Н.П. Кондаков и И.И. Толстой, наоборот, полагали, что на образование предметов с эмалями повлияли римские украшения с инкрустацией (Толстой, 1890, с. 150). Данную точку зрения разделял и В.С. Шугаевский (Шугаевский, 1911, с. 253). Н.Е. Макаренко также полагал, что эмали «возникли под свежим

впечатлением инкрустированных камнями вещей» (Макаренко, 1928, с. 100). Позднее эта точка зрения была изложена в «Истории СССР» (История СССР, 1939, с. 207).

Другой точки зрения придерживался И.К. Фролов, который указывал на производность от прибалтийских форм среднеднепровских «треугольных подвесок». В качестве прототипа фигурируют восточнолитовские находки, а дериватов – среднеднепровские (Фролов, 1969, с. 272-276). Данная точка зрения обосновывается формально-типологическими наблюдениями, согласно которым среднеднепровские мастера, объединяя различные элементы литовских форм, создали в V в. упомянутые предметы. Источником был экспорт эмалей из восточнолитовского центра на р. Швентойи, который начал функционировать в конце IV в., а расцвел в V в. Сейчас хронологические штудии И.К. Фролова представляют лишь историографический интерес, хотя подмеченное им продолжение традиции эмалирования в Прибалтике отчасти находит подтверждение в материалах раннесредневековой археологии.

Г.Ф. Корзухина местом возникновения стиля восточноевропейских эмалей считала Юго-Восточную Прибалтику и Мазурию (Корзухина, 1978, с. 51-53). В своей работе она также коснулась общих стилистических особенностей изделий, выявила основные закономерности. «Так, для каждого вида изделий существуют достаточно устойчивые правила в отношении формы и распределения эмалевых гнезд, – пишет Г.Ф. Корзухина. – Треугольные фибулы, например, неизменно декорируются гнездами в виде равнобедренных треугольников, размещенных в два яруса. На верхнем и нижнем концах Т-образных фибул определенного типа всегда помещаются треугольные гнезда, а средняя их часть никогда не украшается эмалью. Подковообразные фибулы всегда имеют по краям круглые гнёзда, причем для внутренней разбивки круглого поля на более мелкие ячейки существует определенный ассортимент геометрических фигур. Это либо ромб в круге, либо встречные дужки. Для формы средних эмалевых щитков также имеется ряд неизменных вариантов: круг, прямоугольник, ромб с дисками по углам. На рожках лунниц всегда помещаются диски с эмалью. К этому нужно

добавить ряд таких декоративных деталей, как гребешки, диски, секировидные и другой формы выступы, фасетировка строго определенных частей тех или иных видов изделий, накладной зигзаг и зигзаг в виде самостоятельной «рабочей» части (перегородка, перемычка), рельефные профилированные кружки, укрепленные с помощью пайки, и к тому же ярко выраженная склонность к «геометризации» форм вещей и их орнамента к определенным композиционным построениям (в частности, к крестчатым), к использованию прорезей, придающих даже крупным вещам необыкновенную лёгкость» (Корзухина, 1978, с. 51).

Позднее, в 70-80 гг. XX в., Е.Л. Гороховский пришел к выводу об усвоении среднеднепровскими мастерами техники выемчатой эмали и форм изделий, известных им по римским импортам еще во второй половине II в.н.э. Он писал: «Варварские мастера» соединили технику выемчатой эмали, известную им по импортировавшимся из провинций фибулам второй половины II в., с формами ряда придунайских фибул, создав прекрасные образцы художественного ремесла – вещи с выемчатой эмалью» (Гороховский, 1982, с. 144). В это время возникают ранние формы эмалей, эпизодически проникающие в Прибалтику и найденные там в комплексах второй половины II - первой половины III в. (Гороховский, 1982а, с. 148).

Близкой точки зрения придерживался немецкий исследователь Я. Озолс. Изучая балтские фибулы с эмалями, учёный сделал вывод, что они являются дериватами римских эмалевых изделий (Ozols, 1989, s. 228-229). По его мнению, как сами типы украшений, так и технология появляются в I в. с первым потоком провинциально-римского импорта, поскольку захоронения, где встречаются декорированные эмалью фибулы, также содержат импортные римские изделия. В качестве примера он приводит захоронения в Польше, в Восточной Пруссии, Латвии.

А.М. Обломский и Р.В. Терпиловский высказали предположение о вероятной генетической связи припятских зарубинецких подвесок и более поздних круга эмалей, так как наиболее крупные и богато орнаментированные экземпляры «доэмалевых» украшений, а именно трапециевидных подвесок, были найдены в

пределах довольно узкого региона – в зарубинецких могильниках Припятского Полесья (Обломский, Терпиловский, 2007, с. 119).

А. Битнер-Врублевская, изучив технологию изготовления изделия круга выемчатых эмалей, предположила, что в Восточной Европе существовало два направления в изготовлении эмалей: были локальные мастерские, где делали самые простые формы, тогда как более сложные вещи изготавливали специализировавшиеся на них бродячие ремесленники, причем они отличались по уровню мастерства. Этим фактом исследователь объясняет выраженные различия, выявленные у восточноевропейских эмалей, сделанных, как она предполагает, по индивидуальным заказам. Бродячие ремесленники несли ответственность за распространение новых идей из одного региона в другой, что хорошо обосновано данными археологии о заимствовании стилистических идей и существовании межрегиональных форм (Bitner-Wroblewska, 2011, s. 24).

Технология изготовления эмалевых вставок была изучена О.С. Румянцевой. Она проанализировала химический состав стекла, организацию производства и причины упадка стиля выемчатых эмалей. Обращается внимание на то, что время возникновения стиля восточноевропейских выемчатых эмалей и существования украшений первой и второй стадий его развития совпадает с периодом расцвета провинциально-римского эмалирования на континенте, которое начинается во второй половине II в. и длится первую половину III в. (Румянцева, 2018, с. 222-223). По мнению О.С. Румянцевой, украшения с эмалью из Брянского клада были произведены мастерами-ювелирами Римской империи специально для варварского населения Восточной Европы. Эмальерные мастерские римского времени известны в провинции Белгика во II – сер. III в. Отливка металлических основ украшений и эмалирование могли происходить, по её мнению, в одних и тех же мастерских и, возможно, одними и теми же ремесленниками. В середине III в. в римских провинциях, особенно на Дунае, происходит упадок эмалирования, что повлекло за собой прекращение экспорта изделий с выемчатыми эмалью в Восточную Европу (Румянцева, 2018, с. 224-226). По заключению исследователя, выемчатые эмали Брянского клада являются работой

профессиональных эмальеров, причем провинциально-римских, а не местных мастерских Поднепровья (Румянцева, 2018, с. 196-197).

И.А. Сапрыкина проанализировала данные по технике изготовления и химическому составу цветного металла предметов круга эмалей из Брянского клада. Установлено, что практически все предметы из клада были выполнены из лома цветного металла, т.е. из сплава, который неоднократно переплавлялся. Отмечено, что металл предметов Брянского клада по количественным показателям не может быть сопоставлен с металлом черняховской культуры. По мнению И.А. Сапрыкиной, в составе Брянского клада сокрыты изделия разных производственных мастерских, работавших на территории римских провинций и изготавливавших украшения и детали одежды со вставками из полихромных эмалей (Сапрыкина, 2018, с. 236). При этом встаёт вопрос, почему изделия круга варварских эмалей не встречены на территории этих провинций.

А.М. Обломский считает, что одной из производственных площадок мастеров-ювелиров было поселение Паниковец-1 в Верхнем Подонье. Однако, как установлено самим исследователем, все найденные на нём вещи круга восточноевропейских эмалей представляли собой сырьё для переплавки (рис. 7, 8) (Обломский, Сапрыкина, 2019, с. 66-85). Также не ясно, для кого их здесь изготавливали, так как ни постзарубинецких, ни ранних киевских памятников в Верхнем Подонье пока не обнаружено.

На наш взгляд, в лесостепном Поднепровье и шире – в ареале постзарубинецкой культуры – не было тех необходимых условий, которые могли «породить» интересующий нас феномен в силу удалённости его от римских провинций, практически полного отсутствия римского импорта и других свидетельств обширных культурных и торговых связей с Империей, хотя хронологически эмали появляются в обоих ареалах практически одновременно – около середины II в.

1.3. Вопросы хронологии изделий и кладов круга эмалей

Исследователи, которые считали основным центром производства изделий круга эмалей – Поднепровье, а создателями артефактов – носителей протославянских культур, придерживались, тем не менее, различных взглядов на их датировку. Так, например, И.И. Толстой и Н.П. Кондаков относили эмали к I–V вв. (Толстой, 1890, с. 152-154), Н.Е. Макаренко – к VI–VIII вв. (Макаренко, 1928, с. 100), П.Н. Третьяков – к III–V вв. (Третьяков, 1941, с. 82-83), Б. А. Рыбаков – к III–V вв. (Рыбаков, 1943, с. 76). После того, как украинский археолог В.Н. Даниленко на основе позднелатенских и римских аналогий датировал возникновение эмалей концом II в. (Даниленко, 1955; 1976), многие археологи также стали определять время их распространения концом II–IV вв. Однако авторитетный исследователь предметов с эмалью Г.Ф. Корзухина и позднее датировала их V в. - первой половиной VI в. В целом, хронологическая последовательность появления различных типов фибул представляется Г. Ф. Корзухиной следующей:

- 1) фибулы сильнопрофилированные, с эмалью и без эмали;
 - 2) фибулы Т-образные с треугольным нижним концом;
 - 3) фибулы треугольные с треугольным нижним концом;
 - 4) фибулы Т-образные с крестчатым нижним концом;
 - 5) фибулы треугольные с крестчатым нижним концом;
 - 6) фибулы треугольные процветшие;
 - 7) фибулы-гибриды, треугольно-перекладчатые, с эмалью;
 - 8) фибулы с элементами деградации, созданные на основе фибул т-образных и треугольных, как без эмали, так и с эмалью (Корзухина, 1978, с. 27).
- Исследователь явно ошибочно связывала причины исчезновения эмалей в Среднем Поднепровье с вторжением авар в 558 г. (Корзухина, 1978, с. 62).

И.К. Фролов создал подробнейшую периодизацию наиболее массовых изделий с эмалью – подвесок-лунниц. Детальный анализ позволил ему выделить четыре этапа относительной хронологии (а-г), соотнесенные с абсолютными датами: а) конец III – нач. IV в.; б) первая пол. IV в.; в) IV–V вв.; г) конец V–VI вв.

(Фролов, 1980, с. 111-124). Он также справедливо отметил тенденцию к усилению «ажурности» в ходе генезиса эмалевого стиля (Фролов, 1974, с. 19, 25), однако его датировки в настоящее время являются устаревшими.

Е.Л. Гороховским предложенная новая хронология эмалей (Гороховский, 1982, с. 126), которая существенно уточнила более раннюю И.К. Фролова. Весь период развития украшений с эмалью ученый разбил на три этапа:

Первый – «жукинский» (сер. II в. – сер. III в.) – возникают ранние формы эмалей, эпизодически проникающие в Прибалтику.

Второй – «межигорский» (сер. III – нач. IV вв.) – распространены такие изделия из Среднего Поднепровья, как подвески-лунницы, цепи, треугольные фибулы. К этому этапу относятся Мощинский и Межигорский клады.

Третий или заключительный этап – распространены «вещи с элементами деградации» (IV в.). Исчезновение эмалей Е.Л. Гороховский объясняет наступлением моды эпохи Великого переселения народов (Гороховский, 1988, с. 17-18).

Основная работа, посвященная датировке кладов с изделиями круга эмалей как закрытых комплексов, – это статья А.М. Обломского и Е.Л. Гороховского. Они датируют Мощинский, Межигорский и Шишинский клады III в. (Обломский, Гороховский, 1986, с. 15-17).

А.Г. Фурасев высказался за раннюю датировку основного периода бытования предметов с эмалью. Он убедительно показал, что на территории Польши вещи круга эмалей встречаются только в комплексах периодов B2 и C1a, датируемых по римским монетам концом II в. – первыми десятилетиями III в. Исследователь одним из первых проанализировал комплексы вещей Мощинского, Межигорского, Шишинского, Борзнянского, Глажевского, Троицкого кладов и высказал предположение о синхронном выпадении основной части варварских эмалей в пределах первой половины III в. Этот феномен А.Г. Фурасев объяснил «дестабилизацией политической ситуации в Европе, вызванной бурными миграционными процессами, возникновением черняховской культуры в Северном Причерноморье (230-260 гг.) и экспансией готов на земли, занятые

прежде сарматами и населением киевской культуры. Этот процесс, несомненно, вызвал «цепные» миграции окрестных племен на территории от Нижнего Поднепровья до Верхнего Поволжья...» (Фурасьев, 2002, с. 86).

Близкой точки зрения придерживался и М.М. Казанский, но придерживался более поздней даты. Выпадение в землю многочисленных кладов с украшениями круга выемчатых эмалей М.М. Казанский связывал с походами остготского короля Эрманариха на «северные народы» во второй пол. IV в. (Kazanski, 1992, P. 75-122). Нам эта дата представляется слишком поздней.

М. Михельбертас по материалам Литвы относит появление «варварских эмалей» к периодам от второй половины фазы B2 до B2/C1-C1a, то есть ко второй половине II в. – середине III в., а их широкое распространение – к фазам C1b-C2 (2-я половина III – начало IV вв.). Исчезновение эмалей приходится на фазы C3-D с уточнением, что наиболее вероятной датой является все-таки середина V в. – прекращение поступления в Литву римских стеклянных бус, которые были сырьем для эмалей (Michelbertas, 2016, S. 100-106).

А.М. Обломским и Р.В. Терпиловским были выделены три стадии развития эмалей, которые существенно сузили их хронологический диапазон (Обломский, Терпиловский, 2007, с. 120). Важно, что А.М. Обломский внимательно отнёсся к проблеме эволюции стиля. В лесостепном Подонье и Поднепровье эмали ранней стадии он относил ко второй половине II в. К этой стадии принадлежат сравнительно небольшие вещи без отростков и прорезных полей. Вставки-эмали небольшие, красного цвета. В конце II в. появляются вещи второй стадии, которые существуют вплоть до середины–второй половины III в. Изделия становятся крупнее, появляется эмаль других цветов. Предметы зачастую снабжены отростками, дополнительными полями, имеют прорезную орнаментацию, за исключением подковообразных фибул. Последние «становятся значительно более массивными, изменяется характер декорирования щитков и поля в центре корпуса. Для финала этой стадии характерно использование украшений, богато орнаментированных отростками и кольцами (т. н. ажурных)». В конце раннего этапа киевской культуры около сер. III в. возникают первые

ажурные украшения без эмали (третьей стадии развития стиля), распространяются изделия с прорезной орнаментацией без эмалевых вставок, нарушается стилистическое единство вещей (Обломский, Терпиловский, 2007, с. 120). По мнению А.М. Обломского, на многих изделиях с эмалями наблюдается комбинация одних и тех же элементов декора. Причем речь идет не только о достаточно распространенных на разных категориях предметов (вплоть до шпор) сегментовидных лопастях или треугольных, выступающих наружу, валиках, но и о прямом использовании мотива лунниц в орнаментации фибул и больших подвесок. Звенья цепей иногда подражают треугольным фибулам. Убор средней стадии эволюции эмалевого стиля создан специально в какой-то довольно узкий промежуток времени. «При этом мастера хотели изготовить стилистически единый ансамбль разных предметов – составных частей одного убора» (Обломский, 2018б, с. 245).

Изделия круга выемчатых эмалей в Верхнем Подонье А.М. Обломский относит к средней стадии развития стиля и полагает, что они могли использоваться максимум до середины III в. (Обломский, 2018б, с. 252).

По мнению А.М. Обломского, донские клады археологически синхронны днепровским. Тем не менее, разница между кладами двух соседних территорий по их составу имеет принципиальный характер. Если днепровские клады – это комплекты деталей убора или предметов мужской культуры престижа, которые использовались по назначению перед их сокрытием, то в донских кладах преобладает бронзовый лом – сырьё ремесленников, предназначенное для переплавки (Обломский, 2018б, с. 237-253).

По заключению А.М. Обломского, все клады в Поднепровье и в Верхнем Подонье выпали в землю практически одновременно в середине III в. Но обстоятельства их выпадения были разными. Днепровские (южные) клады с выемчатыми эмалями могли выпасть в землю в результате Скифских или Готских войн сер. III в., хотя, заметим, эти войны проходили слишком далеко от Поднепровья – на Нижнем Дунае, на Балканах, в Малой Азии и Эгеиде. Верхнедонские клады выпали в результате «удара некой третьей силы». Такой

силой, по мнению исследователя, было черняховское население, продвинувшееся в Верхнее Подонье и оставившее в регионе памятники типа Каширка-Седелки. Но черняховское население вряд ли могло продвинуться на Верхний Дон ранее середины IV в. Да и сам исследователь в настоящее время датирует памятники типа Каширка-Седелки более поздним временем, нежели раньше – серединой IV в. (Обломский, 2018б, с. 252-253). Нам представляется, что носители черняховской традиции, оставившие поселения типа Каширка-Седелки, не могли каким-либо образом воздействовать на выпадение донских кладов к середине III в., поскольку первых на Верхнем Дону, скорее всего, еще не было.

В целом, следует согласиться с А.М. Обломским, что клады изделий с выемчатыми эмалями на территории Восточной Европы представляют собой не просто комплексы вещей, а отражают определенные исторические явления (Обломский, 2018б, с. 253). Но остается вопрос: какие?

1.4. Проблема этнокультурной атрибуции изделий круга выемчатых эмалей

За более чем столетний период изучения предметов круга эмалей в науке сформировались несколько гипотез их происхождения.

Готская гипотеза. Ее сторонники считали приход готов на юг Восточной Европы значительным историческим событием и связывали с ним расцвет культуры Поднепровья в III-IV вв. Одним из археологических доказательств распространения готской культуры считалось наличие вещей так называемого «готского типа» – выемчатых эмалей и пальчатых фибул. Исследователи, называвшие предметы с выемчатыми эмалями «готскими», как правило, не уточняли, что они под этим понимают: выполнены ли данные вещи в «готском стиле», или они являлись изделиями самих готских мастеров, попавших на Днепр и Оку в результате торговли с готами, или, наконец, само население, использовавшее украшения с эмалями, было готским (Аспелин, 1897, с.170; Хвойка, 1913, с. 43-49).

Однако у других исследователей термин «готские древности» означал, что Поднепровье в III-IV вв. принадлежало готам, и что Киев был столицей Готской державы. В. А. Городцов писал, что вещи с эмалью «всеми исследователями относятся к готским, а так как готы выбыли с берегов Днепра Киевского района в конце IV в., то эти предметы относить к более позднему времени невозможно» (Городцов, 1926, с.121). Ю. Готье также полагал, что вещи с эмальями носят большое сходство с южнорусскими предметами «готского стиля» и доказывают, что в V-VIII вв. на верхней Оке существовал торговый обмен с бассейном среднего Днепра или с бассейном Дона (Готье, 1930, с.118).

Зарубежные ученые единодушно склонялись к мысли о готском происхождении эмалей, мнения разделились лишь по вопросу локализации места их производства. Одни авторы, исходя из большого количества находок эмалей в Прибалтике и, отождествляя Прибалтику с Готией, отстаивали точку зрения о прибалтийском (готском) происхождении эмалей (Gaerte, 1929, S. 240). Другие исследователи, также видя в эмалях произведения готского или восточногерманского искусства, настаивали на южном, приднепровском происхождении эмалей (Hackman, 1912, S. 225; Tallgren, 1937, S. 154).

Надо признать, что и в настоящее время готская концепция происхождения эмалей не канула в лету. Так, на поселении Рогожкино-XII на Нижнем Дону, недалеко от Танаиса, была найдена деталь шарнирного браслета с выемчатой эмалью. По заключению С.И. Безуглова и И.В. Гудименко, концентрация разнородных западных вещей в Нижнем Подонье является археологическим отражением присутствия здесь пришельцев с далёкого северо-запада, вобравших в своем движении на юго-восток элементы различных культур лесной и лесостепной зоны. Ими могли быть племена готского союза или приазовские герулы. В это время район Меотиды являлся одним из крайних пунктов готской экспансии и отправной точкой их морских походов 255-269 гг. (Безуглов, Гудименко, 1993, с. 173).

А. Битнер-Врублевская относит появление эмалей в Мазурском Поозерье и на территории вельбаркской (готской) культуры ко второй половине – концу II в.

(Bitner-Wroblewska, 1989, S.163-165). Их находки на территории вельбаркской (готской) культуры не исключают того, что они использовались готами еще до их переселения на Юг Восточной Европы. Однако следует заметить, что для черняховской культуры, которую большинство современных исследователей связывают с готами (или с союзом племен, возглавляемым готами), вещи с эмалями совсем не характерны. Находки выемчато-эмалевых фибул в отдельных черняховских погребениях (Компанийцы, погребение 2) и поселениях (Великая Снетинка) исследователи объясняют присутствием в черняховских социумах выходцев из киевской культуры. По мнению Б.В. Магомедова, эмали были этнографическим украшением знатных женщин племени венетов-славян, входившего в среднеднепровскую группу киевской культуры. На рубеже III–IV вв. ее поселения исчезают под давлением черняховской (готской) экспансии. «Этим же временем на черняховских памятниках датируются и отдельные изделия с эмалями, иногда вместе с останками их владельцев» (Магомедов, 2003, с. 131).

Если давать оценку готской гипотезе, то главный её недостаток состоит в том, что на Восточноевропейской равнине выемчатые эмали получают распространение ещё во время существования постзарубинецкой культуры и поэтому не могут быть датированы временем появлением готов в верховьях Западного Буга и Днестра (В2/С). Находки эмалей происходят не только из культурных слоёв, но и жилищ постзарубинецкой памятников II-середины III в. (Ездочное, Терновка-2).

Своеобразной реакцией на «готскую гипотезу» стали взгляды харьковских археологов М.Н. Григорьянц и В.В. Дидык, обнаруживших изделия с выемчатыми эмалями на Северском Донце и его притоках. Они полагают, что эти изделия изготовлены ремесленниками киевской культуры Днепровского Левобережья первой половины III в., которые представляли отдельную ювелирную школу выемчато-эмалевого литья (Григорьянц, Дидык, 2008, с. 66). По наблюдениям этих исследователей, эмали обнаружены только на тех киевских памятниках, где отсутствуют массовые черняховские импорты (Дидык, 2007, с.

85). Археологи полагают, что появление «варварских» эмалей в среднеднепровском регионе могло стать возможным в конце IV в., когда территории, покинутые готами, начали активно «реколонизоваться киевскими переселенцами из Подесенья, для этнографического убора которых выемчатые эмали оставались характерными для всего периода существования киевской культуры». На рубеже IV-V вв. вещи круга эмалей исчезают из костюма женщин киевских общин, в связи со сменой культур (формирование пеньковских и колочинских древностей), а также переориентацией культурных связей (Дидык, 2007, с. 95). Об ошибочности заключения этих археологов мы уже писали выше – на Северском Донце присутствуют более ранние эмали, датируемые не позже III в., то есть дочерняховским временем.

Антская гипотеза. В своё время много внимания уделил эмалям и Б.А. Рыбаков. Им были сделаны попытки определить этническую принадлежность творцов этих «изящных бронзовых украшений, расцвеченных неувядающими красками стекловидной смальты». Он высказал мысль, что это были анты периода полей погребений, которые он тогда датировал III – V вв. (Рыбаков, 1943, с. 76). Позднее Б.А. Рыбаков связывал эмали с племенем полян, указав, что центром изготовления вещей с эмалью было Среднее Поднепровье (Рыбаков, 1947, с. 99). Исследуя вопрос об уровне развития ремесла в Среднем Поднепровье в эпоху «полей погребальных урн», Б.А. Рыбаков подверг острой критике «готскую теорию». По его мнению, на Днепре расцвет производства эмалей падает на послеготское время, когда готы в результате событий 375 г. ушли на запад (Рыбаков, 1948, с. 57). По его убеждению, к III-IV вв., когда отдельные готские отряды были в причерноморских степях и воевали с антами, на Днепре существовала своя устойчивая и яркая культура полей погребальных урн и выемчатых эмалей, которую можно связывать с антами (Рыбаков, 1943, с. 76). Насколько нам известно, сейчас нет сторонников «антской гипотезы» принадлежности изделий круга выемчатых эмалей, хотя бы в силу того, что анты появляются по письменным источникам в самом конце IV в., в пассаже Иордана о

войне Винитария с антами (Iord., Get., 246), то есть в то время, когда эмали выходят из употребления.

Балтская гипотеза. А.А. Спицын не исключал прибалтийского происхождения эмалей: «В днепровских древностях есть целое наслоение, повторяющее типы прибалтийские... Сходство киевской и прибалтийской культур может пойти очень далеко... Предметы этих типов, одинаковой формы и техники, встречены всюду в России между Балтийским побережьем, течением Волги, Кавказскими горами, побережьем Черного моря, обоими Бугами и низовьями Вислы» (Спицын, 1903, с. 160). Далее он писал: «основалась эта культура на римских провинциальных бронзах... но сложилась между Вислой и Неманом в замечательные по изяществу и разнообразию формы...» (Спицын, 1922, с. 1).

Чешский исследователь Л. Нидерле датировал вещи с эмалью VI-VII вв., а центром их изготовления считал Прибалтику (Niederle, 1904, S. 541).

В 1934 г. была опубликована статья эстонского археолога Х.А. Моора. Выполнив тщательный сопоставительный анализ типов вещей с эмальями, найденных в Прибалтике и в Поднепровье, Х.А. Моора отметил, что в Прибалтике найдены эмали более ранние, чем в Поднепровье. Он полагал, что в Прибалтике основные типы изделий с выемчатыми эмальями своими корнями восходят к более ранним памятникам, связанным с провинциально-римским искусством Западной Европы (Moora, 1934, S. 88). По заключению Х.А. Моора, родиной вещей с эмальями являются Юго-Восточная Прибалтика и Мазурия, отсюда они распространялись на северо-восток, восток и юго-восток. На этой обширной территории возникали новые самостоятельные производственные центры (Moora, 1934, S. 89; 1938, S. 110-113). В более поздней работе исследователь писал: «Эта группа украшений раньше всего, примерно на рубеже I-II вв., появилась в Мазурии, т. е. на территории древних галиндских и судаво-ятвяжских племен, откуда они затем, очевидно, распространились в Приднепровье и другие места Восточной Европы» (Моора, 1958, с. 27-28, рис. 6). Таким образом, Х.А. Моора полагал, что эмали возникли в среде восточнобалтских племен.

С балтскими племенами галиндов связывала происхождение выемчатых эмалей и литовский археолог М. Гимбутас. Исходным районом их распространения она считала Галиндию около Мазурских озер. По её мнению, местное производство эмалей началось во II в., когда были завезены первые предметы с эмалью из дунайских провинций Римской империи и из рейнских земель. В IV в. эмали распространились по всей Северо-Западной Европе, через Восточную Латвию и верхний Днепр они проникали до района Киева, вдоль Десны, Угры, Оки, Волги – вплоть до Восточной России, по Каме – почти до Среднего Урала (Gimbutas, 1963; Гимбутас, 2004, с. 140-142).

Балтскую атрибуцию предметов с выемчатыми эмалями разделял в своё время и В.В. Седов. По его мнению, «эти изделия весьма распространены в областях, заселенных в середине I тыс. н. э. различными племенами балтов..., поэтому их нужно рассматривать как украшения, характерные для культуры древних балтов» (Седов, 1970, с. 48-53; 1982, с. 45).

Рассматриваемая концепция нашла отражение и в специальных исследованиях отечественных археологов, посвященных анализу украшений с выемчатыми эмалями, прежде всего Г.Ф. Корзухиной и И.К. Фролова. Основной их аргумент – хронологический, а именно – более позднее появление эмалей на Среднем Поднепровье по сравнению с Прибалтикой, прежде всего с областью Мазурских озер и Литвой. Там украшения с эмалями появляются ещё во II-III вв., тогда как, по мнению учёных, на других территориях Восточной Европы их появление относится лишь к IV- V вв. (Корзухина, 1978, с. 58-62; Фролов, 1977; 1980). По заключению Г.Ф. Корзухиной, на эмалевое искусство Юго-Восточной Прибалтики большое влияние оказали провинциально-римские, а точнее галльские эмали конца II в. – первой половины III в., расхившиеся в огромном количестве по всей Европе (заметим, что в Центральной и Западной Европе подобных эмалей нет). Она утверждала, что Среднее Поднепровье не являлось территорией, на которой появились памятники с эмалью. Место, где эмали сложились в стилистически единую группу, следует искать в Юго-Восточной Прибалтике и Мазурии (Корзухина, 1978. с. 51-53). Причины исчезновения

эмалей в Среднем Поднепровье в V в. Г.Ф. Корзухина связывала с прекращением их производства в Прибалтике. Она считала, что, в отличие от угро-финнской и балтской культур, с которыми прибалтийские эмали были связаны органически, в лесостепной зоне Восточной Европы, в том числе в Среднем Поднепровье, эмали были случайным, наносным явлением (Корзухина, 1978, с. 62). Сейчас, когда число эмалей в Среднем Поднепровье увеличилось в несколько раз, когда они появились на Донце, Верхнем Дону и Хопре, это заключение следует считать ошибочным.

И.К. Фролов полагал, что все подвески, пластинчатые гривны и браслеты, перекладчатые фибулы и фибулы-броши имеют исходные прибалтийские варианты. Исследователь высказал предположение о двух «культурных импульсах» проникновения эмалей из прибалтийского региона в Среднее Поднепровье и Поочье в начале IV в. и во второй половине IV в. (Фролов, 1977, с. 42), что, как уже указывалось, противоречит более ранней датировке комплексов, в которых были найдены изделия круга выемчатых эмалей.

О.А. Гей и И.А. Бажан, исследовавшие погребение с набором вещей круга эмалей на Нижнем Днепре у с. Красный Маяк, пришли к заключению, что это захоронение свидетельствует о наличии в составе нижнеднепровского населения накануне появления черняховской культуры чужеродного компонента, связанного происхождением с балтским миром (Гей, Бажан, 1993, с. 57-58). Они считают, что в Великом переселении народов принял участие балтский народ галиндов. Распространение топонимов с основой «galind» (Топоров, 1983, с. 129-138) совпадает с некоторыми выразительными находками круга эмалей, в частности, бронзовыми «гривнами» (Гей, Бажан, 1993, с. 57-58).

М.Б. Щукин, изучив материалы могильника Рахны и поселения Почеп, предложил объединить их в одну группу Рахны-Почеп. По его мнению, находки на памятниках типа Рахны-Почеп вещей круга эмалей, подковообразных фибул серии Гришинцы-Малышки-Межонис, обусловлены пронизывавшими лесную зону во II в. «балтийскими культурными импульсами», а также тесными днепро-балтийскими контактами (Щукин, 1994, с. 282-283). В результате «брожения» в

лесной зоне вещи с эмалью были постепенно разнесены от Прибалтики до пограничья со степью. Гипотезу М.Б. Щукина развивает его ученик С.В. Воронятов. Однако он исключил находки выемчатых эмалей из древностей горизонта Рахны-Почеп, не в последнюю очередь по хронологическим соображениям. По представлениям С.В. Воронятова, древности типа Рахны-Почеп появляются после распада зарубинецкой культуры к середине I в. и доживают лишь до начала II в., тогда как эмали появляются не ранее середины того же века. Проанализировав материалы памятников типа Рахны-Почеп, он пришел к выводу, что ювелирные традиции раннего этапа развития вещей круга варварских выемчатых эмалей в Среднем Поднепровье были впервые привнесены в результате южно-балтийского культурного импульса (Воронятов, 2018, с. 15).

По мнению М.В. Любичева, вещи стиля «выемчатых эмалей» являются маркером связей с Балтией. Их появление в Восточной Европе является как отражением распространения определенной моды и торговых связей, так и индикатором продвижения определённых групп населения. Постзарубинецкий горизонт выглядит как очередной этап, продолжение этой традиции миграций и связей по линии Центральная Европа/Балтика – лесная зона – лесостепь – Северное Причерноморье («диагонали Балтика – Черное море») уже в раннеримском и начале позднеримского времени. Сам постзарубинецкий горизонт в днепро-донецкой лесостепи М.В. Любичев считает возможным именовать «горизонтом эмалей» (Любичев, 2019, с. 180).

Славянская гипотеза происхождения выемчатых эмалей восходит к взглядам русских ученых рубежа XIX-XX вв. Так, например, И.И. Толстой и Н.П. Кондаков считали вещи с эмалью «самобытным явлением ранней восточнославянской культуры» и относили их к конским и воинским уборам, принадлежавшим варварам-конникам III-IV вв. (Толстой, Кондаков, 1890, с. 152-154). Н.Е. Макаренко также высказывался за южное происхождение эмалей, полагая, что «в Прибалтике эмалей мало, а те немногие находки, которые там известны, несколько моложе днепровских и потому отмечены печатью вырождения» (Макаренко, 1928, с. 99).

В середине прошлого века некоторые отечественные исследователи были убеждены в том, что между эмалями Среднего Поднепровья и эмалями Прибалтики нет ничего общего. Так, П.Н. Третьяков отметил это в отношении эмалей Верхней Волги, происхождение которых он связывал лишь с памятниками Поднепровья (Третьяков, 1941, с. 80-82). По мнению П.Н. Третьякова, потомки зарубинцев-славян, которые ушли во II в. из Среднего Поднепровья в бассейн Верхнего Днепра, проживали здесь в тесном контакте с балтами до времени исчезновения черняховской культуры. Затем, вернувшись в V в. на свои исконные территории на Среднем Днепре, зарубинцы-славяне принесли на юг и элементы балтской культуры, в том числе и балтские украшения с эмалью (Третьяков, 1966, с. 270-271; 1968, с. 58-68).

По мнению А.М. Обломского и Р.В. Терпиловского, основной период распространения вещей с эмалью на территории Днепро-Донской лесостепи приходится на постзарубинецкий культурно-хронологический горизонт и ранний этап киевской культуры. В черняховский период вещи круга эмалей единичны. В лесостепном Поднепровье и Подонье эмали ранней стадии эволюции стиля относятся ко второй половине II в. В конце II в., еще до финала постзарубинецкого периода, появляются вещи второй стадии, которые существуют вплоть до середины – второй половины III в. В конце раннего этапа киевской культуры, около середины III в., возникают первые ажурные украшения без эмали (третьей стадии развития стиля). Исследователями обращено также внимание на тот факт, что эмалей нет на памятниках типа Каширка–Седелки на Верхнем Дону, а также на памятниках раннесредневековых колочинской и пеньковской культур (Обломский, Терпиловский, 2007, с. 122-123), которых связывают с ранними славянами. По мнению А.М. Обломского, исчезновение эмалей в костюме женщин киевских общин и их замена более массовыми черняховскими украшениями произошли вследствие планомерной колонизации Среднего Поднепровья и водораздела Днепра и Дона черняховскими переселенцами (Обломский, 1991, с. 25).

Венетская гипотеза. Ряд исследователей 80-90-х гг. прошлого века высказались в пользу венетской концепции создателей культуры выемчатых эмалей. М.Б. Щукин считал носителей постзарубинецкой группы венетами Тацита и Клавдия Птолемея (Щукин, 1994, с. 283). Однако нужно пояснить, что, в отличие от большинства отечественных ученых, он не относил их к славянам. По его мнению, в то время венеты были еще носителями балтских или балто-славянских диалектов, от которых славянские говоры отделились лишь ко времени Иордана в середине VI в. Венетскую концепцию М.Б. Щукина принял и А.П. Медведев в отношении самого восточного ареала распространения постзарубинецкого населения на Среднем Хопре (Медведев, 2007, с. 12-13). В качестве аргумента он привел керамический комплекс, сохраняющий традиции пшеворской культуры Центральной Европы. Так, на поселении Шапкино-2 найдена характерная для центральноевропейских культур серолощенная миска, украшенная орнаментом из соединенных свастик (Хреков, 1995, рис. 2: 5). К сожалению, пока археология не может своими методами способствовать этнической атрибуции хопёрских древностей в качестве ранне- или праславянских, как считают вышеуказанные исследователи. Но по времени и характеру памятников венетская концепция представляется более корректной.

Особого внимания заслуживает вопрос об этнокультурной атрибуции кладов круга эмалей. В настоящее время наиболее всесторонне изучен Брянский клад (Брянский клад..., 2018). По его материалам были проведены реконструкция женского убора, осуществленная Н.А. Биркиной (Биркина, 2018, с. 131-137), и анализ престижных мужских предметов, в том числе рогов для питья и плетей, осуществленный О.А. Радюшом (Радюш, 2018, с. 138-145). Важным достижением в изучении клада явилась реконструкция цепи типа Борзна. Она состоит из двух прорезных ажурных привесок, двух зажимов, которые располагались по краям цепи, и двух звеньев. Между собой цепь скреплялась кольцами из бронзы и железа. Большая цепь из Брянского клада (вильнюсского типа) имела длину 1,07 м (рис. 9). На основании находок длинных цепей в женских погребениях в Прибалтике делается вывод об их принадлежности женскому костюму. Другим

немаловажным достижением является реконструкция женского головного убора, изготовленного из пластинчатых пронизей, подобного латгальской вайнаге (Брянский клад..., 2018, рис. 93).

В состав Брянского клада входили детали рога для питья. С территорией Прибалтики связана большая часть подобных находок (17 пунктов). Они локализованы О.А. Радюшем в междуречье Немана и Западной Двины (Брянский клад..., 2018, рис. 103). На территории Левобережного Поднепровья известны лишь 9 таких пунктов. В Раннее Средневековье традиция использования рогов для питья в мужской элитарной культуре продолжается в Прибалтике (Радюш, 2018, с. 140-141). В раннесредневековых культурах Левобережного Поднепровья, связываемых с ранними славянами (колочинской и пеньковской) эти элитарные предметы не известны.

Проанализировав клады с вещами круга эмалей в Верхнем Подонье, А.М. Обломский пришел к выводу, что в период их использования какое-то население в Верхнем Подонье явно существовало, но какое именно, определить пока не удастся. Не исключено, что оно было близким к населению киевской культуры, памятники которой известны к западу от Верхнего Подонья и к востоку от него (Обломский, 2018б, с. 250). Однако известно, что в то же самое время на той же территории – на Верхнем Дону – существовало довольно многочисленное и воинственное сарматизированное население, оставившее верхнедонские курганные могильники и городища (рис. 3) (Медведев, 2008, с. 82-110). Здесь учтено свыше двухста памятников II-III вв., исследовано раскопками свыше ста курганов, а также ряд крупных городищ со следами пребывания сарматов. Но донское сарматизированное население не использовало изделия типа выемчатых эмалей. Более того, самое большое скопление находок эмалей на Верхнем Дону между устьем р. Сосна и Донской Лукой оказывается в окружении верхнедонских позднесарматских могильников и городищ (рис. 3) (Медведев, 2008, рис. 1).

В 2019 г. находки изделий с выемчатыми эмалями восточноевропейского стиля на территории лесостепного Подонья стали предметом специального исследования А.М. Обломского и В.Д. Березуцкого. Они высказали

предположение, что большинство изделий с эмалью в лесостепном Подонье относятся к особому культурно-хронологическому горизонту Паниковец, который ими датируется первой половиной III в. Для этого горизонта характерна архаичная керамика киевской культуры, а также сочетание ранних киевских элементов в керамическом комплексе и в погребальном обряде с традициями населения сарматского времени (Обломский, Березуцкий, 2019, с. 50). Однако нам представляется, что для выделения культурно-хронологического горизонта одних находок изделий выемчатых эмалей, в массе своей случайных, явно недостаточно. Насколько известно, на Верхнем Дону их пока не удалось связать с каким-либо культурным слоем с хроноиндикаторами именно этого времени. А без этого обязательного условия невозможно выделить культурно-хронологический горизонт. К тому же А.М. Обломский отмечает своеобразие изделий с выемчатыми эмальями из этого региона – большинство из них было разрушено и являлось металлическим ломом для дальнейшей переплавки. Он предлагает рассматривать их как своего рода трофеи, захваченные местным донским населением у их владельцев в качестве источников бронзы.

Историографический анализ проблемы этнокультурной атрибуции вещей с выемчатыми эмальями показал, что существовавшая в науке с начала XX в. «готская теория» не подтвердилась дальнейшими исследованиями. Однако сам «готский импульс» – продвижение готов в южном и юго-восточном направлении с конца II в., сбрасывать со счетов нельзя. Он мог послужить толчком к передвижению других народов к востоку от Вислы в юго-восточном направлении. В то же время не следует отказываться и от идеи о прибалтийских истоках украшений круга выемчатых эмалей. Ведь не позже II в. они появляются в Мазурии и Галиндии, по соседству с древнейшей областью расселения венетов Плиния и Птолемея. В целом, идея о распространении выемчатых эмалей в результате процесса расселения венетов по широким просторам Восточной Европы представляется нам весьма перспективной. Там, где выявляются постзарубинецкие памятники, рано или поздно находят и выемчатые эмали. Во всяком случае, на недавно открытых памятниках типа Шапкино-Инясево

Среднего Прихопёрья теперь стали известны многие категории вещей круга выемчатых эмалей (Хреков, 1997, с. 325-336; 2004, с. 110-132; 2016).

К сожалению, необходимо отметить, что этнический аспект изучения вещевого комплекса исчерпывается аналогиями с прибалтийскими вещами. Исследователями не показано, в каких местных культурах Раннего Средневековья мы видим продолжение традиции использования длинных нагрудных цепей, массивных бронзовых браслетов и пр. На наш взгляд, устойчивый комплекс вещей женского и мужского костюмов, аналогичный Брянскому и другимкладам, продолжает эволюцию только у раннесредневековых народов Прибалтики.

Таким образом, изделия с выемчатыми эмалями лесостепного бассейна Дона, которые стали доступны исследованиям только в последнее время, ещё не получили всесторонней оценки и требуют дальнейшего исследования. Ниже мы попытаемся продолжить его на материалах трёх регионов: Северского Донца, Среднего и Верхнего Дона и Хопра.

ГЛАВА 2. НАХОДКИ ИЗДЕЛИЙ КРУГА ВЫЕМЧАТЫХ ЭМАЛЕЙ В БАССЕЙНЕ ДОНА

2.1. Северский Донец (правый приток Дона)

На Северском Донце известно 7 археологических памятников, где найдены изделия круга выемчатых эмалей (рис. 2). Здесь и в других локальных группах их описание приводится по алфавиту.

1. Головино-1 (Белгородский р-н, Белгородская обл.)

В культурном слое при исследовании постзарубинецкого поселения А.М. Обломским были обнаружены:

1. *T-образная бронзовая фибула с массивным подтреугольным в сечении корпусом и тремя полями эмали в верхней его части*: двумя красными круглыми у подпорок для крепления оси пружины и одним зеленым подтреугольным между ними (рис. 6: 1; 10: 2). (Обломский, 1991, с. 150; Абашина и др., 2001-2002, с. 263, рис. 10: 1, 6; Славяне..., 1993, цветная вклейка; Памятники киевской культуры...2007, рис. 140: 1).

2. *Фрагмент массивной бронзовой гривны с окончанием в виде рельефной шишечки («грибовидным»)* (рис. 10: 3).

3. *Конические, свитые из стеклянного жгута, навершия для булавок типа Кемптен.*

Материалы хранятся в Белгородском краеведческом музее.

2. Ездочное (Чернянский р-н, Белгородская обл.)

Памятник расположен на левом коренном берегу р. Оскол, примерно в 1 км. к югу от села. Высота поселения над уровнем поймы реки – 20 м, его размеры – 110 х 90 м. Исследование постзарубинецкого поселения было проведено И.В. Зиньковской в 2002-2004 гг. (Зиньковская, 2003, с.127-128; Зиньковская, Медведев, 2005). В массе своей оно содержало чернолощеную керамику постзарубинецкого типа. На поселении открыта полуземлянка подквадратной

формы. Из ее заполнения с постзарубинецкой керамикой, пряслицами, зеленой пастовой бусиной и рядом железных предметов найдены:

1. *Треугольная ажурная фибула* (рис. 10: 4; 11). Фибула имеет треугольные щиток и ножку. Щиток представляет собой комбинацию гнёзд эмали в сочетании со сплошными и прорезными ажурными полями. Он отделен от ножки треугольным в сечении гребнем. Ножка оканчивается двумя рельефными шишечками. Общая длина фибулы – 12,4 см., длина щитка – 8,5 см., длина ножки – 2,6 см. Ширина верхней части щитка – 5,8 см., ширина основания ножки – 4,4 см. На фибуле имеется четыре поля с красной глухой эмалью (Зиньковская, Медведев, 2005, рис. 5).

2. *Фрагмент массивного бронзового литого браслета с треугольными гребнями*. Сохранилась треть изделия. Имеет треугольный в сечении корпус и треугольный выступающий наружу гребень, помещенный на конце (рис. 10: 5).

3. *Железная шпора* типа Nakensporn (рис. 10: 6).

Материалы хранятся в Музее археологии ВГУ.

3. Колесники (Змиевский р-н, Харьковская обл.).

Поселение занимает склон первой надпойменной террасы правого берега р. Мжа (правый приток р. Северский донец правого притока р. Дон). Раскопки М.В. Любичева в 1995-1996, 1999 гг. На поверхности постзарубинецкого поселения М.В. Любичевым найдены изделия круга эмалей:

1. *Лунница бронзовая литая без эмалевых полей* (рис. 10: 9). Круглые концы (сохранился один из них) и выступающие наружу круглые отростки снабжены сквозными прорезями.

2. *Фрагмент лунницы бронзовой литой* (рис. 10: 10) с круглыми полями на концах (одно утрачено), украшенных круглыми вставками с красной эмалью. Поля оканчиваются тремя каплевидными отростками.

3. *Нижняя часть фибулы с крестообразным окончанием ножки* (рис. 10: 8). Последняя отделена от корпуса гребнем с каннелурой посередине. В центре ножки и на трёх крестообразных отростках имеются круглые прорези. В среднюю

из них вставлено треугольное в сечении кольцо. На сохранившемся фрагменте эмаль отсутствует.

4. *Фрагмент корпуса фибулы* (рис. 10: 11). Сохранилась часть корпуса с ребром посередине и скошенными гранями. На корпусе имеется рельефно выступающий наружу треугольный валик, поверхность которого расчленена каннелюрами на три продольных гребня с чеканной орнаментацией. С тыльной стороны изделия заметен пластинчатый приемник (Дідик, Любічев, 1998, с. 50, рис. 1: 2; Памятники киевской культуры... 2007, с. 136-137, рис. 148: 7, 149: 7, 145: 5, 149: 10; Позднезарубинецкие памятники...2010, с. 144).

4. Раковка-1 (Балаклейский р-н, Харьковская обл.).

Памятник расположен в 3 км юго-западнее железнодорожной станции Савинцы на дюне размерами 135x40 м, находящейся в пойме левого берега р. Северский Донец. Изучался В.К. Михеевым и М.В. Любічевым в 1987 г. К постзарубинецкому горизонту относятся несколько ям. После завершения раскопок на памятнике были обнаружены две трапециевидные подвески, относящиеся к кругу эмалей.

1. *Трапециевидная бронзовая подвеска* орнаментирована композицией из штампованных циркульных колец, дуг и прямых линий. В отверстие, находящееся в верхней части изделия, продето кольцо, соединенное с планкой для подвешивания в виде пластинчатой обоймы (Дідик, Любічев, 1998, с. 50, рис. 1: 4).

2. *Трапециевидная бронзовая подвеска*, судя по фрагменту, была близка по форме к первой. Она также украшена штампованным орнаментом в виде циркульных колец и линий (Дідик, Любічев, 1998, с. 50, рис. 1: 5).

Материалы хранятся в частной коллекции г. Харькова.

5. Родной Край (Золочевский р-н, Харьковская обл.).

Памятник расположен на дюне в пойме правого берега р. Уды (правый приток р. Лопань правого притока р. Северский Донец). Размеры памятника 250x110 м, высота над уровнем поймы – 2-3 м. Раскопки Ю.В. Буйнова и Е.Н.

Петренко 1978-1984 гг. На поверхности поселения с постзарубинецким горизонтом обнаружена:

1. *Лунница пластинчатая без орнамента* (рис. 10: 7) с утолщёнными овальными в сечении концами (Дідик, Любічев, 1998, с. 50, рис. 1: 3; Памятники киевской культуры...2007, рис. 155: 11).

Хранится в Харьковском историческом музее.

6. Терновка-2 (Яковлевский р-н, Белгородская обл.).

Из постройки 2 постзарубинецкого поселения происходит:

1. *Фрагмент пластинчатой обоймы с циркульным орнаментом* (рис. 10: 1). Её композицию составляют из выдавленные с обратной стороны два круга, каждый из которых состоит из двух концентрических окружностей с точкой в центре, и две параллельные линии, расположенные под этими кругами (Обломский 1990, с. 18, 20-22, рис. 10: 27; Памятники киевской культуры..., 2007, рис. 155: 12).

Материалы хранятся в Белгородском краеведческом музее.

7. Шишино-5 (Белгородский р-н, Белгородская обл.).

Памятник занимает дюнное всхолмление в пойме левого берега Северского Донца. Размеры дюны – 400х50-150 м, максимальная высота – 4 м от уровня низкой поймы. В 1985 г. А.М. Обломский в культурном слое постзарубинецкого поселения обнаружил клад вещей круга выемчатых эмалей. Он состоял из 2-х треугольных ажурных фибул со вставками красной эмали, 1-го массивного браслета с выступающими наружу треугольными ребрами, 2-х спиральных проволочных браслетов, 1-го пряслица из мергеля.

1. *Треугольная ажурная фибула* (рис. 6: 4; 12: 5). На щитке наблюдается чередование покрытых красной эмалью, сплошных и прорезных полей. Для орнаментации щитка использован мотив подвески-лунницы. В трёх местах поверхность спинки посеребрена. Ножка – сплошная, треугольная, оканчивается двумя рельефными выступами-шишечками. Поверхность круглого щитка в верхней части ножки тоже посеребрена. Пружина фибулы вставлена в две боковые стойки и намотана на железный стержень. Конец её обмотан вокруг

специально устроенного на тыльной стороне изделия шпенька. Пружина имеет чисто декоративный характер: отвод для иглы на ней не предусмотрен. Игла фибулы была железной, она практически не сохранилась, её конец был обмотан оборотами вокруг пружины (Памятники киевской культуры... 2007, рис. 18: 2).

2. *Треугольная ажурная фибула* (рис. 12: 1; 6: 5). На щитке имеются эмалевые, прорезные и сплошные поля. Он отделён от ножки треугольным гребнем с каннелюрой по его краю. Треугольная ножка ограничена двумя рельефными шишечками, полыми внутри. На фибуле размещены 4 эмалевых поля. Эмаль на двух верхних из них – оранжевая, непрозрачная, на среднем – прозрачная бледно-голубая, на нижнем – красная глухая. Пружина фибулы, также бутафорская, обмотана вокруг железного стержня. Игла была железной, укреплена таким же образом, как и у предыдущей фибулы (Памятники киевской культуры... 2007, рис. 18: 1).

3. *Бронзовый массивный литой браслет с треугольными гребнями*. Имеет треугольный в сечении корпус (рис. 6: 3; 12: 4). Концы изделия и корпус украшены треугольными выступающими наружу гребнями. По борту каждого из них проведены по две каннелюры (Памятники киевской культуры... 2007, с. 134, рис. 19: 1).

4. *Два спиральных браслета из круглой в сечении бронзовой проволоки* (рис. 6: 2; 12: 2, 3). На одном из концов каждого из них заметны несколько насечек. По всей видимости, браслеты когда-то были одним, разломанным пополам ещё в древности (Памятники киевской культуры... 2007, с. 134, рис. 19: 2, 3; Обломский, 1991, с. 152-199, 282-284; Славяне..., 1993, цветная вклейка).

Материалы хранятся в Белгородском краеведческом музее.

Таким образом, на Северском Донце найдено **17** изделий круга выемчатых эмалей, среди них: 3 треугольные фибулы, 1 Т-образная фибула, 3 подвески-лунницы, 2 трапециевидные подвески, 2 браслета с треугольными гребнями, 2 спиральных проволочных браслета, 1 фрагмент бронзовой гривны, 1 фрагмент пластинчатой обоймы с циркульным орнаментом, 2 фрагмента фибул.

2.2. Средний и Верхний Дон

На Среднем и Верхнем Дону известно **22** пункта, где были найдены изделия круга эмалей (рис. 2).

8. Аннинский р-н (Воронежской обл.).

Случайная находка.

1. *Фибула треугольная ажурная* (рис. 13: 1). Верхняя её часть была обломана, затем изделие было отремонтировано, края треугольного щитка обработаны абразивом. На верхней планке укреплена железная игла. На сохранившейся части фибулы помещены 6 круглых, 1, прямоугольное и 3 подтреугольных гнезда со вставками красной эмали. Ножка имеет треугольную форму, она отделена от корпуса прямоугольным полем красной эмали. Общая длина фрагмента – 8,3 см, размеры сохранившейся части корпуса – 6,5×2,0-4,2 см, размеры ножки – 2×1,7-3,3 см. (Обломский, Березуцкий, 2019, с. 71, рис. 3: 1).

Место хранения – Музей археологии Воронежского государственного педагогического университета.

9. Бобровский р-н (Воронежская обл.).

Случайная находка.

1. *Фибула подковообразная* (рис. 14: 2). Имеет массивный треугольный в сечении корпус, два плоских круглых щитка на концах и один (прямоугольный) посередине. Игла не сохранилась. На концевых щитках – по одному эмалевому полю в виде крестов с расширенными концами. Эмаль на лопастях креста – красная и зелёная (чередуется). На центральном щитке помещены четыре треугольных гнезда, также заполненных эмалью красного и зеленого цветов. Общие размеры изделия – 6,0×5,8 см, ширина дужки – 0,6-0,8 см, размеры верхнего щитка – 1,5×1,5 см, диаметр концевых – 2,0 см. (Амелькин, 1998, с. 188, рис. 1: 2; Обломский, Терпиловский, 2007, рис. 146: 8; Акимов, Зиньковская и др., рис. 2: 5; Обломский, Березуцкий, 2019, с. 71, рис. 6: 2).

Место хранения – Музей археологии Воронежского государственного педагогического университета.

10. Журавка (Лукьянчиков) (Нижнемамонский р-н, Воронежская обл.).

Клад найден в обрыве берега р. Дон. Он включал:

1. *Шесть бронзовых браслетов* (рис. 15; 16), лежавших в кожаном мешочке, от которого сохранился тлен. На двух браслетах заметны окислы железа.

Четыре браслета имели треугольный в сечении корпус, по три выступающих наружу треугольных гребня (по одному на концах и по середине обода). Два из них орнаментированы продольными валиками вдоль граней корпуса и по краям гребней. Валики украшены насечками (рис. 15: 1, 2).

У двух других корпус украшен продольными параллельными линиями пуансонного орнамента, перпендикулярными у краев центрального гребня. На выступающих наружу поверхностях гребней этот орнамент образует композиции в виде зигзага (рис. 15: 3, 4) (Обломский, Березуцкий, 2019, с. 73, рис. 9; 10).

Два остальных браслета относятся к другому типу (рис. 17: 1, 2). В сечении они – прямоугольные, на ободе и на концах имеются прямоугольные выступы, украшенные фасетками по граням (Обломский, Березуцкий, 2019, с. 73, рис. 13: 1, 2). На корпусах нанесены параллельные зигзагообразные линии, на выступах – перпендикулярные ободу линии пуансона. Размеры браслетов: у первого внутренний диаметр – 6,0 см, ширина по центру – 2,0 см, у гребней – 3,0 см, ширина гребней – 5,0 см; второго, соответственно, 6,5-7,0 см, 2,0 см, 3,0 см, 5,0 см; третьего – 6,0 см, 2,0 см, 2,8 см, 4,5 см; четвертого – 6,0 см, 2,0 см, 3,0 см, 4,7 см; у пятого внутренний диаметр – 5,5-6,8 см, ширина пластины – 1,0 см, толщина – 0,4 см, у шестого, соответственно, 5,5-7,0 см, 1,0 см, 0,4 см. (Березуцкий, Золотарев, 2014, с. 120-122, рис. 2: 1-6; Обломский, Березуцкий, 2019, с. 73).

Место хранения – Острогожский историко-художественный музей им. И.Н. Крамского.

11. Замятино-5 (Задонский р-н, Липецкая обл.).

Раскопки И. Е. Бирюкова 1995-2000 гг. На памятнике обнаружены материалы мезолита, эпохи бронзы, раннего железного века, позднескифской культуры раннеримского периода, гуннского времени, погребения эпохи позднего средневековья.

1. *Фрагмент подковообразной фибулы* (концевой щиток с четырьмя гнездами для эмали и прилегающий к нему участок треугольной в сечении дужки) происходит из культурного слоя. Эмаль не сохранилась (рис. 14: 1). Общая длина фрагмента – 3,0 см, ширина дужки – 1,2 см, диаметр круглого окончания – 2,0 см. (Бирюков 2004, рис. 112: 3; Обломский, Терпиловский 2007, рис. 146: 5; Обломский, Березуцкий, 2019, с. 71, рис. 6: 1).

Хранится в Липецком областном краеведческом музее (г. Липецк).

12. Замятино-Юрьево (Задонский р-н, Липецкая обл.).

Клад обнаружен на участке правого берега долины р. Дон между селами Замятино и Юрьево. В 2016 г. этот участок был осмотрен Раннеславянской экспедицией ИА РАН под рук. А. М. Обломского. Комплекс состоит из 23 бронзовых предметов, причем 5 из них представляют собой обломки одной и той же фибулы.

1. *Фрагменты треугольной фибулы* (рис. 18: 2), обожжённой, со вставками красной эмали (Обломский, Березуцкий, 2019, с. 73, рис. 2: 2).

2. *Фрагмент головки T-образной фибулы* (рис. 19: 1). В верхней части сохранились правая и центральная стойки для крепления оси пружины с отверстиями. Левая стойка утрачена. На плоской подтреугольной верхней части спинки помещены 2 треугольных гнезда, заполненных красной эмалью. Ниже находятся 3 рельефных валика. Общие размеры обломка – 5,5 × 4,0 см (Обломский, Березуцкий, 2019, с. 73, рис. 5: 1).

3. *Фрагмент головного венчика из двух обломков* (рис. 18: 1). Сохранилась часть пластинчатого среднего расширения высотой до 3,0 см и участок тордированного окончания без головки. На пластине – орнамент из круглых выступов, подковок, окружностей, выдавленных с оборотной стороны, около окончания – композиция из косога креста, поперечной линии, с фасетками по краям. Общие размеры фрагмента – 13,0 × 3,0 см (Обломский, Березуцкий, 2019, с. 73, рис. 2: 1).

4. *Пряжка без язычка с подпрямоугольной пластинчатой обоймой* (рис. 20: 4). Рама двучленная (с подвижной передней частью), трапециевидная по форме,

размерами 2,0×1,9–2,2 см. Размеры обоймы – 1,9× 2,2 см, в задней ее части находится заклепка. Общие размеры пряжки с обоймой — 2,2×3,8 см (Обломский, Березуцкий, 2019, с. 73, рис. 14: 4).

5. *Фрагмент сегментовидной рамы пряжки* (рис. 20: 5), круглой в сечении. Общие размеры – 2,9×2,4 см. Один из концов обломан, расплюсчен. Диаметр внешнего края рамы – 0,5 см, противоположного – 0,2 см (Обломский, Березуцкий, 2019, с. 73, рис. 14: 5).

6. *Браслет* (рис. 21: 1). Корпус – треугольный в сечении с расширенной средней частью и концами, где находятся выступающие наружу гребни. Ширина корпуса – 0,8-1,4 см, максимальная толщина – 0,4 см. Гребни – сегментовидные, выступают на пределы корпуса на 0,6 см, имеют ширину 2,3-2,4 см. Внутренние размеры браслета – 5,1×6,2 см (Обломский, Березуцкий, 2019, с. 73, рис. 8: 1).

7. *Браслет* (рис. 21: 2), деформирован. Корпус – треугольный в сечении шириной 1,2-1,4 см, толщиной до 0,4-0,6 см. На концах и посередине помещены выступающие наружу подтреугольные гребни высотой до 0,7 см, шириной 2,2-2,5 см. Общие размеры изделия по внешней поверхности без учета деформации – 5,0×6,5 см (Обломский, Березуцкий, 2019, с. 73, рис. 8: 2).

8. *Фрагмент браслета* (рис. 21: 7), но сохранился лишь один его конец, к которому расширяется треугольный с вогнутым основанием в сечении корпус. Ширина корпуса – 2,2-3,4 см, толщина – до 0,3 см. Ширина треугольного гребня – 4,0 см, высота – 0,8 см. Общие размеры фрагмента – 5,0×4,0 см (Обломский, Березуцкий, 2019, с. 73, рис. 8: 7).

9. *Фрагмент литого браслета* (рис. 22: 3) с тремя выступающими наружу продольными валиками на почти плоском корпусе. Один край корпуса выкрошился. Корпус расширяется к концу, на котором помещен выступающий вверх треугольный гребень. Ширина корпуса – 1,5-2,0 см, толщина – до 0,18 см, высота валиков – 0,1 см, ширина гребня – 3,0 см, высота – 0,5 см. Общие размеры фрагмента – 4,7×1,5-3,0 см (Обломский, Березуцкий, 2019, с. 73, рис. 11: 3).

10. *Фрагмент литого браслета* (рис. 22: 2). Ширина корпуса – 1,7-3,6 см, толщина – 0,2 см, высота продольных валиков – 0,1 см, ширина подтреугольного

гребня – 4,0 см, высота – 0,6 см, общие размеры обломка – 3,7×4,0 см (Обломский, Березуцкий, 2019, с. 73, рис. 11: 2).

11. *Треугольный гребень браслета или фибулы* (рис. 14: 10). Размеры 1,6×5,2 см, толщина – 0,2 см (Обломский, Березуцкий, 2019, с. 73, рис. 6: 10).

12. *Браслет* (рис. 17: 4) с корпусом прямоугольного сечения шириной 0,8-0,9 см и толщиной 0,3 см. На концах и в средней части имеются утолщения, украшенные поперечными насечками. Корпус орнаментирован тремя параллельными пунктирными прочеканенными линиями. Внутренние размеры браслета – 6,5×5,0 см (Обломский, Березуцкий, 2019, с. 73, рис. 13: 5).

13. *Фрагмент конца браслета* (рис. 17: 3) такого же типа, но без орнамента. Ширина прямоугольного в сечении корпуса – 0,7 см, толщина – 0,2 см. Общие размеры фрагмента – 5,1×1,0 см (Обломский, Березуцкий, 2019, с. 73, рис. 13: 4).

14. *Браслет* (рис. 20: 1), деформированный. Корпус – круглый в сечении (диаметр около 0,15 см) с выступающими наружу небольшими шишечками. Размеры изделия без учета деформации – 4,0×4,5 см (Обломский, Березуцкий, 2019, с. 73, рис. 14: 1).

15. *Фрагмент браслета* (рис. 20: 2) из дрота толщиной около 0,15 см (Обломский, Березуцкий, 2019, с. 73, рис. 14: 2).

16. *Фрагмент прута* (рис. 20: 3), сегментовидного в сечении (Обломский, Березуцкий, 2019, с. 73, рис. 14: 3).

17, 18. *Слитки бронзы (литники)* (рис. 20: 6, 7) (Обломский, Березуцкий, 2019, с. 73, рис. 14: 6,7).

Место хранения – Государственный музей-заповедник «Куликово поле» (Тула) (Обломский, Березуцкий, 2019, с. 73).

13. Затишье (Задонский р-н, Липецкая обл.).

Из сборов на правом берегу р. Дон к северу от восточной окраины деревни происходит серия украшений круга выемчатых эмалей:

1. *Лунница с подтреугольным корпусом*, круглыми гнездами с красной эмалью на окончаниях и тремя шишечками на концах.

2. *Лунница с сегментовидным корпусом* с тремя круглыми дисками на каждом из концов с круглыми гнездами для эмали.

3. *Фрагмент браслета с треугольными гребнями на концах* (Обломский, Березуцкий, 2019, с. 71).

14. Землянк (Семилукский р-н, Воронежская обл.).

Случайная находка в 30 км от города в сторону границы Курской обл.

1. *Подвеска-лунница ажурная* бронзовая, с тремя круглыми гнездами с красной эмалью и треугольными лопастями на концах (рис. 14: 8). Размеры украшения – 5,9×5 см. (Обломский, Березуцкий, 2019, с. 71, рис. 6: 8).

Хранится в Археологическом музее ВГУ.

15. Конь-Колодезь (Хлевенский р-н, Липецкая обл.).

Случайная находка.

1. *Круглая ажурная подвеска* со вставками красной и белой эмали. Найдена в окрестностях села на границе Липецкой и Воронежской обл.

Хранится в частной коллекции (Обломский, Березуцкий, 2019, с. 71).

16. Красивая Меча-1 (Лебединский р-н, Липецкая обл.).

Клад был найден на юго-восточной оконечности поселения Красивая Меча-1. Оно расположено в 1,1 км к северо-востоку от центра деревни на левом коренном берегу р. Красивая Меча в глубине плато. Высота памятника над уровнем низкой поймы реки 36-38 м. Собрана керамика раннего железного века, раннеримского периода, нового времени (Обломский, 2018с, с. 636-637). Клад состоял из 118 вещей, изготовленных из бронзы и железа. Материалы клада не опубликованы.

Из бронзы изготовлены:

1. *Фрагменты 4 фибул* (один обломок ножки – со вставкой эмали).
2. *Фибула «окского типа»*.
3. *Кресторомбическая подвеска*.
4. *Фрагмент браслета* с треугольными гребнями со вставками эмали.
5. *14 фрагментов браслетов* с треугольными в сечении корпусами и треугольными выступающими наружу гребнями без эмали.
6. *3 целых звена цепей* со вставками эмали.

7. 18 фрагментов головных пластинчатых венчиков.
8. 2 замка гривен со вставками эмали.
9. 2 круглые литые подвески с прямоугольными отверстиями.
10. 4 пластинчатых соединителя деталей сложных украшений (т. н. «зажимы»).
11. Обломок рамы пряжки.
12. 6 обойм от головного венчика типа вайнаги.
13. 3 фрагмента зигзагообразной гривны.
14. Подвеска к наконечнику пояса сарматского круга.
15. 3 прута, в т. ч. два с рифлёной поверхностью,
16. 2 слитка бронзы (один – воронкообразный от верхней части литейной формы).
17. 4 пластинчатых пронизи.
18. 43 мелких фрагментов пластин и колечек.

Железные изделия: звено удила, обломки булавки (?), кольца, небольшой цилиндр.

В состав клада также входил заполированный точильный камень со следами окисла железа (Обломский, Березуцкий, 2019, с. 73-74).

17. Ксизово (Задонский р-н, Липецкая обл.).

Подъемный материал.

1. *Подвеска-лунница* с дуговидным корпусом, круглые окончания со вставками красной эмали.

2. *Подвеска-лунница* имеет треугольный корпус, круглые окончания с гнездами с красной эмалью, с тремя колечками на каждом из концов (Обломский, Березуцкий, 2019, с. 71).

18. Ксизово-17 (Задонский р-н, Липецкая обл.).

Памятник расположен в 450 м к юго-востоку от МТФ с. Ксизово на правом коренном берегу р. Дон. В 2003-2008 гг. здесь проводились раскопки Раннеславянской экспедицией ИА РАН под рук. А.М. Обломского. Из культурного слоя и объектов происходит керамика и серия находок эпох:

финального неолита, энеолита, бронзы, раннего железного века, сарматского времени (I-II в. н. э.), позднееримского периода (вторая половина III в. – начало IV в. н. э.) и гуннского времени (четвертая четверть IV-V вв. н. э.), боршевской культуры, Древней Руси.

В культурном слое найден:

1. *Фрагмент подвески-лунницы бронзовой* (рис. 14: 6). От неё сохранилась лишь одна из оконечностей, имеющей подтрапециевидную форму с окончаниями в виде пяти округлых выступов. На поверхности изделия заметны секировидные отростки с шишечками на концах и круглое гнездо для эмали. Сама эмаль не сохранилась. Общие размеры фрагмента изделия – 2,5×1,8 см (Обломский, 2010, с. 69, рис. 4: 3; Обломский, Березуцкий, 2019, с. 71, рис. 6: 6).

19. Ксизово-18 (Задонский р-н, Липецкая обл.).

Случайная находка 2014 г.

Фрагмент браслета найден на пашне на поселении Ксизово-18, которое расположено в северо-восточной части села Ксизово, 1,0 км к северу от церкви села, 0,6 км к северо-востоку от здания администрации села, на правом коренном берегу р. Дон. Во время неоднократных обследований на памятнике обнаружены материалы эпох неолита, энеолита, бронзы, раннего железного века, гуннского времени, древнерусского периода, нового времени.

1. *Фрагмент браслета бронзового* (рис. 21: 3). Он смят, один из концов утрачен. На сохранившемся окончании имеется треугольный гребень. Ещё один такой же гребень находится в верхней части изделия. Корпус браслета – в сечении подтреугольный. Длина обломка (без учета кривизны) – 9 см, корпус в сечении имеет размеры 0,2×1,0 см (около гребней он становится шире). Размеры гребней: верхнего – 0,2×2,0 см, концевое – 2,0×0,4 см. (Обломский, Березуцкий, 2019, с. 71, рис. 8: 3).

Хранится в Липецком областном краеведческом музее.

20. Ксизово-19 (Задонский р-н, Липецкая обл.).

Поселение находится в 0,7 км к востоку от МТФ с. Ксизово и в 0,8 км в том же направлении от водонапорной башни. Оно расположено на склоне второй

надпойменной террасы правого берега р. Дон. Раскопки памятника проводились в 2003-2004, 2008-2010 гг. А.М. Обломским, И.А. Козмирчуком, Ю.Д. Разуваевым. Происходят материалы финального неолита и энеолита, эпохи бронзы, раннего железного века, позднескифские I в. до н. э. – I в. н. э., позднеримского периода (вторая половина III в. – начало IV в. н. э.), гуннского (четвертая четверть IV-V вв. н. э.) и древнерусского (XIII-XIV вв.) времени (Обломский, 2015, с. 75-76).

К изделиям круга эмалей относятся:

1. *Верхняя часть треугольной фибулы* (рис. 23: 1). Найдена в пахотном слое поселения Ксизово-19 во время сбора подъемного материала осенью 2009 г. Ширина предмета – 5,5 см, длина обломка – 6,0 см. Корпус декорирован прямоугольными и треугольными сплошными и прорезными полями. На двух вертикальных треугольных полях сохранились вставки красной эмали, по внешним сторонам вещи заметны грани. Уникален аппарат застёгивания фибулы. Игла крепилась на двух стойках, соединенных осью, помещённых с обратной стороны вещи и отлитых вместе с корпусом. Большая пружина отсутствует, но в том месте, где она должна быть, на корпусе фибулы находится валик, покрытый вертикальными насечками, имитирующими витки (Обломский, 2010, с. 69, рис. 4: 1).

2. *Фрагмент браслета* (рис. 22: 5). Найден также при сборе подъемного материала на поселении Ксизово-19 осенью 2009 г. Сохранилось лишь одно его окончание с подтреугольной выступающей вверх лопастью, по верхнему округлому краю орнаментированной двумя рядами пуансона. Такой же пуансонный орнамент виден на ребре треугольного в сечении корпуса изделия. Общая длина обломка – 2,6 см, размеры корпуса в сечении – 1,1-2,0×0,2 см, размеры гребня на конце – 3,7×0,8 см. (Обломский, 2010, с. 69, рис. 4: 2).

3. *Нижняя часть ножки треугольной ажурной фибулы без гнезд эмали* (рис. 23: 2) найдена в восточной части поселения во время сбора подъемного материала в 2010 г. Ножка близка к треугольной, с «прорезями» справа и слева от середины. На конце ножки и по бокам помещены грубые, близкие к сферическим, окончания. Лицевая поверхность покрыта припоем серо-беловатого цвета,

очевидно для скрепления с основой пластин из белого металла, как на многих изделиях круга эмалей стадии деградации по Г.Ф. Корзухиной (Обломский, 2010, с. 70, рис. 4: 4). Общие размеры сохранившейся части фибулы – 3,7× 5,5 см. (Обломский, Березуцкий, 2019, с. 71, рис. 4: 1, 2; 11: 5).

Хранятся в Липецком областном краеведческом музее.

21. Мухино-2 (Задонский р-н, Липецкая обл.).

Случайная находка на территории поселения Мухино-2, где, начиная с 2000 г., проводит раскопки Г.Л. Земцов. К I тыс. н. э. относятся материалы III в. н. э., позднеримского времени, гуннского периода (Земцов, 2003; 2012, с. 82-84).

1. *T-образная фибула*, с двумя треугольными гребнями на корпусе. В верхней его части и на треугольной ножке помещены по одному треугольному гнезду для эмали. Остатки красной эмали заметны в верхнем гнезде. Пружинный аппарат не сохранился (Обломский, Березуцкий, 2019, с. 72).

22. Мухино-9 (Задонский р-н, Липецкая обл.).

Случайная находка 2010 г. на территории поселения Мухино-9. Оно находится у северо-восточной окраины с. Мухино на краю оврага системы р. Сновы (правый приток Дона). В 2016 г. здесь проводились раскопки В.О. Гончаровым и Г.Л. Земцовым. Из культурного слоя и объектов происходят материалы второй четверти I тыс. н. э. (в т. ч. и гуннского времени), XVIII в. (Гончаров, Земцов, 2016, с. 108, 109, рис. 9).

1. *Фрагмент треугольной фибулы* (рис. 13: 3). Фибула – ажурная с грубыми подовальными выступами по бокам. Сохранилась часть щитка с одной стойкой для крепления пружины. В центре щитка размещено треугольное поле с остатками красной эмали. Общие размеры обломка – 3,3–4,0 × 8,0 см. (Обломский, Березуцкий, 2019, с. 72, рис. 3: 3).

Хранится в Липецком областном краеведческом музее.

23. Нелжа (оз. Улуково) (Рамонский р-он, Воронежская обл.).

Случайная находка.

Найдена на левом берегу р. Воронеж, севернее с. Нелжа до впадения в Воронеж его левого притока – реки Излегоща.

1. *Изделие ромбической формы с прогнутыми сторонами* (рис. 28: 4). На поверхности имеется ромбическое гнездо с остатками красной эмали (Акимов, Зиньковская и др., рис. 2: 7; Обломский, Березуцкий, 2019, с. 72).

Хранится в Археологическом музее ВГУ.

24. Нижнее Казачье-10 (Задонский р-н, Липецкая обл.).

Клад найден в 2016 г. на поверхности пашни на северной окраине поселения Нижнее Казачье-10. Поселение примыкает с северо-запада к двум крайним северо-восточным усадьбам с. Нижнее Казачье, занимая также и их огороды. Находится на изгибе пологой первой надпойменной террасы левого берега р. Дон на высоте 7-9 м от высокой поймы. Во время обследований 2010 и 2017 гг., проведенных Раннеславянской экспедицией ИА РАН, выяснилось, что территория поселения заселялась неоднократно – в раннем железном веке, в гуннский период, в раннем средневековье (IX—XI вв.), в новое время. Вещи были разбросаны на пространстве 30×30 м. Комплекс состоял из 12 предметов.

1. *Фрагмент бронзового кольца или браслета* (рис. 24: 3). Изготовлен из пластины шириной 5,5-6,0 мм, толщиной около 2,0 мм. Пластина с двух сторон обломана. Ее длина с учетом кривизны —6,0 см. На внешней поверхности нанесены насечки, расположенные углом (Обломский, Березуцкий, 2019, с. 74, рис. 15: 3).

2. *Фрагмент бронзового браслета* (рис. 24: 4). Изготовлен из пластины шириной 8,0—9,0 мм, толщиной 3,0 мм. Пластина с двух сторон обломана, на сгибе имеется трещина. Длина фрагмента с учетом кривизны – 4,5 см. На внешней поверхности по края пластины нанесены полосы пуансонного орнамента (Обломский, Березуцкий, 2019, с. 74, рис. 15: 4).

3. *Фрагмент железной шпоры* (рис. 24: 6). Длина обломка с учетом кривизны – 6,0 см. Крепление – в виде отогнутого кверху цилиндра длиной 1,4 см, диаметром – 3,0 мм. Дужка – плоская, шириной 5,0-7,0 мм, слегка расширена к шипу. Шип – пирамидальный с мягкими гранями. Ширина в основании – до 7 мм, высота – 1,5 см (Обломский, Березуцкий, 2019, с. 74, рис. 15: 6).

4. *Обломок смятой бронзовой пластины* (рис. 24: 7). На узком конце имеется отверстие (Обломский, Березуцкий, 2019, с. 74, рис. 15: 7).

5. *Прямоугольная рама пряжки* (рис. 24: 8). Углы оформлены в виде слабо выраженных выступов. Размеры рамы по внешнему краю – 3,9-4,1×3,2-3,4 см. С трёх сторон сечение рамы – уплощённое, размерами 3,0×6,0 мм, с четвёртой (очевидно там, где был не сохранившийся язычок) – округлое, размерами 4,0×4,0 мм. На одной из сторон видна дуга пуансонного орнамента из близко расположенных друг к другу мелких точек (Обломский, Березуцкий, 2019, с. 74, рис. 15: 8).

6. *Бронзовое кольцо* (рис. 24: 10). Изготовлено из подтреугольной в сечении пластины (Обломский, Березуцкий, 2019, с. 74, рис. 15: 10).

7. *Фрагмент бронзового браслета с подтреугольным в сечении корпусом и треугольным гребнем на конце* (рис. 21: 6). Длина фрагмента с учетом кривизны – 7,0 см, ширина корпуса – 1,2-1,6 см, максимальная высота корпуса – 2,0 мм. Размеры гребня – 2,7×0,7 см, толщина – 3,0 мм. На внешних торцах треугольного гребня нанесены по одной каннелюре (Обломский, Березуцкий, 2019, с. 74, рис. 8: 6).

8. *Подвеска-лунница бронзовая с треугольно-дуговидным корпусом* и тремя круглыми выступами на каждом из концов (рис. 14: 11). Общие размеры изделия вместе с ушком – 3,7×2,2 см. На левом окончании верхний и нижний выступы частично утрачены. В верхней части подвески имеется узкое ушко с овальным отверстием размерами 5,0×4,0 мм. На корпусе – треугольно-дуговидная прорезь, повторяющая его очертания. Размеры прорези – 1,7 × 0,3 см. На каждом из концов имеются центральное (большее по диаметру) отверстие и 3 меньших – на выступах. Диаметры средних отверстий – 4,0-5,0 мм, на концах – 2,0-2,5 мм. Гнёзд для вставок эмали не было (Обломский, Березуцкий, 2019, с. 74, рис. 6: 11).

9. *Подвеска-лунница бронзовая с узким корпусом* (рис. 14: 12), круглыми дисками на концах с тремя круглыми выступами на каждом из них (края выступов на левом и правом концах частично утрачены). В верхней части изделия имеется горизонтально-овальное ушко для подвешивания. В него вставлено

частично сохранившееся круглое в сечении кольцо высотой до 1,3 см. Диаметр сечения – 1,0 мм. Размеры ушка – 0,6 × 0,5 см, диаметр отверстия – 2,0 мм. Общие размеры изделия – 1,8 × 3,0 см. Корпус – треугольный в сечении. На каждом из окончаний помещены по 3 круглых гнезда цилиндрической формы для эмали (дно углубления на верхнем левом конце утрачено). Диаметры средних гнезд – 3,0 мм, боковых – 1,5-2,0 мм. Эмаль в гнездах отсутствует (Обломский, Березуцкий, 2019, с. 74, рис. 6: 12).

10. *Пирамидальная подвеска бронзовая в виде колокольчика* (рис. 14: 13), смятая с одной из сторон (с трещиной на корпусе). Корпус – полый, с тремя выступами-каплями в основании. Общая высота изделия – до 3,1 см, ширина в основании (с выступами) – до 2,3 см. Диаметр отверстия для подвешивания в ушке – 4,0 мм. На внутренней части крепления для язычка нет, т. е. подвеска имитирует колокольчик, но им не является (Обломский, Березуцкий, 2019, с. 74, рис. 6: 13).

11. *Железное кресало со стержневидной ручкой* (рис. 24: 5). Слегка изогнуто (Обломский, Березуцкий, 2019, с. 74, рис. 15: 5).

12. *Медная римская монета* (рис. 24: 9). Марк Аврелий, Фаустина Младшая. АЕ, сестерций, Рим, 161-164 гг. Диаметр – 32 мм, масса – 18,75 г. Л. с.: [FAVST]INA AVG[VSTA], драпированный бюст вправо. О. с.: [SAECV]LIF[ELICIT], Коммод и Антонин в образе детей сидят на драпированном троне, по бокам SC. RIC III 1665 (Aurelius). Монета сильно затёрта (Обломский, Березуцкий, 2019, с. 74, рис. 15:9).

Место хранения – Государственный музей-заповедник «Куликово поле» (Тула).

25. Паниковец-1 (Задонский р-н, Липецкая обл.).

Поселение расположено в 450 м к югу от южной окраины села на задернованной поляне в лесу, которая находится на склоне правого коренного берега р. Дон на высоте 53 м от его низкой поймы. На территории памятника заметны следы небольшого ручейка, над руслом которого площадка поселения возвышается на высоту до 1,5 м. В южной части поляны находятся остатки пруда

(видна дамба). В 2015 г. в восточной части поляны был найден клад, состоящий из восьми предметов из бронзы. Краеведом из г. Задонска А.Д. Швыревым во время осмотра места его находки были обнаружены сьюльгама (Обломский, Березуцкий, 2019, с. 74, рис. 5: 5) и маленький кусочек звена нагрудной цепи (Обломский, Березуцкий, 2019, с. 74, рис. 7: 2а). В состав клада входили следующие предметы из бронзы.

1. *Треугольная ажурная бронзовая фибула с треугольной ножкой* (рис. 18: 3). Вставки красной эмали (Обломский, Березуцкий, 2019, с. 74, рис. 2: 3).

2. *T-образная фибула* (рис. 23: 3) со вставками белой (в верхней части головки, по краям треугольного поля на ножке), зелёной (в центре головки) и красной (на краях головки, на ножке – среднее гнездо и на конечных щитках) эмали (Обломский, Березуцкий, 2019, с. 74, рис. 4: 3).

3. *Сьюльгама из круглого дрота с закрученными спиралью концами* (рис. 19: 5). На концах дрот – прямоугольный в сечении. Игла прямая заостренная, круглая в сечении. Первоначально вещь была деформирована, выпрямлена реставратором. Размеры 3,7×3,7 см (Обломский, Березуцкий, 2019, с. 74, рис. 5: 5).

4. *Звено цепи прямоугольное ажурное с двумя ромбическими вставками красной эмали* (рис. 25: 3). Оба крепления звена с отверстиями сохранились частично. На один из краев надето пластинчатое кольцо. Размеры вещи – 8,9×2,0 см (Обломский, Березуцкий, 2019, с. 74, рис. 7: 3).

5. *Два фрагмента прямоугольного ажурного звена цепи* (рис. 25: 2). На более крупном из них (согнутом в древности) сохранилась часть от центра (ромбического сплошного поля) до окончания (овальной выемки для крепления). По длинным краям изделия заметны фасетки. Ближе к центру изделия помещена прямоугольная вставка красной эмали, у окончания – зеленой. Небольшой прямоугольный обломок с остатками красной эмали, найденный А.Д. Швыревым в грабительском перекопе, по мнению А.М. Обломского, был частью той же вещи. Размеры крупного – 7,0×2,0 см (без учета кривизны), маленького – 2,5×0,5 см (Обломский, Березуцкий, 2019, с. 74, рис. 7: 2).

6. *Фрагмент браслета с треугольным в сечении корпусом с вогнутым основанием, выступающими наружу треугольными гребнями и ажурной композицией с эмалевыми вставками* (рис. 17: 6). Сохранился наполовину. Корпус расширяется к концам браслета и гребню, находящемуся в средней части. Ширина корпуса – 1,7-3,2 см, максимальная толщина – 0,5 см. Ширина гребня на конце – 4,5 см, высота – 1,1 см, толщина – 0,3 см, на корпусе, соответственно, 5,5 см, 1,3 см, 0,6 см. В верхней части корпуса помещена ажурная композиция из двух ромбических полей с гнёздами красной эмали по краям, колечками (сохранившимися частично) на окончаниях, и ромбическим полем в центре с остатками голубой эмали. Общие размеры фрагмента браслета – 7,0×0,5–5,3 см (Обломский, Березуцкий, 2019, с. 74-75, рис. 12: 1).

7. *Фрагмент браслета с треугольными гребнями* (рис. 17: 7). Согнут вдвое. Сам корпус – подтреугольный в сечении шириной 2,1-3,1-3,7 см, максимальной толщиной 0,5 см. На внешней стороне корпуса вдоль ребра заметны следы пуансонного орнамента. У гребней по обоим скатам корпуса помещены прочеканенные композиции в виде треугольников. Размеры гребня на окончании: ширина – 4,1 см, высота – 1,3 см, толщина – 0,4 см; в верхней части корпуса, соответственно, 5,7 см, 1,2 см и 0,4 см. У верхнего гребня с внутренней стороны помещены два выступа с отверстиями – очевидно, часть ажурной композиции между гребнями. Общие размеры обломка – 4,1×5,7 см (Обломский, Березуцкий, 2019, с. 75, рис. 12: 2).

8. *Кольцо в 4 витка из ромбического в сечении дрота* (рис. 20: 8) (Обломский, Березуцкий, 2019, с. 75, рис. 14: 8).

Вне клада найдена также серия вещей (23 экз.). Частично они были обнаружены грабителями, частично – во время обследования 2016 г. и раскопок 2017 г. Комплекс находок составляют следующие предметы из бронзы.

9. *«Окская» фибула* (рис. 19: 2). Общая высота изделия – 8,2 см, максимальная ширина корпуса – 3,1 см, ширина ножки – 0,5-1,0 см, размеры кнопки – 1,4-1,7 см. Пружинный аппарат утрачен. Многоугольный выступ для его крепления имеет два отверстия. Под ним помещена прямоугольная поперечная

планка. Верхняя часть корпуса трапециевидная, ниже расположены 3 поперечных валика. Сечение ножки – четырёхгранное с угловатой продольной выемкой с внутренней стороны. Приемник – сплошной подпрямоугольный. На конце корпуса – овальная чуть выпуклая кнопка (Обломский, Березуцкий, 2019, с. 75, рис. 5: 2).

10. *Фрагмент браслета с выступающими наружу треугольными гребнями и треугольным в сечении корпусом* (рис. 21: 5). Утрачен один из концов. Ширина корпуса – 1,7-1,8 см, максимальная толщина – 0,4 см. Размеры нижнего гребня: ширина – 3,4 см, высота – 1,2 см, толщина – 0,4 см; в верхней части корпуса, соответственно, 3,6 см, 1,3 см и 0,4 см. На гребне, помещенном на конце браслета, имеется одна продольная каннелюра, на верхнем – две. Размеры изделия по внутренней поверхности – 4,2×4,4 см (Обломский, Березуцкий, 2019, с. 75, рис. 8: 5).

11. *Фрагмент браслета* (рис. 21: 4). Сохранился один из концов. Ширина треугольного с вогнутым основанием корпуса – 1,2 см, максимальная толщина – 0,15 см. Размеры гребня: ширина – 3,4 см, высота – 1,2 см, толщина – 0,4 см. Общие размеры обломка – 3,3×3,4 см (Обломский, Березуцкий, 2019, с. 75, рис. 8: 6).

12. *Браслет со вставками эмали и креплениями с обратной стороны* (рис. 26). Изделие деформировано, его размеры в сохранившемся виде по внешней стороне обода – 6,8×5,0-4,2 см, по внутренней – 5,5×3,4-4,5 см (без учёта гребней). Корпус – в сечении треугольный, по его краям и в средней части помещены валикообразные продольные рёбра. Продолжением средних рёбер в верхней части браслета являются параллельные ряды пуансонного орнамента. На концах и в верхней части имеются выступающие наружу 4 массивные сегментообразные лопасти. На внешней поверхности каждой из них заметны параллельные борозды. На боковых гранях корпуса браслета нанесены выгравированные композиции из углов и окружностей. Между двумя верхними лопастями помещена ажурная композиция, в центре которой находится ромбическое поле с красной эмалью, а по внешним краям – ещё по три поля с

эмалью у каждого из них. Среднее гнездо этих крайних полей заполнено зелёной эмалью, а боковые – красной. С оборотной стороны браслета имеются по две петли на каждом из концов, по всей видимости, для крепления подвижного звена, которое не сохранилось. При деформации эти петли оказались почти соединёнными друг с другом на манер зубчатой передачи (Обломский, Березуцкий, 2019, с. 75, рис. 12: 3).

13. *Кольцо из ромбического в сечении дрота, в три витка* (рис. 20: 9) (Обломский, Березуцкий, 2019, с. 75, рис. 14: 9).

14. *Фрагмент навершия булавки* (рис. 14: 5). Верхняя часть – подтреугольной формы с треугольной прорезью. По краям оканчивается тремя круглыми полями с голубой эмалью. Правый и левый края треугольной части изделия украшены оттисками прямоугольного штампа, а нижний – подобными, но более глубокими. Ниже помещена прямоугольная плакетка с горизонтальными валиками сверху и снизу и зигзагообразным – посередине. Еще ниже находятся два обломанных отростка. На оборотной стороне изделия заметны два небольших выступа, очевидно для крепления стержня булавки. Общие размеры фрагмента вещи – 2,3×1,4 см (Обломский, Березуцкий, 2019, с. 75, рис. 6: 4).

15. *Фрагмент треугольной лопасти (ножка фибулы)* (рис. 14: 9). Имеется гнездо, частично заполненное эмалью – красной по бокам и оранжевой в центре. Общие размеры фрагмента – 1,5×2,9 см (Обломский, Березуцкий, 2019, с. 75, рис. 6: 9).

16. *Фрагмент прямоугольного звена нагрудной цепи* (рис. 25: 4) с сегментовидными прорезями и трапециевидной петлёй для крепления. У петли находилось прямоугольное гнездо, частично заполненное красной эмалью. На поверхности изделия видны бороздки – следы очистки вещи от коррозии в древности. Общие размеры фрагмента – 5,6×2,0-2,3 см (Обломский, Березуцкий, 2019, с. 75, рис. 7: 4).

17. *Два фрагмента украшения с рифлёной поверхностью, вероятно, браслета* (рис. 20: 13). Разрублен на куски поперёк и вдоль, слегка расплюсчен (Обломский, Березуцкий, 2019, с. 75, рис. 14: 13).

18. *Колечко сплошное пластинчатое* (рис. 24: 11) (Обломский, Березуцкий, 2019, с. 75, рис. 15: 11).

19. *Оплавленный кусок бронзы* (Обломский, Березуцкий, 2019, с. 75).

20. *Изогнутая бронзовая пластина, обрубленная с узких концов* (рис. 20: 12) (Обломский, Березуцкий, 2019, с. 75, рис. 14: 12).

21. *Стержень, скованный из узкой перегнутой пополам пластины* (рис. 20: 10). Обломан с узких концов. Общие размеры фрагмента – $6,6 \times 0,4$ см (Обломский, Березуцкий, 2019, с. 75, рис. 14: 10).

22. *Выплеск бронзы или свинцово-оловянистого сплава* (рис. 20: 11) (Обломский, Березуцкий, 2019, с. 75, рис. 14: 11).

23. *Обрубок массивного изделия (ушка котла?)* (рис. 20: 14) с круглым отверстием диаметром $0,6 \times 0,7$ см. Около него вверх на высоту до 1 мм выступает валик, сплюснутый ковкой. На одном из краёв изделия видны следы работы зубилом, на одной из плоских сторон сверла. Размеры обломка – $2,0 \times 2,4$ см (Обломский, Березуцкий, 2019, с. 75, рис. 14: 14).

24. *Подтреугольная пластинка, бронзовая, согнутая пополам.*

25. *Подпрямоугольная пластинка-обойма, бронзовая* (рис. 18: 4). Один из её краев загнут в трубочку. Таким же был и противоположный конец, но он в настоящее время разогнут. С этой стороны край пластинки частично обломан. Орнамент состоит из двух композиций. Основная часть прочеканена с внутренней стороны. Она представляет собой крест с дополнительной средней горизонтальной линией. В центре расположен круг из двух концентрических окружностей. Лучи креста завершались одним кругом из одной окружности каждый. Все лучи основной композиции состояли из линии в средней части и двух точек по краям. Дополнительная композиция также начеканена изнутри, но на внешней стороне изделия она не заметна. Она расположена на частично утраченном крае пластинки и представляет собой круг из трёх концентрических окружностей. Общие размеры изделия – $2,4 \times 2,9$ см (Обломский, Березуцкий, 2019, с. 75, рис. 2: 4).

26. *Фрагмент сьюлгамы бронзовой* (рис. 19: 4). Аналогична той, которая входила в состав Паниковецкого клада. Длина (без учета кривизны) – 3,2 см. Изготовлена из круглого дрота диаметром около 1,5 мм. Один из концов загнут спиралью перпендикулярно плоскости изделия (Обломский, Березуцкий, 2019, с. 75, рис. 5: 4).

27. *Бронзовый продолговатый слиток* (рис. 24: 12). Длина изделия – 33,0 см, ширина – 3,0-3,8 см, высота – 1,5-3,0 см, масса – 1,37 кг. В сечении имеет близкую к сегментовидной форму. На поверхности видны многочисленные каверны, а на оборотной стороне – морщины, образовавшиеся при отливке. На внешней поверхности в средней части слитка нанесены 5 параллельных насечек (Обломский, Березуцкий, 2019, с. 75, рис. 15: 12).

28. *Лунница ажурная большая от нижнего окончания нагрудной цепи* (рис. 25: 5) с дополнительными пластинчатыми креплениями. Общие размеры предмета – 4,6×8,1 см. Имеет сегментовидную форму. На вершине сегмента находятся три ажурных поля. На нижнюю планку правого из них надеты два овальных кольца. Одно из них имеет размеры 1,3×1,7 см. В сечении оно – круглое, диаметром около 1,5-2,0 мм. Второе кольцо имеет размеры 1,1×0,6-0,8 см. Его сечение – подтреугольное размерами 1,0×3,5 мм. На левую нижнюю планку также надеты 2 кольца, причем одно продето в другое. Размеры кольца на планке – 1,1×1,3 см. Оно имеет подтреугольное сечение размерами 3,5×1,0 мм с выступом-гребнем снаружи. Размеры второго кольца – 1,1×1,0 см, сечение – треугольное, размерами 2,5×1,0 мм. Выше сегментовидных полей на корпусе изделия должны были размещаться по одной прямоугольной скобе для крепления звеньев цепи. Эти скобы, очевидно, из-за несовершенства формы, отлились не полностью: они не получились сплошными. По этой причине для крепления цепи к луннице были предусмотрены две скрепы из согнутых вдвое пластин шириной 1,1–1,2 см. Ниже помещается сегментовидное гнездо глубиной около 1 мм с остатками красной эмали. Ещё ниже находится ушко для подвешивания маленькой лунницы или колокольчика. (Обломский, Березуцкий, 2019, с. 75-76, рис. 7: 5).

29. *Фрагмент бронзовой пластины* (рис. 24: 1). Поверхность – слегка выпуклая, снаружи – гладкая, изнутри – шероховатая (Обломский, Березуцкий, 2019, с. 76, рис. 15: 1).

30. *Фрагмент литой подвески из бронзы* (рис. 14: 7). Сохранилось ушко со вставленным в него фрагментом кольца, круглым в сечении, диаметром 2,5 мм. Один из концов обломка кольца оплавлен. Общие размеры изделия – 2,6×2,3 см (Обломский, Березуцкий, 2019, с. 76, рис. 6: 7).

31. *Сюльгама бронзовая миниатюрная* (рис. 19: 4). Общие размеры предмета – 1,4×1,7 см, длина плоского язычка – 1,3 см, ширина – 1,0-1,5 мм. На поверхности широкой петли язычка вдоль его краев заметны параллельные тонкие полоски. Корпус сюльгамы изготовлен из круглого дрота диаметром около 1,0 мм. Концы изделия – плоские, закручены спиралью перпендикулярно его плоскости. Первоначально корпус был обмотан тонкой проволокой, сохранившейся в трёх местах (Обломский, Березуцкий, 2019, с. 76, рис. 5: 3).

В 2016 г. Раннеславянской экспедицией ИА РАН под рук. А.М. Обломского было обследовано поселение, а в 2017 г. проведены раскопки. Исследована серия хозяйственных ям и глинобитный очаг. Найдена лепная керамика, красная стеклянная бусина, серия предметов из железа, а также:

1. *Фрагмент крестовидного наконечника ремня* (рис. 24: 2) (Обломский, Березуцкий, 2019, с. 76, рис. 15: 2).

Место хранения - Музей-заповедник «Куликово поле» (Тула).

26. Семилуки (Воронежская обл., в черте города).

Раскопки А. Д. Пряхина 1984-1993 гг. Из заполнения постройки 23 с боршевской и древнерусской керамикой происходит:

1. *Браслет литой бронзовый (из двух фрагментов) с треугольными гребнями-выступами на концах и посередине корпуса* (рис. 22: 4). Сам корпус в сечении – подтреугольный. По обе стороны от ребра около центрального гребня браслет орнаментирован параллельными линиями из точек, нанесённых чеканкой. Общие размеры изделия 6,0×7,8 см, размеры верхнего гребня – 2,2×0,2 см, размеры концевых гребней – 2,2×0,5 см и 2,1×0,3 см, ширина обода – 0,9-1,0 см, у

гребней он шире (Пряхин, Цыбин, 1996, с. 31-33, рис. 8: 9; Обломский, Терпиловский, 2007, рис. 152: 1; Обломский, Березуцкий, 2019, с. 72, рис. 11:4). Аналогичен браслетам из Морщинского клада и относится к типу I по Г.Ф. Корзухиной (Булычев, 1899, табл. XIII, 4,10,13; Корзухина, 1978, с.34, табл. 26, 3).

Браслет хранится в Музее археологии ВГУ.

27. *Сторожевое* (Острогожский р-н, Воронежская обл.).

Случайные находки.

1. *Лунница ажурная бронзовая от нижнего окончания нагрудной цепи* (рис. 25: 6). Имеет подтреугольную форму, выступы на концах. Гнёзд для эмали нет. Общие размеры изделия – 4,0 × 5,0 см. (Обломский, Березуцкий, 2019, с. 72, рис. 7: 6).

2. *Фрагмент браслета бронзового* (рис. 17: 5). Корпус – прямоугольный в сечении. Сохранился один из концов «с утолщением прямоугольной формы, на которое нанесен орнамент в виде двух параллельных линий-вдавлений, а по центру — в виде двух глубоких круглых вдавлений в одну линию. Длина сохранившейся части браслета — 5,5 см, ширина пластины – 7,0 мм, толщина – 4,0 мм» (Березуцкий, Золотарев, 2014, с. 123, рис. 2:7, 8; Обломский, Березуцкий, 2019, с. 72, рис. 13:3).

3. *Фрагмент браслета* (рис. 22: 1). Браслет изготовлен из бронзы, имеет треугольный в сечении корпус, треугольные гребни в верхней части и на окончаниях (сохранился один из них). По борту каждого из них проведены по две каннелюры с пуансонным орнаментом. По продольному ребру лицевой стороны браслет также был украшен пуансоном. Длина сохранившейся части браслета – 6 см, ширина – 2 см, ширина гребней на концах браслета – 3,5 см (Зиньковская, 2011, с. 78-79, рис. 3: 3; Обломский, Березуцкий, 2019, с. 72, рис. 11:1).

Место хранения – Музей археологии Воронежского государственного педагогического университета.

28. *Терновое* (Семилукский р-н, Воронежская обл.).

Случайные находки.

Найдены на распаханном поле близ церкви с. Терновое на правом берегу реки Ведуга (правый приток р. Дон).

1. *Треугольная фибула бронзовая* (рис. 13: 2; 27: 2), длиной 10,8 см. Имеет три вытянуто-треугольных и одно уплощённо-треугольное поля под эмалью красного цвета. Корпус разделён на четыре пояса: два узких и два широких. В последних расположены вытянуто-треугольные вставки под эмалью, а узкие заполнены ромбами (двумя – в верхнем поясе, у пружины, и одним – в середине спинки). Ножка подтреугольная, без утолщений на концах. Она отделена от корпуса спинкой с выступающими перекладинами. Приемник довольно высокий, загнут полукругом. Игла железная, сохранилась практически полностью. Фибула относится к типу III подтипу 1 по Г.Ф. Корзухиной (Корзухина, 1978, с.24) и является типичным предметом второй стадии развития стиля варварских украшений с выемчатой эмалью. Наиболее близкие аналогии происходят из Мощинского клада (Корзухина, 1978, табл.18, 1, 2), который был найден Н. И. Булычевым в 1888 г. под валом Мощинского городища Калужской обл. (Булычев, 1899) и из постройки 1 поселения Ездочное-1 на р. Оскол Белгородской обл. (Зиньковская, Медведев, 2005, рис.5, 1).

Хранится в Археологическом музее ВГУ.

2. *Звено прямоугольное нагрудной цепи* (рис. 25: 1; 27: 1), бронзовое, длиной 12,4 см, чуть прогнутое в поперечном профиле. Внутри рамки расположено семь компонентов ажурного узора. Основу композиции составляют четыре четырехсторонних элемента с прямыми верхним и нижним и сильно вогнутыми боковыми ребрами (отдаленно напоминают форму песочных часов). Между их парами помещены два креста с кругами на концах лучей. По центру, между двумя основными элементами к их прямым ребрам примыкает подквадратная площадка, разделенная наискосок перегородкой. Внутренняя часть крайних основных элементов и кругов на концах лучей крестов, а также одна половина центрального подквадрата залиты красной эмалью. Другая же половина последнего заполнялась эмалью другого цвета, определить который в настоящий момент затруднительно. Возможно, жёлтый или светло-зелёный. Примыкающие к подквадрату основные

элементы эмалью не заливались (Обломский, Березуцкий, 2019, с. 72, рис. 7:1). Близкая аналогия нашему звену цепи происходит из с. Большая Салтановка (Киевская обл.) (Корзухина, 1978. табл. 11,2). Звенья цепей с похожим креплением происходят из Полтавской обл. (Обломский, Терпиловский, 2007, рис. 153).

Хранится в Археологическом музее ВГУ.

3. В том же районе у с. Терновое, на берегу р. Ведуга была найдена ещё одна *бронзовая треугольная фибула*. Изделие длиной 13 см, имеет треугольные щиток и ножку (рис. 27: 3). Ширина верхней части щитка – 6,2 см, ширина основания ножки – 4,9 см. На щитке наблюдается чередование покрытых красной эмалью и прорезных полей. Первые, украшенные эмалью, имеют полусферическую и треугольную форму. Пружина и игла фибулы не сохранились.

Место хранения – Центр славянской культуры «Сварог».

29. Труд (Острогожский р-н, Воронежская обл.).

Случайные находки на левом берегу р. Тихая Сосна.

1. *Круглая ажурная накладка* (рис. 14: 4) с двумя пластинчатыми загнутыми внутрь креплениями с оборотной стороны и выступом на краю обода. Диаметр изделия – 2,7 см. На поверхности имеются 5 гнезд для эмали (4 подтреугольных и 1 центральное – круглое). Остатки эмали (красной) видны в подтреугольных гнездах (Обломский, Березуцкий, 2019, с. 72, рис. 6: 5).

2. *Лунница с дуговидным корпусом и треугольными лопастями на концах* (рис. 14: 3). На поверхности изделия имеются три гнезда с остатками красной эмали: треугольное на корпусе и по одному круглому на окончаниях. В ушко для подвешивания продето кольцо из дрота, на нём находится маленькое пластинчатое колечко. Общие размеры изделия (без колец) – 3,6 × 6,8 см. (Обломский, Березуцкий, 2019, с. 72, рис. 6: 3).

Хранятся в Острогожском историко-художественном музее им. И. Н. Крамского.

3. *Треугольная ажурная фибула*, бронзовая, имеет треугольный ажурный корпус и крестовидную ножку. На корпусе видны три треугольных гнезда для

эмали, на ножке – три круглых (концевых) и центральное ромбическое. Эмаль сохранилась только в гнездах на ножке. В верхней части корпуса на средней вертикальной планке щитка нанесён орнамент в виде слабо выступающего наружу зигзага. Верхний щиток отделен от ножки треугольным гребнем. Пружина фибулы утрачена. Очевидно, она была обмотана вокруг железного стержня, остатки которого в виде окислов видны в отверстиях верхних стоек на корпусе. Фибула происходит из разведки М. Ермолаева 2015 г. (Обломский, Березуцкий, 2019, с. 72).

Хранится в Музее археологии ВГУ.

Таким образом, всего исследовано **22** памятника, где нами было учтено 72 изделия круга эмалей. Среди них: 31 браслет, 11 подвесок-лунниц, 9 треугольных фибул, 5 подковообразных фибул, 3 Т-образных фибулы, 1 головной венчик, 1 круглая подвеска, 1 ромбовидная подвеска, 1 подвеска-колокольчик, 5 прямоугольных звеньев цепей, 1 навершие булавки, 1 прямоугольная пластинчатая обойма, 1 круглая накладка, 1 фрагмент фибулы.

Обращает на себя внимание то обстоятельство, что большинство находок круга эмалей на Верхнем Дону происходят из кладов, найденных краеведом из Задонска А.Д. Швыревым (Обломский, 2018а, с. 618). И вторая странность, на которую обратил внимание А.М. Обломский, – большинство находок верхнедонских эмалей, в том числе и из «кладов», были поломаны и, скорее всего, представляли собой металлический лом для переплавки (Обломский, 2018а, с. 641).

2.3. Хопёр (левый приток Дона)

На Хопре исследовано **17** памятников, на которых в разные годы исследователями были найдены изделия круга эмалей. По наблюдениям А.А. Хрекова, в наиболее исследованном регионе – Среднем Прихопёрье – все вещи круга варварских эмалей происходят с памятников, расположенных в пойме, близко к воде (Хреков, 2016, с. 160-176).

30. Борисоглебское-4 (Борисоглебский р-н, Воронежская обл.).

Поселение находится в окрестностях г. Борисоглебска, оно расположено на мысу первой надпойменной террасы левого берега р. Вороны (правый приток р. Хопёр). Раскопки Я.П. Мулкиджаняна 1991, 1997, 1999, 2000 г. В культурном слое поселения найдена:

1. *Пронизка трубчатая бронзовая* (Мулкиджанян, 1998; 1999а; Памятники киевской культуры...2007, с. 107, рис. 112: 23).

31. Борисоглебск (Борисоглебский р-н, Воронежская обл.).

Случайная находка на берегу старого русла р. Хопёр, недалеко от впадения в него р. Ворона (Акимов, Зиньковская и др., 2016, рис. 1Б).

1. *Два фрагмента бронзового литого браслета с треугольными гребнями* (рис. 29: 1). Будучи целым, имел три треугольных гребня-выступа по краям и посередине (Акимов, Зиньковская и др., рис. 3: I, з,д). В сечении корпус треугольный, к концам расширяется. На корпусе, между центральным и крайним гребнем, заметны два невысоких поперечных выступа-перекладины (Акимов, Зиньковская и др., 2016. рис. 3:I, а-в). Такой же элемент декора располагался, по-видимому, симметрично на противоположной части корпуса.

Место хранения – Борисоглебский краеведческий музей.

32. Богатырка (Романовский р-н, Саратовская обл.).

Памятник расположен на невысокой террасе устья оврага Богатырка в 2 км западнее с. Подгорное. Разведки А.Б. Кисельникова в 2009 г. (Кисельников, 2009). На его поверхности найдены: фрагменты лепной и лощеной постзарубинецкой керамики, бронзовая пряжка с овальной рамкой и пластинчатой округлой обоймой (железный язычок обломан) (рис. 30: 2), железная булавка с кольцевидным навершием и накидным бронзовым колечком (рис. 30: 3), железная шпора с плоской ромбической дужкой, коническим шипом и загнутыми концами-зацепами (рис. 30: 4) (Хреков, 2013, с. 121-122, рис. 9).

1. *Браслет массивный бронзовый литой с треугольными гребнями* (рис. 30: 1; 31: 1; 32: 3). Имеет треугольный в сечении корпус, с выступами-гребнями в

центре и на концах, без вставок эмалей. По широкому ободу идут вертикальные валики (Хреков, 2013, рис. 9: 1; Хреков, Шуваев, 2016, с. 162, рис. 5: 1).

2. *Лунница пластинчатая бронзовая* (рис. 30: 5; 33; 10) (Хреков, 2013, с. 121-122, рис. 9: 5).

33. Васильевка (Грибановский р-н, Воронежская обл.).

Памятник занимает мысовую террасу правого берега р. Хопёр на южной окраине с. Васильевка. Сборы С.В. Шуваева. Найдены фрагменты лепной керамики и серия предметов круга выемчатых эмалей (Хреков, Шуваев, 2016, с. 163-164).

1. *Лунница с треугольно-сегментовидным литым корпусом* (рис. 33: 2; 34: 1). На щитке помещено такой же формы поле с красной эмалью. Конечные щитки лунницы округлые, с тремя прорезными кольцеобразными отростками без эмалей (Хреков, Шуваев, 2016, с. 164, рис. 2: 2; 6: 1).

2. *Лунница с узким литым корпусом, круглыми конечными щитками, заполненными гнёздами с красной эмалью* (рис. 33: 3; 34: 2). Конечные щитки снабжены тремя прорезными кольцеобразными отростками (Хреков, Шуваев, 2016, с. 164, рис. 2:3; 6:2).

3. *Лунница с сегментовидным литым корпусом* (рис. 33: 4), круглыми конечными щитками (сохранился один из них), заполненными гнездами с красной эмалью, и тремя прорезными кольцеобразными отростками. Сегментовидное поле корпуса разделено вертикальной перемычкой. Одна из сторон поля залита, частично сохранившейся, красной эмалью, другая – белой (Хреков, Шуваев, 2016, с. 164, рис. 2:4).

4. *Лунница с узким корпусом* (рис. 33: 1; 34: 3), имеет прорезные круглые конечные щитки с тремя сквозными кольцеобразными отростками (Хреков, Шуваев, 2016, с. 164, рис. 2: 1; 6: 3).

5. *Две лунницы пластинчатые бронзовые с дуговидным корпусом без эмалей* (рис. 33: 9, 11; 34: 4, 5). К корпусу в средней их части, приклепаны петли. Концы одного из украшений заканчиваются округлыми ушками, а другого – чуть приострены (Хреков, Шуваев, 2016, с. 164, рис. 2: 9,11; 6: 4-5).

34. Духовое (Балашовский р-н, Саратовская обл.).

Многослойное поселение обнаружено на невысокой террасе у озера Духовое, в пойме правого берега р. Хопер. Разведки А.А. Хрекова в 1986 г. (Хреков, 1988, с. 197-198). На поверхности были найдены: фрагменты лепных сосудов, сегменты бронзовых зеркал.

1. *Браслет овалный в сечении с утолщёнными концами* (рис. 31: 3). Сохранился один утолщённый конец, по краям которого нанесены два ряда вертикальных насечек. Наружная поверхность украшена орнаментом из горизонтального ряда точек с вилкообразными окончаниями. Видимо, центр изделия выделен двумя вертикальными резными линиями с более крупными точками (Хреков, Шуваев, 2016, с. 163, рис. 5: 3).

2. *Фрагмент лунницы* (рис. 32: 4; 33: 6). Представляет собой два спаренных треугольника вершинами вниз, с каплевидными выступами и вертикальной стойкой, конец (ушко) которой обломан. Сплошное поле треугольников занимают гнёзда, но без эмали. Подвеска, вероятно, имела ажурный корпус, о чём свидетельствуют отростки у основания треугольных щитков (Хреков, Шуваев, 2016, с. 163, рис. 2: 6; 8: 4).

35. Звегинцево (Борисоглебский р-н, Воронежская обл.).

Памятник расположен в пойме левого берега р. Хопёр, на дюне, примыкающей к озеру, в 3 км к западу от с. Звегинцево. Сборы С.В. Шуваева. Вместе с лепной керамикой найдена:

1. *T-образная бронзовая литая фибула с треугольной ножкой* (рис. 35: 1). Корпус фибулы массивный, сильнопрофилированный, подтреугольный в сечении. На верхнем щитке есть три петли для пружины. Под крайними петлями – круглые выступы со сквозными отверстиями. В верхней части корпуса она имеет треугольное поле с красной эмалью. Ниже расположены две перекладки, украшенные параллельными бороздками-каннелюрами. Треугольная ножка без отростков декорирована треугольным гнездом с белой эмалью. На оборотной стороне сохранился иглодержатель (Хреков, Шуваев, 2016, с. 164, рис.3:1; 7:1).

36. Инясево (Романовский р-н, Саратовская обл.).

Грунтовый могильник расположен в 0,5 км к северо-западу от с. Инясево на дюне в пойме правого берега р. Хопер. Размеры дюны – 400х60 м, высота – до 6 м. Раскопки А.А. Хрекова 1986-1991 г. (Хреков, 1991, с. 116-126). Исследовано 7 погребений по обряду кремации и остатки 6 скоплений кальцинированных костей. Среди скоплений с костями были найдены: фрагменты бронзового котла, бронзовые О-образные подвески, оплавленные бусы зеленого стекла, одна крупная бусина сероватого цвета с линейно-волнистым орнаментом из белой пасты, бронзовое кольцо и пряжка с прогнутым язычком, на тыльной стороне которого нанесена насечка в виде решётки, а также:

1. *Два фрагмента бронзовых рифленых пронизок* (Хреков, 2013, рис. 10: 12-13).

В погребении 1 вместе с пряжкой (рис. 36: 6) были найдены:

2. *Трапецевидные пластинчатые подвески со штампованным орнаментом*, 2 целые и 2 фрагментированные (рис. 35: 1-4) (Хреков, 1991; 2013, рис. 10; Памятники киевской культуры..., с. 109, рис. 115; Хреков, 2013, рис. 10:1-4).

В погребении 6 вместе с пряжкой (рис. 36: 7) был найден:

3. *Фрагмент пластинчатой обоймы с циркульным орнаментом* (рис. 36: 11) (Хреков, 2013, рис. 10: 11).

Материалы хранятся в Балашовском краеведческом музее.

37. Красноармейский (Романовский р-н, Саратовская обл.).

Памятник расположен на первой надпойменной террасе левого берега р. Карай, в 3,1 км южнее поселка Красноармейский. Разведки А.А. Хрекова в 1993 г. (Хреков, 1993). На поверхности найдены: железная секировидная подвеска, проколка, а также:

1. *Фрагмент (ножка) бронзовой фибулы* (рис. 37: 3). Она разделена переключиной с параллельными каннелюрами. На нижнем конце изделия отмечены окончания прорезных борозд, с обратной стороны сохранилась часть иглодержателя (Хреков, Шуваев, 2016, с. 162, рис. 4: 3).

38. Малык (Борисоглебский р-н, Воронежская обл.).

Памятник расположен на пологом склоне оврага Малык, ближе к устью, на правом берегу р. Хопер, в 1,5 км западнее г. Борисоглебска. Сборы С.В. Шуваева. Найдены фрагменты лепных сосудов и серия изделий круга выемчатых эмалей:

1. *Фрагмент (ножка) бронзовой фибулы с треугольным нижним концом* и таким же полем, заполненным красной эмалью (рис. 37: 2). Подтреугольный в сечении корпус ближе к основанию имеет перекладину с орнаментом из двух бороздок-каннелюр. На обратной стороне частично сохранился иглодержатель (Хреков, Шуваев, 2016, с. 165, рис.4:2).

2. *T-образная прорезная бронзовая фибула с треугольной ножкой без отростков и эмали* (рис. 35: 2). На верхнем щитке сохранились две петельчатые стойки для пружины, третья утрачена в древности. Пружину имитирует стержень с насечками. Корпус слабо профилирован, в сечении треугольный. На головке изделия сделаны две треугольные прорези, разделенные перемычкой. Ниже на корпусе помещены две перекладки с двумя параллельными бороздками. Ножку фибулы украшают парные серповидные прорези. На обратной стороне сохранился иглодержатель (Хреков, Шуваев, 2016, с. 165, рис.3: 2; 7: 2).

3. *Звено прямоугольное нагрудной цепи* (рис. 33: 7). Внутри рамки из ряда сгруппированных прямоугольных и дуговидных прорезей, а также треугольников, кругов с гнёздами, залитых красной и желтовато-зеленоватой эмалью, составлена ажурная композиция (Хреков, Шуваев, 2016, с. 165, рис.2: 7).

4. *Фрагмент трапециевидной пластинчатой бронзовой подвески* (рис. 31: 2). Поверхность украшена композицией, состоящей из трех окружностей с точкой в центре, соединённых между собой прямыми линиями. Такие же линии ограничивают поле подвески по краям. Все элементы орнамента выдавлены с обратной стороны. В верхней части пробито отверстие. Ушко отсутствует (Хреков, Шуваев, 2016, с. 165, рис.5:2).

39. Нижний Карачан (Грибановский р-н, Воронежская обл.).

На площади поселения Нижнекарачанское-3 Я.П. Мулкиджаняном (Мулкиджанян, 1998, с. 173, рис. 6: 7-9) были найдены фрагменты лепной керамики, а также:

1. *Фрагмент ажурной лунницы* (рис. 28: 7), с двумя узкими прорезьями на корпусе. Сохранился только один из концов предмета. На конечном щитке с круглой прорезью по центру имеются три отростка с круглыми прорезьями. отходят в стороны три круглых выступа. Изделие относится к группе больших двурогих лунниц-держателей цепей (Памятники киевской культуры..., с. 130, рис. 147: 1).

2. *Кресто-ромбическая накладка* (рис. 28: 8). По форме представляет собой ромб с четырьмя круглыми выступами по углам. Накладка снабжена пятью полями красной эмали (ромбическим в центре и круглыми – на выступах). С оборотной стороны изделия имеется прямоугольная скоба для крепления (Памятники киевской культуры..., с. 130, рис. 150: 5).

3. *Трапецевидная пластинчатая бронзовая подвеска* (рис. 28: 6). Орнаментирована по центру кружком из двух выдавленных с обратной стороны концентрических окружностей с отверстием диаметром 2 мм по середине. На нижних углах имеются два других отверстия диаметром до 1 мм. В ушко продето кольцо, к которому прикреплена планка для подвешивания из проволоки с двумя крючками на концах (Памятники киевской культуры..., с. 130, рис. 154: 6).

Материалы хранятся в Борисоглебском краеведческом музее.

40. Пески (Поворинский р-н, Воронежская обл.).

Случайная находка.

Найдена на правом берегу р. Хопёр, примерно в 1,6 км к юго-востоку от оз. Ильмень, на дюне (Акимов, Зиньковская и др., 2016, рис. 1б).

1. *Фрагменты трёх бронзовых браслетов* (рис. 29: II) (Акимов, Зиньковская и др., 2016, рис. 3: II). Один из браслетов представляет собой довольно массивный предмет четырехугольного сечения, украшенный по краям корпуса и вдоль ребра рельефным орнаментом-валиком (Акимов, Зиньковская и др., 2016, рис. 3: II, а). Концы браслета и его центральная часть оформлены в виде прямоугольных площадок, расположенных перпендикулярно корпусу и, таким образом, выступающих с боков за его контур. Площадки имеют орнамент в форме двух фигурных желобков, ориентированных поперек корпуса браслета. Концы

украшения не сомкнуты и снабжены округлыми петлями, которые, видимо, соединялись между собой штифтом.

Остальные находки образуют пару. По крайней мере, они однотипны и одинаково сконструированы. Это также весьма массивные изделия. Корпус браслетов в сечении выпуклый наружу (подтреугольный?), украшен тремя гребнями по краям и в середине, в местах расположения которых несколько расширяется, имеет орнамент в форме выступающих валиков вдоль корпуса и по паре фигурных желобков вдоль каждого из гребней (рис. 29: II б, в) (Акимов, Зиньковская и др., 2016, рис. 3: II, б). Рядом с браслетами найдены изделие, напоминающие песочные часы. Они имеет по краям треугольные вставки белого и красного цвета и по центру – ромбическую вставку с эмалью (Акимов, Зиньковская и др., 2016, рис. 3: II, в-д). Центральные ромбические вставки имели окантовку одного цвета, а середину другого. В одном случае – красную, а середину белую, во втором случае наоборот. Выступы по бокам центральной части каждого из этих предметов имели округлые отверстия, уместающиеся в пазы между петлями на концах браслетов. Это обстоятельство позволяет интерпретировать их как застёжки для браслетов.

41. Подгорное-2 (Романовский р-н, Саратовская обл.).

Памятник расположен в пойме левого берега р. Карай (правый приток р. Хопёр), в 2,3 км на северо-запад от с. Подгорное. На интенсивно распаханной поверхности собраны фрагменты лепной керамики и серия бронзовых изделий:

1. *Фибула Т-образная бронзовая с крестчатой ножкой* (рис. 32: 2; 37: 1). Корпус изделия массивный, слабоизогнутый, треугольный в сечении, средняя часть незначительно оплавлена. На верхнем щитке три петли-стойки для пружины. Под крайними стойками круглые выступы со сквозными отверстиями. В верхней части корпуса, под центральной стойкой – треугольно изогнутые прорези с перемычками в виде кругов. Ниже помещены две перекладины с параллельными бороздками. Ножка крестообразная, с четырьмя прорезными кольцеобразными отростками на концах. В центральной части ножки, с внешней и внутренней стороны, имеются четыре сплошных треугольных гнезда без эмали.

На обратной стороне изделия сохранился иглодержатель (Хреков, Шуваев, 2016, с. 161, рис. 4: 1; 8: 2).

2. *Фрагмент прямоугольного звена нагрудной цепи* (рис. 33: 8). Представляет собой треугольное поле с красной эмалью, ограниченное наружной планкой и округлой внутренней перемычкой (Хреков, Шуваев, 2016, с. 161, рис. 2: 8).

3. *Держатель подковообразный бронзовый нагрудной цепи* (рис. 31: 4; 32: 1). Корпус изделия представляет собой широкую дугу с двумя прямоугольными петлями на концах. Третья округлая петля находилась в нижней части дуги. Сплошной корпус изделия по дуге и основанию обрамлял орнамент в виде зигзага. Центр изделия занимает крестообразная фигура, ромбовидный центр которой заполнен зелёной эмалью, а округлые концы – красной (Хреков, Шуваев, 2016, с. 161, рис. 5:4; 8:1).

42. Разнобрычка (Романовский р-н, Саратовская обл.).

На постзарубинецком поселении исследовано 3 хозяйственные ямы. Найдены фрагменты лепных и лощёных сосудов, ручка от сосуда, выполненная в зооморфном стиле, железные ножи, железная шпора (рис. 38: 4), посоховидные булавки, секировидная подвеска, стеклянная бусина (рис. 38: 7), бронзовая обойма от пряжки (рис. 38: 6) (Хреков, 2007, с. 59-65; Хреков, 2013, рис. 11), а также:

1. *Фрагмент бронзовой трапецевидной подвески с орнаментом в виде концентрической окружности* (рис. 38: 5) (Хреков, 2007, рис. 1: 4; Хреков, 2013, рис. 11: 5).

43. Рассказань-3 (Балашовский р-н, Саратовская обл.).

К постзарубинецкому горизонту относятся 100 ям, условно названных А.А. Хрековым жертвенными (Хреков, 2010, с. 157-207). Были найдены керамика, бронзовые оковки верха деревянного сосуда, бусина с внутренней позолотой, а также:

1. *Бронзовая трубчатая пронизка*.

44. Репное (Балашовский р-н, Саратовская обл.).

Поселение расположено на дюне в 900 км к юго-востоку от с. Репное, за старицей Хопра. На поверхности поселения были обнаружены: фрагменты лепных сосудов постзарубинецкого горизонта, железная пряжка с прогнутым язычком, не выходящим за рамку и крупный фрагмент браслета (Хреков, Дьяченко, 2009, с. 105-111).

1. *Браслет бронзовый литой* (рис. 31: 5). Имеет относительно неширокий, прямоугольный в сечении, корпус. На сохранившемся конце и в центре есть утолщение, которое с наружной стороны имеет квадратную площадку, декорированную косым крестом. С внешней стороны, по всей поверхности, браслет украшен чеканными точками в виде череды ромбов, центр которых разделен вертикальной линией (Хреков, Шуваев, 2016, с. 162, рис. 5: 5).

45. Шапкино-1 (Мучкапский р-н, Тамбовская обл.).

Раскопки А.А. Хрекова (Хреков, 1986, с. 82-83). Поселение расположено в пойме левого берега р. Вороны в 700 м на северо-запад от с. Шапкино. На поверхности памятника в 2012 г. были найдены: фрагменты керамики постзарубинецкого типа, железная булавка с петлевидным навершием и накидным кольцом, очковидные подвески-скрепы и маленькая подвеска-лунница (Хреков, 2013, рис.4).

1. *Лунница бронзовая* (рис. 33: 5). Имеет узкий корпус с круглыми полями на концах, без отростков, и остатками красной эмали в гнёздах (Хреков, Шуваев, 2016, с. 163, рис. 2: 5; 8:5).

46. Шапкино-2 (Мучкапский р-н, Тамбовская обл.).

Раскопки А.А. Хрекова 1984-1986, 1988 гг. На постзарубинецком поселении была найдена лепная и лощёная керамика, бусина из гагата (рис. 38: 3). Из заполнения постр. 1 с открытым очагом, относящейся к постзарубинецкому горизонту, происходит:

1. *Пирамидальная бронзовая подвеска-колокольчик* (рис. 38: 1). Ушко для подвешивания оформлено в виде секировидной лопасти с подтреугольной прорезью. От корпуса подвески оно отделено тремя параллельными рельефными

валиками, у нижнего края изделия также заметен валик с четырьмя выступами-каплями по углам (Хреков, 1995, с. 3-4, рис. 3: 1; Хреков, 1997б, рис. 2: 4).

Внутри колокольчика была обнаружена миниатюрная *цилиндрическая бусина* из прозрачного сизо-зеленого стекла (рис. 38: 2).

Таким образом, на Хопре найдено **39** бронзовых изделий круга выемчатых эмалей, среди которых: 10 подвесок-лунниц, 8 браслетов, 7 трапециевидных подвесок, 4 трубчатые пронизки, 3 Т-образные фибулы, 2 прямоугольных звена цепей, 2 подковообразных держателей цепей, 1 подвеска-колокольчик, 1 кресторомбическая накладка, 1 прямоугольная пластинчатая обойма.

Всего в бассейне Дона известно **46** пунктов, где нами учтено **128** экз. бронзовых изделий круга эмалей.

ГЛАВА 3. ТИПОЛОГИЧЕСКИЙ И СТИЛИСТИЧЕСКИЙ АНАЛИЗ БРОНЗОВЫХ ИЗДЕЛИЙ КРУГА ВЫЕМЧАТЫХ ЭМАЛЕЙ

Изделия с выемчатой эмалью обладают определенным типологическим и стилистическим единством. Это бронзовые литые украшения, декорированные эмалью разного цвета, заполняющей углубления, специально сделанные при отливке. Наиболее часто встречается эмаль красного цвета, реже – синего, голубого, белого, зелёного и жёлтого цветов. Как правило, в ячейке помещается эмаль только одного цвета, но бывают и исключения, когда эмали двух и трёх цветов заполняют одну ячейку без каких-либо перегородок между ними. Эмаль в подавляющем большинстве случаев непрозрачная. Бронза, из которой отлиты украшения, имеет свойство покрываться ровной блестящей патиной бурого и зелёного цветов. Как форма украшений, так и их орнаментация очень геометричны. Широко используются круг, полукруг, треугольник, ромб, квадрат, крест и различные сочетания названных фигур. Ажурность и геометричность являются одними из характернейших признаков данного типа изделий. В дополнение к цветной эмали и ажурной орнаментации вещи могут декорироваться валиками или группами валиков, фасетками, секирами (полудисками, поставленными перпендикулярно к декорированному предмету), часто встречается пуансонный орнамент. Края перекладин и других деталей могут украшаться каннелюрами. Иногда поверхность украшений покрывается тонким слоем серебристого сплава (Корзухина, 1978, с. 17), встречаются напаянные на поверхность изделий кольца.

Основным техническим приемом изготовления бронзовой основы изделия было литьё по выплавляемой модели, но есть и изделия, собранные из деталей, сделанных разными способами (литьём, ковкой). И.А. Сапрыкина изучила цветной металл изделий из Брянского клада и пришла к выводу, что металл для изготовления бронзовых изделий был получен путем смешения разных типов сплавов, основу которых составляли сплавы с цинком, то есть практически все украшения были выполнены из лома цветного металла. Особенности их

поселительной доработки свидетельствуют о сокрытии в кладе продукции разных мастерских, в том числе работавших на территории римских провинций и изготавливавших украшения и детали одежды со вставками из полихромных эмалей (Сапрыкина, 2018, с. 227-236).

О.С. Румянцева проанализировала технологию нанесения эмалевых вставок украшений Брянского клада и пришла к выводу, что искусство украшения эмалью бронзовых предметов требует знания достаточно сложных технологических приемов, восходящих к традициям ремесленников Римской империи. По её заключению, изделия с эмалью являлись продукцией профессиональных мастеров-эмальеров провинциально-римских мастерских, которые работали в зонах наиболее активных контактов позднеантичного и варварского населения, а также непосредственно в варварской среде, приезжая и селясь на поселениях, выполнявших роль торгово-ремесленных факторий за пределами Империи (Румянцева, 2018, с.189-198, 225). Однако следует заметить, что никаких прямых свидетельств, остатков производств или распространения продукции провинциально-римских мастерских на более близких к Империи территориях не обнаружено, а сами изделия круга эмалей значительно отличаются стилистически от римских аналогов.

Основу набора выемчатых эмалей составляют украшения и принадлежности личного убора (фибулы, гривны, браслеты, разнообразные подвески). Он включает также детали всаднического снаряжения (шпоры, части плетей), бытовые предметы (цепи и оковки рогов для питья), некоторые другие категории вещей, но они встречаются гораздо реже украшений. Не все принадлежащие данному кругу изделий обладают эмалевыми вставками, некоторые лишились их в процессе типологической эволюции. У значительной части вещей, входивших в комплексы с эмалью, в том числе, связанных с убором (ряд браслетов, гривен, подвесок, спиральные и трубчатые пронизки), гнезда для эмали в принципе не предусмотрены (Родинкова, 2018, с. 66).

3.1. Фибулы и булавки

3.1.1. Треугольные фибулы

Общая характеристика. Как правило, треугольные фибулы состоят из трёх или четырёх декоративных «ярусов», небольшой перекладины и окончания: треугольного, крестчатого, «процветшего» (рис. 39). Изредка встречаются фибулы из пяти ярусов. Известна также фибула, декор которой составляет лишь один равнобедренный треугольник. В оформлении фибул круга эмалей, как правило, чередуются бордюры с более крупными декоративными формами (чаще всего представляющими собой равнобедренные треугольники). Всего нами было изучено 250 экз. треугольных фибул. Декоративные композиции были помещены в таблицы (рис. 39-42), где по вертикали и горизонтали размещены различные признаки и орнаментальные элементы в зависимости от их отличительных особенностей. Таким образом, мы имеем возможность систематизировать и структурировать всё многообразие декора и проследить его встречаемость.

В *верхнем и среднем ярусах* фибул часто располагаются именно ажурные бордюры (рис. 40), состоящие из таких элементов (или их комбинаций), как круги, полукруги, ромбы и треугольники (также ромбы могут образовываться через соединение дуг). Отметим, что большинство орнаментов, вне зависимости от сложности, содержат бордюры лишь из двух геометрических фигур, за исключением бордюров XV и XVI (они содержат сразу три элемента и, в связи с этим, были выделены в отдельную строку).

Орнамент в виде треугольников является самым распространённым и встречен на 25 фибулах (рис. 40: I); бордюр, состоящий исключительно из кругов – на 11-ти изделиях (рис. 40: II); из дуг – на 12-ти экз. (рис. 40: IX), орнамент, составленный только из ромбов (оговоримся, что ромбы с прямыми стенками и с вогнутыми стенками были занесены нами в одну графу) – на 17-ти фибулах (рис. 40: V), из столбцов – на 10-ти фибулах. Единичен декор из многоугольников (рис. 40: X).

Декор из треугольников получил широкое распространение в римских провинциях (Амброз, 1966, табл. 14: 7, 10-11) и Прибалтике (Vaska, 2013, S. 90, fig. 2: 1, S. 91, fig. 2: 7, 10-11; Хомякова, 2015, с. 226, рис. 15: 11). Необходимо отметить, что в провинциально-римском искусстве треугольные бордюры, как правило, заполняли эмалями, тогда как в прибалтийских культурах их оставляли ажурными. В этой связи фибулы круга эмалей стоят ближе к своим прибалтийским аналогам. Известны всего лишь две треугольные фибулы, где бордюры были заполнены эмалью (рис. 40: I – ж, з).

На провинциально-римских фибулах встречаются и круглые прорези (Кулаков, 2014, с. 74, рис. 4: 3, с. 78, рис. 10: 1, с. 83, рис. 15: 8; Garbsch, S. 45, Abb. 16), но они единичны и не представляют собой орнамент. В то же время, ромбовидный сегмент определенно восходит к одному из наиболее распространённых типов провинциально-римского декора II-V вв. (Амброз, 1966, с. 29, табл. 14: 15, с. 33-34, табл. 15: 7-8; Feugere, pl. 147 (1836-1843), pl. 151 (1896-1900), pl. 152 (1901-1903, 1905), S.184 (26b2a, 26b2b, 26d1, 27e).

Среди орнаментов, состоящих из двух и более элементов, наибольшее распространение получили комбинации из треугольников и ромбов – 18 экз. (рис. 40: III) и дуг и ромбов – 25 экз. (рис. 40: VII a, VIII). Остальные сочетания фигур являются единичными. Подобный орнамент был распространен в римских провинциях в сер. I в. на поясных гарнитурах и круглых брошах (Амброз, 1966, с. 31-33, табл. 14; Garbsch, S. 88, Abb. 45). Известен этот орнамент и на накладке из Восточной Пруссии (Gaerte, 1929, S. 288, Abb. 229d) и в поясной гарнитуре самбийско-натангийской культуры, в частности, из могильника Доллкейм-Коврово (Хомякова, 2015, с. 214, рис. 3: 1-3, с. 226, рис. 15: 11; Кулаков, 2014, с. 96, рис. 30: h1).

Близким данному орнаменту является мотив, который получил условное название «балюстрада» (Vaska, 2013, S. 106), она представляет собой ромбы с прямыми или вогнутыми сторонами (Meyer, 1894, S. 222). Этот мотив весьма распространён – он характерен для 18 фибул (рис. 40: IVa; Va, б). «Балюстрада» присутствует в кельтском искусстве (Megaw, 1996, Abb. 61; Vaska, S. 106). Декор,

имеющий сходство с «балюстрадой» и дугами, образующими четырёхсторонние ромбы с вогнутыми сторонами, был распространён и в Паннонии во 2-ой пол. I - сер. II в. (Rothe, 2013, S. 38, Abb. 1:2). «Балюстрада» широко известна в Прибалтике, однако этот мотив употреблялся, как правило, в сочетании с фибулами-брошами. По мнению Б. Васки, этот мотив мог развиваться через переработку орнамента прусских пряжек II в. (Vaska, 2013, S. 106).

На некоторых фибулах присутствует орнамент в виде свастики, прямых или косых крестов или X-образных фигур (рис. 41: IV а, б, в). Данный орнамент известен как в провинциально-римском декоре (Garbsch, 1965, S. 44), так и в Прибалтике (Хомякова, 2015, с. 194; Gaerte, S. 288, Abb. 229d).

Ещё более разнообразно может быть декорирована *центральная часть* фибул (рис. 41; сочетания дуг и кругов с другими фигурами вынесены в отдельную строку). Практически неизменными являются гнёзда в виде равнобедренных треугольников, часто размещённых в два яруса (рис. 41: I а-д). Вариантов у этого декоративного элемента не так много – это могут быть треугольники с эмалью той же формы (рис. 41: I а; наиболее распространённый элемент, содержится приблизительно в 114-ти фибулах – 46% всех фибул), треугольники без эмали (рис. 41: I б, д – 12%), треугольники с вогнутыми основаниями и эмалью (рис. 41: I г – 23%) или фигура со тремя вогнутыми сторонами и повторяющая её форму эмаль (рис. 42: I д – 4-х экз.). Часто в декоре фибул используются композиции простых форм, составленных из тех же дуг, треугольников и ромбов, сетки, кругов без эмалевого декора (рис. 41: I и-з; II; III; IV е-ж; V, IX-X).

Основой декора множества фибул являются также содержащие круглые эмалевые вставки композиции, соединённые между собой линиями или дугами (всего – 25 экз.; рис. 41: III а-г; IV е; V а-в; VI а-в; X б-г, з; XIII а, в; XIV). Несомненно, «варварские» мастера были вдохновлены именно провинциально-римскими изделиями, где крупные круглые эмалевые вставки являются неотъемлемой частью «декоративного кода». В провинциально-римском искусстве круглые эмали могли непосредственно декорировать щиток изделия,

являясь частью декоративного бордюра (Амброз, 1966, табл. 14: 13, 18-19, 22), или располагались по краям изделия в виде «отростков» (Амброз, 1966, табл. 14: 13, 15, 20, 22, 26; табл. 15: 2). Кажется, что именно последний прием и был заимствован «варварскими» мастерами. На треугольных фибулах круга выемчатых эмалей круги всегда соединены с другими фигурами небольшими соединительными линиями и располагаются несколько обособленно.

Особый интерес представляют те сочетания, где круги соединяются при помощи растительного орнамента в виде сочетания стилизованных «стеблей» или веерообразного листа, пальметты (или «веретена») (рис. 41: XI а, в; XII б; XIII). Он известен на 10-ти фибулах. Мотив пальметты встречается и вне связи с эмалированными кругами, порой – в паре, а составляющий её стержень может быть как прямым, так и волнистым (рис. 41: IX). «Веретено» – достаточно популярный мотив, встречается на 20-ти изделиях. «Двояковогнутые» треугольники и трапеции (рис. 41: IV д, VIII а) также находят аналогии в провинциально-римском декоре (Амброз, 1966, табл. 14: 5).

Ажурные бордюры на треугольных фибулах с Верхнего Дона практически не представлены, что может характеризовать основную массу этих находок как относящихся к сравнительно раннему этапу развития стилистики. Встречается орнамент в виде круглых прорезей, треугольников, столбцов (рис. 40: II б, V а, XIII а). На одном экземпляре встречается прорезная свастика (рис. 41: XVI а). Среди более крупных элементов распространены различные по форме и ширине треугольники с гнёздами под эмаль (рис. 41: I в, г, з), ромбы (рис. 41: II а, б) и т.н. «мотив перевёрнутых лунниц» (рис. 41: III б, з). Массивные вогнутые к центру треугольники (рис. 41: I з) встречаются на двух треугольных фибулах – из Шишино-5 (рис. 6: 4) и Тернового (рис. 27: 3). Известен центральный элемент в виде сочетания двух луг, составляющих круг, и круглых прорезей (рис. 41: X ж), который впоследствии дублируется в декоре некоторых перекладин.

Перекладины треугольных фибул весьма схожи между собой. Их можно условно разделить на шесть категорий по их форме и конструктивным особенностям (рис. 42). Среди них выделяются «профилированные»

(выступающие) перекладины (рис. 42: I–III – 94 экз.) и плоские (рис. 42: IV; V ; VI а, б, д, е; всего – 56 экз.). Встречаются также и плоские перекладины с небольшим валиком (рис. 42: IV е-з; V б, в; VI - б, в; всего – 6 экз.). На 12-ти фибулах встречаются перекладины треугольной формы, а самыми распространенными являются профилированные прямоугольные перекладины – их содержат 67 изделий. Среди прямоугольных профилированных перекладин можно выделить перекладины со спинкой-гребнем посередине (рис. 42: I а, III). Данные фибулы могут являться морфологически более ранними, поскольку этот вид перекладин обнаруживает непосредственное сходство с конструкцией Т-образных фибул. Перекладины часто декорируются каннелюрами или штриховкой.

Что же касается перекладин у «процветших» фибул, они соединяются «цветением» с окончаниями, составляя неразрывную композицию. Фибулы «процветшего» стиля также находят свои аналогии в провинциально-римском декоре, подобный декор можно встретить на фибулах из Шотландии, Северной Италии, Германии и Швеции (Dandridge, 2000, S. 82; 22, Abb. 15, 16, 54, 104, 106). Встречается «цветение» и на фибулах Прибалтики, датируемых от конца II в. до V в. (Шаров, 2006, с. 201, рис. 5: D, с. 204, рис. 8: 4, 6-9; Gaerte, 1929, Abb. 139e, 140i; Engel, 2006, S. 191, pl. VI: 9).

Перекладины треугольных фибул бассейна Дона довольно разнообразны. В основном они выступают над корпусом фибулы, но при этом сами перекладины довольно тонкие и изящные. Известны две перекладины со спинкой, узкая перекладина, декорированная каннелюрой, и плоская круглая перекладина с двумя гнёздами с эмалью по краям (рис. 42: I а, II ж, VI а). Уникальна фибула из Аннинского р-на (рис. 13: 1), её перекладина имеет гнездо для эмали прямоугольной формы

Связь перекладин с *окончаниями* или «ножками» треугольных фибул (рис. 39) неочевидна, и особенных закономерностей проследить не удалось. Можно лишь заметить, что перекладины, имеющие круглую форму (рис. 42: VI – 17 экз.) встречаются с окончаниями типов I (1 экз.), V (5 экз.), VI (4 экз.), VIII (1 экз.), то есть с морфологически более ранними типами окончаний. Интересны и

перекладины с круглыми декоративными элементами по краям (рис. 42: V, VI а – 13 экз.), которые идут в паре с ножками типа III (2 экз.), VI (1 экз.), VII (3 экз.), VIII (3 экз.), XI (1 экз.). Это может обуславливаться стилистическими причинами (ножки с декоративными элементами по краям хорошо «рифмуются» с такими же перекладинами) и указывать на синхронность формирования этих элементов в декоре фибул.

«Ножки» треугольных фибул можно разделить как на содержащие эмаль, так и на безэмалевые. Эмалевые поля могут иметь форму треугольника, ромба или трапеции. Среди фибул с треугольной ножкой самыми распространенными элементом являются окончания без отростков с треугольной эмалью (рис. 39: V б), встречающийся на 56 изделиях (26% целых фибул), а также распространены окончания с треугольной эмалью и отростками круглой формы по бокам (рис. 39: VI б – 21 экз.).

Окончания с эмалевым полем ромбовидной формы не имеют своих упрощённых предшественников. Видимо, они развиваются из окончаний с эмалевым полем треугольной формы одновременно с ножками такого же типа у Т-образных фибул. Важно отметить, что фибулы с треугольными эмалевыми полями не имеют богатого ажурного декора, в отличие от фибул с трапециевидными и ромбическими эмалевыми полями. Любопытно, что окончания с трапециевидной эмалью найдены всего на 9-ти экз., однако именно эмалевое поле трапециевидной формы лежит в основе фибул «процветшего» стиля.

Важно обратить внимание, что ножки донских треугольных фибул довольно едины по своей стилистике. Это либо простые окончания с гнездом для эмали треугольной формы (рис. 39: V б), в случае с застёжками из Аннинского р-на и Тернового (рис. 13: 1; 27: 2), либо ножки с «шишечками» на концах (рис. 39: VI б, XI б), с треугольной эмалью на фибулах из Шишино-5 и Ездочного (рис. 6: 4, 5; 11) и с трапециевидной на броши из Тернового (рис. 27: 3).

К числу изделий круга выемчатых эмалей также принадлежат изделия с прорезным декором, происхождение которых связывается с римской техникой

opus interrasile. Данная техника находилась в основе разновидностей ажурного стиля, сочетавшего в себе позднелатенские и провинциально-римские традиции, и применялась для снаряжения римской армии и элементов убора в провинциях в первые века н.э. В литературе opus interrasile возводится, прежде всего, к кельтским ювелирным традициям, которые сохранились в I в. и повлияли на римские традиции (Хомякова, 2015, с. 190-194).

Римские северные провинции (в особенности Норик и Паннония) способствовали появлению таких элементов, как треугольники, круги и ромбы, а также бордюры из дуг, образующих треугольники. Провинциально-римская традиция использования кругов, заполненных эмалью, получила развитие в искусстве восточноевропейских эмалей и использовалась достаточно широко. Однако эти две группы эмалевых фибул качественно различались по форме. Провинциально-римские фибулы имели, как правило, форму ромба или диска (декорированных также кругами и ромбами, в том числе концентрическими, реже – квадратами). В то же время декоративная основа изделий круга варварских эмалей – прежде всего, треугольники и дуги. Фибулы не только имели треугольную форму, но также содержали в себе крупный треугольный декор и бордюры.

Основой орнаментации позднелатенского искусства являются круги и дуги, в которые вписаны все линии и изгибы орнамента. Получившиеся фигуры достаточно сложны и не могли быть заимствованы носителями другого культурного кода. Однако латенское искусство непосредственно повлияло именно на складывание красно-эмалевого стиля, и в то же время его изделия являлись прототипами для провинциально-римских фибул и поясов. Данная гипотеза была высказана ещё британским ученым В. Франксом в 1858 г., утверждавшим, что восточноевропейский эмалевый стиль имеет кельтское происхождение, и сформировался еще до широкого распространения римской культуры, и уже после испытал римское влияние (Romilly, 2001, S. 136-137). Все эти инокультурные влияния прекрасно наложились на собственные эстетические представления «варварских» мастеров. В стилистике фибул уделяется особое

внимание треугольникам разных форм и размеров, декоративные элементы располагаются на нескольких «ярусах» и при этом целостное изделие обладает исключительной гармонией форм и элементов. Само расположение композиций (в том числе и использование «зеркальной» симметрии) и некоторые их формы, на наш взгляд, уходят корнями в традиции зарубинецкой культуры.

Морфологическим признаком наиболее ранних фибул могут являться перекладыны с ребром-спинкой посередине (рис. 42: III), а уплощение и удлинение перекладин вместе с усложнением декора ножек могут маркировать переход к заключительному этапу эмалевого стиля. Перекладыны круглой формы не получили развития в последующих периодах. Ажурные декоративные композиции, действительно, незначительно изменялись во времени. К числу «поздних» орнаментов можно справедливо отнести лишь свастику и многорядные бордюры из мелких прорезей. В целом, стилистический анализ орнамента подтверждает связи как с римскими провинциями, так и с прибалтийскими культурами, однако фибулы круга эмалей отличает как форма, так и своеобразие декоративных композиций.

На Северском Донце известны 3 треугольные ажурные фибулы (Ездочное, Шишино-5). Две фибулы – с красной эмалью. На щитке наблюдается чередование покрытых красной эмалью, сплошных и сквозных полей (рис. 10: 4; 11; 12: 1, 2). Наиболее близкие аналогии происходит из Мощинского клада (рис. 4) (Памятники киевской культуры...2007, с. 127, рис. 142: 1).

Одна треугольная ажурная фибула из Шишино-5 отличается многоцветной эмалью (рис. 12: 1; 6: 5). На щитке имеются эмалевые, прорезные и сплошные поля. Эмаль на двух верхних из них – оранжевая, непрозрачная, на среднем – прозрачная бледно-голубая, на нижнем – красная глухая. Ближе всего типологически эта фибула стоит к некоторым изделиям из Брянского клада (рис. 43) (Обломский, 2018в, с. 125, рис. 12).

На Дону треугольные фибулы представлены 9 экземплярами (Замятино-Юрьево, клад; Паниковец, клад; Аннинский р-н Воронежской обл.; Труд; Терновое; Мухино-9; Ксизово-19 (рис. 7: 4; 13; 18: 2, 3; 23: 1; 27). Не исключено,

что корпус такой же формы имела и фибула из Ксизово-19, от которой сохранилась только ножка (рис. 23: 2). Из них четыре фибулы относятся к типу I по Г. Ф. Корзухиной (с треугольной ножкой, рис. 13: 1, 3; 18: 2, 3), одна – к типу II (с крестчатым нижним концом – Труд). (Корзухина, 1978, с. 24, 25). Известно одно «процветшее» окончание без эмалевого поля (рис. 23: 2) и одна фибула поздней стадии с отростками и прорезями в виде свастики (рис. 13: 3). Точное типологическое определение прочих фибул невозможно, поскольку они сильно фрагментированы. Ажурные треугольные фибулы без отростков с треугольными ножками и вставками эмали встречены по всему ареалу украшений с выемчатыми эмалями восточноевропейского стиля, но наибольшее их количество происходит из Поднепровья. Известны они и в кладах вещей этого стиля: кроме Замятино-Юрьеве – в Мощинском, Шишинском и Брянском (Булычов, 1899, табл. IX: 1; X; Корзухина, 1978, с. 24, 25, табл. 17-19; Обломский, 2007, каталог, рис. 18; Ахмедов и др. 2015, рис. 2: 1-3).

Фибулы из Замятино-Юрьеве и Тернового (рис. 13: 2; 18: 2) имеют очень близкую орнаментацию. Стилистически к ним наиболее близки некоторые застежки из Мощинского клада и Сирма-Бешмий, правда по отношению деталей орнаментации (ромбов и треугольников) (Булычов, 1899, табл. X: 3, 6-8; Корзухина, 1978, табл. 23: 9).

Фибула из Аннинского р-на укорочена, у нее утрачена верхняя часть (рис. 13: 1). По орнаментации сохранившейся части щитка и ножки к ней близка фибула из Золочевского на водоразделе Днепра и Дона (Обломский, Терпиловский, 2007, рис. 145: 2).

Наиболее близкие аналогии треугольной *фибуле из клада у с. Паниковец*, сохранившейся почти целиком (рис. 18: 3), происходят из Ивановки (Брянская обл.) и Мощинского клада (Шинаков и др. 2011, рис. 8; Корзухина, 1978, табл. 18: 3, 4), хотя все эти фибулы и отличаются деталями. Фибулы, у которых верхняя часть щитка орнаментирована в той же манере, что и фибулы из Ксизово-19 (рис. 23: 1), известны в Шишинском и Мощинском кладах, Саамуэли, Здорах, Ковчине, Ласицах (Корзухина, 1978, табл. 17: 3; 25: 3, 5; Обломский, Терпиловский, 2007,

рис. 18: 1; 143: 3; Ахмедов 2018, рис. 113: 1), т. е. в Прибалтике, лесостепном Поднепровье и в Поочье. Фибула из Труда с крестчатой ножкой в наибольшей степени близка к застёжке из Большой Снитынки (Среднее Поднепровье) (Обломский, Терпиловский, 2007, рис. 142: 4).

«*Процветшая*» фибула из Мухино-9 имеет вставку красной эмали в верхней части корпуса (рис. 13: 3). К этому типу Г. Ф. Корзухина относит застёжки из Дроковы и Сурской Заборы (Поднепровье), также со вставками эмали (Корзухина, 1978, с. 24). Серия подобных фибул с эмалью опубликована М. Е. Левадой (Левада, 2010, рис. 19). Процветшая фибула с эмалью происходит также из Рудишкяй в Литве (Michelbertas, 2016, p. 82). К экземпляру из Мухино-9 наиболее близка застёжка из Юдихи: у обеих фибул в верхней части щитка имеются поля в виде свастики (Левада, 2010, рис. 18: 5). Ажурная *ножка фибулы из Ксизово-19* (рис. 23:2), скорее всего, также принадлежала «процветшей» фибуле с треугольным корпусом. Две фибулы с очень близкими окончаниями входили в состав клада, который найден около

с. Поставмуки (Обломский, Терпиловский, 2007, рис. 157; 158: 3; Левада 2010). Несколько более отдаленную аналогию представляет собой фибула из Киева, также ажурная с элементами деградации (Обломский, Терпиловский, 2007, рис. 144: 1).

3.1.2. Т-образные фибулы

Общая характеристика. Основные признаки этих фибул: корпус пересечён в нескольких местах перекладинами, окончания («ножки») могут бывают узкими (подтип 1), треугольными (подтип 2), в виде креста (подтип 3). Изгиб корпуса, как правило, слабый, но встречаются и сильнопрофилированные экземпляры. Эмалями бывает украшена головка и ножка фибулы. Прообразом фибул считаются провинциально-римские перекладчатые фибулы «вендского типа». Прототипами фибул первого подтипа Е.Л. Гороховский считал сильнопрофилированные провинциально-римские застёжки типа Альмгрен-84. Прообразом застёжек второго подтипа были североевропейские фибулы типов

Альмгрен 41-43 (Гороховский, 1982). Типология Е.Л. Гороховского демонстрирует общее направление развития стиля от сравнительно небольших вещей с отдельными вставками эмали через более массивные изделия, богато орнаментированные эмалевыми гнёздами и снабженные иногда отростками и прорезями, к ажурным украшениям без эмали, зачастую имеющим отростки.

Всего нам известно 144 Т-образных фибул. В декоре *корпуса* фибул использовано достаточно небольшое количество элементов, ограниченное кругами, треугольниками, трапециями, столбцами («змейкой») и дугами («пальметой») (рис. 44). Самым распространённым элементом по-прежнему следует считать треугольник, заполненный эмалью – 39 экз., количество изделий с остальными элементами незначительно.

Все четыре фибулы с декоративным мотивом из двух лепестков и круга между ними практически идентичны – по качеству исполнения, пропорциям, размерам перекладин, декору, парным отверстиям-ушкам. Также интересно отметить, что все фибулы, имеющие декоративный элемент «змейка», имеют «крестовидные» окончания.

На корпусе фибул также распространяется упрощённый мотив пальметты одновременно с появлением прорезей. Но, в отличие от орнамента треугольных брошей, никак не выражен орнамент в виде круглых эмалевых полей. Он встречается время от времени в декоре боковых щитков (утолщений под стойками для пружины), иногда меняясь на круглые прорези, но никакой зависимости наличия или отсутствия декора на щитках от типа фибул или территории их находок не выявлено.

Известна также серия фибул (11 экз.), отличающихся своей конструкцией – деталь, где обычно располагается проволока с обмоткой, отлита вместе с корпусом фибулы. Эти фибулы характеризует полное отсутствие прорезного или эмалевого декора (за исключением одной фибулы, видимо, конструктивно предшествующей появлению данной разновидности), три из них декорированы пуансоном. Боковые щитки фибул округлены и удлинены, не содержат эмалей или прорезей (за исключением 1 экз.), перекладка тонкая и пропорционально

достаточно длинная, приближается к общей ширине корпуса. По-видимому, данная разновидность фибул является одной из самых поздних, когда эмалевый и прорезной декор деградировал.

На такую деталь, как боковые щитки, следует обратить отдельное внимание. Из всех найденных фибул 10 имеют щитки, ничем не декорированные, на 47-ми фибулах боковые щитки отсутствуют или едва намечены как продолжение верхних, 11 (включая две парных фибулы) имеют декорированные эмалью щитки и 44 (включая две парных) – круглые прорезы, зачастую они являлись единственным прорезным элементом фибул. Надо полагать, что боковые щитки с круглыми прорезами могли появиться в первую очередь как конструктивный элемент – возможно, с их помощью фибулы пришивались к одежде. Нам также известна одна фибула, где в боковой щиток вставлено несколько звеньев цепи.

В декоре верхней части корпуса Т-образных застёжек бассейна Дона встречаются заполненные эмалью треугольники, и прорезы из двух треугольников (рис. 44: I а, б, г; IV г), и важно подчеркнуть, что мотив из сдвоенных треугольников используется особенно часто. Он известен на фибулах из Подгорного-2, Малык, Замятино-Юрьево (рис. 19: 1; 35: 1; 37: 1). Боковые щитки есть на застёжках из Головино-1 и Паниковца (заполнены эмалью; рис. 6: 1; 7: 1) и Замятино-Юрьево, Подгорного-2, Звягинцево (имеют круглые прорезы; рис. 19: 1; 32: 2; 35: 1).

Все многообразие форм *окончаний* Т-образных фибул было сведено в таблицу (рис. 46), где в вертикальных колонках обозначены основополагающие формы эмалевых полей или прорезного декора, а горизонтальные строки сформированы согласно наличию или отсутствию декоративных отростков, по аналогии с таблицей, сделанной для окончаний треугольных фибул. Также внутри некоторых типов декора окончаний сделана дифференциация на содержащие эмаль и безэмалевые, что помогает составить полное представление о генезисе декоративных элементов и стилистики в целом.

Окончания с ромбовидным эмалевым полем или «крестчатые» имеют 28 фибул (включая 2 парных экземпляра) – это 35% всех имеющихся фибул с

сохранившейся ножкой. 18 фибул имели ножки с треугольным эмалевым полем без отростков (22%), 16 фибул – ножки с узким, шишковидным окончанием. Эти данные отличаются от статистики окончаний треугольных фибул, где такие крестовидные ножки составляют всего 15% изделий, окончания с треугольной эмалью – 26%, а «шишковидные» ножки отсутствуют вовсе.

Интересной особенностью Т-образных фибул является наличие «якоробразных» окончаний (рис. 46: XI в-д). Предположительно, такая форма окончаний предшествовала генетически крестообразным ножкам с ромбовидным эмалевым полем, или же, что вероятнее, была их формой деградации.

Любопытно, что среди треугольных фибул встречаются ножки со усложнённым прорезным декором, где кончики отростков соединены между собой и с перекладиной дополнительными линиями, а так же ножки с прорезями различной формы: лепестки, круглые прорези и т.п. (рис. 39: IV, IX, XII). Аналоги подобного декора у Т-образных фибул не встречается, лишь немного стилистически близкой кажется ножка XIVл (рис. 46).

Как и в треугольных фибулах, среди окончаний без эмалей и прорезей Т-образных фибул есть уникальные стилистически и конструктивно изделия (рис. 46, X: 8 экз. + 1 пара), характеризующиеся:

- а) тетивой, отлитой вместе с корпусом фибулы (у одной из них тетива отсутствует полностью, и игла крепится к корпусу при помощи крючка);
- б) удлинёнными перекладинами;
- в) общей грубостью выделки.

Подобные фибулы отнесены А.М. Обломским и Р.В. Терпиловским к заключительной стадии эволюции Т-образных фибул (Обломский, Терпиловский, 2007, с. 116). По-видимому, к наиболее поздним формам следует отнести и ножки без отростков с ажурными прорезями. В целом любопытно отметить, что только в 3-х из 59-ти фибул с ножкой без эмали корпус фибулы содержит эмаль; во всех остальных случаях фибулы безэмалевые. Также можно заметить, что прорези на ножках Т-образных фибул встречаются значительно чаще, чем на треугольных.

На территории Подонья известна одна T-образная фибула с узкой ножкой (рис. 6: 1; 40: I а), одна – с эмалевым полем треугольной формы (рис. 35: 1; 40: III а; предположительно, фрагмент фибулы с рис. 37: 2 также относится к категории T-образных), ещё одна – с двумя дугообразными прорезями (рис. 35: 2; 40: IV а) и две с крестообразной ножкой (рис. 37: 1; 40: XVI т). Уникален декор ножки с эмалью разного цвета и формы у застёжки из Паниковца (рис. 7: 1; рис. 40: IV г).

Перекладки T-образных фибул схожи по своей общей характеристике с перекладинами треугольных застёжек – здесь также встречаются «профилированные» перекладки (рис. 45: II) и плоские (рис. 45: I), хотя плоских значительно меньше; также выделяются и профилированные перекладки треугольной формы с ребром по центру (рис. 45: V) и удлинённые перекладки, украшенные круглыми эмалевыми полями или прорезями по краям (рис. 45: I), а в фибулах с узкой ножкой – перекладки в виде шишечек или бусин (рис. 45: IV). Перекладки могут быть декорированы горизонтальными линиями-каннелюрами (рис. 45: I – а, в; II – в, з, и, к, л; V – б, в), штриховкой (рис. 45: I – б; II – г, д, ж, и; III – в, г; IV – г), пуансоном (рис. 45: II – з; III – д; V – в) или зигзагами (рис. 45: II – е).

Все известные нам перекладки фибул бассейна Дона довольно массивные и широкие, украшены каннелюрами. Незначительно отличается только спинка фибул – на брошах из Головино-1 и Паниковца-1 (рис. 6: 1; 7: 1) спинка очень широкая у основания и сужается к ножке; остальные фибулы имеют сравнительно узкую спинку.

На Северском Донце известна одна T-образная фибула круга выемчатых эмалей (Головино-1). Она имеет массивный подтреугольный в сечении корпус и три поля эмали в верхней его части: два круглых гнезда с красной эмалью у подпорок для крепления оси пружины и одно зелёное подтреугольное между ними (рис. 6: 1; 10: 2) (Обломский, 1991, с. 150; Абашина и др., 2001-2002, с. 263, рис. 10:1,6; Славяне..., 1993, цветная вклейка; Памятники киевской культуры...2007, рис. 140:1). По своим типологическим признакам фибула наиболее близка к первой серии и особенно к прототипам фибул Almgren 84

(Абашина и др. 2001-2002, с. 268). Е.Л. Гороховским эта фибула также рассматривалась в числе наиболее ранних в группе Т-образных (Гороховский и др. 1999, рис. 3:10).

На Верхнем Дону Т-образные фибулы представлены 3-мя экземплярами (Замятино-Юрьево, клад, Паниковец-1, клад, Мухино-2) (рис. 19: 1; 23: 3). У почти полностью сохранившихся фибул из клада в *Паниковце-1* и из *Мухино-2* ножки – подтреугольные, т. е. они относятся к типу I по Г.Ф. Корзухиной. Из 11 учтенных ею фибул этого типа большинство найдены в Среднем Поднепровье, но встречаются они в бассейне Оки, на Таманском полуострове, в Польше (Корзухина, 1978, с. 22, 23). Фибула из Паниковца-1 точных аналогий не имеет. По деталям оформления головки она в какой-то степени близка к застежке с городища Дуна (Корзухина, 1978, табл. 15: 3), по орнаментации ножки (наличие уступа выше треугольного окончания, но ниже гребня) – к экземпляру из Радичева (Корзухина, 1978, табл. 3: 1).

На Хопре известно 3 экз. (Звегинцево, Малык, Подгорное-2). Они относятся к двум подтипам:

1. с окончанием ножки в виде треугольника – 2 экз. *Т-образная фибула с треугольной ножкой с белой эмалью из Звегинцево* (рис. 35: 1) имеет массивный, сильнопрофилированный, треугольный в сечении корпус. В верхней части корпуса она имеет треугольное поле с красной эмалью. Ниже расположены две перекладины, украшенные параллельными бороздками-каннелюрами. *Т-образная прорезная фибула с треугольной ножкой без эмали из Малык* (рис. 35: 2) имеет слабопрофилированный, треугольный в сечении, корпус. На головке изделия сделаны две треугольные прорези, разделенные перемычкой. Ниже на корпусе помещены две перекладины с двумя параллельными бороздками. Ножку фибулы украшают парные серповидные прорези.

2. с окончанием ножки в виде креста – 1 экз. *Т-образная фибула с крестчатой ножкой из Подгорного-2* (рис. 32: 2; 37: 1) имеет массивный, слабоизогнутый, треугольный в сечении корпус. В верхней части корпуса находятся треугольно изогнутые прорези с перемычками в виде кругов. Ниже

помещены две перекладины с параллельными бороздками. Ножка крестообразная, с четырьмя прорезными кольцеобразными отростками на концах. В центральной части ножки, с внешней и внутренней стороны, имеются четыре сплошных треугольных гнезда без эмали. Эти фибулы имеют аналогии в Брянском кладе (рис. 47).

3.1.3. Подковообразные фибулы-сюльгамы с эмалью

Общая характеристика. Относятся к категории фибул-пряжек. Игла, как у пряжек, свободно перемещается по ободу или его отрезку. Концы обода не сомкнуты. На них помещены круглые диски, зачастую со вставками эмали. Еще одно выступающее за края обода поле, также зачастую с гнездами эмали, может находиться в центральной части корпуса изделия. Г.Ф. Корзухина разделила подковообразные фибулы на 5 подтипов, используя признаки относительной ширины корпуса, формы центрального поля, наличия или отсутствия отростков на ободке. В начале построенного ею типологического ряда находятся изделия с тонким корпусом, который в процессе развития становится массивнее. Наиболее поздние экземпляры имеют широкий обод. Поздними считаются также застёжки с отростками (Корзухина, 1978, с. 29-31). Более детальная классификация подковообразных фибул принадлежит Е.Л. Гороховскому. По особенностям орнамента щитков и центральных полей весь массив был разбит на 8 серий, причем в рамках некоторых серий дополнительно выделялись типы и варианты. В развитии фибул выделено 5 фаз, которые сгруппированы в три стадии: раннюю (фазы А-В), развитую (С-Д), позднюю или заключительную (Е) (Гороховский, 1982).

В декоре сюльгам можно проследить несколько вариантов центральных щитков. Они либо отсутствуют или имеют форму бусины – в этом случае конечные щитки декорируются, как правило, пуансоном либо эмалевыми полями в виде креста, а сами застёжки имеют тонкий корпус, – либо содержат эмалевое поле прямоугольной, ромбической или круглой формы – такие сюльгамы имеют

более массивные дужки и более широкие эмалевые поля круглой формы (реже – в виде креста) на конечных щитках.

На Верхнем Дону подковообразные фибулы представлены *фрагментом из Замятино-5* и почти целым экземпляром (без иглы) *из Бобровского р-на Воронежской обл.* (рис. 14: 1, 2). Фибула из Бобровского р-на (рис. 14: 2) типологически наиболее близка к экземпляру из Черняхова, но, в отличие от последней, у нее нет отростков и выгравированной окантовки на краях дисков. Дужка у фибулы из Бобровского р-на несколько более массивная, а эмаль не только красная, а красная и зеленая. По общему набору признаков фибула относится к типу V подтипу 2 по Г. Ф. Корзухиной или к серии III («Тростянец-Черняхов») типу 3 по Е. Л. Гороховскому (Корзухина, 1978, с. 29; Гороховский, 1982, с. 25). Фибула относится к фазе В развития подковообразных застежек по периодизации Е. Л. Гороховского конца II - первой половины III в. (Гороховский, 1982, с. 28-32). А.М. Обломский и Р.В. Терпиловский в целом разделяют это мнение (Обломский, Терпиловский, 2007, с. 118, 125). А.О. Амелькин, проанализировав серию подковообразных пряжек-сюльгам с эмалями, обратил внимание на орнаментацию их окончаний в форме «мальтийского креста» и попытался связать их с раннехристианской символикой (Амелькин, 1998, с. 188-191). Однако равноконечный крест как главный символ христианства утверждается не ранее эпохи Константина (первая треть IV в.), а фибулы с эмалями в виде крестов появляются гораздо раньше. С другой стороны, известен ряд находок позднелатенских бронзовых украшений с такими же «мальтийскими крестами», скорее всего, восходящих к древней кельтской символике.

Точное типологическое определение фибулы из Замятино-5 затруднено, поскольку сохранился лишь сравнительно небольшой фрагмент этого украшения (рис. 14: 1). Дужка у этой фибулы довольно массивная, что является признаком фазы D по хронологической системе Е.Л. Гороховского. Для фаз С и D он называет общую дату конец III - первая половина или весь IV в. (Гороховский, 1982, с. 28-32).

3.1.4. Сюльгамы из дрота без эмали

На Верхнем Дону найдены в Паниковце-1 вне клада – *фрагмент и целое миниатюрное изделие с обмоткой по ободу* (рис. 19: 3, 4). Целая такая застёжка, но больших размеров и без обмотки, входит в состав клада из Паниковца (рис. 19: 5). Все эти вещи имеют завернутые в спираль перпендикулярно плоскости изделия узкие завитки на концах.

В Верхнем Подонье две сюльгамы с очень похожим оформлением концов, но меньших размеров (диаметр – около 2 см), происходят из верхнедонских курганов позднесарматского времени. (Медведев, 2008, с.89, рис. 77: 30). Еще одна сюльгама найдена в сарматском слое III Чертовицкого городища (Медведев, 2008, с.89, рис. 59: 71). Подобные застёжки принято считать характерными изделиями восточнофиннского культурного круга. В позднедьяковской культуре они относятся к ее среднему этапу, т. е. к I (II) в. – IV в., в рязано-окской датируются III в. – началом IV в., хотя в целом в восточнофинском мире сюльгамы из гладкого дрота использовались на протяжении всего раннего средневековья (Обломский, 2018а, с. 641). Но на деле все они являются поздними дериватами сюльгам, известных на Северном Кавказе уже с III–II вв. до н. э. (Абрамова М.П., 1974, с. 5, рис.1,10 – 11), а у сарматов и в некрополе Танаиса с I–II вв. (Синицын И.В., Эрдниев У.А., 1966, с.62, табл. 17, 2; Арсеньева Т.М., 1977, табл. XXXV, 1; Гущина И.И., Мошкова М.Г., 1999, рис.5, 4). Подобные небольшие пряжки изредка находят в провинциально-римских центрах дунайского и германского лимесов (Riha E., 1994, S.180, Taf.48, 3017; Feugere M., 1985, Typ. 30 a,b; Fischer T., 2002, S.148, Abb.147), что свидетельствует не об их финно-угорских истоках, хотя со второй четверти III в. у финно-угров они получили широкое распространение, а позднее стали характерным элементом их костюма.

3.1.5. Булавки

На Верхнем Дону фрагмент *навершия булавки с округлыми вставками голубой эмали* происходит с поселения Паниковец-1 (вне клада) (рис. 14: 5). Для круга восточноевропейских украшений с эмалью это изделие уникально. Его

прототипами являются римские ажурные ромбические шарнирные броши, также с выемчатой эмалью (Обломский, 2018а, с. 640).

3.2. Детали нагрудных цепей

Общая характеристика. Нагрудные цепи – характерные комбинированные украшения убора с выемчатыми эмалями восточноевропейского стиля (рис. 9). Они разнообразны, состоят из звеньев разной формы, соединяющих их цепочек из колечек, больших подвесок (лунниц, колокольчиков и др.). Большая нагрудная цепь известна в Брянском кладе (рис. 41). Все вставки эмали в её звеньях – красные. Верхние звенья – подтреугольные. К нижним их скобкам крепятся по две цепочки со звеньями, также подтреугольными в сечении. Ниже они соединены с подпрямоугольными звеньями с тремя вставками эмали каждое. Ещё ниже к каждому из этих звеньев в свою очередь подвешены по две цепочки. Они заканчиваются большой ажурной лунницей с семью вставками красной и зелёной эмали. К луннице на широкой петле подвешено кольцо, а к нему – пирамидальный колокольчик с четырьмя шишечками в основании и с железным язычком (Брянский клад, 2018, с. 126, рис. 17). Нагрудные цепи со звеньями с выемчатой эмалью достаточно широко распространены на территории Восточной Европы. Но на памятниках чаще встречаются их разрозненные детали.

3.2.1. Прямоугольные ажурные звенья

На Верхнем Дону представлены 5 экз. В Паниковце найдены фрагменты 4 прямоугольных ажурных звеньев таких цепей со вставками эмали – три в кладе, один – вне его (рис. 25: 2-4). Ещё одно звено происходит из Тернового (рис. 25: 1; 27: 1). Отдельные такие звенья с креплениями, как в виде подпрямоугольных отверстий на концах, так и в форме выступающих наружу круглых «ушек», известны в Поднепровье (Малютино, поречье Псла в Курской обл., Радичев), в Поочье (Огубское городище, Мощинский клад), в Литве (Дусету Апельинкес), в

Польше (в Швейцарии), ими снабжены цепи из Полтавской обл., Большой Салтановки, Брянского и Межигорского кладов (Обломский, 2018а, с. 638-639).

На Хопре известно 2 экз. *Звено прямоугольное нагрудной цепи* из Малык (рис. 33: 7) имеет рамку из ряда сгруппированных прямоугольных и дуговидных прорезей, а также треугольников, кругов с гнёздами, залитых красной и желтовато-зеленоватой эмалью. Аналогии изделию есть в Брянском кладе. *Фрагмент прямоугольного звена нагрудной цепи* из Подгорного-2 (рис. 33: 8) представляет собой треугольное поле с красной эмалью, ограниченное наружной планкой и округлой внутренней перемычкой.

3.2.2. *Лунницы большие*

На Верхнем Дону большими лунницами с прямоугольными держателями для цепочек и ушками для подвешивания дополнительных украшений (например, колокольчиков) оканчивались многие нагрудные цепи. Примерами могут служить украшения из Брянского, Мощинского и Межигорского кладов. Очень близкая к луннице из Паниковца (рис. 25: 5) подвеска происходит из Кутов в Среднем Поднепровье (Обломский, 2018а, с. 639). Лунница из Сторожевого (рис. 25: 6) по форме похожа на экземпляр из Паниковца, но имеет другое крепление (одно ушко в верхней части). Вставки эмали отсутствуют. Точные аналогии этому изделию нам не известны, но по оформлению оно соответствует украшениям круга эмалей заключительной стадии развития этого стиля (Обломский, Терпиловский, 2007, с. 120).

Подвеска из Землянска (рис. 14: 8) по классификации Г. Ф. Корзухиной относится к группе больших лунниц типа I трёхрогих. Эти лунницы служили подвесками, как к ожерельям, так и к нагрудным цепям типа Борзны – из двух-трёх лунниц, соединяющих их литых звеньев, петель для крепления к одежде. Распространены, в основном, в Поднепровье и Прибалтике (Корзухина, 1978, с. 36, табл. 1). Большинство подвесок этого типа отличаются от экземпляра из Землянска сегментовидной формой корпуса, хотя по оформлению нижней части они похожи. Наиболее близки к изделию из Землянска лунницы из Яртыпор и

Подлишево (Польша), корпус которых – почти треугольный (Bitner-Wryblewska, Stawiarska, 2009, rys. 3).

На Хопре известно 2 экз. лунниц. *Фрагмент ажурной лунницы* из Нижнего Карачана (рис. 28: 7) имеет две узкие прорези на корпусе. Изделие относится к группе больших двурогих лунниц-держателей цепей (Памятники киевской культуры..., с. 130, рис. 147: 1). *Держатель подковообразный бронзовый нагрудной цепи* из Подгорного-2 (рис. 31: 4; 32: 1) представляет собой широкую дугу с двумя прямоугольными петлями на концах, к которым подвешивали сложные и нарядные цепи, состоящие из литых звеньев с эмалью. Третья округлая петля находилась на вершине дуги. Сплошной корпус изделия по дуге и основанию обрамлял орнамент в виде зигзага. Центр изделия занимает крестообразная фигура, ромбовидный центр которой заполнен зелёной эмалью, а округлые концы – красной (Хреков, Шуваев, 2016, с. 161, рис. 5:4; 8:1). Близкая аналогия происходит из Брянского клада (Ахмедов и др., 2015, рис. 3).

3.2.3. Колокольчики

На Верхнем Дону один колокольчик найден в Нижнем Казачье-10 (рис. 14: 13). Он представляет собой имитацию, так как внутреннее ушко для подвешивания язычка у него отсутствует. Имитация пирамидального колокольчика происходит из клада у хут. Красная Горка (Харитонович, 2016, с. 181, рис. 4:5). В Брянском кладе (Подесенье) встречены как колокольчики такой же формы, так и их имитации (Ахмедов и др., 2015, рис. 3; 5: 16–18).

На Хопре пирамидальная подвеска-колокольчик (рис. 38: 1) найдена в Шапкино-2. Ушко для подвешивания оформлено в виде сегментовидной лопасти с подтреугольной прорезью. От корпуса подвески оно отделено тремя параллельными рельефными валиками, у нижнего края изделия также заметен валик с четырьмя выступами-каплями (шишечками) по углам. Колокольчик входит в группу типичных для наборов украшений с выемчатыми эмальями привесок. Примером такого комплекса могут служить Межигорский, Мощинский и Брянский клады (Памятники киевской культуры..., с. 133, рис. 150:6). В

Брянском кладе пирамидальный колокольчик подвешен к большой нагрудной цепи (рис. 9).

По мнению Т.В. Морозовской и В. Новаковского подвески-колокольчики были широко распространены, прежде всего, на территории Римской империи и в Северном Причерноморье. В Восточной Европе подобные изделия представляют собой подражания античным колокольчикам, служившим для отпугивания злых духов (Морозовская, 1985; Nowakowski, 1988).

3.3. Детали ожерелий

3.2.1. Подвески – лунницы

Общая характеристика. Все маленькие лунницы были рассмотрены Г.Ф. Корзухиной в качестве единого массива, хотя и отмечается, что эти украшения разнообразны по форме и орнаментации (Корзухина, 1978, с. 48-49). Типологию маленьких лунниц предложил И.К. Фролов. По форме корпуса подвесок и эмалевых полей на них выделены 5 типов, по характеристикам концевых щитков каждый из типов разбит на варианты (Фролов, 1980, с. 111-115).

Центральный щиток лунниц может быть выражен в виде двух тонких дужек либо иметь треугольную или дугообразную форму. Встречаются следующие варианты декора центрального щитка: с эмалевым полем или прорезями треугольной формы (в виде одного или двух обращенных друг к другу треугольников, иногда с прорезью или эмалевым полем круглой формы между ними), с эмалевым полем или прорезями круглой формы и с эмалевым полем или прорезями дугообразной формы (в виде одной сплошной или двух дуг, иногда с прорезью или эмалевым полем круглой формы между ними). Концевые щитки могут содержать эмалевые поля или прорези треугольной или ромбической формы, иногда встречаются эмалевые поля прямоугольной и дугообразной форм. Отростки на концевых щитках бывают в форме «шишечек», секир, либо содержать прорези или эмалевые поля круглой формы (рис. 48). Отростки, содержащие несколько редуцированных универсальных элементов,

«прорастающих» друг из друга, получили название «процветших» или «ажурных» (Фролов, 1980, с. 123).

Сочетаемость композиций на корпусе, конечных щитках и отростках дана на рис. 48. Можно обратить внимание на то, что гнёзда для эмалей ромбической формы встречаются преимущественно у лунниц с треугольным корпусом (т.е. имеющих эмалевые поля или прорези в форме одного или двух треугольников), а секировидные отростки на конечных щитках – исключительно у лунниц с треугольным щитком. В целом, если вектор развития декора подвесок с треугольным корпусом смещался в сторону ажурного декорирования конечных щитков, то для подвесок дугообразной формы усиливался декор самого корпуса – появлялись отростки по бокам и по центру в виде т. н. «перевернутой дужки» (Фролов, 1980, с. 122).

По мнению А.М. Обломского к первой стадии относятся лунницы с эмалевыми полями на концах без отростков, на второй стадии появляются эмалевые вставки на корпусе, отростки на концах, ажурная орнаментация, к завершающему этапу принадлежат редкие упрощенные изделия с прорезными полями без эмали (Обломский, Терпиловский, 2007, с. 119).

Лунницы с бассейна Дона обладают в основном узким центральным *щитком* без эмалевого поля (рис. 10: 9, 10; 14: 12; 33: 1, 3, 5), встречается щиток с треугольным эмалевым полем (рис. 14: 3; 33: 2), эмалевым полем в виде двух треугольников (рис. 33: 4) и треугольной прорезью (рис. 14: 11). Чаще всего встречаются концевые щитки с круглыми гнёздами для эмалей или круглыми прорезями; распространены отростки в виде круглых прорезей, но встречаются также отростки с эмалевыми полями круглой формы, в виде *секир и шишечек*; *имеется и лунница без декоративных отростков* (рис. 48: I б, д, ж, з, и; III н; IV е; XI б).

На Северском Донце известно 3 экз. *Лунница бронзовая литая без эмалевых полей* из Колесники (рис. 10: 9) имеет круглые концы и выступающие наружу круглые отростки, снабжённые сквозными прорезями. Другая лунница (рис. 10: 10) имеет круглые эмалевые поля красного цвета на конечных щитках с тремя

отростками в виде шишечек. Лунница пластинчатая без орнамента с утолщёнными овальными в сечении концами происходит с поселения Родной Край (рис. 10: 7) (Дідик, Любичев, 1998, с.50, рис. 1: 3; Памятники киевской культуры...2007, рис. 155:11).

На Верхнем Дону лунницы с узким треугольным и дуговидным центральным щитком происходят из окрестностей пос. Труд (рис. 14: 3), клада из Нижнего Казачьего-10 (рис. 14: 11-12), обломок окончания подвески этой категории найден в Ксизово-17 (рис. 14: 6). Из сборов у с. Ксизово и Затишье происходят еще четыре лунницы. Подвески из Верхнего Подонья относятся к группе малых лунниц. Лунницы с треугольными корпусами с вогнутыми основаниями, круглыми окончаниями и трапециевидными лопастями на концах, близкие к происходящей из окрестностей пос. Труд (рис. 14: 3), достаточно многочисленны и широко распространены. Из новых находок следует отметить экземпляр из Уля (Подесенье). Его своеобразие заключается в очень больших, гипертрофированных лопастях (Обломский, Шинаков, 2018, рис. 130: 1).

Аналогичные луннице с гнёздами для эмали на окончаниях из Нижнего Казачьего-10 (рис. 14: 12) украшения происходят из Волынцево (Днепровское лесостепное Левобережье) и Тайманово (лесное Поднепровье) (Обломский, Терпиловский, 2007, рис. 161: 7; Дубицкая, 2016, рис. 5: 7).

Точные аналогии ажурной луннице без вставок эмали из Нижнего Казачьего-10 (рис. 14: 11) не известны. Довольно близкие изделия происходят из Ковряя (Днепровское лесостепное Левобережье) и Бирулей II (лесное Поднепровье) (Обломский, Терпиловский, 2007, рис. 148: 3; Харитонович 2016, рис. 2: 8), но у этих подвесок в центре корпуса имеется гнездо для эмали. Очень близка подвеска из Вишенок (Корзухина, 1978, с. 105) и могильника Клинь-Яр (Зиньковская, 2010, с. 107). Наиболее близкая аналогия луннице из Ксизово-17 происходит из Ножа-Вар в Чувашии (Корзухина, 1978, табл. 22: 9).

На Хопре найдено 9 экз лунниц. Лунницы пластинчатые дуговидные бронзовые без эмали известны в 3 экз. 1 – в Богатырке (рис. 33: 10) и 2 – в

Васильевке (рис. 33: 9, 11; 34: 4, 5). К корпусу в средней их части приклепаны петли. Аналогии известны на поселении Родной Край-1.

Из Васильевки происходят 4 лунницы с узким и дугообразно-треугольным корпусом. Одна лунница (рис. 33: 1; 34: 3), имеет прорезные круглые окончания с тремя сквозными кольцеобразными отростками. Другая (рис. 33: 2; 34: 1) имеет на центральном щитке поле с красной эмалью, округлые концы с тремя прорезными кольцеобразными отростками без эмалей. У большинства подобных лунниц, помимо корпуса, эмалью декорированы конечные щитки или отростки. Третья (рис. 33: 3; 34: 2) имеет округлые окончания, заполненные гнёздами с красной эмалью и снабженные тремя прорезными кольцеобразными отростками. Представляется, что она близка лунницам из Мощинского клада.

Четвёртая лунница (рис. 33: 4) также имеет округлые конечные щитки, заполненные красной эмалью, и три прорезных кольцеобразных отростка. Сегментовидное поле корпуса лунницы разделено вертикальной перемычкой. Одна из сторон поля залита красной эмалью, другая – белой.

Подвеска-лунница из Шапкино-1 (рис. 32: 5; 33: 5) имеет треугольный корпус с круглыми эмалевыми полями, заполненными красной эмалью, на конечных щитках. Лунница обнаруживает аналогии в Мощинском кладе, а также на поселении Гочево-1 (Тихомиров, Терпиловский, рис. 4: 1). По классификации И.К. Фролова она относится к типу I варианта А (Фролов, 1980, табл.1).

Фрагмент лунницы из Духового (рис. 32: 4; 33: 6) представляет собой два спаренных вершинами вниз треугольника, с каплевидными выступами и вертикальной стойкой, конец (ушко) которой обломан. Сплошное поле треугольников занимают выемки без эмали. Подвеска, вероятно, имела ажурный корпус, о чем свидетельствуют отростки у основания треугольных щитков.

3.2.2. Трапециевидные пластинчатые подвески

Общая характеристика. Трапециевидные пластинчатые подвески входят в круг изделий варварских выемчатых эмалей и имеют единый стиль орнаментации. Его основу составляют композиции из линий, дуг, зигзагов,

полусфер, концентрических окружностей, выдавленных с обратной стороны пластины. Диагностирующим элементом орнамента, который отличает пластинчатые подвески «периода эмалей» от прочих (зарубинецких, круга древностей антов) является окружность со вписанным в неё меньшими по диаметру кругами без более высокой выпуклой части по середине (Обломский, 1990, с. 21).

На Северском Донце найдено 2 экз. пластинчатых подвесок. Трапециевидные бронзовые подвески из Раковки-1 орнаментированы композицией из штампованных циркульных колец, дуг и прямых линий. В отверстие, находящееся в верхней части изделия, было продето кольцо, соединенное с планкой для подвешивания в виде пластинчатой обоймы (Дідик, Любічев, 1998, с. 50, рис. 1:4,5).

На Хопре найдено 7 экз. пластинчатых подвесок. *Трапециевидная пластинчатая подвеска из с. Малык* (рис. 31: 2) украшена композицией, состоящей из трёх окружностей с точкой в центре, соединённых между собой прямыми линиями. Такие же линии ограничивают поле подвески по краям. Все элементы орнамента выдавлены с обратной стороны. В верхней части пробито отверстие. Аналогичные изделия происходят из Брянского клада (Брянский клад, 2018, с. 323, рис. 23: 1).

Другая *трапециевидная пластинчатая подвеска из Нижнего Карачана* (рис. 28: 6) орнаментирована по центру кружком из двух выдавленных с обратной стороны концентрических окружностей с отверстием диаметром 2 мм посередине. На её нижних углах имеются два других отверстия диаметром до 1 мм. В ушко продето кольцо, к которому прикреплена планка для подвешивания из проволоки с двумя крючками на концах (Памятники киевской культуры..., с. 130, рис. 154:6).

Трапециевидные пластинчатые подвески со штампованным орнаментом в виде концентрических окружностей из Разнобрычки (1 экз.) (рис. 38: 5) и *Инясево* (4 экз.) (рис. 36: 1-4) близки находкам из Межигорского клада и деталям Виленской цепи (Памятники киевской культуры..., с. 109, рис. 115). Таким

образом, и эта категория находок хорошо вписывается в круг изделий выемчатых эмалей римского времени.

3.3. Накладки

На Верхнем Дону круглая накладка со вставками красной эмали и прорезями, расходящимися лучами от центра, происходит из окрестностей пос. Труд (рис. 14: 4). Аналогии среди накладок не известны, но её декор близок к круглым брошам. Г.Ф. Корзухина в своем своде отмечала, что накладки разных форм с эмалью, том числе круглые встречены в Среднем Поднепровье, а также и в Прибалтике (Корзухина, 1978, с. 49).

На Хопре кресто-ромбическая накладка из Нижнего Карачана (рис. 28: 8) по форме представляет собой ромб с четырьмя круглыми выступами по углам. Она снабжена пятью полями красной эмали (ромбическим в центре и круглыми – на выступах). С оборотной стороны изделия имеется прямоугольная скоба для крепления. Предмет наиболее близок к накладке из известного Мощинского клада, которая имеет такую же форму, только несколько сильнее вытянута вверх (Памятники киевской культуры..., с. 130, рис. 150: 5).

3.5. Браслеты

3.5.1. Спиральные браслеты

На Северском Донце два спиральных браслета из округлой в сечении бронзовой проволоки, завернутой в два-три оборота происходят из Шишино-5 (рис. 6: 2; 12: 2, 3). На одном из концов каждого из них заметны несколько насечек. По всей видимости, эти браслеты когда-то были одним, разломанным пополам ещё в древности. Наиболее известная аналогия им происходит из состава Брянского клада (Брянский клад..., 2018, рис. 43:1-5). Как известно, в комплексах с предметами круга выемчатых эмалей Поднепровья спиральные браслеты

немногочисленны. Зато они наиболее часто встречаются на территории культур западнобалтского круга (Хомякова, 2018, с. 86).

3.5.2. Гребенчатые браслеты

Бронзовые гребенчатые браслеты являются одной из характерных категорий изделий круга эмалей. Г.Ф. Корзухина отнесла их к единому типу: «браслеты широкие, трёхгранные в сечении, с гребешками, с эмалью и без эмали» (Корзухина, 1978, с. 34-35, рис. 26: 3-4). Браслетам с треугольными гребнями, как с эмалью, так и без неё, посвящено специальное исследование О.А. Хомяковой (Хомякова, 2018, с. 86-94). Она учла и большинство экземпляров из Верхнего Подонья. Браслеты без эмали с разными видами орнаментации объединены ею в тип 1: «Разомкнутые браслеты без эмали». Они распространены, в основном, между Днестром и Волгой, включая и лесостепное Подонье (рис. 49). Отдельные экземпляры известны в Прибалтике. Браслеты типа 2 с эмалевыми вставками О.А. Хомякова делит на разомкнутые – тип 2а, – и шарнирные – 2б. Первые встречены в Среднем Поднепровье, лесостепном Подонье и Верхнем Поочье. По данным Г.Ф. Корзухиной, гребенчатые браслеты распространены в тех же регионах, где концентрируются треугольные фибулы, то есть в лесостепном Поднепровье, Прибалтике, Верхнем Поочье (Корзухина, 1978, с. 34-35). Судя по Шишинскому, Мощинскому, Межигорскому, Брянскому и другимкладам, вместе с этими фибулами браслеты составляли единый ансамбль женского убора (рис. 49).

По мнению О.А. Хомяковой, морфология гребенчатых браслетов и отсутствие прямых прототипов в материалах культур Восточной и Западной Европы позволяет считать их самобытной группой украшений, с чем следует согласиться. По-видимому, гребенчатые браслеты – категория, появившаяся в результате синтеза более ранних, архаичных традиций со стилистикой и технологией, воспринятыми населением восточноевропейских территорий с началом эпохи римских влияний. Эти заимствования проходили не без посредничества культур балтского круга (Хомякова, 2018, с. 92).

На Северском Донце гребенчатые браслеты типа 1а по О.А. Хомяковой происходят из Ездочного (рис. 10: 5) и Шишино-5 (рис. 6: 3; 12: 4) (Хомякова, 2018, с. 93). Эти браслеты характеризуются ободом, трёхгранным в сечении, с поперечными рёбрами на концах и в центральной части. Ребро, расположенное в центре обода, как правило, крупнее, рёбра на окончаниях мельче. Грани гребней у браслета из Шишино украшены каннелюрами. Браслеты аналогичны изделиям из Мощинского и Брянского кладов (Брянский клад, 2018, рис. 31).

В *Верхнем Подонье браслеты типа 1а* являются самой многочисленной категорией украшений. А.М. Обломский выделил среди браслетов типа 1а следующие подтипы:

1. *без эмали и дополнительной орнаментации* – 4 экз.: Замятино-Юрьево, клад – 3 экз.; Ксизово-8 – 1 экз. (рис. 21: 1-3, 7);
2. *без эмали с каннелюрами по торцам гребней* – 3 экз.: Паниковец-1, вне клада – 2 экз.; Нижнее Казачье-10, клад – 1 экз. (рис. 21: 4-6);
3. *с каннелюрами по торцам гребней и пуансонным орнаментом по корпусу*: Сторожевое – 1 экз. (рис. 21: 1);
4. *без эмали с продольными валиками на корпусе* – 2 экз.: оба – из клада Замятино-Юрьево (рис. 22: 2, 3);
5. *с продольными валиками на корпусе и каннелюрами по торцам гребней*: Журавка, клад – 2 экз. (рис. 15: 1, 2);
6. *без эмали, с пуансонным орнаментом по корпусу* – 1 экз.: Семилуки – 1 экз. (рис. 22: 4);
7. *с пуансонным орнаментом по корпусу и гребня*: Журавка, клад – 2 экз.; Ксизово-19 – 1 экз. (рис. 15: 3, 4; 22: 5).

Браслеты типа 2а. Разомкнутые со вставками эмали в виде ажурной композиции между верхними гребнями: Паниковец, клад – 2 экз. (рис. 17: 6, 7). По морфологии близки к безэмалевым классическим, прежде всего, – по форме треугольного в сечении обода с гранью и наличием гребней в его центральной части и на окончаниях. Характеризуются прямоугольным плоским ажурным полем, расположенным в центральной части обода между двумя гребнями, с

трёхчастной симметричной композицией. Почти все известные браслеты этого типа происходят из состава кладов – Брянского, Мощинского, Межигорского, Лебедянского (Хомякова, 2018, с. 87).

Браслеты типа 2б. Со вставками эмали, шарнирные: Паниковец, вне клада – 1 экз. (рис. 26). У браслета из Паниковца было дополнительное звено, крепившееся в нижней части изделия на шарнирах (утрачено). Основным признаком этих браслетов – ажурный щиток, представляющий подвижный прямоугольный сегмент, крепившийся на шарнирных соединениях к гребешкам, расположенных на окончаниях обруча. Браслеты со вставкой на шарнирах, кроме Паниковца, известны в Брянском кладе (Брянский клад..., 2018, рис. 42) и Песках Поворинского р-на Воронежской области (Хомякова, 2018, с. 94). Вероятно, известная подвеска с эмалью из Рогожкино-12 в устье Дона на самом деле представляет собой фрагмент центрального звена подобного шарнирного браслета (Воронятов, 2013, с. 73-76).

На Хопре гребенчатый браслет типа 1а по О.А. Хомяковой происходит из Богатырки (рис. 31: 1; 32: 3) имеет треугольный в сечении корпус, с выступами-гребнями в центре и на концах, без вставок эмалей. По широкому ободу идут вертикальные валики. Он имеет аналогии среди браслетов Мощинского, Межигорского, Брянского кладов, памятников Подонья – Сторожевого, Журавки, Ксизово-19, Семилук и других памятников.

Гребенчатый браслет типа 1б по О.А. Хомяковой происходит из Борисоглебска (рис. 29: 1). Он относится к так называемым браслетам «упрощённой» формы. Они имеют сходные морфологические характеристики с браслетами типа 1а, однако меньших размеров. Их форма обода ближе к пластинчатой, трёхгранное сечение более уплощённое, расширения у гребней менее выражены. Гребни по форме ближе к валикам и близки по размерам на окончаниях и в центральной части браслета. Орнамент проще – гребни украшены поперечными канавками. Аналогии – браслеты из Мощинского и Брянского кладов (Брянский клад, 2018, рис. 72, 73).

Браслет типа 2б – шарнирные с эмалевыми вставками – найден в Песках (рис. 29: II – а). Сегмент-щиток с эмалью располагается в центральной части обода браслета. В основе его стилистики находится ромбический элемент, соприкасающийся вершинами с треугольными элементами – композицией с мотивом «лунницы». Ромбический элемент был заполнен эмалью белого цвета, оконтуренной красной эмалью, треугольные элементы были заполнены белой и красной эмалью (рис. 29: II – г).

По мнению О.А. Хомяковой, композиция щитков с ромбовидной основой находит широкие параллели среди провинциально-римских фибул-брошей, относящихся к I в. – началу III в. Конструкция шарнирного механизма, помимо римских провинций, широко использовалась при изготовлении различных категорий предметов (фибул, поясных наборов) в ряде культур Центральной и Восточной Европы, западнобалтском круге (Хомякова, 2018, с. 90).

О.А. Хомякова выделила типологически ранние и поздние гребенчатые браслеты. Ранними признаками являются: треугольное сечение обода, высокие треугольные гребни, торцевые стороны которых украшены продольными канавками-каннелюрами с пуансоном; орнамент в виде композиции из треугольников и циркульных окружностей. Они датируются ею концом II в. – началом III в. Признаки более поздних браслетов: уплощённое сечение обода и рифлёные бороздки, имитирующие проволочный декор; уплощенные невысокие гребни, на которых отсутствует дополнительное украшение торцевых сторон. Эти браслеты датируются исследователем серединой – второй половиной III в. (Хомякова, 2018, с. 92).

3.5.3. Браслеты с плоским корпусом и утолщениями посередине и на концах

На Верхнем Дону к этой категории украшений относятся 3 целых и 2 фрагментированных экземпляра (Журавка, клад; Сторожевое; Замятино-Юрьево, клад). Они могут либо вообще не иметь орнамента, либо быть украшенными

пуансоном, поперечными канавками, углублениями, выгравированными линиями (рис. 17: 1-4).

Подобные браслеты встречаются реже, чем гребенчатые браслеты. В комплексах с украшениями с эмалью к западу от Верхнего Подонья они известны в Глажевском и Мощинском кладах, т. е. в Подесенье и Верхнем Поочье (Шинаков, 2016, рис. 2; Булычев, 1899, табл. XII: 14, 15; XIII: 6). К востоку от Подонья они происходят из погребений 4 Кошибеевского могильника (раскопки В.Н. Глазова), 6–6а Ражкинского могильника (Ахмедов, 2018, рис. 113: 12; 114: 7). Фрагмент пластины из Нижнего Казачьего-10, скорее всего, представляет собой обломок такого же браслета (рис. 24: 4). Некоторые браслеты (Мощинский клад, Замятино-Юрьевое, Сторожевое) по краям корпуса украшены пуансонным орнаментом, как в Нижнем Казачьем-10.

На Хопре известно 2 экз. браслетов этого типа. *Браслет из Духового* (рис. 31: 3) украшен орнаментом из одного горизонтального ряда точек. Центр изделия выделен двумя вертикальными резными линиями с более крупными точками. По краям конца браслета нанесены два ряда вертикальных насечек. Другой *браслет из Репного* (рис. 31: 5) украшен чеканными точками в виде череды ромбов, центр которых разделен вертикальной линией. На сохранившемся конце браслет имеет квадратную площадку, декорированную косым крестом. Аналогии браслетам известны в Мощинском и Журавковском кладах.

3.6. Детали головных венчиков

Общая характеристика. Венчики являлись украшениями головы – «диадемами», возможно, использовавшимися в ритуальных целях. В настоящее время у исследователей не вызывает сомнений связь венчиков с набором украшений круга варварских выемчатых эмалей, хотя подавляющее большинство их и лишено эмалевых вставок. Конструктивно они состоят из удлиненных пластин (щитков), расположенных в передней части украшений, и дротовых окончаний с крючками-застёжками в тыльной части. Пластины и дротовые

окончания могут быть орнаментированы в разных техниках. Несмотря на то, что традиция украшать голову различными диадемами, венцами фиксируется на европейских материалах с эпохи бронзы, прямые прототипы «диадем» круга варварских выемчатых эмалей ни в одном из регионов их распространения не известны. Типология пластинчатых венчиков разработана В.Е. Родинковой (Родинкова, 2018, с. 66-67, 71). По мнению С.В. Воронятова они появляются несколько раньше эмалей – ещё в горизонте Рахны – Почеп (Воронятов, 2017, с. 15).

3.6.1. Пластинчатые венчики или «диадемы»

На Верхнем Дону пластинчатый венчик происходит из клада Замятино-Юрьево (рис. 18: 1). По В.Е. Родинковой он относится к типу II, наиболее многочисленному для этой категории украшений (всего учтено 21 экз.). Основные признаки типа: пластинчатая часть занимает половину и более (до трёх четвертей) длины окружности, имеет чётко выраженное расширение посередине, суженные края переходят в достаточно длинные окончания из четырёхугольного (как правило, квадратного) в сечении тордированного (кручёного) дрота. Экземпляр из Замятино-Юрьево своеобразен по декору. Он имеет орнамент в виде полусфер и дуг, крест и фасетки на конце. По мнению В.Е. Родинковой, данная композиция не характерна для предметов круга выемчатых эмалей в целом и не вписывается в стилистику декора рассматриваемой вещи в частности. Исследователь не исключает, что рассматриваемая вещь в донском регионе является импортной, и синтез разнокультурных элементов в её декоре был осуществлён в Поднепровье. Венчики типа II найдены на территории Верхнего Поочья, Москворечья, Поднепровья, в том числе в составе Троицкого, Мощинского и Брянского кладов, а также в погребении. 1 могилы 48 некрополя Красный Маяк (Родинкова, 2018, с. 68-69). В целом, диадемы II типа, то есть окско-деснинского региона, производные от образцов I типа, характерного для юго-восточной Прибалтики, не встречены в комплексах, соотносимых с поздним периодом развития эмалей (Родинкова, 2018, с. 72-73). По мнению С.В.

Воронятова, пластинчатые украшения также характерны для раннего этапа развития стиля варварских выемчатых эмалей (Воронятов, 2014, с. 197, 201).

3.6.2. Прямоугольные пластинчатые обоймы с циркульным орнаментом

Общая характеристика. Прямоугольные пластинчатые обоймы с циркульным орнаментом представляли собой детали наборного головного венчика, типа латвийского женского головного убора «вайнаг». Любопытно, что в Мощинском кладе (Булычов, 1899, табл. XII: 7) они сохранились с остатками кожаной основы (рис. 5; 51: 1-3)

На Северском Донце прямоугольная пластинчатая обойма с циркульным орнаментом происходит из Терновки-2 (рис. 10: 1).

На Верхнем Дону прямоугольная пластинчатая обойма с циркульным орнаментом происходит из Паниковца-1, вне клада (рис. 18: 4).

На Хопре фрагмент прямоугольной пластинчатой обоймы с циркульным орнаментом происходит из погр. 6 могильника Инясево (рис. 36: 11).

По мнению В.Е. Родиковой, обоймицы с загнутыми краями, связываемые с наборными головными венчиками, имеют восточнобалтское происхождение, они представлены на мощинских и дьяковских памятниках (Родинкова, 2018, с. 70).

3.6.3. Трубочатые пронизки

Общая характеристика. Трубочатые бронзовые пронизки применялись в оформлении головных уборов населения Центральной Европы с эпохи бронзы.

На Хопре трубочатые бронзовые пронизки происходят с поселения Борисоглебское-4 – 1 экз., поселения Рассказань-3 – 1 экз. и могильника Инясево – 2 экз. По всей видимости, они представляют собой детали наборного головного венчика, типа вайнаг, происходящего из Мощинского клада (рис. 5; 51: 3) (Булычов, 1899, табл. XII: 7). Несколько таких бронзовых пронизей были найдены вместе с диадемой в районе черепа ребенка (девочки) погр. 1 могилы 48 некрополя Красный Маяк (Гей, Бажан, 1993, с. 52).

3.7. Гривны

Северский Донец. Фрагмент массивной бронзовой гривны с окончанием в виде рельефной шишечки («грибовидным») происходит с поселения Головино-1 (рис. 10: 3). Данные изделия имеют многочисленные аналогии в Восточной Прибалтике (Абашина и др. 2001-2002, с. 268). Гривны в западнобалтских древностях, а также в древностях Среднего Поднепровья, Подесенья и Поочья, рассматриваются как возможный показатель высокого социального статуса их владельцев (Воронятов, Хомякова, 2018, с. 84).

Итак, на основе проведённого типологического и стилистического анализа изделий всего круга эмалей в бассейне Дона можно определить, к какой стадии развития восточноевропейских изделий этого круга они относятся. Всего исследователями выделено три стадии развития эмалей, которые лишь приблизительно могут быть соотнесены с абсолютными датами:

- стадия 1 (ранняя) – присутствие небольших вещей без отростков и прорезных полей с незначительными по размерам вставками эмали красного цвета (вторая половина II в. – начало III в.);

- стадия 2 (средняя) – наличие также крупных изделий с эмалью различных цветов, отростками, дополнительными полями, прорезной орнаментацией, кольцами (ажурный стиль) – конец II в. – сер./втор. пол. III в.;

- стадия 3 (поздняя) – существование украшений с прорезной орнаментацией без эмалевых вставок с нарушением стилистического единства (дериваты бронзовых украшений, но уже без эмалевых вставок) – сер. III в. – IV в.

В лесостепном бассейне Дона большая часть изделий круга эмалей представлена относительно крупными украшениями, декорированными вставками не только красного, но и других цветов (голубого, белого, желтого), с прорезной орнаментацией, кольцами. Их можно отнести к 1 и 2 стадиям развития восточноевропейских выемчатых эмалей, то есть к периоду от середины II в. до середины III в. Исследователями установлено, что на территории Римской

империи в Дакии, Галлии и в Подунавье изделия с эмалями датируются в основном II-III вв. (Румянцева, 2018, с. 221-226), также как и в лесостепном бассейне Дона. По мнению О.С. Румянцевой, время возникновения стиля восточноевропейских выемчатых эмалей и существования украшений первой и второй стадий его развития совпадает с периодом расцвета провинциально-римского эмалирования на континенте, которое начинается во второй половине II в. и длится первую половину III в. (Румянцева, 2018, с. 221-226).

Проведенный нами анализ находок круга выемчатых эмалей римского времени, происходящих из бассейна Дона (Северский Донец, Верхний и Средний Дон, Хопёр) показал как их типологическую, так и стилистическую близость изделиям круга эмалей более западных районов вплоть до Юго-Восточной Прибалтики. В результате ареал распространения этих вещей увеличился более чем на треть. На наш взгляд, на Северском Донце и Хопре связь эмалей с постзарубинецким культурным слоем, содержащим характерную чёрнолощеную и груболепную керамику, а также иные находки, установлена бесспорно. Не случайно здесь наборы изделий круга выемчатых эмалей найдены не только в слое, но и в жилищах (Ездочное, Терновка-2). На Среднем Хопре находки эмалей в последнее время стали известны на раскопанных ранее поселениях с постзарубинецким слоем и характерным для него набором керамики. Здесь же известен пока единственный могильник, связанный с этими древностями – Инясево.

Пока сложнее выглядит ситуация на Верхнем Дону. Здесь находки выемчатых эмалей стали известны только в самое последнее время. Может быть, по этой причине их до сих пор не удалось связать с каким-либо культурным горизонтом. Да и сам характер артефактов также препятствует выделению здесь в настоящее время культурно-хронологического горизонта.

ГЛАВА 4. ПРОБЛЕМЫ ХРОНОЛОГИИ БРОНЗОВЫХ ИЗДЕЛИЙ КРУГА ВЫЕМЧАТЫХ ЭМАЛЕЙ В БАССЕЙНЕ ДОНА И ЭТНИЧЕСКОЙ ПРИНАДЛЕЖНОСТИ ИХ НОСИТЕЛЕЙ

Как было показано в первой, историографической, главе, среди исследователей нет единства в решении вопросов хронологии изделий круга выемчатых эмалей. Их датировки очень широко колеблются от II до VII вв. Большинство исследователей сейчас склоняется к дате в пределах второй половины II-IV вв., но для нашего региона она представляется слишком широкой. Поэтому рассмотрим этот вопрос на материалах памятников юго-восточного ареала распространения эмалей, прежде всего, бассейна Дона. К датирующим вещам относятся распространённые на территории Центральной и Восточной Европы металлические детали костюма (фибулы, пряжки), украшения (гривны, бусы), предметы вооружения и снаряжения всадника (шпоры) и др.

4.1. Хроноиндикаторы памятников с изделиями круга эмалей в бассейне Дона

Северский Донец. Из слоя постзарубинецкого поселения Головино-1 происходит Т-образная фибула круга выемчатых эмалей (рис. 6: 1; 10: 2). По своим типологическим признакам она наиболее близка первой серии и особенно прототипам фибул Almgren 84. Поскольку фибула из Головино-1 стоит в самом начале типологического ряда серии 1, то её датировку следует определять ближе к прототипу – около рубежа II/III вв. (Абашина и др., 2001-2002, с. 268). В слое того же памятника найден фрагмент бронзовой гривны с окончанием в виде рельефной шишечки, так называемой «грибовидной» (рис. 10: 3). Данные изделия имеют многочисленные аналогии в Восточной Прибалтике и по материалам Литвы датируются ступенями B2/C1 и C1a (Абашина и др., 2001-2002, с. 268). Также в слое поселения обнаружены конические, свитые из стеклянного жгута, навершия для булавок типа Кемптен, которые находятся в комплексах римского

времени Западной Европы и преимущественно относятся к I–II вв. (Любичев, 2019, с. 85). По мнению исследователей, соотнесение датировок этих вещей позволяет отнести поселение Головино-1 ко второй половине II в. – началу III в. (Абашина и др., 2001-2002, с. 268; Любичев, 2019, с. 85).

Из постройки 1 постзарубинецкого поселения Ездочное-1 происходят: бронзовая треугольная фибула с полями красной эмали (рис. 10: 4), фрагмент бронзового литого браслета с треугольными гребнями (рис. 10: 5), железная шпора класса Nakensporn, характерная для ступеней B1 и B2 центрально-европейской хронологии (рис. 10: 6), а также фрагмент железной подвижной фибулы (Зиньковская, Медведев, 2005, рис. 5: 2). Совокупность датировок этих предметов позволяет отнести поселения Ездочное-1 ко второй половине II – первой половине III в.

Из постройки 2 постзарубинецкого поселения Терновка-2 происходит фрагмент обоймы из листовой бронзы с циркульным орнаментом круга выемчатых эмалей (рис. 10: 1), а из культурного слоя – четыре бусины: три из красного глухого стекла. Две из них отнесены А.М. Обломским к типу Алексева 104, характерному для II–III вв. (Алексеева, 1978, с. 69. рис. 10: 11-13), у четвёртой слой красного глухого стекла наложен на основу из прозрачного стекла желтоватого оттенка (Обломский, 1990, рис. 10: 15). По своей форме две бусины близки к параллелепипеду, одна имеет цилиндрическую форму, а двухцветная бусина – округлую форму. В Мощинском кладе красные пастовые бусы в форме параллелепипеда составляют около половины изделий подобного типа (Обломский, Гороховский, 1986) и датируются II – III вв. (Алексеева, 1978, с. 24). В целом, поселение Терновка 2 было датировано второй половиной II в. (Обломский, 1990, с. 23).

На поселении Шишино-5 был найден клад вещей круга эмалей (рис. 12: 1-5). В слое могильника Шишино-5 была найдена бронзовая пряжка с прямоугольной рамкой, железным язычком и пластинчатой обоймой (рис. 12: 6). Пряжка вначале датировалась А.М. Обломским со ссылкой на Ю.В. Кухаренко I–II вв., но допускалось её существование и в III в. (Обломский, 1991, с. 20). Однако М.В.

Любичев показал, что она относится к группе ременных пряжек (Krempenschnallen) F типа 8 и датируется ступенью C₁ (Madyda-Legutko, 1986, S. 44-45), то есть гораздо более поздним временем, а именно 240-270 гг.

Анализ датирующих вещей с постзарубинецких памятников в бассейне Северского Донца, на которых найдены изделия круга эмалей, позволяет отнести их существование к ступеням B₂/C₁ с заходом в C_{1a} или, в абсолютных датах, ко второй половине II – первой половине III в.

На Верхнем Дону на изученном раскопками поселении Паниковец-1 вне клада найден целый экземпляр «окской» фибулы без пружинного аппарата (рис. 19: 2). По имеющимся данным, ещё одна такая фибула происходит из клада у устья Красивой Мечи. Фибулы этого типа специально были изучены И. Р. Ахмедовым и А. М. Воронцовым. И. Р. Ахмедов относит ранние «окские» фибулы (профилированные с кнопками на конце ножки) к рубежу II/III – первой половине III в. (Ахмедов, 2008, с. 10). А.М. Воронцов фибулу из Паниковца включает в вариант 1 (типологически самый ранний). Датирует он застёжки этого варианта примерно так же, как и И.Р. Ахмедов, правда, подчеркивая, что эта дата пока условна. Большинство фибул варианта 1 происходят с территории Подесенья, Верхнего Поочья и лесостепного Подонья. Отдельные экземпляры известны западнее (Воронцов, 2018, с. 95-104). Важно, что ранние «окские» фибулы синхронны (по крайней мере, частично) украшениям круга эмалей. Кроме верхнедонских комплексов, вместе с вещами с эмалью эти фибулы найдены в Мощинском и Брянском кладах (Булычов, 1899, табл. XII: 4-5; Ахмедов и др., 2015, рис. 2:5; Воронцов, 2018, с. 95-104).

Около очага 1 поселения Паниковец была найдена красная непрозрачная стеклянная бусина цилиндрической формы. По заключению О.С. Румянцевой, хотя точные аналогии бусине не определяются, подобные бусы ассоциируются с типом 104 Е.М. Алексеевой, которая датирует их широко – в пределах II-III вв. (Алексеева, 1978, с.69, табл. 33: 31а-38). Эта бусина аналогична бусинам из Брянского клада (Румянцева, 2018, с. 58-65). На поселении Паниковец была также найдена деталь ременной гарнитуры центральноевропейского происхождения, а

именно крестообразный наконечник, с расширенными трапециевидными концами и с отверстием в круглой средней части (рис. 24: 2), который датируется III в. (Обломский, Сапрыкина, 2019, с. 73).

Целая сьюльгама с перпендикулярно загнутыми кверху узкими спиралевидными концами происходит из клада в Паниковце. По И.В. Белоцерковской, на территории рязано-окских могильников такие сьюльгамы относятся к сериям ДА3 и ДА4, которые датируются III в. – началом IV в. (Белоцерковская, 2015, с. 115-116, рис. 3:18-19). В Верхнем Подонье сьюльгамы с очень похожим оформлением концов, но меньших размеров (диаметр – около 2 см), происходят из курганов Ново-Никольского могильника, где датируются второй половиной II в. (Медведев, 1990, с. 166, рис. 31:5; 32:21). Третья сьюльгама найдена в сарматском слое III Чертовицкого городища (Медведев, 2008, с. 71, рис. 59, 12)

В кладе из Нижнего Казачьего найдена медная римская монета 161-164 гг. (рис. 24: 9), поэтому клад мог быть сокрыт не ранее этой даты. Это не первый случай, когда римские медные монеты найдены вместе с вещами круга выемчатых эмалей. Так, в Гомельском Поднепровье в первом случае вместе с треугольной фибулой и лунницей была найдена медная римская монета чеканки императора Гордиана III, годы чеканки 241-242, место чеканки – Виминациум (Верхняя Мезия). В другом случае вместе с фибулой с красной и белой эмалью была найдена римская медная монета Александра Севера, годы чеканки 222-235, место чеканки Каллатис (Нижняя Мезия) (Макушников, Радюш, 2017, с. 176-177). Следовательно, выпадение эмалей в рассмотренных случаях произошло не ранее середины III в.

Пряжка центральноевропейского круга и железная шпора из Нижнего Казачьего (рис. 24: 6, 8) датируются II – началом IV в. (Обломский, Березуцкий, 2019, с. 66). Двусторонняя пряжка центральноевропейского круга из Замятино-Юрьево (рис. 20: 4) может быть датирована широко – от третьей четверти I в. до третьей четверти III в. (Обломский, Березуцкий, 2019, с. 66). Аналогии этим

пряжкам есть и в Брянском кладе середины III в. (Обломский, Сапрыкина, 2019, с. 73).

Анализ большинства датирующих вещей с памятников на Верхнем Дону, на которых найдены изделия круга эмалей, позволяет отнести их существование к ступеням В2/С1, С1а или ко второй половине II – первой половине III вв.

Хонёр. На постзарубинецком поселении Шапкино-2 в заполнении постройки 1 был найден бронзовый колокольчик (рис. 38: 1). Подобные колокольчики характерны для раннеримского времени. Они появляются в Северном Причерноморье не ранее I в. и бытуют вплоть до середины III в. (Морозовская, 1985, с.74-75). Шапкинский колокольчик по форме ушка и оформлению нижней части сопоставляется А.А. Хрековым с египетскими I – II вв. (Хреков, 2013, с. 4). Внутри колокольчика находилась миниатюрная цилиндрическая бусина из прозрачного сизо-зеленого стекла. Она относится к типу 65 по Е.М. Алексеевой и датируется первыми веками н. э. (Алексеева, 1978, с. 67, табл. 33: 12). Другая ромбическая в сечении бусина из гагата найдена в заполнении постройки (рис. 38: 3), она относится к типу 89 по Е.М. Алексеевой и может быть датирована широко в пределах I-III вв. (Алексеева, 1978, с.18, табл. 33: 14, 18). Таким образом, поселение Шапкино--2, скорее всего, могло существовать со II в. по середину III в.

На постзарубинецком поселении Рассказань-3 была найдена округлая бусина с внутренней металлической прокладкой (Хреков, 2013, рис. 7: 10). Она принадлежит типу 1 варианта «б» по Е.М. Алексеевой, который использовался на протяжении всего римского времени (Алексеева, 1978, с. 29-30). М. Темпельман-Мончиньска относит эти бусы к типу 387 и датирует концом I в. – началом III в. (Tempelmann-Maczynska, 1985, S. 64). На поверхности постзарубинецкого поселения Богатырка была найдена железная шпора с плоской ромбической дужкой, коническим шипом и загнутыми концами-зацепами (рис. 30: 4). Она аналогична шпоре, найденной в Нижнем Казачьем, которая датирована широко в пределах II – начала IV в. (Обломский, Березуцкий, 2019, с. 66). Бронзовая пряжка с овальной рамой и пластинчатой округлой обоймой (железный язычок обломан)

(рис. 30: 2) соответствует типу П2а по В.Ю. Малашеву и датируется в пределах III в. (Малашев, 2000, с.194-209).

Из погребения 1 могильника Инясево, помимо трапециевидных подвесок, происходит бронзовая пряжка с овальной рамой и невысоким уступом у основания язычка (рис. 36: 6). По основным признакам она относится к типу П2а по В.Ю. Малашеву и датируется весьма широко концом II-III вв., но уступ у основания язычка может указывать и на несколько более позднее время. Такой прием оформления основания языка распространяется во второй половине III в. (Малашев, 2000, с. 209, рис. 2, п2а). Из погребений 5 и 6 того же могильника происходят две железные пряжки с кольцеобразной рамой и прогнутым язычком (рис. 36: 5, 7). По мнению М.П. Абрамовой, в центральных районах Северного Кавказа такие пряжки были ведущим типом в I – первой половине III в. (Абрамова, 1998, с. 209-223). Отметим также, что из сборов на поверхности могильника происходит пряжка с калачиковидной уплощенной рамкой, основание язычка которой покрыто характерной сетчатой насечкой (рис. 36: 8). Безусловно, она относится к ещё более позднему времени, чем середина III в., но уверенно связывать эту находку с инясевскими погребениями преждевременно.

На поселении Разнобрычка была найдена железная шпора с плоской ромбической дужкой, чуть загнутыми концами-зацепами и коническим остроконечным шипом (рис. 38: 4). Она относится к типу F3 по Е. Гинальскому, характерному для времени C1a-C1b (Ginalski, 1991, S. 66-67). Также был найден фрагмент сероглиняного сосуда со стилизованной зооморфной ручкой в виде двух выступающих глаз (Хреков, 2013, рис. 11: 7). В Волго-Донском междуречье сероглиняные сосуды с зооморфными ручками появляются в первые века нашей эры (Скрипкин, 1984, с. 25, 55, рис. 5: 1-4) и бытуют до V в. (Медведев, 2018, рис. 2: 2, 3). Подобное изделие обнаружено на Ишутинском городище в Верхнем Подонье, которое существовало до середины III в. (Разуваев, 1998, с. 86, 92, рис. 4: 2).

Стилистический и типологический анализ изделий круга эмалей показал, что на Хопре присутствуют небольшие вещи без отростков и прорезных полей с

незначительными по размерам вставками эмали красного цвета (лунницы из Шапкино-1, Духового). В большинстве своем они относятся к стадии 1 (вторая половина II в.). Анализ материалов с памятников инясевского типа, проведенный вначале А.А. Хрековым (рис. 52) (Хреков, 2013, рис. 44), а позднее и А.М. Обломским, показал, что памятники существовали до второй половины III в. (Обломский, 2017б, с. 71-79). Однако А.П. Медведев не без основания допускает, что они могли существовать и дольше (Медведев, 2007, с. 12).

Анализ датирующих вещей с постзарубинецких памятников в бассейне Хопра, на которых найдены изделия круга эмалей, позволяет отнести время их распространения к ступеням В₂/С₁, С_{1а} или второй половине II в. – первой половине III в. Надёжных комплексов с эмалями позже этого времени здесь не известно.

4.2 Хронологические индикаторы памятников с изделиями круга эмалей на юге Восточной Европы

Для верификации хронологии изученных нами памятников с выемчатыми эмалями бассейна Дона полезно сопоставить их с датировками южных комплексов, которые содержат изделия этого круга. Совсем недавно М.В. Любичев утверждал, что «в Восточной Европе вещи круга выемчатых эмалей пока не зафиксированы в закрытых комплексах (погребениях) вместе с другими датирующими вещами, что влияет как на их датировку, так и на хронологию всего постзарубинецкого горизонта» (Любичев, 2019, с. 83). Однако, на наш взгляд, это не так. Отдельные находки изделий круга «варварских эмалей» известны далеко от основного ареала их распространения – на юге Восточной Европы, в античных, позднескифских, сарматских могильниках (Зиньковская, 2009, с. 142-144). При этом если подавляющее большинство лесостепных эмалей найдены вне комплексов, в культурном слое или в кладах, практически все южные находки происходят, как правило, из закрытых комплексов – хорошо датированных погребений. Остановимся на них подробнее.

1. *Бедражи Нои, Молдавия*. Из погребения 5 кургана 8 позднесарматского могильника происходит подковообразная фибула со вставками красной эмали на концах (рис. 53: 1). По Е.Л. Гороховскому она относится к типу 2 серии III фазы А его схемы относительной хронологии подковообразных фибул, то есть к ранней стадии эволюции вещей с эмалями (Гороховский, 1982, с. 25-28). Вместе с фибулой в захоронении найдены наконечник ремня и бронзовая пряжка (Kurciatov, Vubulici, 1997, P. 224, Fig. 3, 1). Наконечник ремня – фасетированный, одночастный, слегка сужен книзу, относится к типу Н3а по В.Ю. Малашеву. Пряжка с овальной рамой, слегка прогнутым язычком без выступов и фасетированным округлым щитком близка к типу П2б по В.Ю. Малашеву. Эти вещи он датирует концом II в. – III в. (Малашев, 2000, с. 195-208).

2. *Дивизия, Буджак, Украина*. В позднесарматском женском погребении 1 кургана 2 у левого плеча скелета найдена подковообразная фибула без иглы с ромбическими гнездами для эмали на круглых окончаниях и прямоугольным гнездом с двумя сегментами по бокам на корпусе (рис. 53: 2) (Субботин, Дзиговский, 1990, с. 2-4, рис. 3). У правого плеча скелета была найдена лучковая подвижная двучленная фибула. В этом захоронении обнаружены другие бронзовые вещи: позднесарматское зеркало-подвеска типа Хазанов IX с тамгообразным знаком боспорского царя Ининсимея Боспорского (234-239), фасетированный наконечник ремня, а также застёжка-зажим («бигуди»). Погребение позднесарматское, по мнению А.А. Васильева и О.К. Савельева оно датируется 240-270 гг. (Васильев, Савельев, 2008, с. 32-36).

3. *Красный Маяк, Украина*. В позднескифском могильнике в погр. 48 в грунтовой овальной яме, ориентированной по линии СЗ-ЮВ, были найдены останки двух младенцев, возрастом от 6 месяцев до полутора лет, которые лежали вытянуто на спине, головой на северо-запад. Отдельные кости имели следы обожжённости (Гей, Бажан, 1993, с. 52-58, рис. 3). В районе черепа первого ребенка находился бронзовый проволочный налобный венчик, диаметром 11, 5 см., с замком в виде двух крючков, один из которых заканчивается конической шишкой (рис. 53: 3). Передняя часть венчика расплющена в ромбическую

пластину, орнаментированную пуансоном. Здесь же обнаружены бронзовые колечки из тонкой проволоки диаметром 1,6-1,8 см. и три бронзовые трубочки-пронизки длиной 0,8-2,5 см. Эти украшения вместе с налобным венчиком представляли элементы единого головного убора, типа латгальской вайнаги. Аналогии налобному венчику известны в культурах Прибалтики и лесной зоны Восточной Европы II в. Из датирующих вещей в погребении была найдена бронзовая круглопроволочная одночленная лучковая фибула, длиной 6 см., с трапецевидной ножкой и длинной обмоткой корпуса. По В.В. Кропотову эта фибула входит в серию 1 варианта 4 формы 1 и датируется концом II в. – первой половиной III в. (Кропотов, 2010, с. 80, 110). Кроме этого были обнаружены: бронзовая фибула длиной 3,3 см. с пластинчатой спинкой, украшенной пуансонным орнаментом, и завитком на конце приемника, а также два бронзовых пирамидальных колокольчика, высотой 1,8-2 см, три спиральных кольца, изготовленных из бронзовых пластин, диаметром 0,8-1 см. На кисте левой руки был бронзовый спиральный браслет, диаметром 4 см., с расплюснутыми и орнаментированными концами. Справа от скелета находился ещё один бронзовый спиральный браслет, диаметром 3,5 см из массивного овального в сечении стержня, концы которого были расплюснуты и оформлены в виде «змеиных головок». В районе груди были найдены разнообразные бусы.

Около черепа второго младенца были найдены обломки бронзового колечка, бронзовой ворворки и железные обоймочки, скреплявшие ремешок вокруг головы, бусины. На месте левой руки находился бронзовый браслет диаметром 3,4 см. изготовленный из прямоугольного в сечении стержня, один конец его был расплюснут и орнаментирован.

По мнению О.А. Гей и И.А. Бажан, погребение датируется второй половиной II в. – первой половиной III в. Такие элементы погребального обряда, как тип погребального сооружения (простая грунтовая яма с каменной стелой), наличие фрагмента челюсти лошади, расчленённость костяков имеют истоки в культурах римского времени в Прибалтике. Комплекс свидетельствует о наличии в составе населения Нижнего Поднепровья накануне эпохи «готских» войн и появления

здесь черняховской культуры чужеродного компонента, связанного происхождением с балтским миром (Гей, Бажан, 1993, с. 55-58).

4. *Валовый-1, Нижний Дон.* В подбойной женской могиле кургана 33 лежал скелет головой на север, череп слегка деформирован. Слева от правой ноги были найдены три бронзовых изделия с выемчатыми эмалями. Два из них однотипные – крестовидной формы, на пересечении лучей имеется крестовидное углубление, заполненное красной эмалью (рис. 53: 4, 5). От трёх лучей отходят полумесяцы, концы которых завершаются расширениями в виде дисков. Диски украшены крестообразными углубления, заполненными жёлтой эмалью. На четвертом луче имеется литой вертикальный сегмент, выше его стержень обломан. Размер 6х5 см. Третье изделие в виде стилизованного солярного знака украшено красной эмалью (рис. 53: 6). Его основу составляет круг с мальтийским крестом внутри, от круга отходят лучи, завершающиеся крестовидными фигурами, их три конца оформлены в виде конических утолщений. Размер 6х6,5 см. Оно могло являться круглым звеном нагрудной цепи.

В погребении также были найдены: лучковая подвязная одночленная фибула 5 варианта и сильнопрофилированная фибула причерноморского типа (1 тип, 2 вариант), литой бронзовый котел, бронзовое китайское зеркало, набор украшений и посуды. Погребение – позднесарматское, скорее всего, датируется рубежом II-III вв. (Беспалый, Беспалая, Раев, 2007, с.80-81). Набор изделий с эмалями из этого погребения резко отличается по стилю от восточноевропейских эмалей. Вероятно, они были изготовлены в одном из римских провинциальных центров.

5. *Клин-яр, г. Кисловодск.* В погребении 11 в грунтовой могиле найден скелет женщины, положенной вытянуто, на спине, головой на юго-запад. При ней найдена железная пряжка с округлой рамкой и подвижным язычком, бронзовая фибула и бронзовая подвеска-лунница треугольной формы, окончания которой украшены тремя кружочками с эмалью. По обрядовым признакам (кисти рук на тазовых костях, ноги перекрещены в голених) захоронение позднесарматское. Бронзовая сильнопрофилированная фибула причерноморского типа (тип 1,

вариант 2) позволяет датировать его второй половиной II в. (Виноградов, Рунич, 1969, с.118-119).

6. *Кепы, Краснодарский край.* Погребение из раскопок Н.И. Сокольского 1962 г. было впущено в культурный слой городища, поэтому тип могилы не установлен. Скелет женщины лежал вытянуто, на спине, головой на юго-запад, а кисти её рук находились на нижней части живота. При ней найден фрагмент бронзовой треугольной фибулы (эмаль не сохранилась) (рис. 53: 7), лежавшей выше левого плеча, а также бронзовое зеркало, находившееся на правой части груди. Зеркало на обороте было украшено рельефным орнаментом из концентрических кругов и полукружий. По описанию Н.И. Сокольского оно имело «короткую боковую ручку без дырочки» (Сокольский, 1964, с. 207–209, рис.1, 2), хотя в публикации на фотографии она заметна. Если это так, то оно является сарматским зеркалом-подвеской с боковой петлей, типа Хазанов IX. В таком случае, погребение следует датировать второй половиной II-серединой III вв.

7. *Нейзац, Крым.* В склепе №275 на тазовых костях одного из погребённых найдена бронзовая ажурная плакетка. Она завершается кольцом, украшенным изображением ушастого животного. Поверхность орнаментирована зигзагообразными линиями (рис. 53: 11). Размеры плакетки 10,1 x 2,4 см. По мнению И.Н. Храпунова, плакетка была частью нагрудной цепи. Вероятно, она использовалась как украшение (Храпунов, 2011, с. 47-48, рис. 40, 4). В женских и детских погребениях III в. были обнаружены бронзовые пластинки с загнутыми краями, украшенные пуансонным орнаментом. В погр. 174 таких пластинок было найдено 10 экз., в погр. 59 – 7 экз. В тех случаях, когда бронзовые пластинки находятся *in situ*, они лежат на черепах. Иногда под ними сохраняется полоса кожаного тлена. По мнению И.Н. Храпунова, пластинки являлись деталями головного убора – кожаных ремешков, на котором в ряд, в нескольких сантиметрах друг от друга, крепились бронзовые пластинки (Храпунов, 2011, с.37, рис. 34, 5-14).

8. *Чатыр-Даг, Крым.* В погребении 14 в каменном ящике, размером 0,6x0,34 м, с кремацией, были найдены предметы личного убора, изготовленные из бронзы. Прежде всего, следует обратить внимание на шесть прямоугольных с загнутыми краями накладок, украшенных пуансонным орнаментом, являвшихся элементами головного убора – венца (Мыц и др., 2006, таб. 17, 1). Они аналогичны пластинкам, найденным в погр. Нейзац. Кроме этого, в погребении были найдены другие бронзовые изделия: 2 несомкнутых браслета с расширяющимися концами, 2 пластинчатых браслета, браслет четырёхгранный в сечении, обломок ложновитой гривны, 2 перстня, 6 колокольчиков, 3 пряжки с овальным щитком, фаянсовые и стеклянные бусы, 2 медные истертые боспорские монеты II-III вв. и серебряная римская III в. (Мыц и др., 2006, с.15). Из орудий труда найдены: 2 ножа, 1 игла, 2 обоймицы для игл. По мнению исследователей, погр. 14 датируется серединой III в. (Мыц и др., 2006, с. 158).

В погребении 15 в каменном ящике с кремацией были найдены изделия из бронзы (Мыц и др., 2006, с. 15). В состав комплекса входили: фрагмент крупной перекладчатой фибулы (рис. 53: 10), пряжка с овальным щитком и железным язычком (тип П2а, конца II-III в. по В.Ю. Малашеву), бронзовая бляшка с отверстием в центре и пуансонным орнаментом, обломок круглопроволочного браслета, 2 подвески из сильно истёртых боспорских монет с отверстиями у краев (Мыц и др., 2006, с.15, табл. 19а). Погребение 15 датируется концом II-III вв.

9. *Херсонес, некрополь, Крым.* В погр. 3 в каменном ящике в 1891 г. было обнаружено коллективное захоронение в нескольких урнах. Здесь найдены две треугольные фибулы с эмалью красного и зелёного цветов (рис. 53: 8, 9). Они относятся к типу III варианту 1 по типологии Г.Ф. Корзухиной (Корзухина, 1978, с. 24, 77, табл. 23, 1,2). Также были встречены: серебряная монета Каракаллы (212-217), переделанная в подвеску, и две фибулы-цикады. Гробница использовалось очень долго – с сер. III в. вплоть до конца V в. (фибулы-цикады).

10. *Скалистое-3, Крым.* В погребении 28 вместе с мечом и набором воинского снаряжения и рядом с ним найдены две бронзовые, украшенные красной эмалью шпоры (рис. 53: 12, 13). Они принадлежат подгруппе Е по

классификации Е. Гинальского (Ginalski, 1991, S. 59-64). Из погребения также происходят удила, кувшин и краснолаковая тарелка, три браслета, пять фибул, бусы, колечко с шишечками по ободу, две поясные пряжки, два наконечника ремней. Укажем, что погр. 28 – единственное в некрополе воинское, всадническое захоронение. По набору фибул: смычковых II – первой половины III в., лучковой подвязной первой половины III в. (Кропотов, 2010, с. 148, 180) погребение датируется первой половиной III в.

Итак, практически все проанализированные нами южные комплексы с бронзовыми изделиями круга выемчатых эмалей могут быть датированы в пределах от конца II до середины III в., и за эти хронологические рубежи они не выходят. Это важное обстоятельство также нужно учесть при уточнении хронологии изделий круга выемчатых эмалей римского времени. Попутно отметим, что изделия круга эмалей, в частности – лунницы, – были обнаружены на хорошо стратифицированном Дьяковом городище на р. Москва, в средней части верхнего слоя А, который на основании серии радиоуглеродных датировок относится ко II в. – первой половине III в. (Кренке, 2011, с. 137-145).

4.3. Проблемы этнокультурной принадлежности населения, оставившего изделия круга выемчатых эмалей в бассейне Дона

По вопросу об этнокультурной принадлежности древностей круга выемчатых эмалей в науке также не существует единой точки зрения. Мы видим две главные причины расхождений оценок различных авторов в решении этой проблемы. Во-первых, это характер источников, которые находятся в распоряжении исследователей. В массе своей это – случайные находки и клады, вырванные из археологического контекста. Особенно это относится к территории Среднего и Верхнего Дона. Во-вторых – почти полное отсутствие независимых от археологии свидетельств об этом населении и его этнической принадлежности. Тем не менее, весьма специфический культурный облик изучаемых древностей уже сам по себе свидетельствует об этническом своеобразии населения, его

оставившего. Опираясь на богатую историографическую традицию и данные письменных источников всё же попытаемся ответить на вопрос: что это было за население.

Северский Донец. Все изделия круга выемчатых эмалей на Северском Донце (правый приток Дона) найдены на 7 постзарубинецких поселениях, где имеется соответствующий культурный слой. Все они расположены на возвышенностях в поймах рек или на склонах первых надпойменных террас (рис. 2). В трёх случаях они обнаружены на поверхности поселения (Колесники, Раковка-1, Родной Край), в двух случаях – в культурном слое поселения (Головино-1, Шишино-5) и еще в двух случаях – в постройках, исследованных на поселениях (Ездочное, Терновка-2). В связи с этим изделия круга эмалей в рассматриваемом регионе можно с уверенностью атрибутировать, как относящиеся к постзарубинецкому культурно-хронологическому горизонту сер. II – сер. III в. (ступени В1/С1). Термин культурно-хронологический горизонт применительно к нашей теме восходит к работам М.Б. Щукина, который считал, что это явление нельзя назвать археологической культурой по причине больших расстояний между группами этих памятников и различий в наборе элементов материальной культуры. Археологический горизонт считается эквивалентом населения, которое находится в процессе расселения и ещё не стало на путь интеграции (Щукин, 1994, с. 236).

Возникновение постзарубинецкого культурно-хронологического горизонта середины II – середины III вв. исследователи связывают, прежде всего, с кризисом и распадом зарубинецкой культуры, которые привели к массовой миграции населения в различных направлениях (Мачинский, 1976, с. 93-94; Щукин, 1979, с. 69;). Эти события стали толчком к образованию отдельных групп памятников с близкими чертами на огромной территории от Верхнего Поднепровья до Верхнего Подонья и Прихопёрья (рис. 54, 55). По мнению С.В. Воронятова, памятники второго периода развития постзарубинецких древностей (типа Терновка-2 – Шапкино-2) отличаются от первого периода горизонта (типа Рахны-Почеп) прежде всего новыми культурно-хронологическими индикаторами – «выемчатыми эмалями» (Воронятов, 2018, с. 16).

К востоку и югу от постзарубинецких памятников на Северском Донце располагались культурные области памятников, оставленных сарматами (рис. 3; 56). Две соседние культурные области: сарматы и население, оставившее памятники постзарубинецкого горизонта, выглядят как обособленные и не контактирующими друг с другом (Медведев, 1993, с. 59). По смелому предположению М.В. Любичева, контакты между ними заключались в захвате сарматами пленных на поселениях оседлых общностей (Любичев, 2008в, с. 28). Наличие исключительно неукрепленных поселений у оседлого населения (носителей постзарубинецкого горизонта) может считаться косвенным отражением их политической зависимости от сарматов (Симоненко, 1981, с. 68).

В носителях постзарубинецких древностей многие современные специалисты видят венетов (венедов) (Мачинский 1976, с. 87-91; Обломский, Терпиловский, 1991, с. 104-108), Медведев, 2007, с. 13). Важно, что этот этноним встречается только в римской географической традиции и в доимператорскую эпоху не известен (Подосинов, 2016, с. 950).

Упоминания римскими авторами венетов относятся к разному времени и, видимо, отражают различные этапы истории этой народности. Первоначально они их знают на Висле, поблизости от хорошо известного им «янтарного пути», причем ещё до времени появления выемчатых эмалей. Распространение постзарубинецких групп населения с эмальями, начиная с середины II в., возможно, совпадает с крайней юго-восточной зоной расселения народа венетов, который попадал в поле зрения античных авторов у его западных рубежей.

Авторы начала-первой половины I в. Страбон, Помпоний Мела венедов ещё не знают. Плиний Старший (23-79 гг.) в «Естественной истории» писал, что земли Сарматии «до реки Вистулы населены сарматами, венедами, скирами, гиррами» (NH, IV, 96-97). Здесь венеты еще один из многих малых народов, обитавших по берегам Вистулы-Вислы.

Согласно Тациту, служившему в Германии в самом конце I в. офицером и хорошо знавшем ее население (Кнабе, 1981, с. 79), венеты были варварским племенем у восточных границ «Германии», подробно описанной историком. Он

размещает их между певкинами (бастарны) на юге и феннами (финны) на севере. «Здесь конец Свебии. Отнести ли певкинов, венедов (Venethi) и феннов к германцам или сарматам, право не знаю... Венеды переняли многое из их нравов, ибо ради грабежа рыщут по лесам и горам, какие только ни существуют между певкинами и феннами... Однако их скорее можно причислить к германцам, потому что они сооружают себе дома, носят щиты и передвигаются пешими, и причем с большой быстротой; все это отмежевывает их от сарматов, проводящих всю жизнь в повозке и на коне» (Тас., Ger., 46).

С другой стороны, на карте «Певтингеровы таблицы», восходящей к оригиналу, созданному в римское время и, очевидно, отражающему разные реальности вплоть до конца III в., – венеты отмечены дважды: 1. Венеды (Venedi) близко к традиционному их размещению к югу от Балтики (Segm. VII, 4); 2. Венадисарматы (Venadi sarmatae) ближе к Подунавью к северо-западу от «Бастарнских Альп» (Segm. VII, 1) (Подосинов, 2002, с. 321). Их появление здесь можно связать с движением венетов Тацита на юго-запад.

Известно, что во второй половине II в. начинается массовое продвижение северных варваров на юг, в том числе и к дунайскому лимесу Римской империи. Исследователи не исключают, что причинами миграций различных центрально-и восточноевропейских племен во II в. стали изменения климата. Но более вероятна причина военно-политическая – это Маркоманские войны 166-180-х гг., которые очень сильно нарушили традиционное расселение племен Germania Magna. После них начинается массовое продвижение северных варваров на юг и юго-восток, в том числе и к дунайскому лимесу Римской империи. Мы не будем касаться всей этой очень сложной проблемы. Отметим лишь, что в Польском Поморье приходят в движение готы и формируется вельбарская культура, начинается движение её носителей на юго-восток (Щукин, 1994, с. 247). В степной зоне происходит массовое перемещение сарматов, которые на Западе доходят до Среднего Подунавья, а по Дону проникают далеко на север вглубь лесостепи до северной границы Липецкой обл. и юго-восточной границы Тульской обл. (Медведев, 2008, с. 82, 112).

По мнению Р.В. Терпиловского, западная часть распространения постзарубинецких групп (рис. 54) совпадает с юго-западной зоной расселения венетов по свидетельству Тацита. Кроме того, миграции носителей постзарубинецких групп на восток соответствуют информации Тацита о передвижениях венетов (Терпиловский, 2004, с. 92). Отдельные находки эмалей и кладов вещей подобного стиля в Среднем и Верхнем Подонье, то есть к востоку от основного ареала постзарубинецкого горизонта, на наш взгляд, могут выступать как маркеры движения носителей постзарубинецкого горизонта на северо-восток.

Однако существует и другая точка зрения. Её сторонники акцентируют внимание на северо-западные импульсы в постзарубинецком горизонте, под которыми понимаются элементы материальной культуры центральноевропейского происхождения (керамика пшеворской культуры, глазчатые фибулы прусской серии, пряжки с прямоугольной обоймой, шпоры, изделия круга эмалей). По мнению М.В. Любичева, они появляются здесь комплексно, во многих сферах материальной культуры: керамике, деталях одежды, украшениях, элементах снаряжения всадника, символах социального статуса (Любичев, 2019, с. 128). В этом смысле постзарубинецкий горизонт выглядит как очередной этап, продолжение традиции миграций и связей по линии Центральная Европа/Балтика – лесная зона – лесостепь – Северное Причерноморье («диагонали Балтика-Черное море») в раннеримском и начале позднеримского времени (Любичев, 2019, с. 180). Правда, сторонники такого подхода воздерживаются от конкретного этнического определения населения, оставившего выемчатые эмали.

Средний и Верхний Дон. В I–III вв. в лесостепном Подонье существовала культурно-хронологическая группа памятников типа Ишутинского городища, испытавшая на себе значительное сарматское влияние. Известны в этом регионе как среднесарматские (типа I и II Чертовицкого), так и позднесарматские курганные могильники (Медведев, 2008, с. 82-105). Однако ни в позднесарматских сарматских погребениях середины II в. – первой половины III

в., ни на 200 синхронных поселениях (30 из них исследовано раскопками) изделия круга эмалей обнаружены не были, хотя зачастую они располагались достаточно близко друг у другу. Следует также отметить, что на 70 памятниках более поздней культурно-хронологической группы второй половины III в. – первой половины IV в. типа Каширка-Седелки (15 исследовано раскопками), вещи круга эмалей также отсутствуют, там распространены украшения черняховской культуры (Обломский, Терпиловский, 2007, с.122; Обломский, Березуцкий, 2019, с. 68-70).

Сложность этнокультурной атрибуции изделий круга эмалей в Подонье заключается ещё и в том, что большинство из них представляют собой случайные находки (12 пунктов) и клады (5 пунктов). На раскопанных поселениях (Замятино-5, Ксизово-17, -19, Паниковец-1, Мухино-2) они найдены в культурных слоях, которые авторами раскопок обозначены как слои «сарматского времени» в чисто хронологическом смысле. В отличие от Северского Донца и Среднего Хопра на Верхнем Дону культурного слоя, с которым можно было бы связать находки, выемчатых эмалей пока не обнаружено. Поселение Паниковец-1, на котором был найден весьма значительный клад с изделиями круга эмалей, по мнению А. М. Обломского, скорее всего, представляло собой лишь производственную площадку. На нём не были обнаружены жилища и хозяйственные ямы, а был исследован только очаг, служивший для переплавки бронзовых изделий. Это мог быть так называемый «деятельный комплекс» (Классификации в археологии, 1990, с. 52.). По заключению автора раскопок, керамика, найденная в культурном слое, представлена двумя традициями – скифо-сарматской и близкой к киевской культуре. Материалы этого поселения позволили А.М. Обломскому выдвинуть гипотезу о том, что большинство украшений с эмалью центральной части лесостепного Подонья относятся к особому культурно-хронологическому горизонту Паниковец, который им датируется первой половиной III в. (Обломский, Сапрыкина, 2019, с. 66-85). К этому же горизонту, помимо поселения Паниковец-1, А.М. Обломский относит: поселение Шилово (с малочисленным и не очень выразительным набором

керамики, с одной стороны, и отсутствием изделий типа выемчатых эмалей с другой), некоторые комплексы поселения Мухино-2, а также могильник с погребениями по обряду кремации на III Чертовицком городище. Для керамики этого горизонта, по его мнению, характерно сочетание двух традиций раннекиевской и сарматского времени (Обломский, Березуцкий, 2019, с. 50). Но, к сожалению, на указанных памятниках не исключается чисто механическое смешение материалов двух разных страт, так как не известно ни одного закрытого комплекса, где бы они встречались вместе. А между могильником с ссожжениями и материалами из Паниковца, на наш взгляд, просто нет ничего общего, тем более что Паниковец и названный могильник – разные виды памятников. Представляется, что выделение горизонта «Паниковец» на Верхнем Дону лишь затрудняет решение поставленной проблемы в изучении выемчатых эмалей.

Из Верхнего Подонья происходят четыре клада: три из них состоят из сломанных бронзовых вещей, по-видимому, предназначенных для переплавки, два включали в себя целые слитки бронзы. В Паниковце-1 были найдены сломанные бронзовые вещи, выплеск бронзы, сырье в виде пластин и прутиков, а также бронзовый слиток. По своим параметрам слиток соответствует весовым нормам, принятым в Римской империи. Он мог быть отлит на территории одной из римских провинций во II-III вв. (Обломский, Сапрыкина, 2019, с. 80-81).

Как отмечает А.М. Обломский, если днепровские клады – это комплекты деталей женского убора и предметов мужской культуры престижа, которые использовались перед сокрытием по прямому назначению, то в донских кладах преобладает бронзовый лом – сырьё ремесленников, предназначенное для переплавки (Обломский, 2018б, с. 251-253; Обломский, Сапрыкина, 2019, с. 66-85). А.М. Обломский объясняет массовое попадание украшений круга эмалей в Подонье и использование их в виде бронзового лома для переплавки не иначе, как нападениями некоего верхнедонского населения на территорию, где эти эмали были частью убора местных жителей, то есть на территорию Верхнего Поднепровья и прилегающего Поочья. По его мнению, эти походы или набеги послужили причиной сокрытия кладов с эмалями в Верхнем Поднепровье и

Поочье. Но само Верхнее Подонье вскоре после этих походов подверглось удару некой «третьей силы», в результате чего в землю выпали верхнедонские клады. По мнению А.М. Обломского, этой силой было черняховское население, продвинувшееся в середине III в. в регион Верхнего Подонья и оставившее здесь памятники типа Каширка-Седелки (Обломский, 2018б, с. 251-253).

По поводу гипотетической «третьей силы», вызвавшей выпадение кладов с выемчатыми эмалями, мы можем отметить, что ряд исследователей сомневается в столь раннем появлении черняховского населения не только на Верхнем Дону, но и в Левобережье Днепра в целом. Да и дата этого события – середина-вторая половина III в. – представляется недостаточно обоснованной для столь ответственных хронологических заключений. Первоначально она базировалась на единственной находке фрагмента амфоры типа Зеест 73 на поселении Каширка, а затем фрагмента амфоры типа Д с поселения Седелки (Обломский, Бесуднов, 1995, с.42). Позднее А.М. Обломский сдвинул верхнюю дату памятников типа Каширка-Седелки ближе к середине IV в. (Обломский, 2001, с. 131). В таком случае население, оставившее древности этого типа, по времени никак не могло выступить той «третьей силой», от удара которой отложились верхнедонские клады.

Однако можно выдвинуть и другую гипотезу. Если посмотреть на карту (рис. 3), анклав населения сарматского времени на Среднем и Верхнем Дону с востока и запада «зажат» двумя родственными между собой группами постзарубинецких памятников. На западе – это северодонецкая группа типа Терновка-2–Шишино-5–Ездочное, на востоке – это хопёрская группа типа Шапкино–Инясево (Хреков, 2013). При отсутствии культурных слоев, связанных с выемчатыми эмалями, можно предположить, что эти изделия на Дону являются маркерами продвижения постзарубинецкого населения с запада на восток, для которого Верхнее Подонье служило, по-видимому, транзитной территорией (Зиньковская, 2011, с. 72-80). Как нам представляется, постзарубинецкое население не могло здесь прочно и надолго обосноваться, в отличие, например, от Северского Донца, в связи с тем, что верхнедонской регион был весьма плотно заселен воинственным

позднесарматским населением, оставившим курганные могильники середины II-первой половины III в., а также потомками местного скифоидного населения, проживавшего на хорошо укрепленных городищах типа Иштутино или Подгорное (Медведев, 2008, с. 77-78, 102).

В бассейне р. Хопёр все изделия круга выемчатых эмалей найдены на 17 памятниках инясевского типа (по терминологии их первооткрывателя А.А. Хрекова) или культурной группы типа Шапкино-Инясево (как их позже стал называть А. М. Обломский) (рис. 2). Они расположены на возвышенностях в поймах рек или на склонах первых надпойменных террас. Эти памятники по своей топографии, типам керамики, погребальному обряду (кремация) очень близки памятникам постзарубинецкого культурно-хронологического горизонта (Хреков, 2013; 2016), в том числе и Северского Донца (Любичев, 2019, с. 180).

В 10 случаях изделия круга эмалей обнаружены на поверхности поселений, в том числе ранее подвергавшимся раскопкам, в четырёх случаях – в исследованных объектах (постройках) или культурном слое (Борисоглебское-4, Разнобрычка, Шапкино-1, Шапкино-2) и ещё в двух случаях – в погребениях с кремациями постзарубинецкого могильника Инясево (погр. 1, 6), а также в ямах культовой площадки Рассказань-3. В связи с этим изделия круга эмалей в рассматриваемом регионе можно с уверенностью атрибутировать как относящиеся к постзарубинецкому культурно-хронологическому горизонту середины II – середины III вв., и, судя по некоторым пряжкам, даже несколько позже.

В то же время на памятниках типа Шапкино-Инясево присутствуют вещи центральноевропейского круга, которые А. А. Хреков атрибутирует как пшеворские. Это серолощенные миски, украшенные пиктограммой из свастик, треугольников, ромбов и крестов, бронзовые оковки верха деревянного сосуда, железные шпоры и поясные пряжки (Хреков, 2013; 2017).

По мнению исследователей, в сер. II в. в регион проникли группировки постзарубинецкого населения с востока Днепровского Левобережья и из бассейна Северского Донца. Возникшая в результате этого расселения на Среднем Хопре

культурная группа типа Шапкино-Инясево могла распространяться на восток вплоть до Волги. Она просуществовала до второй половины III в. Но что стало с этой группой населения – неясно. Следует отметить, что А.М. Обломский атрибутирует хопёрский анклав населения, представленный памятниками типа Шапкино-Инясево, как раннеславянский (Обломский, 2017б, с. 62-79).

Во второй половине II в. – первой половине III в. Доно-Волжское лесостепное междуречье было также заселено потомками среднесарматского населения, а затем поздними сарматами. По-видимому, кочевники-иранцы проживали в этом регионе относительно мирно, не вступая в серьёзные военные конфликты с местным оседлым населением, оставившим памятники постзарубинецкой культурной традиции. Как было установлено исследователями, обе группы населения занимали разные экологические ниши. Номады обитали на остепенённых водораздельных плато (Медведев, 2008, с. 28-32; Берестнев, 2016, с. 19-26), а оседлое население – в поймах рек (Хреков, 2012, с. 91-114; Берестнев, 2017, с. 22).

В позднесарматских погребениях лесостепного Доно-Волжского междуречья, как, впрочем, и на Верхнем Дону, вещи круга эмалей полностью отсутствуют (Медведев, 2008; Берестнев, 2016, с.19-26; Берестнев, 2017, с.17-19). Но, как было показано ранее, они изредка встречаются в позднесарматских женских погребениях второй половины II в. – первой половины III в. на юге Восточной Европы (Зиньковская, 2009, с. 142-144).

Таким образом, памятники постзарубинецкой культурной традиции в Среднем Прихопёрье были полностью или частично синхронны классическим позднесарматским памятникам. Носители постзарубинецкой (венеты) и позднесарматской культур, хотя и жили обособленно друг от друга, в разных экологических плоскостях, всё-таки занимали одну территорию и должны были контактировать друг с другом. Однако, видимо, контакты происходили без вступления в брачные отношения (отсутствие вещей с эмалями и лепной керамики типа Шапкино-Инясево в сарматских женских погребениях).

В этой ситуации в Среднем Прихопёрье существенно отличалась от той, которая изучена в бассейне р. Воронеж. В Чертовицких сарматских могильниках наряду с бесспорно сарматской встречается лепная керамика (горшки I типа, округлобокие миски), обнаруживающие истоки в местной керамической традиции предшествующего времени. Оказалось, что все захоронения, содержащие местную лепную керамику, принадлежали женщинам. Но любопытно, что они совершались по сарматскому ритуалу и сопровождались характерным для сарматов инвентарем, в частности, курильницами среднесарматских типов, зеркалами и т. п. (Медведев, 2008, с.122). В то же время, каких-либо специфических проявлений погребальной обрядности местного населения в них не отмечено. Скорее всего, эти погребения с лепной посудой местного производства принадлежали представительницам коренного населения, включённым в сарматские семейно-родовые группы в результате брачных контактов, чего не было на Среднем Хопре.

В середине III в. в жизни населения лесостепного Доно-Волжского междуречья происходят важные изменения. На Верхнем Дону и в Среднем Прихопёрье исчезают позднесарматские курганные могильники (Медведев, 2008, с. 110; Берестнев, 2016, с. 19-26). Сильно сокращается численность оседлого населения, оставившего памятники постзарубинецкой культурной традиции. До формирования новой этнокультурной общности здесь дело не дошло, подобной той, которая нашла отражение на римской географической карте III в., известной как «Певтингеровы таблицы» (Подосинов, 2002, с. 321-323). На ней имеется этноним «venadisarmatae» («венеды-сарматы»), расположенный южнее Балтийского моря и севернее Карпат, т.е. в регионе верховий Вислы и Днестра (сегмент VIII).

Юг Восточной Европы. На юге Восточной Европы исследованы погребения с бронзовыми изделиями круга выемчатых эмалей конца II в. –середины III в. Большинство погребений с изделиями круга эмалей – женские (или девичьи), что хорошо согласуется с атрибуцией подвесок и сьюльгам с эмалью как украшений и

деталей женского костюма. Одно погребение (погр. 28, Скалистое-3), содержащее предметы снаряжения всадника – шпоры, – вероятно, мужское.

По погребальному обряду рассмотренные захоронения с изделиями круга эмалей делятся на три группы: 1) ингумации, 2) ингумации со следами обожжённости костей, 3) кремации в каменных ящиках. Среди ингумаций по погребальному обряду и инвентарю можно выделить позднесарматские погребения (курган 33 Валовый-1, погр. 11 Клинь-яр, Кепы (1962), погр. 275 Нейзац). Четыре погребения с ингумациями (погр. 48 Красный Маяк, погр. 28 Скалистое III, погр. 59 и погр.174 Нейзац), а также три погребения с кремациями в каменных ящиках (погр. 14, 15 Чатыр-Даг, погр. 3 Херсонес) оставлены варварами, чья этническая атрибуция вызывает в настоящее время дискуссии. Рассмотрим три основные ранее предложенные гипотезы:

1) *«Сарматская»*. А.М. Обломский отметил, что находки вещей с эмалью в степях Причерноморья и в Крыму имеют близкие аналогии не в Прибалтике, а прежде всего в Поднепровье. В степях и в Крыму они локализуются в районах концентрации сарматских памятников и появились не в результате какого-то определенного импульса, а поступали в течение длительного времени благодаря мобильному сарматскому населению, которое являлось посредником между лесостепью и степью (Обломский, 2017б, с. 64-65).

2) *«Германско-балтская»*. По мнению В.Л. Мыц, А.В. Лысенко, М.Б. Щукина, О.В. Шарова погребения с кремациями в каменных ящиках оставлены группой германских воинов-профессионалов, выходцев из Скандинавии. «Регион, где есть погребения в урне в каменном ящике с оружием, охватывает значительную часть Скандинавии» (Шаров, 2019, с. 337). Спецификой этих погребений является помещение с останками кремаций оружия, а также топоров, мотыг, серпов. Такая традиция отсутствует в Крыму и на Кавказе. Судя по вещам круга эмалей, путь этой германской группы из Скандинавии пролегал через Прибалтику. Среди германцев были и отдельные представители балтских племен (Мыц и др., 2006, с. 186). Балтской является традиция ношения женских головных уборов с бронзовыми пластинами. Их аналогии исследователи находят среди

ранних латгальских венцов III в. Появление этой традиции связано с притоком в Крым нового населения из Прибалтики во второй половине II в. – первой половине III в. При этом балтская волна предшествовала готской волне переселенцев и отчетливо проявляется в мужской субкультуре (Мыц и др, 2006, с. 158, 186).

В последней своей работе О.В. Шаров уже не выделяет отдельную балтскую волну, предшествующую готской волне: «В движении готов в Причерноморье приняли участие различные германские и негерманские народы и племена. Если это движение началось в Скандинавии, нетрудно понять, откуда взялись черты балтской и пшеворской культуры» (Шаров, 2019, с. 337).

По мнению О.В. Гопкало и А.С. Милашевского, специфический обряд погребения в ямах, обложенных каменными плитами, известный по черняховским могильникам (Городница, Чернелив-Русский 265) имеет провинциально-римское происхождение (Гопкало, Милашевский, 2017, с. 45).

3) «Балтская». По мнению М.В. Любичева, вещи стиля «выемчатых эмалей» являются маркером связей с Балтией. «Их появление в Восточной Европе является как отражением распространения определенной моды, торговых связей, так и индикатором продвижения групп населения» (Любичев, 2019, с. 180). И.Н. Храпунов балтскими вещами считает плакетку из могильника Нейзац, перекладчатые фибулы из могильника Чатыр-Даг и некрополя Херсонеса, шпоры с эмалью из могильника Скалистое-3 (Храпунов, 2011, с. 48). О.А. Гей, И.А. Бажан и С.В. Воронятов относят комплекс вещей круга эмалей из погр. 48 могильника Красный Маяк к балтским (Гей, Бажан, 1993, с. 55-58; Воронятов, 2018, с. 14). По мнению С.В. Воронятова, ювелирная традиция, представленная пластинчатыми изделиями круга выемчатых эмалей, была принесена в Среднее Поднепровье мигрантами из Южной Прибалтики (носители культур западнобалтского круга), которые приняли участие в формировании постзарубинецких древностей (Воронятов, 2018, с. 6). В.Е. Родинкова, проанализировав головные венчики из погр. 48 могильника Красный Маяк и крымских могильников, пришла к выводу, что все они имеют не западнобалтское

происхождение (лето-литовские территории), а восточнобалтское – это мощинская и дяковская культуры, с территории которых они и могли проникнуть в Крым (Родинкова, 2018, с. 70).

Все проанализированные нами южные комплексы с вещами круга выемчатых эмалей по способу их использования можно разделить на две группы:

1) «поздние сарматы». В погребениях с ингумациями и типичным сарматским инвентарем найдены единичные вещи круга эмалей, повреждённые или использованные не по назначению, а как *вещи престижа* (погр. 5 кург. 8 Бедражи Нои, погр. 1 кург. 2 Дивизия, кург. 33 Валовый, погр. 11 Клинь-яр, Кепы, погр. 275 Нейзац).

2) «северные варвары». В погребениях по обряду ингумации или ингумации с обожжёнными костями или по обряду кремации вещи круга эмалей были *частью этнического костюма* (парные фибулы) (погр. 3 Херсонес), либо головного убора (налобный венчик) (погр. 59, погр. 174 Нейзац, погр. 14 Чатыр-Даг, погр. 48 Красный Маяк), либо *снаряжения всадника* (шпоры) (погр. 28 Скалистое-3). Некоторые из погребений были совершены по обряду кремации, что не характерно для сарматского населения. Тем не менее, расположение этих погребений на сарматских некрополях (например, Нейзац) свидетельствует о тесных связях этих «северных варваров» именно с поздними сарматами. Можно предположить, что так называемые «северные варвары», для этнического костюма которых были характерны бронзовые изделия круга выемчатых эмалей, продвинулись на юг Восточной Европы и в Крым одновременно с поздними сарматами в конце II в. - середине III в.

Таким образом, бронзовые изделия круга эмалей в бассейне Дона в первую очередь относятся к постзарубинецкому горизонту сер. II в. – сер. III в. (ступени В₁/С₁), который можно также, по-видимому, называть «горизонтом эмалей».

ЗАКЛЮЧЕНИЕ

После проведенного в диссертации анализа выемчатых эмалей римского времени на новых материалах бассейна лесостепного Дона мы пришли к следующим выводам. Представляется, что основным содержанием историко-культурного процесса в лесостепном бассейне Дона в римское время было сложное взаимодействие трёх разноэтничных массивов населения с различными хозяйственно-культурными типами: автохтонных обитателей лесостепного Подонья (потомков геродотовых будинов и гелонов, обитавших на городищах и открытых поселениях по Дону и Воронежу), кочевников-сарматов и вновь прибывшего с Запада во второй половине II в. постзарубинецкого населения, которое принесло с собой традицию выемчатых эмалей.

Анализ находок вещей круга выемчатых эмалей в лесостепном бассейне Дона проводился по трём локальным группам (рис. 2):

1. Северский Донец (правый приток Дона);
2. Средний и Верхний Дон;
3. Хопёр (левый приток Дона).

В бассейне Дона большая часть бронзовых изделий круга эмалей представлена относительно крупными украшениями, декорированными вставками не только красного, но и других цветов (голубого, белого, жёлтого) и с прорезной орнаментацией. По этим признакам они относятся к 1 и 2 стадиям развития восточноевропейских выемчатых эмалей, то есть к периоду от середины II в. до середины III в.

На Северском Донце и Хопре находки круга выемчатых эмалей привязываются к постзарубинецким поселениям. К сожалению, на Верхнем Дону картина иная – там пока не удалось найти постзарубинецкие или иные поселения с культурным слоем, с которым можно было бы связать находки выемчатых эмалей, ставшие известными в последние годы. По-видимому, мигранты не смогли здесь прочно и надолго обосноваться, в связи с тем, что верхнедонской регион в середине II – первой половине III вв. был весьма плотно заселён

сарматами (большие сарматские курганные могильники), а по берегам рек – потомками племен среднедонской культуры скифского времени, проживавшими на хорошо укрепленных городищах. Как установлено, ни на одном из местных верхнедонских городищ изделий круга эмалей обнаружено не было, как, впрочем, и в лесостепных сарматских погребениях.

Нами проанализированы все гипотезы этнокультурной принадлежности населения, для которого были характерны выемчатые эмали: готская, славянская, антская, балтская, венетская. Представляется, что наибольший интерес представляет именно последняя.

Распространение постзарубинецких групп населения с эмальями, возможно, совпадает с крайней юго-восточной зоной расселения народа венетов, который попал в поле зрения античных авторов лишь в западной части его расселения. Важно, что этот этноним встречается только в римской географической традиции и в доимператорскую эпоху неизвестен (Подосинов, 2016, с.950). Анализ сведений о венетах у Плиния Старшего (до 70-х гг. I), Корнелия Тацита (конец II в.) и Клавдия Птолемея 60-80-е гг. II в. позволяет проследить превращение одного из «малых» народов на берегах Вистулы-Вислы (у Плиния) в «великий народ» (у Клавдия Птолемея), благодаря тому, что они ради грабежа «рыщут по лесам и горам», существующим между певкинами и феннами.

Согласно Публию Корнелию Тациту (Кнабе, 1981, с. 79), венеты расселяются между певкинами (бастарны) на юге и феннами (финны) на севере. По мнению Д.А. Мачинского, Тацит подходит к описанию венетов, двигаясь с запада на восток, поэтому сведения в основном относятся к западной части венетской территории: к Западной Волыни и Подолии. Их коренная территория, очевидно, лежала к северу или востоку от верховий Припяти и Днестра (Мачинский, 1976, с. 87-91), но в своих набегах они достигали земли феннов. Скорее всего, это дьяковские племена, заселявшие в то время центральные районы России. Для нашей темы важно, что Тацит описал образ жизни венетов и, путём сравнения с хорошо ему известными германцами и сарматами, указал некоторые их отличительные этнографические черты.

На карте «Европейской Сарматии» Клавдия Птолемея (ок. 160-180 г.) уже отражены значительные перемены. Он локализует венедов у Венедского залива (Балтийского моря – прим. авт.), и относит к «великим народам», населяющим Европейскую Сарматию, наряду с певкинами и бастарнами выше Дакии, языгами и роксоланами вдоль Меотиды (Ptol., Geogr., III, 5, 7). Что произошло в Барбарикуме за полстолетия, позволившего венетам превратиться в «большой народ» из письменных источников, мы не знаем. Много позже их многочисленность подтвердил готский историк Иордан, который пишет о «многолюдном племени венетов» (Get., 34).

Нам представляется, что археологические исследования могут ответить на этот вопрос. Происходившее в этот период передвижение постзарубинецкого населения охватывало огромные территории: от верховьев Западной Двины и Днестра на севере до верховьев Припяти и прилегающей части бассейна Западного Буга на западе и далее на восток до бассейна Хопра (рис. 48-50). Постзарубинецкие поселения расположены преимущественно на первых надпойменных террасах рек. Наблюдения за хронологией поселений показали, что практически все они были относительно кратковременными. Максимально возможный срок их существования не превышал 70-100 лет (Поздnezарубинецкие памятники, 2010, с. 102).

Анализ погребальных комплексов с выемчатыми эмалями на юге Восточной Европы показал, что так называемые «северные варвары», для этнического костюма которых были характерны бронзовые изделия круга выемчатых эмалей, появляются и существуют примерно в то же самое время, когда в донских степях и лесостепях начинается владычество поздних сарматов (середина II – середина III в.). Но по какой-то причине венеты на Хопре избегали контактов с поздними сарматами, курганы которых находились поблизости на возвышенных водораздельных участках. То же самое следует сказать и о населении Верхнего Дона. Повторим, что ни на одном городище эмали не встречены, как не встречены они в синхронных сарматских погребениях верхнедонских курганов, тогда как на

Юге Восточной Европы эмали изредко попадали в сарматские, позднескифские и античные погребения.

Постзарубинецкая культура, визитной карточкой которой стали выемчатые эмали, характеризуются многочисленными инновациями в погребальном обряде, изменениями в планировке поселений, появлением новых орудий труда. В этот период складывается особый набор женского и мужского уборов, в состав которого входили изделия круга выемчатой эмали. Отдельные находки эмалей и кладов вещей подобного стиля в лесостепном бассейне Дона к востоку от основного ареала постзарубинецкой культуры могут выступать как маркеры дальнейшего продвижения носителей стиля эмалей (венетов) с запада на восток и юго-восток за пределы известной римлянам ойкумены. По данным археологии, во второй половине II в. они достигли Среднего Прихоперья, где оставили памятники «инясевского типа». Это наиболее восточная группа постзарубинецких памятников, которую мы можем считать венетской.

Находки на памятниках второй половины II – первой половины III в. бассейна Дона, медных римских монет, бронзового слитка, по своим параметрам соответствующего принятым в римском мире нормам, а также вещей центральноевропейского круга (шпоры, поясные пряжки, фибулы, булавки, лощеная столовая керамика) указывают, на наш взгляд, на культурные и торговые связи носителей постзарубинецких древностей (венетов) с населением восточного пограничья Римской империи и Свободной Германии. Однако не они определяли культурное своеобразие постзарубинецкого населения – его визитной карточкой были бронзовые выемчатые эмали.

Мы проанализировали все гипотезы этнокультурной принадлежности населения, для которого были характерны выемчатые эмали: готскую, славянскую, антскую, балтскую, венетскую. Из них наибольший интерес представляет последняя, но для её верификации может потребоваться дальнейшее изучение последующего использования изделий круга эмалей. Здесь наиболее перспективным представляется северо-западное направление – Юго-Восточная Прибалтика, где мода на бронзовые изделия продолжала существовать и в Раннем

средневековье. Как уже отмечалось, у ранних славян эта традиция развития не получила.

И последнее. В результате открытия горизонта с выемчатыми эмалями на Верхнем Дону неожиданно встала проблема его соотношения с позднесарматскими верхнедонскими курганными могильниками. Судя по датировке первых и вторых, они сосуществовали на протяжении века (вторая половина II в. – первая половина III в.) или какой-то его части (первая половина III в.) сосуществовали, причём в самой непосредственной близости друг от друга (рис. 3). По-видимому, эту проблему предстоит решать последующему поколению археологов.

СПИСОК ИСТОЧНИКОВ И ЛИТЕРАТУРЫ

Источники

1. Аммиан Марцеллин. Римская история / Пер. Ю. А. Кулаковского и А. Сонни. – СПб.: Алетейя, 1994. – 570 с.
2. Иордан. О происхождении и деяниях гетов / Вступ. ст., пер., коммент. Е. Ч. Скржинской. – 2-е изд., испр. и доп. – СПб.: Алетейя, 2001. – 505 с.
3. Клавдий Птолемей. Географическое руководство / ред. В. В. Латышев // Известия древних писателей о Скифии и Кавказе. Ч. 1. Греческие писатели – ВДИ. – 1948. – № 2. – С. 458-484.
4. Клавдий Птолемей. Руководство по географии / пер. С. К. Апта // Античная география. Книга для чтения / Сост. М. С. Боднарский. – М., 1953. – С. 281-323.
5. Корнелий Тацит. О происхождении германцев и местоположении Германии / пер. А.С. Бобовича // Сочинения в двух томах. Т. 1. Анналы. Малые произведения. – М.: Ладомир, 1993. – С. 353-373.
6. Певтингерова карта // А. В. Подосинов. Восточная Европа в римской картографической традиции. – М.: Индрик, 2002. – С. 287-378.
7. Плиний Секунд Старший. Географическое руководство / ред. А. В. Подосинов, М. В. Скржинская // Римские географические источники: Помпоний Мела и Плиний Старший. – М.: Инрик, 2011. – С. 140-496.
8. Помпоний Мела. Хорография / ред. А. В. Подосинов, М. В. Скржинская // Римские географические источники. Текст. Перевод. Комментарии. – М.: Индрик, 2010. – С. 17-139.

Литература

1. Абашина Н. С. Поздnezарубинецкий горизонт поселения Головино-1 под Белгородом / Н. С. Абашина, Е. Н. Кухарская, А. М. Обломский // Стратум. – 2001-2002. – №4. – С. 258-269.
2. Абрамова М. П. Нижне-Джулатский могильник / М. П. Абрамова. – Нальчик: Эльбрус, 1972. – 76 с.
3. Абрамова М. П. Центральное Предкавказье в сарматское время (III в. до н. э. - IV в. н. э.) / М. П. Абрамова. – М.: ИА РАН, 1993. – 240 с.
4. Акимов Д. В. Случайные находки эмалей в лесостепном Подонье / Д. В. Акимов, И. В. Зиньковская, Я. П. Мулкиджанян // *Germania-Sarmatia*. – 2016. – С. 271-284.
5. Алексеева Е. М. Античные бусы Северного Причерноморья / Е. М. Алексеева (САИ. Вып. 1-12). – М.: Наука, 1978. – 104 с.
6. Амброз А. К. Фибулы юга европейской части СССР II в. до н. э. – IV в. н. э. / А. К. Амброз (САИ. – Вып. Д1-30). – М.: Наука, 1966. – 141 с.
7. Амелькин А. О. Сюльгама с выемчатой эмалью на Среднем Дону. Археология восточноевропейской лесостепи / А. О. Амелькин // Археологические памятники Верхнего Подонья первой половины I тыс. н. э. – Воронеж, 1998. – Вып. 12. – С. 188-193.
8. Арсеньева Т. М. Некрополь Танаиса / Т. М. Арсеньева. – М., 1977. – 152 с.
9. Аспелин И. Р. Следы влияния готов в северной полосе России / И. Р. Аспелин // Труды VIII Археологического съезда. – Т. 3. – СПб., 1897. – С. 170-180.
10. Ахмедов И. Р. Окские фибулы / И. Р. Ахмедов // Лесная и лесостепная зоны Восточной Европы в эпохи римских влияний и Великого переселения народов ; ред. А. Н. Наумов. – Тула: Куликово поле, 2008. – С. 7-27.
11. Ахмедов И. Р. Брянский клад вещей с выемчатыми эмальями (предварительная публикация) / И. Р. Ахмедов, А. М. Обломский, О. А. Радюш // РА. – 2015. – №2. – С. 146–166.

12. Ахмедов И. Р. Находки круга восточноевропейских эмалей на Волге и Оке / И. Р. Ахмедов // Брянский клад украшений с выемчатой эмалью восточноевропейского стиля (III в. н. э.); ред. А. М. Обломский. (Раннеславянский мир. Вып. 18). – М.: ИА РАН, Вологда: Древности Севера, 2018. – С. 146-158.
13. Бажан И. А. Археологические предметы из случайных находок на территории Восточной Европы 2009-2011 гг. : Альбом древностей / И. А. Бажан // КСАН. – М.: Ваш полиграфический партнер, 2011. – Вып. 1. – 112 с.
14. Бажан И. А. Варварские эмали Восточной Европы : Треугольные фибулы и цепи (из случайных находок) : Альбом древностей / И. А. Бажан, А. Н. Трошин // КСАН. – М.: Ваш полиграфический партнер, 2013. – Вып. 5. – 98 с.
15. Безуглов С. И. Подвеска с выемчатой эмалью из дельты Дона / С. И. Безуглов, И. В. Гудименко // РА. –1993. – №1. – С. 169-174.
16. Березуцкий В. Д. Новые находки круга выемчатых эмалей на Среднем Дону / В. Д. Березуцкий, П. М. Золотарев // РА. – № 2. – 2014. – С. 120-126.
17. Берестнев Р. С. Сарматы в лесостепном междуречье Дона и Волги (итоги исследования) / Р. С. Берестнев // Вестник ВГУ. Серия. История. Политология. Социология. – 2016. – № 4. – С. 19–26.
18. Берестнев Р. С. Сарматы в междуречье Хопра и Волги / Р. С. Берестнев: автореф. дис. канд. ист. наук. – Воронеж, 2017. – 24 с.
19. Беспалый Е. И. Древнее население Нижнего Дона : Курганный могильник «Валовый-1» / Е. И. Беспалый, Н. Е. Беспалая, Б. А. Раев // МИА Юга России. – 2007. – №2. – Ростов-на-Дону. – 186 с.
20. Биркина Н. А. О женском уборе из Брянского клада / Н. А. Биркина // Брянский клад украшений с выемчатой эмалью восточноевропейского стиля (III в. н.э.); отв. ред. А. М. Обломский (Раннеславянский мир. Вып. 18). – М.: ИА РАН; Вологда: Древности Севера, 2018. – С. 131-137.
21. Бирюков И. Е. Материалы гуннского времени поселения Замятино 5 / И. Е. Бирюков // Острая Лука Дона в древности. Замятинский археологический

комплекс гуннского времени (Раннеславянский мир. Вып. 6). – М., 2004.- С. 57-66.

22. Битнер-Врублевска А. Хронология восточноевропейских изделий с выемчатыми эмальями в Прибалтике и на территории вельбарской и пшеворской культур / А. Битнер-Врублевска // КСИА. – 2019. – Вып. 254. –С. 171-190.

23. Брянский клад украшений с выемчатой эмалью восточноевропейского стиля (III в. н. э.); отв. ред. А. М. Обломский (Раннеславянский мир. Вып. 18). М.: ИА РАН; Вологда: Древности Севера, 2018. – 560 с.

24. Булычев Н. И. Журнал раскопок по части водораздела верхних притоков Волги и Днепра / Н. И. Булычев // М.: Товарищество типографии А. И. Мамонтова, 1899. – 37 с.

25. Васильев А. А. Переход от начального к финальному этапу позднесарматской культуры в междуречье Днестра и Дуная / А. А. Васильев, О. К. Савельев // Древности Центральной и Восточной Европы эпохи римского влияния и переселения народов; ред. О. А. Радюш, К. Н. Скворцов. Калининград, 2008. – С. 29-43.

26. Виноградов В. Б. Новые данные по археологии Северного Кавказа / В. В. Виноградов, А. П. Рунич // АЭС. – Т. III. – Грозный, 1969. – С. 95-137.

27. Воронцов А. М. Окская фибула из Брянского клада и её культурно-хронологический контекст / А. М. Воронцов // Брянский клад украшений с выемчатой эмалью восточноевропейского стиля (III в. н. э.); отв. ред. А.М. Обломский (Раннеславянский мир. Вып. 18). – М.: ИА РАН; Вологда: Древности Севера, 2018. – С. 95-104.

28. Воронятов С. В. Подвеска с выемчатой эмалью из дельты Дона: альтернативная атрибуция / С. В. Воронятов // Шестая Международная Кубанская конференция. – 2013. – С. 73-76.

29. Воронятов С. В. Металлообработка Почепского селища: мастера культур западнобалтского круга и начальный этап стиля варварских выемчатых эмалей / С. В. Воронятов // Археологические вести. – 2014. – №20. – С. 189-203.

30. Воронятов С. В. Сарматский и южно-балтийский культурные импульсы в постзарубинецких древностях горизонта Рахны-Почеп (втор. пол. I – нач. II вв. н. э.) / С. В. Воронятов: автореф. дис. канд. ист. наук. – СПб., 2018. – 22 с.

31. Воронятов С. В. Витые гривны с окончаниями в виде петель / С. В. Воронятов, О. А. Хомякова // Брянский клад украшений с выемчатой эмалью восточноевропейского стиля (III в. н. э.) / отв. ред. А. М. Обломский (Раннеславянский мир. Вып. 18). – М.: ИА РАН; Вологда: Древности Севера, 2018. – С. 82-85.

32. Гей О. А. Захоронение с комплексом вещей круга эмалей на Нижнем Днепре / О. А. Гей, И. А. Бажан // ПАВ. – 1993. – №3. – С. 52-59.

33. Гимбутас М. Балты: Люди янтарного моря / М. Гимбутас. – М.: Центрполиграф, 2004. – 264 с.

34. Гончаров В. О. Раскопки поселения Мухино-9 в Задонском р-не / В. О. Гончаров, Г. Л. Земцов // Археологические исследования в Центральном Черноземье 2016 г. – Липецк, 2017. – С. 108-109.

35. Гопкало О. В. О содержании раннего этапа культуры Черняхов-Сынтанаде-Муреш / О. В. Гопкало, А. С. Милашевский // Ранний железный век от рубежа эр до середины I тыс. н. э.: Динамика освоения культурного пространства. – СПб., 2017. – С. 44-46.

36. Городцов В. А. Болотное Огубское городище / В. А. Городцов // Труды ГИМ, разряд археологический. – 1926. – Вып. 1. – С. 107-124.

37. Гороховский Е. Л. О группе фибул с выемчатой эмалью из Среднего Поднепровья / Е. Л. Гороховский // Новые памятники древней и средневековой художественной культуры. – Киев: Наукова думка, 1982а. – С. 115-150.

38. Гороховский Е. Л. Хронология украшений с выемчатой эмалью Среднего Поднепровья / Е. Л. Гороховский // Материалы по хронологии археологических памятников Украины. – Киев, 1982б. – С. 125-139.

39. Гороховський Е. Л. Підковоподібні фібули Середнього Подніпров'я з виїмчастою емаллю / Е. Л. Гороховський // Археологія. – 1982в. – Вып. 38. – С. 16-36.

40. Гороховский Е. Л. Хронология ювелирных изделий первой половины I тыс.н.э. лесостепного Поднепровья и Южного Побужья / Е. Л. Гороховский: автореф. дис. канд. ист. наук. – Киев: ИА АН УССР, 1988. – 20 с.

41. Гороховский Е. Л. Украшения круга выемчатых эмалей из с. Воронькив на Киевщине / Е. Д. Гороховский, А. И. Кубышев, Р. В. Терпиловский // Сто лет черняховской культуре. – Киев, 1999. – С. 144-149.

42. Готье Ю. Железный век в Восточной Европе / Ю. Готье. – М.-Л.: Госиздат, 1930. – 280 с.

43. Григорьянц М. Н. Два уникальных предмета круга варварских эмалей из Днепровского Левобережья / М. Н. Григорьянц, В. В. Дидык // ХАС. – 2008. – Вып.3. – С. 59-67.

44. Гущина И. И. Раскопки Б. Н. Гракова в Заволжье у сел Блюменфельд и Кано в 1925 году / И. И. Гущина, М. Г. Мошкова // Евразийские древности. – М.,1999. – С. 42-59.

45. Даниленко В. Н. Славянские памятники I тыс.н.э. в бассейне Днепра / В. Н. Даниленко // КСИА АН УССР. – 1955. – Вып. 4. – С. 27-29.

46. Даниленко В. Н. Пізнязарубинецьки пам'ятки київського типу / В. Н. Даниленко // Археологія. – 1976. – №19. – С. 65-92.

47. Дідик В. В. Прикрас из виімчастими емалями у басейні Сіверського Дінця: нові знахідки / В. В. Дідик, М. В. Любичев // АЛЛУ. – 1998. – №1-2. – С. 50-52.

48. Дидык В. В. К вопросу о верхней хронологической границе выемчато-эмалевого стиля Поднепровья и Днепровского Левобережья / В. В. Дідик // ХАС. – 2007. – Вып. 2. – С. 84-97.

49. Дубицкая Н. Н. Памятники культуры Абидни / Н. Н. Дубицкая // Славяне на территории Беларуси в догосударственный период: к 90-летию со дня рождения доктора исторических наук Леонида Давыдовича Поболя; ред. О. Н. Левко, В. Г. Белевец. – Минск: Беларуская навука, 2016. – С. 284-333.

50. Земцов Г. Л. Липецкий край в III-V вв. / Г. Л. Земцов. - Тула: Гриф и К., 2012. – 206 с.

51. Зиньковская И. В. Поздnezарубинецкое поселение Ездочное-1 на р. Оскол / И. В. Зиньковская, А. П. Медведев // Днепро-Донское междуречье в эпоху раннего средневековья. – Воронеж: ВГУ, 2005. – С. 3- 12.

52. Зиньковская И. В. О находках изделий с выемчатыми эмалями на юге Восточной Европы / И. В. Зиньковская // Пятая кубанская археологическая конференция. Материалы конференции. – Краснодар, 2009. – С. 142–144.

53. Зиньковская И. В. О новом ареале украшений круга выемчатых эмалей / И. В. Зиньковская // РА. – 2011. – №2. – С. 72–80.

54. Зиньковская И. В. Варварские эмали в лесостепном Доно-Волжском междуречье: проблемы культурно-этнической атрибуции эмалей / И. В. Зиньковская // Ранний железный век от рубежа эр до середины I тыс. н.э. Динамика освоения культурного пространства. – СПб., 2017. – С. 60-62.

55. История СССР с древнейших времен до образования древнерусского государства; под ред. М. И. Артамонова. – Ч. III–IV. – Л., 1939. – 531 с.

56. Каталог выставки VIII Археологического съезда. – М., 1890. – № 1. – 779 с.

57. Классификация в археологии. Терминологический словарь-справочник / ред. В. С. Бочкарев. – М.: ИА РАН, 1990. – 156 с.

58. Клейн Л. С. Из кладов России: Гали Фёдоровна Корзухина / Л. С. Клейн // Мат-лы МНК, посвящ. 100-летию со дня рождения Г. Ф. Корзухиной. – СПб., 2010. – С. 14-23.

59. Кнабе Г. С. Корнелий Тацит: Время. Жизнь. Книги. / Г. С. Кнабе. – М.: Наука, 1981. – 208 с.

60. Кондаков Н. П. Византийские эмали / Н. П. Кондаков. – СПб.: Типогр. Стасюлевича, 1892. – 394 с.

61. Корзухина Г. Ф. Предметы убора с выемчатыми эмалями V – первой половины VI вв. н. э. в Среднем Поднепровье (САИ. Вып. Е1-43) / Г. Ф. Корзухина. – Л.: Наука, 1978. – 124 с.

62. Кренке Н. А. Дьяково городище: культура населения бассейна Москвы-реки в I тыс. до н. э. / Н. А. Кренке. – М.: ИА РАН, 2011. – 548 с.

63. Кропотов В. В. Фибулы сарматской эпохи / В. В. Кропотов. – Киев, 2010. – 383 с.
64. Кулаков В. И. Провинциально-римские и германские фибулы I в. до н.э. – IV в. н. э. в материальной культуре населения Янтарного берега / В. И. Кулаков. – Калининград: РМАТ, 2014. – 133 с.
65. Левада М. Е. Сухоносивка / М. Е. Левада // Terra barbarica. Łódź. Urbaniak, A., Prochowicz, R. (eds.) – Warszawa: Instytut Archeologii, 2010. – С. 558-594.
66. Любичев М. В. Контакти осілого населення дніпро-донецького лісостепу з сарматами в середині I – III ст. / М. В. Любичев // Археологія. – 2008. – №2. – С. 22-29.
67. Любичев М. В. Ранняя история днепро-донецкой лесостепи I-V веков. Ч. 1. / М. В. Любичев. – Харьков, 2019. – 268 с.
68. Любичев М. В. Ранняя история днепро-донецкой лесостепи I-V веков. Ч. 2. / М. В. Любичев. – Харьков, 2019. – 368 с.
69. Магомедов Б. В. Фібула з виімчастими емаллями з Великої Снітинки / Б. В. Магомедов // Археологія. – 2003. – №2. – С. 128-131.
70. Макаренко Н. Е. Борзенські емалі і старі емалі України взагалію / Н. Е. Макаренко // Чернігів та Північне Лівобережжя: Огляди, розвідки, матеріали. – Киев, 1928. – С. 80-100.
71. Максимов Е. В. Киевская культура / Е. В. Максимов, Р. В. Терпиловский // Славяне и их соседи в конце I тыс. до н. э. – первой половине I тыс. н. э. (Археология СССР). – М., 1993. – С. 106-122.
72. Макушников О. А. Вещи круга выемчатых эмалей из Гомельского Поднепровья / О. А. Макушников, О. А. Радюш // Европа от Латена до Средневековья: варварский мир и рождение славянских культур: К 60-летию А.М. Обломского (Раннеславянский мир. Вып. 19). – М.: ИА РАН, 2017. – С. 173–183.
73. Малашев В. Ю. Периодизация ременных гарнитур позднесарматского времени / В. Ю. Малашев // Сарматы и их соседи на Дону ; ред. Ю.К. Гугуев. – Ростов-на-Дону: МИА Дона, 2000. – Вып.1. – С. 194-232.

74. Мастыкова А. В. Женский костюм Центрального и Западного Предкавказья в конце IV – середине VI в. н. э. / А. В. Мастыкова. – М., 2009. – 502 с.
75. Мачинский Д. А. К вопросу о территории обитания славян в I-VI вв. / Д. А. Мачинский // АСГЭ. – 1976. – №17. – С. 82-100.
76. Медведев А. П. Сарматы и лесостепь (по материалам Подонья) / А. П. Медведев. – Воронеж: Изд-во ВГУ, 1990. – 220 с.
77. Медведев А. П. О культурной принадлежности лепной керамики из погребений сарматского времени донской лесостепи / А. П. Медведев // КСИА. – 1993. – № 207. – С. 56-59.
78. Медведев А. П. III Чертовицкое городище (материалы 1-ой половины I тыс. н. э.) / А. П. Медведев // Археология восточноевропейской лесостепи : Археологические памятники Верхнего Подонья первой половины I тыс. н. э. Воронеж, 1998. – Вып. 12. – С. 42-84.
79. Медведев А. П. Лесостепное Подонье накануне Средневековья / А. П. Медведев // Средневековые древности Дона. Материалы и исследования по археологии Дона. – М., 2007 – Вып. 2. – С. 11-19.
80. Медведев А. П. Сарматы в верховьях Танаиса / А. П. Медведев. – М.: Таус, 2008. – 252 с.
81. Медведев А. П. Сарматские памятники в лесостепном междуречье Дона и Волги (опыт районирования) / А. П. Медведев, Р. С. Берестенев // Вестник ВолГУ. Сер. 4. История. Регионоведение. Международные отношения. – Волгоград, 2015. – № 2 (32). – С. 7-16.
82. Медведев А. П. О новой группе погребений постсарматского времени на Среднем Дону / А. П. Медведев, В. Д. Березуцкий // Вестник ВолГУ. Сер. 4. История, Регионоведение. Международные отношения. – 2018. – Вып. 3. – С. 138-152.
83. Моора Х. А. О древней территории расселения балтийских племен / Х. А. Моора // СА. – 1958. – №2. – С. 9-33.

84. Морозовская Т. В. Бронзовые пирамидальные колокольчики римского времени в археологических памятниках Северного Причерноморья / Т. В. Морозовская // Памятники древней истории Северо-Западного Причерноморья. - Киев: Наукова думка, 1985.- С. 70-77.

85. Мулкиджанян Я. П. Поселение Борисоглебское-4 в Прихоперье / Я. П. Мулкиджанян // Археология восточноевропейской лесостепи: Археологические памятники Верхнего Подонья первой половины I тыс. н. э. Воронеж, 1998. – Вып. 12. – С. 169-179.

86. Мыц В. Л. Чатыр-Даг – некрополь римской эпохи в Крыму / В. Л. Мыц, А. В. Лысенко, М. Б. Щукин, О. В. Шаров. – СПб., 2006. – 208 с.

87. Обломский А. М. О дате Мощинского и Межигорского кладов / А. М. Обломский, Е. Л. Гороховский // Проблемы древнейшей истории Верхнего Поочья. Тез. докл. Первой Калужской историко-археологической конференции. – Калуга, 1986. – С. 15-17.

88. Обломский А. М. Позднезарубинецкое поселение Терновка-2 / А. М. Обломский // МИАДЛ. – Курск, 1990. – С. 5-42.

89. Обломский А. М. Этнические процессы на водоразделе Днепра и Дона в I-V вв. н. э. / А. М. Обломский. – Москва-Сумы, 1991. – 286 с.

90. Обломский А. М. О контактах позднезарубинецкого населения водораздела Днепра и Дона с сарматами Подонья / А. М. Обломский, Т. В. Томашевич // КСИА. – 1993. – № 207. – С. 48-55.

91. Обломский А. М. Ранние славяне в Подонье / А. М. Обломский, А. Н. Бессуднов // Материалы Межнунар. конф., посвященной 600-летию спасения Руси от Тамерлана и 125-летию со дня рождения И.А. Бунина. – Елец, 1995. – С. 42.

92. Обломский А. М. О памятниках лесостепного Подонья позднеримского времени / А. М. Обломский // Верхнедонской археологический сборник. – Липецк, 2001. – Вып. 2. – С. 122-140.

93. Обломский А. М. Предметы убора с выемчатыми эмальями на территории лесостепной зоны Восточной Европы (дополнение сводов Г.Ф. Корзухиной, И. К.

Фролова и Е. Л. Гороховского) / А. М. Обломский, Р. В. Терпиловский // Памятники киевской культуры в лесостепной зоне России (III – начало V в. н. э.) (Раннеславянский мир. Вып. 10). – М., 2007. – С.113–141.

94. Обломский А. М. Каталог памятников. Восток Днепроовского Левобережья и бассейн Северского Донца. Белгородская обл. / А. М. Обломский // Памятники киевской культуры в лесостепной зоне России (III – начало V в. н. э.) (Раннеславянский мир. Вып. 10). – М.: ИА РАН, 2007. – С. 83–89.

95. Обломский А. М. Некоторые новые украшения римского времени из Верхнего Подонья / А. М. Обломский // Верхнедонской археологический сборник. – Липецк, 2010. – Вып. 5. – С. 69-79.

96. Обломский А. М. Поселение позднеимского и гуннского времени Ксизово 19 / А. М. Обломский, И. А. Козмирчук // Острая Лука Дона в древности. Археологический комплекс памятников гуннского времени у с. Ксизово (конец IV-V вв.) / Ред. А. М. Обломский (Раннеславянский мир. Вып. 16). – М.: ИА РАН, 2015. – С. 75-133.

97. Обломский А. М. Украшения с выемчатыми эмалями восточноевропейского стиля в степях Причерноморья и в Крыму / А. М. Обломский // РА. – 2017а. – № 1. – С. 49-63.

98. Обломский А. М. О расселении ранних славян на восток в римское время / А. М. Обломский // РА. – 2017б. – № 3. – С. 62-79.

99. Обломский А. М. О донских кладках украшений с выемчатой эмалью восточноевропейского стиля / А. М. Обломский // Niezabitowska-Wiśniewska, B. (ed.). *Studia barbarica. Profesorowi Andrzejowi Kokowskiemu w 65. rocznicę urodzin.* Lublin: Uniwersytet Marii Curie-Skłodowskiej. – 2018а. – Вып. I. – С. 618-647.

100. Обломский А. М. Проблемы изучения кладок украшений с эмалями в Поднепровье и Подонье / А. М. Обломский // Брянский клад украшений с выемчатой эмалью восточноевропейского стиля (III в. н.э.) (Раннеславянский мир. Вып. 18). – М.: ИА РАН; Вологда: Древности Севера, 2018б. – С. 237–253.

101. Обломский А. М. Прочие украшения, хронология комплекса / А. М. Обломский // Брянский клад украшений с выемчатой эмалью

восточноевропейского стиля (III в. н. э.) (Раннеславянский мир. Вып. 18). – М.: ИА РАН; Вологда: Древности Севера, 2018в. – С. 125-131.

102. Обломский А. М. Памятники киевской культуры Брянского Подесенья. Материалы римского времени поселения Уль-1 / А. М. Обломский, Е. А. Шинаков // Брянский клад украшений с выемчатой эмалью восточноевропейского стиля (III в. н. э.) (Раннеславянский мир. Вып. 18). – М.: ИА РАН; Вологда: Древности Севера, 2018. – С. 164-165.

103. Обломский А. М. О культурно-хронологическом горизонте украшений с эмалями в Верхнем Подонье / А. М. Обломский, И. А. Сапрыкина // РА. – 2019. – №4. – С. 66-85.

104. Обломский А. М. Горизонт украшений с выемчатыми эмалями на территории лесостепного Подонья / А. М. Обломский, В. Д. Березуцкий // Oium. – 2019. – №6. – С. 50-79.

105. Острая Лука Дона в древности. Археологический комплекс памятников гуннского времени у с. Ксизово (конец IV-V вв.) / Ред. А. М. Обломский. (Раннеславянский мир. Вып. 16). – М.: ИА РАН, 2015. – 660 с.

106. Памятники киевской культуры в лесостепной зоне России (III – начало V в.н.э.) (Раннеславянский мир. Вып. 10). – М.: ИА РАН, 2007. - 320 с.

107. Пачкова С. П. Зарубинецкая культура и латенизированные культуры Европы / С. П. Пачкова. – Киев: НАНУ, 2006. – 372 с.

108. Подосинов А. В. Восточная Европа в римской картографической традиции / А. В. Подосинов. - М.: Индрик, 2002. – 488 с.

109. Подосинов А. В. К вопросу о создании Певтингеровой карты / А. В. Подосинов // ВДИ. – 2016. – № 4. – С. 938-956.

110. Поздnezарубинецкие памятники на территории Украины (вторая половина I – II в. н. э.); отв. ред. А.М. Обломский (Раннеславянский мир. Вып. 12). – М., 2010. – 331 с.

111. Пряхин А. Д. Древнерусское Семилукское городище (материалы раскопок 1987-1993 гг.) / А. Д. Пряхин, М. В. Цыбин // На юго-востоке Древней Руси. – Воронеж: ВГУ, 1996. – С. 29-62.

112. Радюш О. А. Находки шпор римского времени к востоку от Днепра / О. А. Радюш // Археологическое изучение Центральной России. Тезисы Международной научной конференции, посвященной 100-летию со дня рождения В.П. Левенка. – Липецк, 2006. – С. 266-269.

113. Радюш О. А. Предметы дружинной культуры среди древностей круга восточноевропейских выемчатых эмалей / О. А. Радюш // Брянский клад украшений с выемчатой эмалью восточноевропейского стиля (III в. н. э.); отв. ред. А. М. Обломский (Раннеславянский мир. Вып. 18). – М.: ИА РАН; Вологда: Древности Севера, 2018. – С. 138-145.

114. Разуваев Ю. Д. Ишутинское городище на Красивой Мече. / Ю. Д. Разуваев // Археологические памятники Верхнего Подонья первой половины I тыс. н. э.; отв. ред. А. П. Медведев. – Воронеж: ВГУ, 1998. – С. 42-84.

115. Родинкова В. Е. Пластинчатые венчики или «диадемы» круга восточноевропейских выемчатых эмалей / В. Е. Родинкова // Брянский клад украшений с выемчатой эмалью восточноевропейского стиля (III в. н. э.); отв. ред. А. М. Обломский (Раннеславянский мир. Вып. 18). – М.: ИА РАН; Вологда: Древности Севера, 2018. – С. 66-81.

116. Румянцева О. С. Обстоятельства возникновения, проблема организации производства и возможные причины упадка стиля восточноевропейских выемчатых эмалей (по итогам технологического анализа) / О. С. Румянцева // Брянский клад украшений с выемчатой эмалью восточноевропейского стиля (III в. н.э.); отв. ред. А.М. Обломский (Раннеславянский мир. Вып. 18). – М.: ИА РАН; Вологда: Древности Севера, 2018. – С. 221-226.

117. Рыбаков Б. А. Ранняя культура восточных славян / Б. А. Рыбаков // ИЖ. 1943. – №11–12. – С. 73-80.

118. Рыбаков Б. А. Поляне и северяне / Б. А. Рыбаков // СЭ. – 1947. – Т. VI – VII. – С. 81-105.

119. Рыбаков Б. А. Ремесло Древней Руси / Б. А. Рыбаков – М.: Изд-во АН СССР, 1948. – 802 с.

120. Сапрыкина И. А. Некоторые данные к технике изготовления и химическому составу цветного металла предметов из Брянского клада / И. А. Сапрыкина // Брянский клад украшений с выемчатой эмалью восточноевропейского стиля (III в. н.э.); отв. ред. А.М. Обломский (Раннеславянский мир. Вып. 18). – М.: ИА РАН; Вологда: Древности Севера, 2018. – С. 227-236.

121. Седов В. В. Славяне Верхнего Поднепровья и Подвинья (МИА СССР. №163) / В. В. Седов. – М., 1970. – 200 с.

122. Седов В. В. Восточные славяне в VI-XIII вв. (Археология СССР) / В. В. Седов. – М.: Наука, 1982. – 328 с.

123. Симоненко А. В. Сарматы в Среднем Поднепровье // А. В. Симоненко / Древности Среднего Поднепровья. – Киев, 1981. – С. 52-69.

124. Сеницын И. В. Новые археологические памятники на территории Калмыцкой АССР (по раскопкам 1962-1963 гг.) / И. В. Сеницын, У. А. Эрднеев. – Элиста: Калмиздат, 1966. – 184 с.

125. Скрипкин А. С. Нижнее Поволжье в первые века н.э. / А. С. Скрипкин. – Саратов: Изд-во Сарат. ун-та, 1984. – 150 с.

126. Славяне и их соседи в конце I тыс. до н.э. – первой половине I тыс. н.э. (Археология СССР) / ред. Б. А. Рыбаков. – М.: Наука, 1993. – 328 с.

127. Сокольский Н. И. Погребение V в. в Кехах / Н. И. Сокольский // СА. – 1964. – №4. – С. 207-209.

128. Спицын А. А. Предметы с выемчатой эмалью / А. А. Спицын // Записки Отделения русской и славянской археологии Императорского Русского археологического общества. – СПб., 1903. – Т.V, вып.1. – С.149-192.

129. Спицын А. А. Археология в темах начальной русской истории / А. А. Спицын // Антология советской археологии. – Т. I. – Пг., 1922. – С. 1-12.

130. Субботин Л. В. Сарматские древности Днестро-Дунайского междуречья. Курганные могильники Дивизийский и Белолесский / Л. В. Субботин, А. Н. Дзиговский. – Киев, 1990. – Вып. 2. – 40 с.

131. Терпиловский Р. В. Памятники киевской культуры (САИ) / Р. В. Терпиловский, Н. С. Абашина. – Киев: Наукова Думка, 1992. – 224 с.
132. Терпиловский Р. В. Славяне Поднепровья в первой половине I тысячелетия н.э. / Р. В. Терпиловский. – Lublin: Wydawnictwo UMCS, 2004. – 232 с.
133. Тихомиров Н. А. Поселения Гочево-1 и -2 на р. Псел / Н. А. Тихомиров, Р. В. Терпиловский // МИАДЛ. – Курск, 1990. – С. 43-77.
134. Толстой И. И. Древности времен переселения народов / И. И. Толстой, Н. П. Кондаков // Русские древности в памятниках искусства. – СПб., 1890. – Вып. 3. – С. 128-140.
135. Топоров В. Н. Галинды в Западной Европе / В. Н. Топоров // Балто-славянские исследования 1982 г. – М., 1983. – С. 129-140.
136. Третьяков П. Н. К истории племен Верхнего Поволжья в I тыс. н. э. / П. Н. Третьяков // МИА. – 1941. – №6. – 367 с.
137. Третьяков П. Н. Финно-угры, балты и славяне на Днепре и Волге / П. Н. Третьяков. – М.-Л.: Наука, 1966. – 347 с.
138. Третьяков П. Н. Зарубинецкая культура и поднепровские славяне / П. Н. Третьяков // СА. – 1968. – №4. – С. 58-68.
139. Фролов И. К. Подвеска из Дмитровского могильника / И. К. Фролов // МИА. – 1969. – №169. – С. 271-274.
140. Фролов И. К. Фибулы-броши с выемчатой эмалью / И. К. Фролов // КСИА. – Вып. 140. – М., 1974. – С. 19-27.
141. Фролов И. К. Вещи с эмалью и их распространение / И. К. Фролов // Проблемы этнической истории балтов: тез. докл. – Рига, 1977. – С. 40-42.
142. Фролов И. К. Лунницы с выемчатой эмалью / И. К. Фролов // Из древнейшей истории балтских народов (по данным археологии и антропологии). – Рига, 1980. – С. 111-124.
143. Фурасьев А. Г. Проблема датировки кладов вещей с выемчатыми эмалями / А. Г. Фурасьев // Клады. Состав, хронология, интерпретация. – СПб., 2002. – С. 83-85.

144. Харитонович З. А. Находки изделий с эмальями на территории Беларуси / З. А. Харитонович // Славяне на территории Беларуси в догосударственный период. К 90-летию со дня рождения доктора исторических наук Л. Д. Поболя; ред. О. Н. Левко, В. Г. Белевец. – Минск: Беларуская навука, 2016. – Вып. 1. – С. 175-197.
145. Хвойка В. В. Древние обитатели Среднего Приднепровья и их культура в доисторические времена / В. В. Хвойка. – Киев, 1913. – 160 с.
146. Хомякова О. А. Стиль ажурной орнаментики римского времени в юго-восточной Прибалтике / О. А. Хомякова // Лесная и лесостепная зоны Восточной Европы в эпохи римских влияний и Великого переселения народов. Ч. 1; Ред. А. М. Воронцов, И. О. Гавритухин. – Тула: Гос. музей-заповедник «Куликово поле», 2015. – С. 190-230.
147. Хомякова О. А. Браслеты Брянского клада / О. А. Хомякова // Брянский клад украшений с выемчатой эмалью восточноевропейского стиля (III в. н. э.); отв. ред. А. М. Обломский (Раннеславянский мир. Вып. 18). – М.: ИА РАН; Вологда: Древности Севера, 2018. – С. 86-94.
148. Храпунов И. Н. Некоторые итоги исследований могильника Нейзац / И. Н. Храпунов // Исследования могильника Нейзац: Сб. науч. статей. – Симферополь, 2011. – С. 13-113.
149. Хреков А. А. Исследования в бассейне р. Хопер / А. А. Хреков // АО 1984 года. – М., 1986. – С. 82-83.
150. Хреков А. А. Исследования в лесостепном Прихоперье / А. А. Хреков // АО 1986 года. – М., 1988. – С. 197-198.
151. Хреков А. А. Грунтовый могильник с сожжениями на западе Саратовской области / А. А. Хреков // АВС. – 1991. – Вып. 1. – С. 116-126.
152. Хреков А. А. Раннеславянское поселение Шапкино-2 в лесостепном Прихопёрье / А. А. Хреков // Средневековые памятники Поволжья. – Самара, 1995. – С. 3-15.

153. Хреков А. А. Раннеславянские памятники лесостепного Прихоперья / А. А. Хреков // Проблемы славянской археологии: Труды VI Международного конгресса славянской археологии. Т.3. – М., 1997. – С. 325-336.
154. Хреков А. А. Древности Прихопёрья / А. А. Хреков. – Балашов: Николаев, 2004. – 200 с.
155. Хреков А. А. Поселение инясевского типа у озера Разнобрычка в лесостепном Прихоперье / А.А. Хреков // Археологическое наследие Саратовского края. – Вып. 7. – Саратов, 2007. – С. 59-65.
156. Хреков А. А. Постзарубинецкая стоянка у с. Репное / А. А. Хреков, И. Н. Дьяченко // Археологическое наследие Саратовского края. - Вып. 9. - Саратов, 2009. – С. 105-111.
157. Хреков А. А. Постзарубинецкий культовый комплекс Расказань-III в Прихоперье / А. А. Хреков // Археология Восточноевропейской степи. – 2010. Вып. 8. – С. 157-207.
158. Хреков А. А. Некоторые итоги и проблемы изучения постзарубинецких памятников Прихоперья / А. А. Хреков // Археология Восточноевропейской степи. – 2012. – Вып. 9 – С. 91-114.
159. Хреков А. А. Периодизация и хронология постзарубинецких памятников лесостепного Прихоперья / А. А. Хреков // Археологическое наследие Саратовского края. – Вып. 11. – Саратов, 2013. – С. 117-139.
160. Хреков А. А. Новые находки предметов круга выемчатых эмалей на территории лесостепного Прихоперья / А. А. Хреков, С. В. Шуваев // Археологическое наследие Саратовского края. – Вып. 14. – Саратов, 2016. – С. 160–168.
161. Шаров О. В. О находке перекладчатой фибулы в Старой Ладогe / О. В. Шаров // Славяне и финно-угры: Контактные зоны и взаимодействия культур. Доклады Российско-Финляндского симпозиума по вопросам археологии и истории. Пушкинские Горы, 7-10 октября 2004. – СПб., 2006. – С. 187-191.

162. Шаров О. В. Появление германцев и сармато-германские контакты в Крыму в позднеимперскую эпоху / О. В. Шаров // Крым в сарматскую эпоху (II в. до н. э. - V в. н. э.). – Симферополь, 2019. – С. 328-340.

163. Шинаков Е. А. Погребальный обряд Среднего Подесенья как источник исторических реконструкций / Е. А. Шинаков, В. Н. Гурьянов, А. А. Чубур. – Брянск: БГУ, 2011. – 124 с.

164. Шинаков Е. А. «Мост» между Средним Поднепровьем и Поочьем в позднеимперское время / Е. А. Шинаков // Русский сборник. – Брянск: РИО БГУ, 2016. – Вып. 8, Т. 1. – С. 165-172.

165. Шубников А. В. Симметрия: законы симметрии и их применение в науке и прикладном искусстве / А. В. Шубников. – М.-Л.: Изд-во АН СССР, 1940. – 175 с.

166. Шугаевский В. А. Татарская горка близ Чернигова / В. А. Шугаевский // Труды московского предварительного комитета по устройству XV Археологического съезда. – М.: Тип. Лиснера и Собко, 1911. – С. 244-258.

167. Щукин М. Б. К предыстории черняховской культуры. Тринадцать секвенций / М. Б. Щукин // АСГЭ. - 1979.- Вып. 20.- С. 66-89.

168. Щукин М. Б. На рубеже эр: Опыт историко-археологической реконструкции политических событий III в. до н. э. – I в. н. э. в Восточной и Центральной Европе / М. Б. Щукин – СПб.: Фарн, 1994. – 324 с.

169. Bitner-Wroblewska A. Elementy bałtyjskie w kulturze wielbarskiej / A. Bitner-Wroblewska // Kultura wielbarska w młodszyim okresie rzymskim. – Lublin: Uniwersytet M. Curie-Skłodowskiej, 1989. – S. 161-177.

170. Bitner-Wroblewska A. Badania technologiczne wschodnioeuropejskich zabytków zdobionych emalią / A. Bitner-Wroblewska, T. Stawiarska // G. Iwanowska, G. (eds). Baitowie i ich sąsiedzi. Marian Kaczynski in memoriam. Seminarium Bałtyjskie II. - Warszawa: Państwowe Muzeum Archeologiczne. – 2009. – S. 303-352.

171. Bitner-Wroblewska A. East European enameled ornamenta and the character of contacts between the Baltic sea and the black sea / A. Bitner-Wroblewska // *Inter Ambo Maria*. - Simferopol, 2011. – S. 11-24.

172. Dandridge P. Idiomatic and Mainstream: The Technical Vocabulary of a Late Roman Crossbow Fibula / P. Dandridge // *Metropolitan Museum Journal*, Jan., 2000. – S. 71-86.

173. Die Schraube zwischen Macht und Pracht. Das Gewinde in der Antike – Sigmaringen : Jan thorbecke Verlag, 1995. – 212 S.

174. Engel M. Sudovia in qua Sudovitae: The new hypothesis about the origin of Sudovian Culture / M. Engel, P. Iwanicli, A. Rzeszotarska-Nowakiewicz // *Archeologia Lituania*. – 2006. – №7. – S. 184-211.

175. Feugere M. Les fubules en Gaule méridionale: de la conquête à la fin du V e s. ap. J.-C. / M. Feugere. – Editions du CNRS Supplément à la revue *Archéologique de Narbonnaise*. – 1985. – 505 S.

176. Fischer Th. *Noricum (Orbis provinciarum)* / Th. Fischer. - Mainz am Rhein, 2002. - 200 S.

177. Gaerte W. *Urgeschichte Ostpreussens* / W. Gaerte. – Königsberg: Gräfe & Unzer, 1929. – 406 S.

178. Garbsch J. Die norisch-pannonische Frauentracht im I. und II. Jahrhundert / J. Garbsch // *Veröffentlichungen der Kommission zur Archäologischen Erforschung des Spätromischen Rätien bei der Bayerischen Akademie der Wissenschaften*. – T. 5. – München, 1965. – 236 S.

179. Gimbutas M. *The Balts* / M. Gimbutas. – London: Thames and Hudson, 1963. – 286 S.

180. Ginalska J. Ostrogi kabłakowe kultury przeworskiej. Klasyfikacja typologiczna / J. Ginalska // *Przegląd Archeologiczny*. – Ed. 38. – Wrocław, 1991. S. 53-84.

181. Hackman A. Die Emailfibel von Wärlä im Kirchspiel Pälkäne / A. Hackmann // SMYA. – 1912. – T. 26. – S. 205-225.
182. Kazanski M. Les arctoi gentes et «l'emire» d'Ermanaric: Commentaire archéologique d'une source écrite / M. Kazanski // Germania. – 1992. – 70. Bd.1. – S. 75-122.
183. Kurciatov S. Necropola de la Badrgii Vechi si problema fazei finale a culturii sarmatice / S. Kurciatov, V. Bubulici // Vestigii arheologice din Moldova; Ed. V. Dergaciov. – Chisinau: Tipografia Academici de Stiinte RM, 1997. – S. 220-234.
184. Madyda-Legutko R. Die Gurtelschnallen der Römischen Kaiserzeit und der frühen Volkerwanderungszeit im mitteleuropäischen Barbaricum (BAR. International Series, 360). – Oxford, 1986. – 233 S.
185. Megaw R. Celtic art. From its beginnings to the Book of Kells / R. Megaw. – London: Thames & Hudson, 1996. – 312 S.
186. Meyer F. S. Handbook of ornament / F. S. Meyer. – Leipzig: The Architectural Books Publishing Company, 1894. – 548 S.
187. Michelbertas M. Romeniskojo laikotarpio emaliuoti dirbiniai Lietuvoje / M. Michelbertas. – Vilnu: Vilneaus universitetas, 2016. – 110 S.
188. Moora H. Die Vorzeit Estlands / H. Moora. – Tartu: Akadeemiline Koopeatiiv, 1932. – 90 S.
189. Moora H. Zur Frage nach der Herkunft des ostbaltischen emailverzierten Schmucks / H. Moora // Suomen Muinaismuistoyhdistyksen Aikakaus kirja (SMYA). – Helsinki, 1934. – T. 40. – S. 75-90.
190. Moora H. Die Eisenzeit in Lettland bis etwa 500 n. / H. Moora // Chs. Teil II. Analyse. – Tartu, 1938. – 749 S.
191. Niederle L. Slovanské starožitnosti. Puvod a pocatky naroda slovanskeho / L. Niederle. – Praha : Nakladem Bursika & Kohouta, 1925. – T. 2. – 321 S.
192. Nowakowski W. Die Funde der römischen Kaiserzeit und der Volkerwanderungszeit in Masuren. Museum für Vor-und Frühgeschichte. Bestandkataloge, 6 / W. Nowakowski. – Berlin: Museum für Vor und Frühgeschichte, 1998. – 186 S.

193. Ozols J. Baltische Emailfibeln / Ozols J. // Reallexikon der Germanischen Altertumskunde. – Berlin, 1989. – T. 7. – S. 228-229.
194. Riha E. Die römischen Fibeln aus Augst und Keiseraugst. Die Neufunde seit 1975/ E. Riha // Forschungen in Augst, 18. – Augst, 1984. – 206 S.
195. Romilly Allen J. Celtic Art in Pagan and Christian Times / J. Allen Romilly. Mineola, New York: Dover Publications, 2001. – 332 S.
196. Rothe U. Die norisch-pannonische Tracht – gab es sie wirklich? / U. Rothe // Relations abroad: Brooches and other elements of dress as sources for reconstructing interregional movement and group boundaries from the Punic Wars to the decline of the Western Roman Empire. Proceedings of the International Conference from 27th-29th April 2011 in Innsbruck. – Innsbruck, 2013. – S. 33-48.
197. Tallgren A. M. Enamelled ornaments in the valley of Desna / A. M. Tallgren // ESA. – Helsinki, 1937. – XI. – S. 147-156.
198. Tempelmann-Maczyńska M. Die Perlen der römischen Kaiserzeit und der frühen Phase der Völkerwanderungszeit im mitteleuropäischen Barbaricum / M. Tempelmann – Maczyńska // Romisch-Germanische Forschungen, 43. – Mainz am Rhein, 1985. – 340 S.
199. Vaska B. Ornamentation on the Roman Iron Age jewellery in Latvia made in openwork technique / B. Vaska // Archaeologia Lituana. – 2013. – Vol. 14. – S. 88-110.

СПИСОК СОКРАЩЕНИЙ

- АЛЛУ – Археологічний літопис Лівобережної України, Полтава.
- АО – Археологические открытия.
- ГИМ – Государственный исторический музей.
- ЗОРСА – Записки Отделения русской и славянской археологии.
- ИЖ – Исторический журнал.
- КСИА – Краткие сообщения Института археологии АН СССР.
- КСИА АН УССР – Краткие сообщения Института археологии УССР.
- МИА – Материалы и исследования по археологии СССР.
- МИАДЛ – Материалы и исследования по археологии Днепроовского Лівобережжя.
- ПАВ – Петербургский археологический вестник.
- РА – Российская археология.
- СА – Советская археология.
- САИ – Свод археологических источников.
- СЭ – Советская этнография.
- ХАС – Харьковский археологический сборник.
- BAR – British Archaeological Research.
- SMA – Suomen Muinaismuistoyhdistyksen Aikakauskirja (Finska fornminnesforeningens tidskrift).
- ESA – Eurasia Septentrionalis Antiqua.

ПРИЛОЖЕНИЕ



Рис. 1. Карта распространения изделий с выемчатыми эмальями

(по: Корзухина Г.Ф. Рис. 32. с добавлениями автора)

I – поселения; II – клады; III – курганы; IV – случайные находки; V - изделия круга эмалей в Северном Причерноморье; VI - изделия круга эмалей в бассейне Дона

Изделия круга эмалей в бассейне Дона: 1 – Головино-1; 2 – Ездочное; 3 – Колесники; 4 – Раковка-1; 5 – Родной Край; 6 – Терновка-2; 7 – Шишино-5; 8 – Аннинский р-н; 9 – Бобровский р-н; 10 – Журавка (Лукьянчиков); 11 – Замятино-5; 12 – Замятино-Юрьево; 13 – Затишье; 14 – Землянск; 15 – Конь-Колодезь; 16 – Красивая Меча-1; 17 – Ксизово; 18 – Ксизово-17; 19 – Ксизово-18; 20 – Ксизово-19; 21 – Мухино-2; 22 – Мухино-9; 23 – Нелжа; 24 – Нижнее Казачье-10; 25 – Паниковец-1; 26 – Семилуки; 27 – Сторожевое; 28 – Терновое; 29 – Труд; 30 – Борисоглебское-4; 31 – Борисоглебск; 32 – Богатырка; 33 – Васильевка; 34 – Духовое; 35 – Звягинцево; 36 – Инясево; 37 – Красноармейский; 38 – Малык; 39 – Нижний Карачан; 40 – Пески; 41 – Подгорное-2; 42 – Разнобрычка; 43 – Рассказань-3; 44 – Репное; 45 – Шапкино-1; 46 – Шапкино-2.

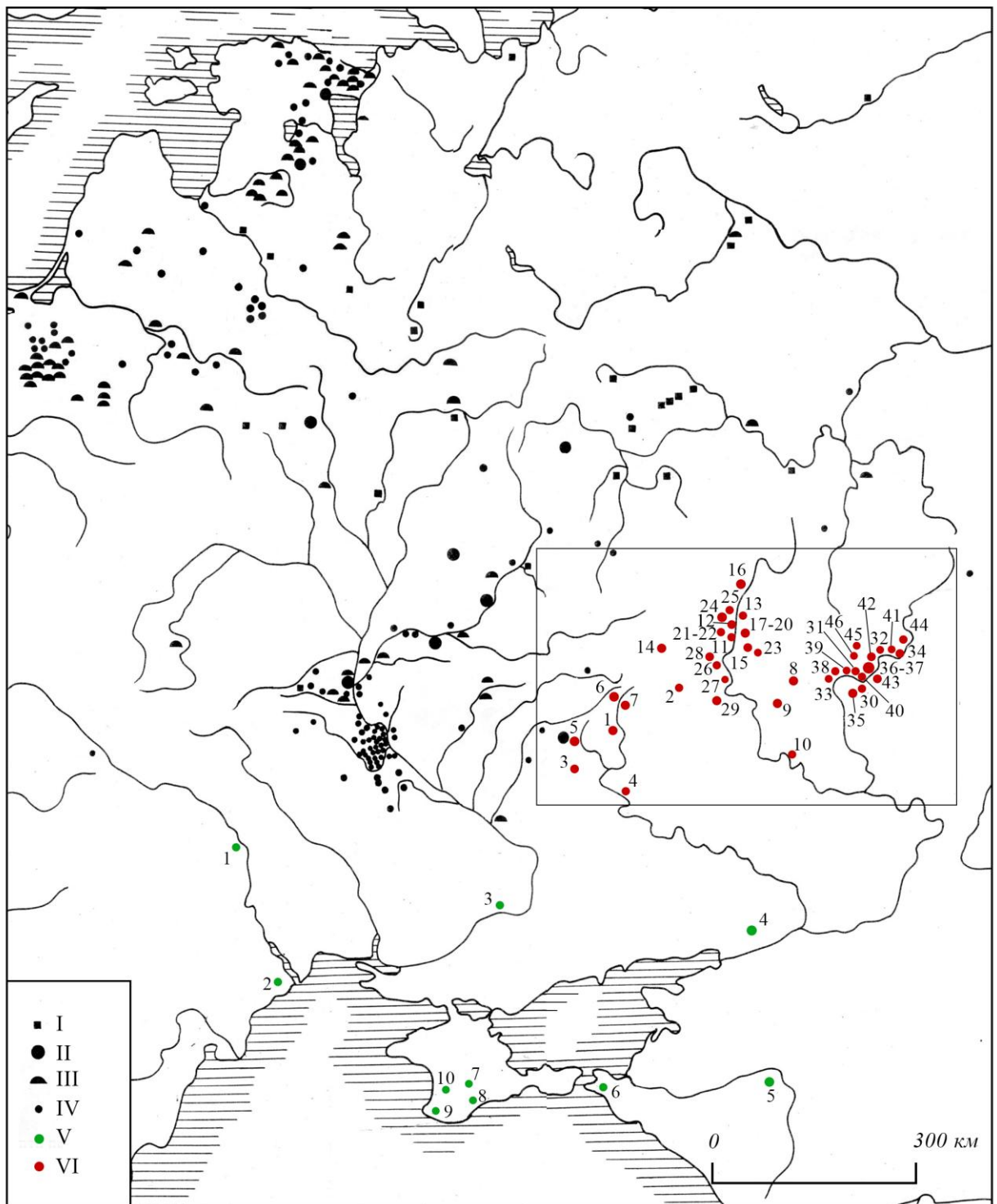
Изделия круга эмалей в Северном Причерноморье: 1 – Бердражи Нои; 2 – Дивизия; 3 – Красный Маяк; 4 – Валовый-1; 5 – Клинь-Яр; 6 – Кепы; 7 – Нейзац; 8 – Чатыр-Даг; 9 – Херсонес; 10 – Скалистое-3



Рис. 2. Бронзовые изделия круга эмалей в бассейне Дона

1 – Головино-1; 2 – Ездочное; 3 – Колесники; 4 – Раковка-1; 5 – Родной Край; 6 – Терновка-2; 7 – Шишино-5; 8 – Аннинский р-н; 9 – Бобровский р-н; 10 – Журавка (Лукьянчиков); 11 – Замятино-5; 12 – Замятино-Юрьево; 13 – Затишье; 14 – Землянск; 15 – Конь-Колодезь; 16 – Красивая Меча-1; 17 – Ксизово; 18 – Ксизово-17; 19 – Ксизово-18; 20 – Ксизово-19; 21 – Мухино-2; 22 – Мухино-9; 23 – Нелжа; 24 – Нижнее Казачье-10; 25 – Паниковец-1; 26 – Семилуки; 27 – Сторожевое; 28 – Терновое; 29 – Труд; 30 – Борисоглебское-4; 31 – Борисоглебск; 32 – Богатырка; 33 – Васильевка; 34 – Духовое; 35 – Звягинцево; 36 – Инясево; 37 – Красноармейский; 38 – Малык; 39 – Нижний Карачан; 40 – Пески; 41 – Подгорное-2; 42 – Разнобрычка; 43 – Рассказань-3; 44 – Репное; 45 – Шапкино-1; 46 – Шапкино-2

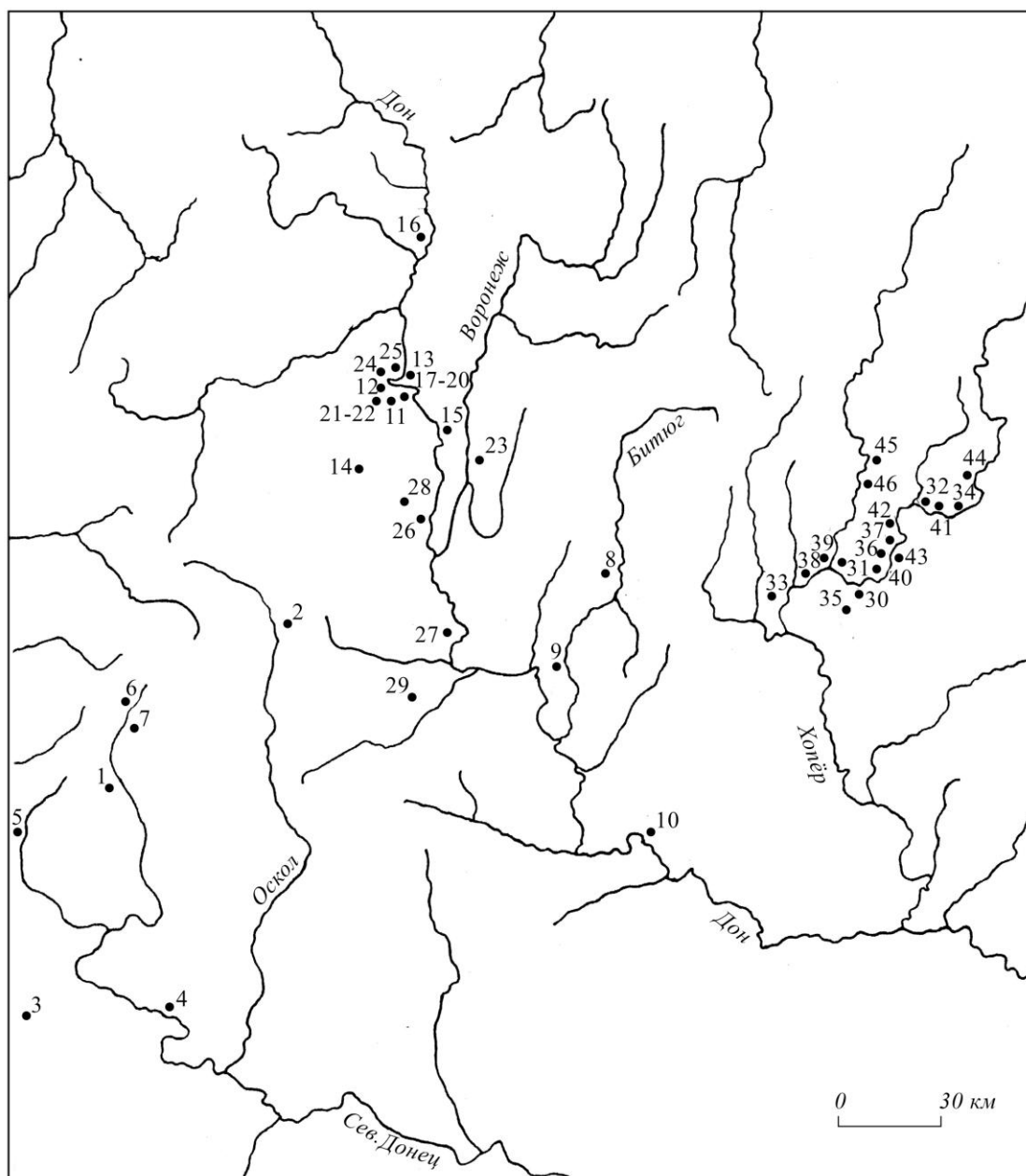

Рис. 3. Бронзовые изделия круга эмалей и памятники сарматского времени лесостепного Подонья

(по: Медведев А.П. 2015. С. 16. С добавлениями автора)

Сарматские памятники: I – поселения, II – курганы, III – городища, IV – грунтовые могилы, V – случайные находки

Памятники с эмалями: VI

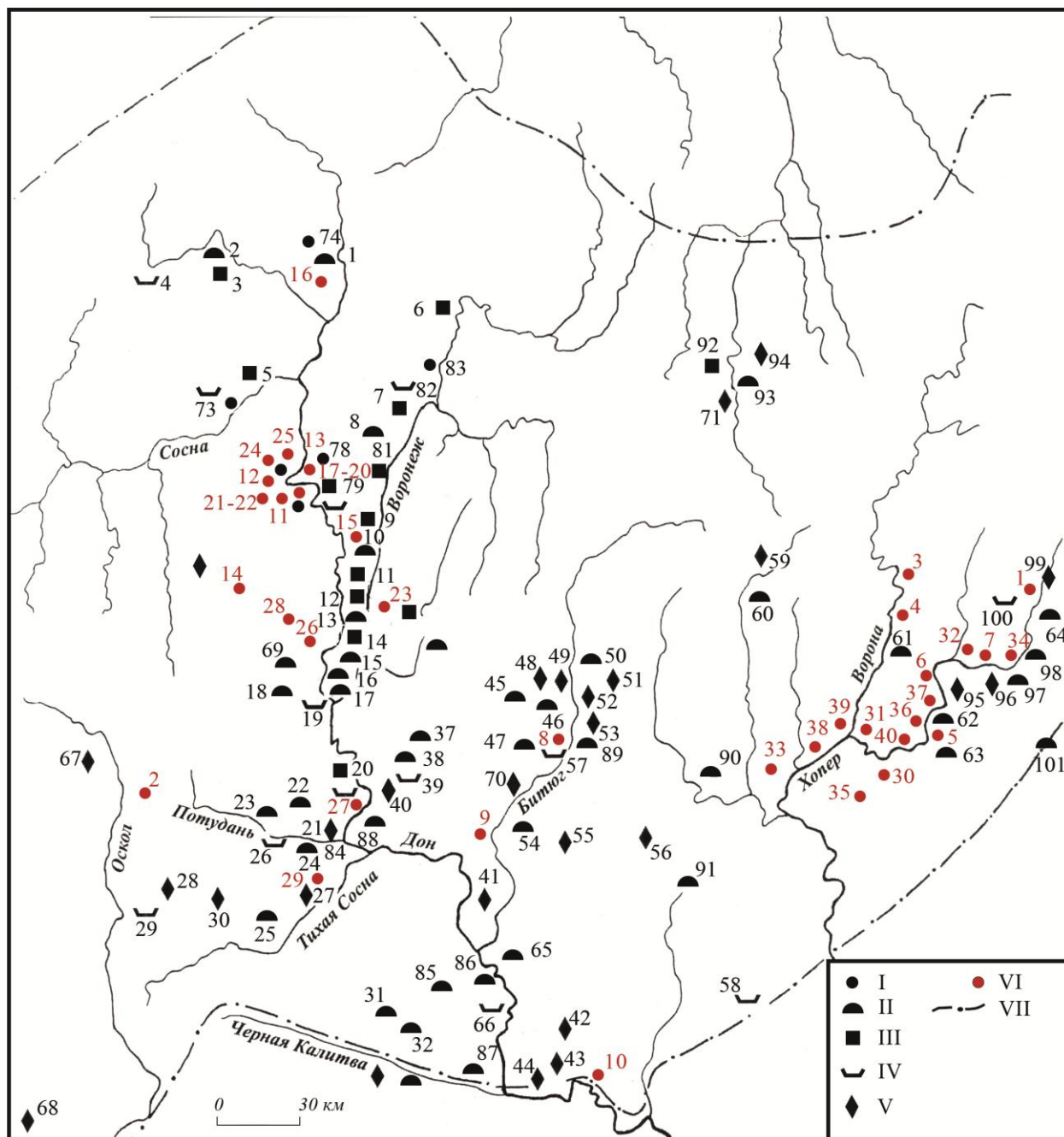
Границы лесостепи: VII

Сарматские памятники: 1 – Ново-Никольский могильник; 2 – Вязовский мог.; 3 – Ишутинское гор.; 4 – Кличино; 5 – Паженьское гор.; 6 – Гудовское гор.; 7 – Сырское гор.; 8 – Княжеское погр. у южн. окр. г. Липецка; 9 – Подгорное гор. и могильник; 10 – Писаревский мог.; 11 – Пекшевское гор., 12 – Животинное гор.; 13 – II Чертовицкий мог.; 14 – III Чертовицкое гор.; 15 – I Чертовицкий могильник; 16 – Белая Гора; 17 – Сады; 18 – Богоявленское; 19 – Девица; 20 – Большое Сторожевое гор.; 21 – Давыдовский клад; 22 – Рубцов; 23 – Заречье; 24 – Сасовка; 25 – Дуровка; 26 – погребение на Репьевском гор.; 27 – Острогожск; 28 – Веселый; 29 – Мандрово; 30 – Расховец; 31 – Караяшник; 32 – Россошь; 33 – Базы; 34 – Архиповка; 35 – Каверинское гор.; 36 – Усманский курган; 37 – Каширский; 38 – Левая Россошь; 39 – Ермоловка; 40 – Давыдовка; 41 – Антиповский клад; 42 – Русская Журавка; 43 – Нижний Мамон; 44 – Гороховка; 45 – Левашовка; 46 – Старая Тойда; 47 – Шишовка; 48 – Николаевка (Аннинская); 49 – Анна; 50 – Большие Ясырки; 51 – Островки; 52 – Моховое (Студенец); 53 – Новый Курлак; 54 – Красный-2; 55 – Бутурлиновка; 56 – Сериково; 57 – Монастырка; 58 – Манино; 59 – Туголуково; 60 – Жердевка; 61 – Власовка; 62 – Третьяки; 63 – Ильмень; 64 – Таптулино; 65 – Александровка Донская; 66 – Верхний Карабут; 67 – Николаевка (Старооскольская); 68 – Клименковка; 69 – Дальние Солонцы; 70 – Липовка; 71 – Тамбов; 72 – Спасское; 73 – Целыковка 2 пос. и могильник; 74 – Пионерлагерь Солнечный 4; 75 – Скороварово 1; 76 – Каменка 1; 77 – Ксизово 17,19; 78 – Нижнее Казачье 5; 79 – Верхнее Казачье гор.; 80 – Подгорное, мог.; 81 – Крутогорье гор.; 82 – Липецк (Петровский Спуск), мог.; 83 – Большая Кузьминка; 84 – Ездочное (шлем); 85 – Луговой; 86 – Белогорье; 87 – Голубая Криница; 88 – Лосево; 89 – Новая Чигла; 90 – Сорокинский 3; 91 – Березовка; 92 – Голдым гор.; 93 – Пичаево; 94 – Сосновка; 95 – Старый Хопер; 96 – Большой Мелик; 97 – Ключи; 98 – Машевка; 99 – Елань; 100 – Турки; 101 – Радущинка.

Изд. с эмальями: 1 – Репное; 2 – Ездочное; 3 – Шапкино-1; 4 – Шапкино-2; 5 – Рассказань-3; 6 – Разнобрычка; 7 – Подгорное-2; 8 – Аннинский р-н; 9 – Бобровский р-н; 10 – Журавка; 11 – Замятино-5; 12 – Замятино-Юрьево; 13 – Затишье; 14 – Землянск; 15 – Конь-Колодезь; 16 – Красивая Меча-1; 17 – Ксизово; 18 – Ксизово-17; 19 – Ксизово-18; 20 – Ксизово-19; 21 – Мухино-2; 22 – Мухино-9; 23 – Нелжа; 24 – Нижнее Казачье-10; 25 – Паниковец-1; 26 – Семилуки; 27 – Сторожевое; 28 – Терновое; 29 – Труд; 30 – Борисоглебское-4; 31 – Борисоглебск; 32 – Богатырка; 33 – Васильевка; 34 – Духовое; 35 – Звягинцево; 36 – Инясево; 37 – Красноармейский; 38 – Малык; 39 – Нижний Карачан; 40 – Пески



Рис. 4. Изделия круга эмалей из Мощинского клада
(по: Седов В.В. 1982. Таб. XIV)



Рис. 5. Изделия круга эмалей из Мощинского клада
(по: Седов В.В. 1982. Таб. XV)

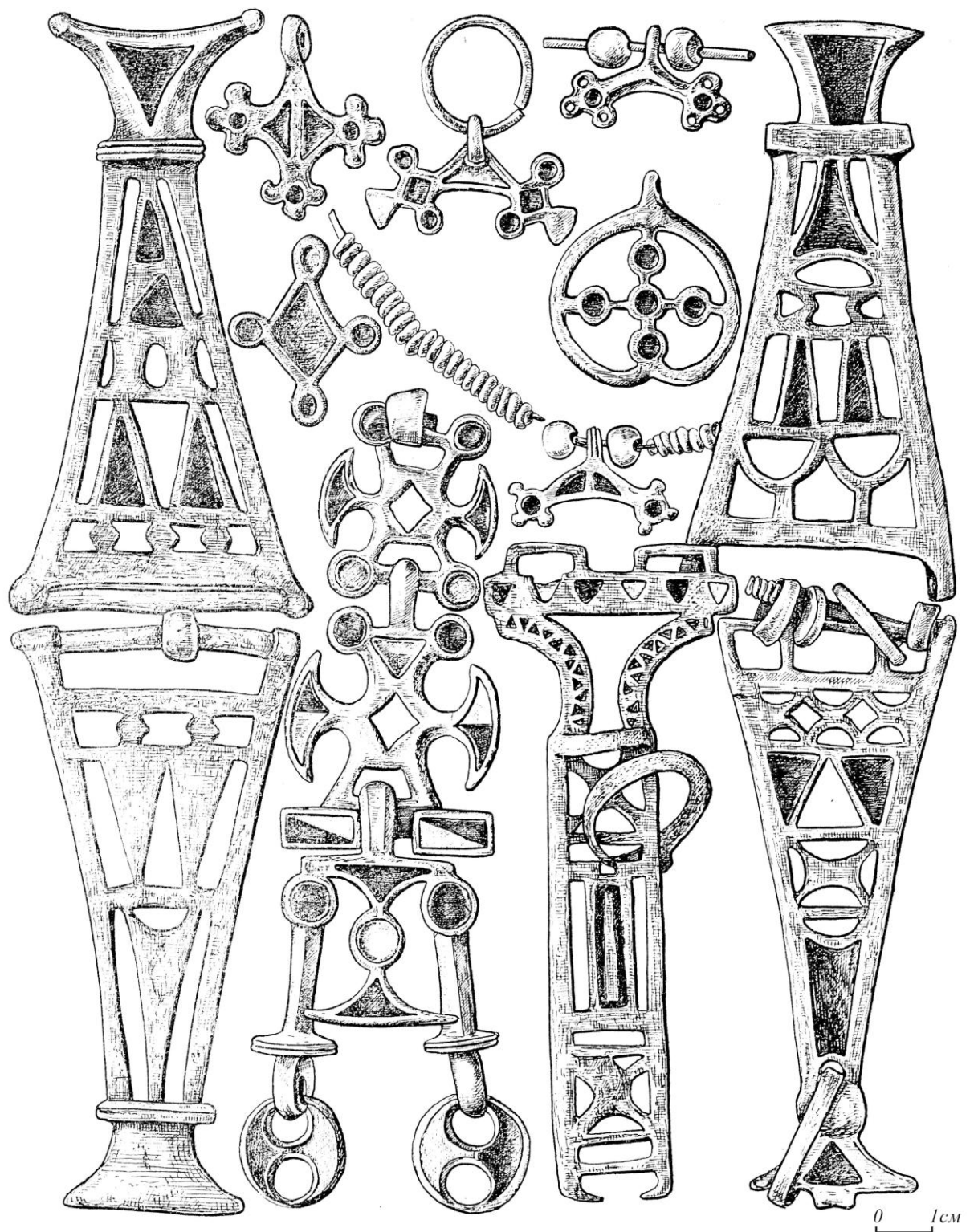

Рис. 6. Изделия круга эмалей с постзарубинецких памятников Северского Донца

1 – Головино-1; 2-5 – Шишино-5, клад

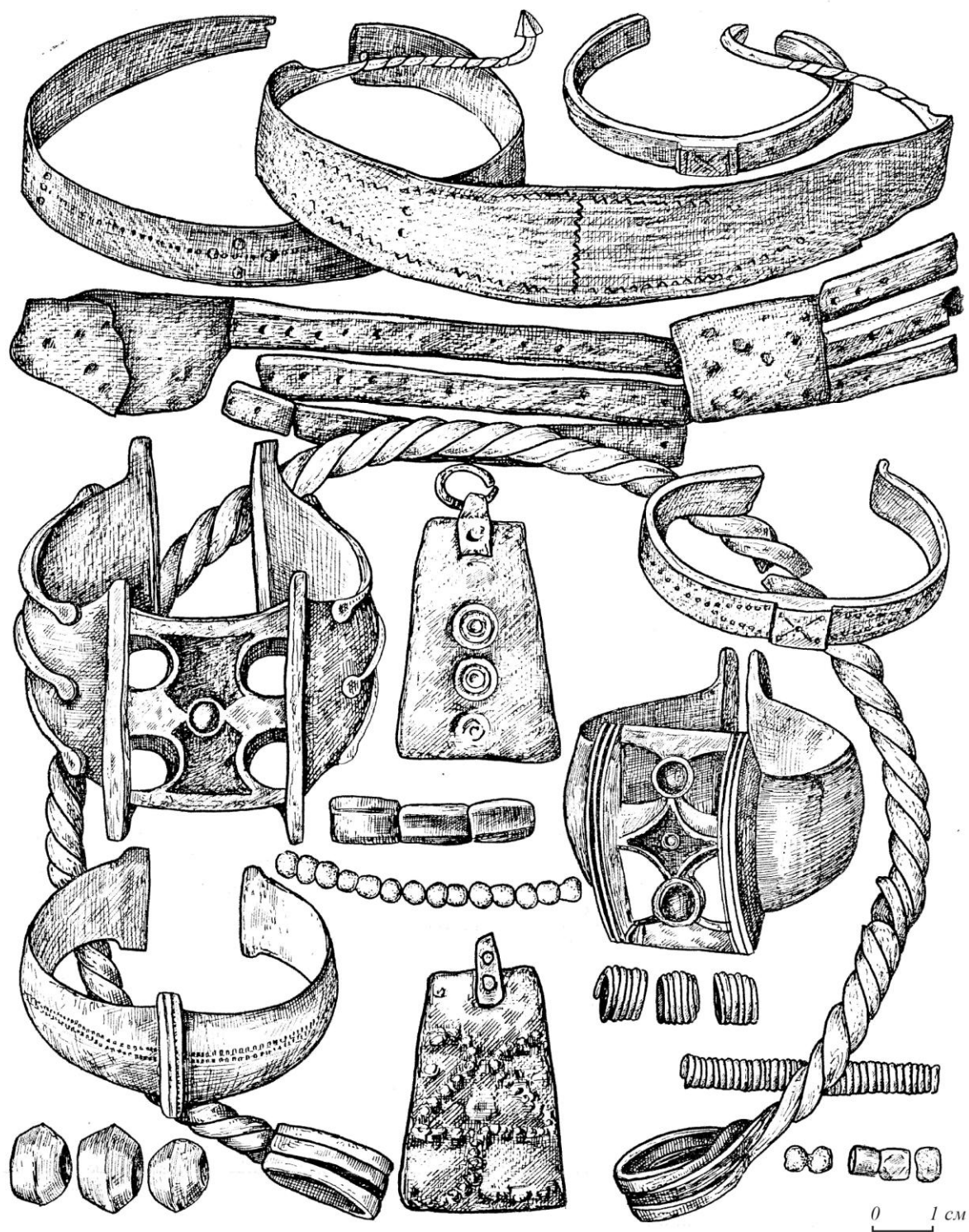

Рис. 7. Клад на поселении Паниковец-1 на Верхнем Дону

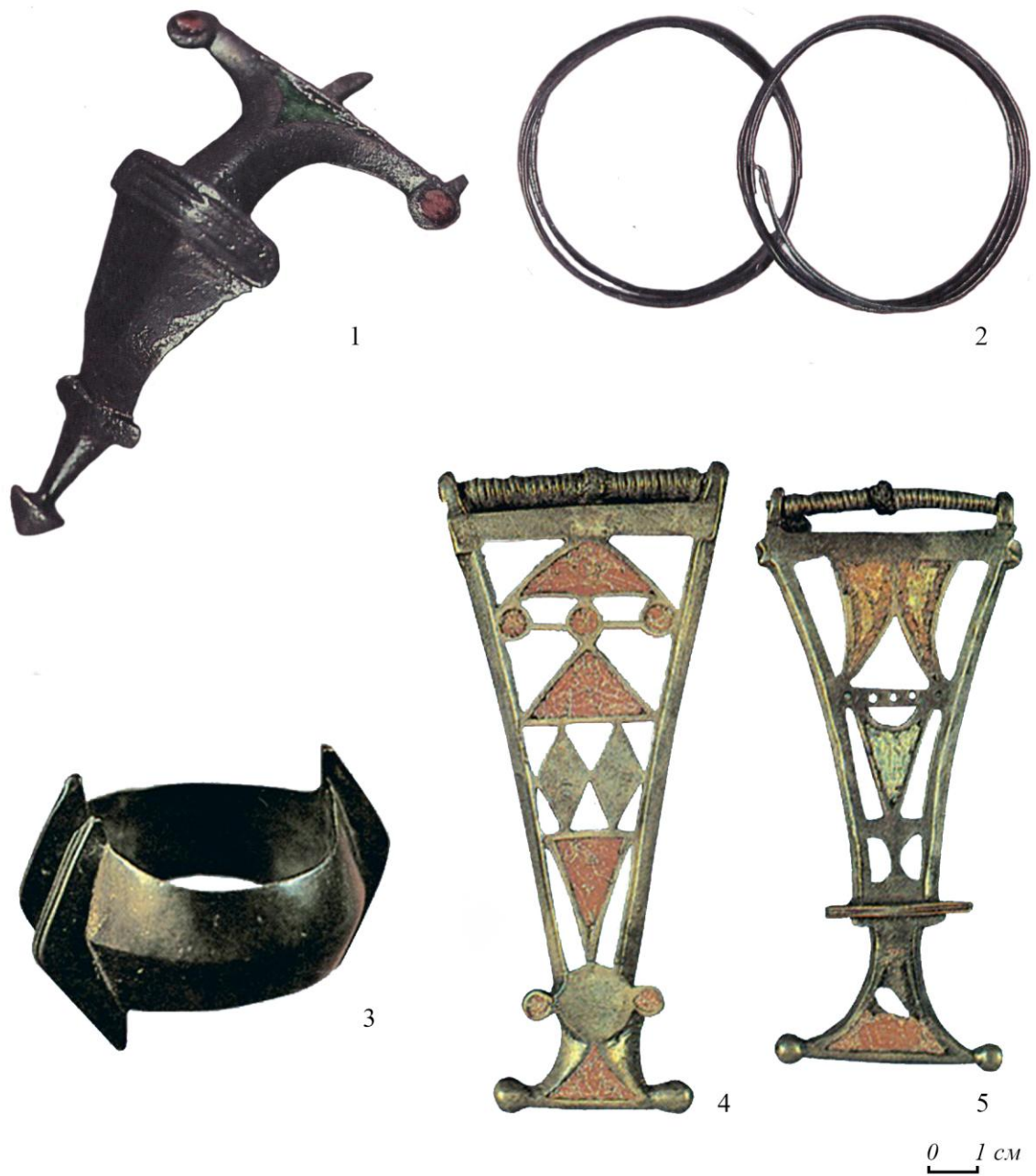
(по: Обломский А.М., Сапрыкина И.А. 2019. Рис. 3)

1 – Т-образная фибула; 2 – сьюльгама; 3 – спиральный браслет; 4 – треугольная фибула; 5, 6 – звенья цепи; 7, 8 – гребенчатые браслеты



Рис. 8. Изделия из бронзы поселения Паниковец-1

(по: Обломский А.М., Сапрыкина И.А. 2019. Рис. 4)

1 – гребенчатый браслет; 2 – кольцо; 3 – обломок треугольной ножки фибулы; 4, 6, 7, 10, 11 – фрагменты бронзовых изделий; 5 – звено цепи; 8 – лунница большая; 9 – навершие булавки; 12 – бронзовый слиток

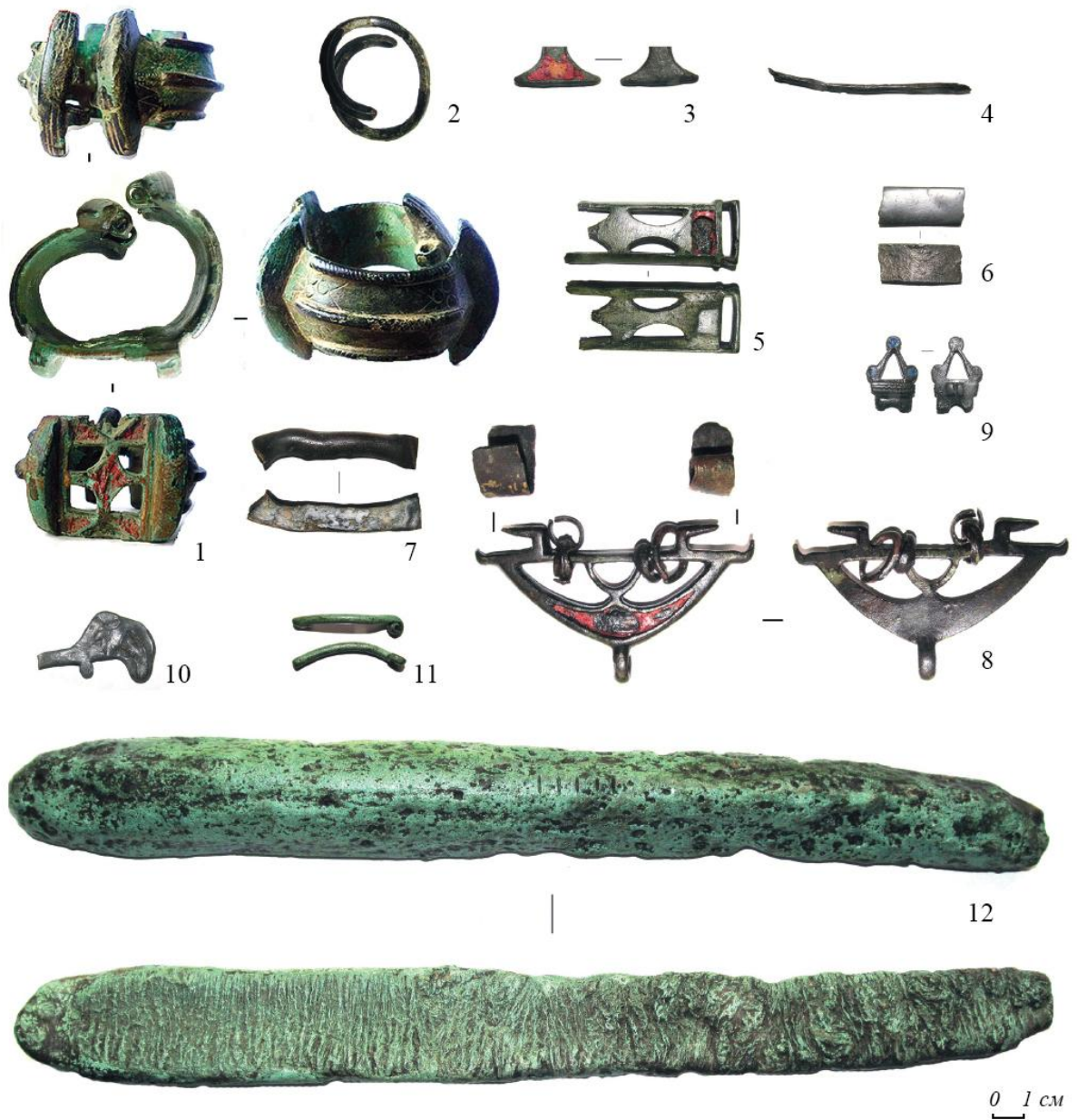

Рис. 9. Брянский клад. Большая нагрудная цепь. Бронза, эмаль
(рис. О.А. Хомяковой)



Рис. 10. Находки изделий с постзарубинецких памятников Северского Донца
 1 – Терновка-2, постройка 2 (по: Обломский А.М., 1990. Рис. 10: 27); 2, 3 – Головино-1, слой (по: Обломский А.М. 1991. Рис. 2: 15; 16:1); 4-6 – Ездочное-1: объект 1 (по: Зиньковская И.В., Медведев А.П. 2005. Рис. 4: 12; 5); 7 – Родной Край; 8-11 – Колесники (по: Любичев М.В. 2019. Рис. 20)

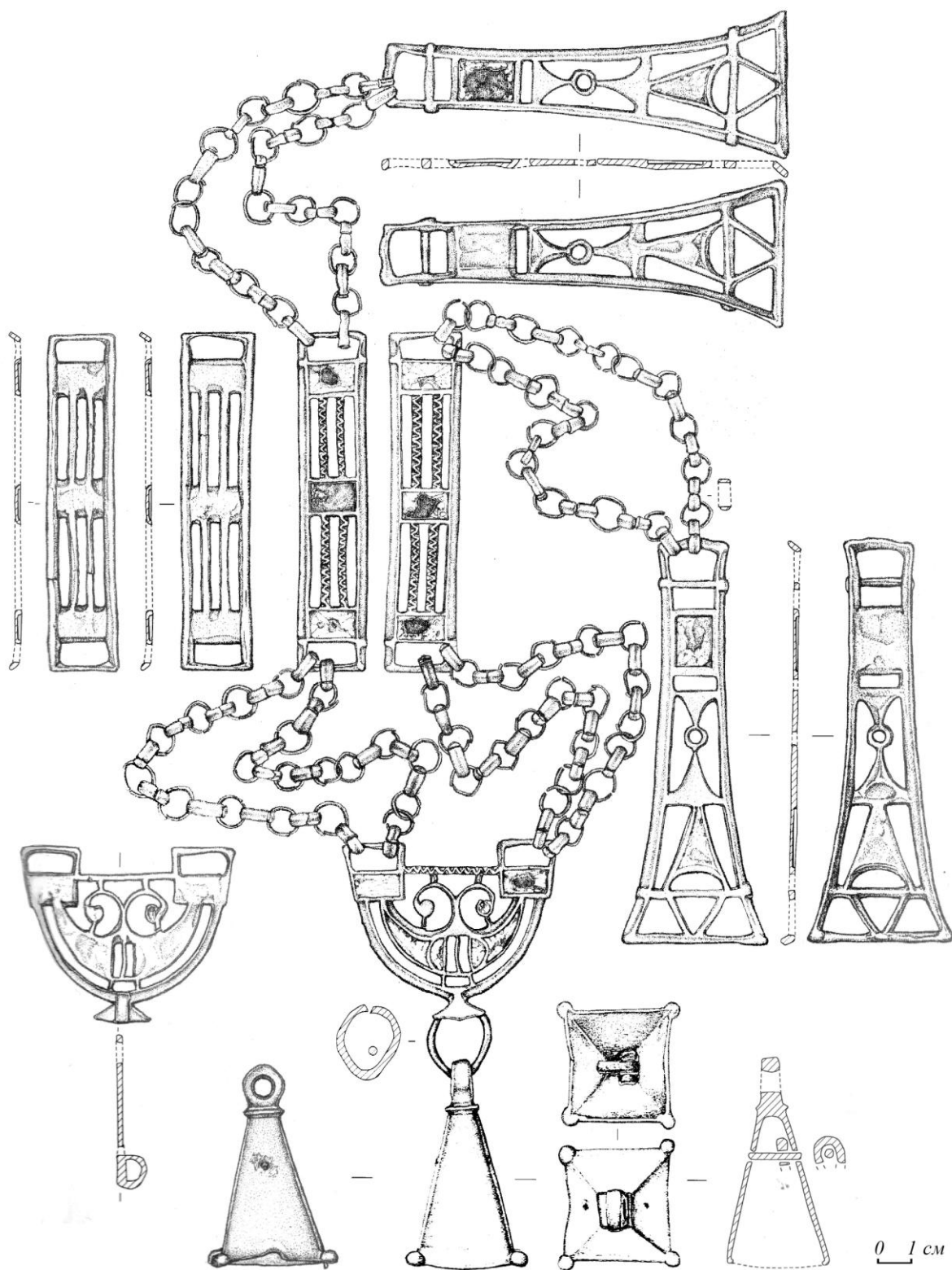

0 1 см

Рис. 11. Фибула с эмалью с поселения Ездочное на Северском Донце
(фото автора)

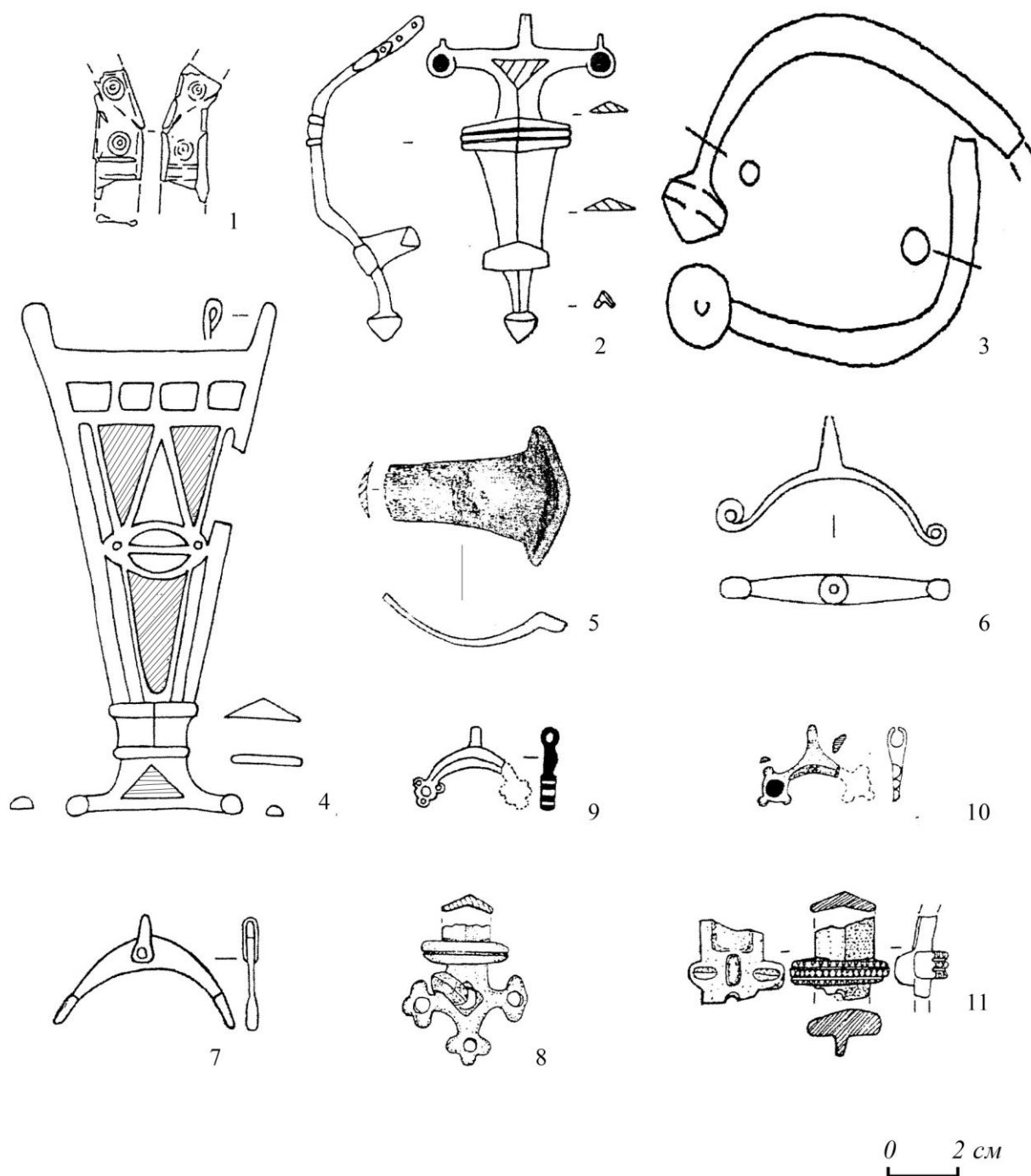

Рис. 12. Изделия круга эмалей с поселения и могильника Шишино-5 на Северском Донце (по: Обломский А.М., Терпиловский Р.В. 2007. Рис. 18, 19, 25: 19)

1-5 – поселение Шишино-5, клад вещей; 6 – могильник Шишино-5, слой

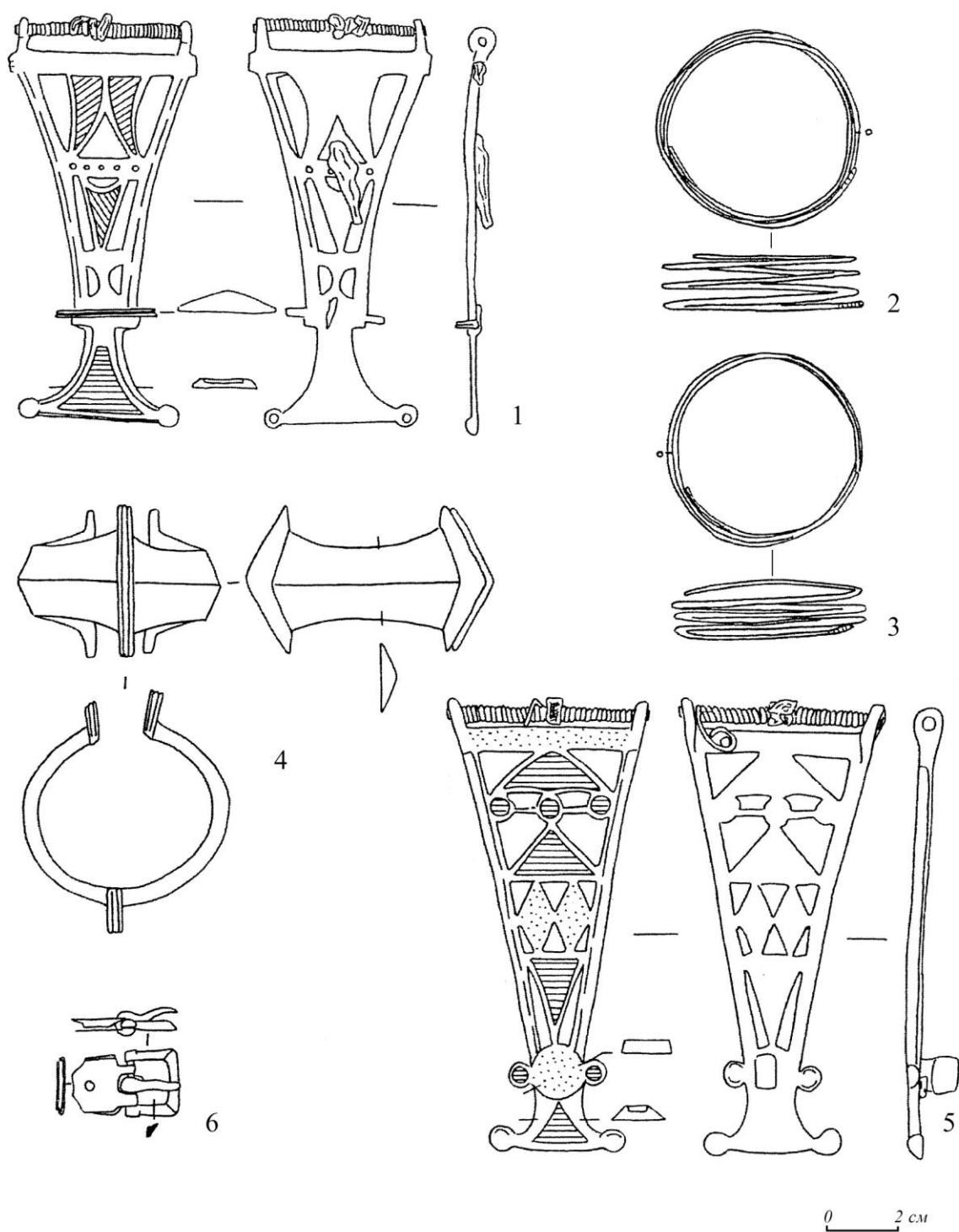

Рис. 13. Фибулы с красной эмалью (Верхний Дон)

(по: Обломский А.М. 2019. Рис. 3.; фото – автора)

1 – Аннинский р-н; 2 – Терновое; 3 – Мухино-9

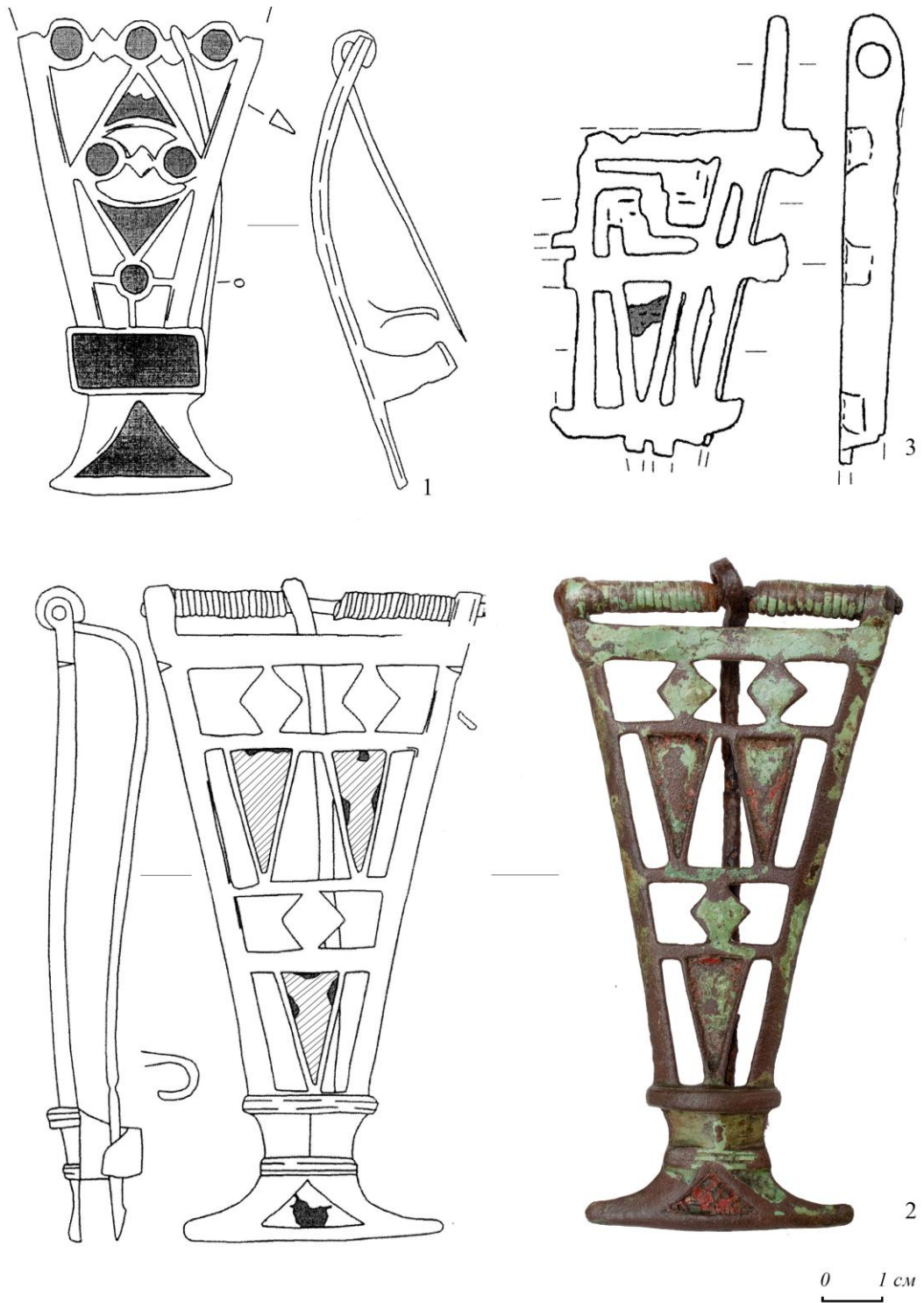

Рис. 14. Изделия круга выемчатых эмалей (Верхний Дон)

1 – Замятино-5; 2 – Бобровский р-н; 3,4 – Труд; 5 – Паниковец, вне клада; 6 – Ксизово-17; 7,9 – Паниковец, вне клада; 8 – Землянск; 10 – Замятино-Юрьево, клад; 11-13 – Нижнее Казачье-10, клад. Цвет эмали: А – красный, Б – голубой, В – зелёный (по: Обломский А.М. 2019. Рис. 6)



Рис. 15. Клад браслетов Журавка (по: Обломский А.М. 2019. Рис. 9)

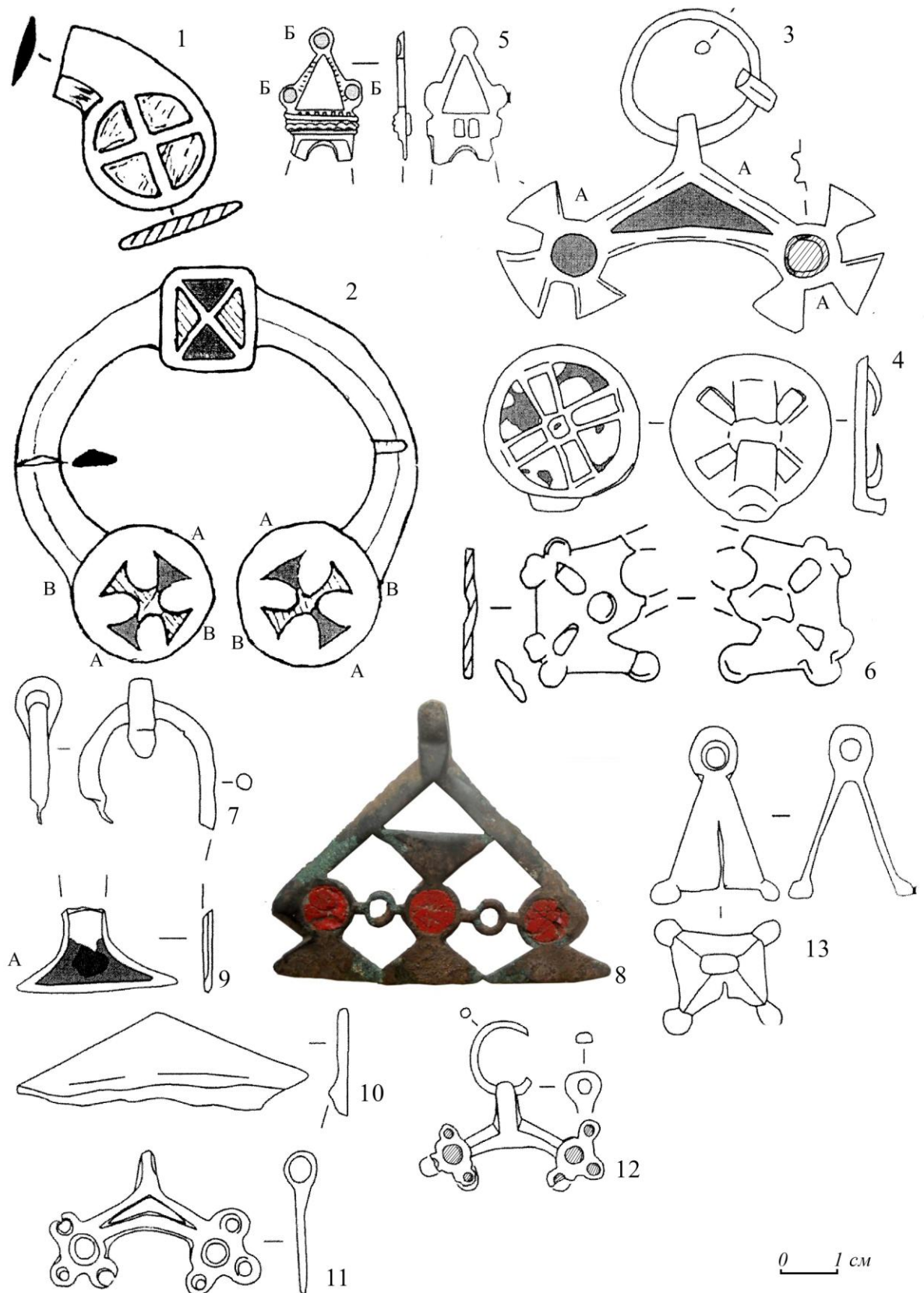

Рис. 16. Клад браслетов Журавка (фото)

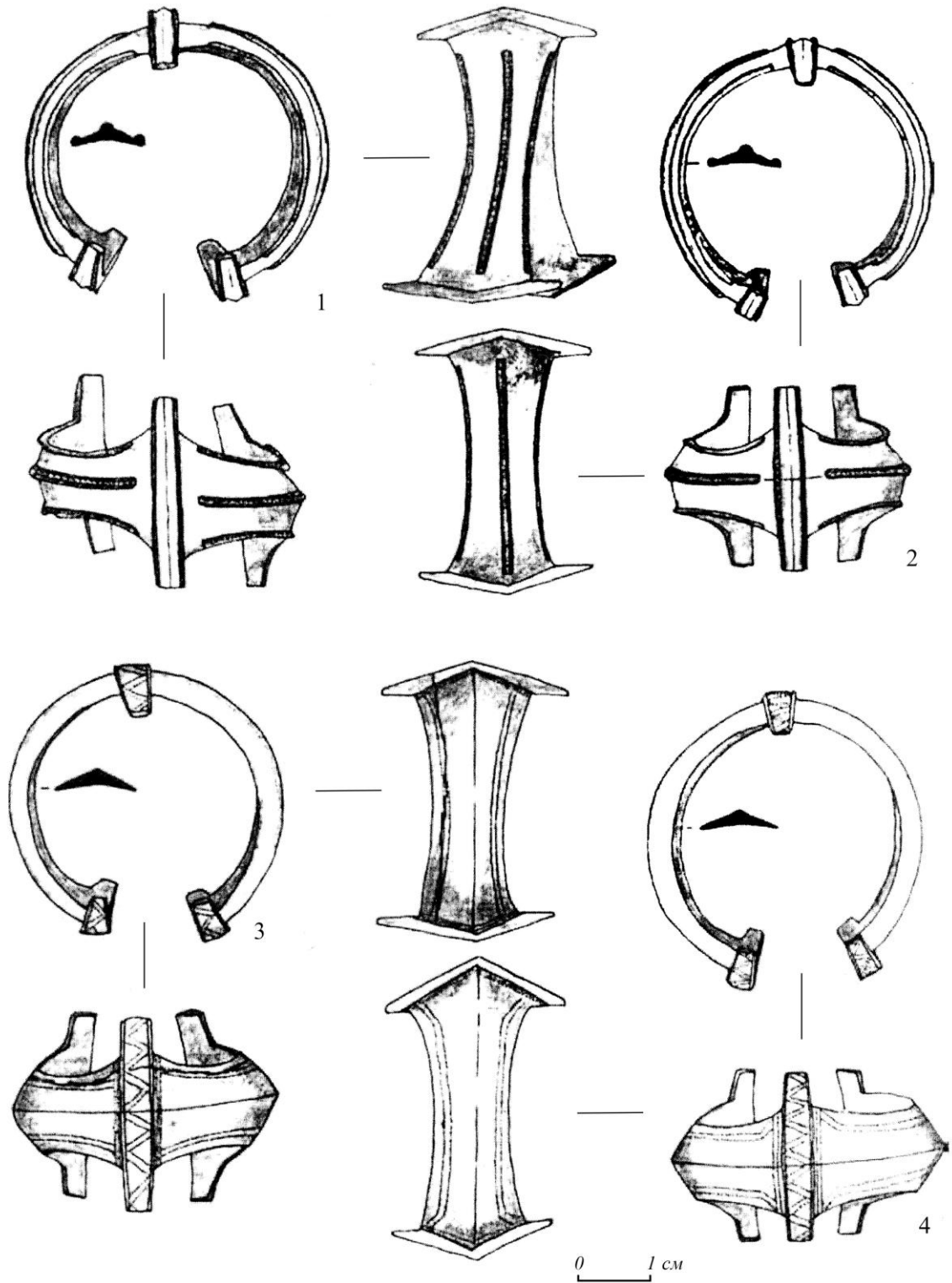

Рис. 17. Браслеты (Верхний Дон)

(по: Обломский А.М. 2019. Рис. 13)

1, 2 – Журавка, клад; 3, 4 – Замятино-Юрьево; 5 – Сторожевое; 6, 7 – Паниковец, клад

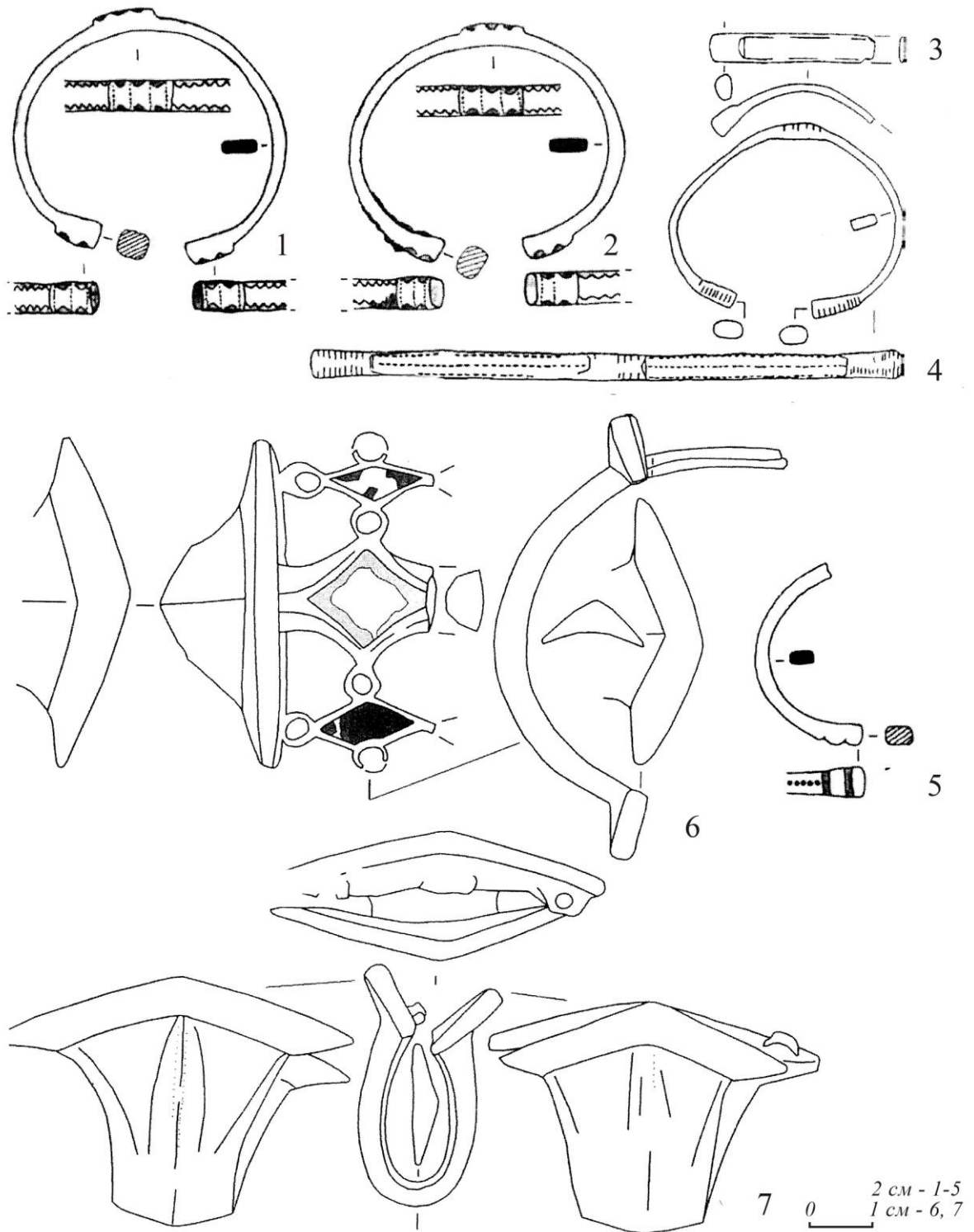

Рис. 18. Изделия круга эмалей (Верхний Дон)

(по: Обломский А.М. 2019. Рис. 2)

1, 2 – Замятино-Юрьево, клад; 3 – Паниковец, клад; 4 – Паниковец, вне клада. А – эмаль красного цвета.

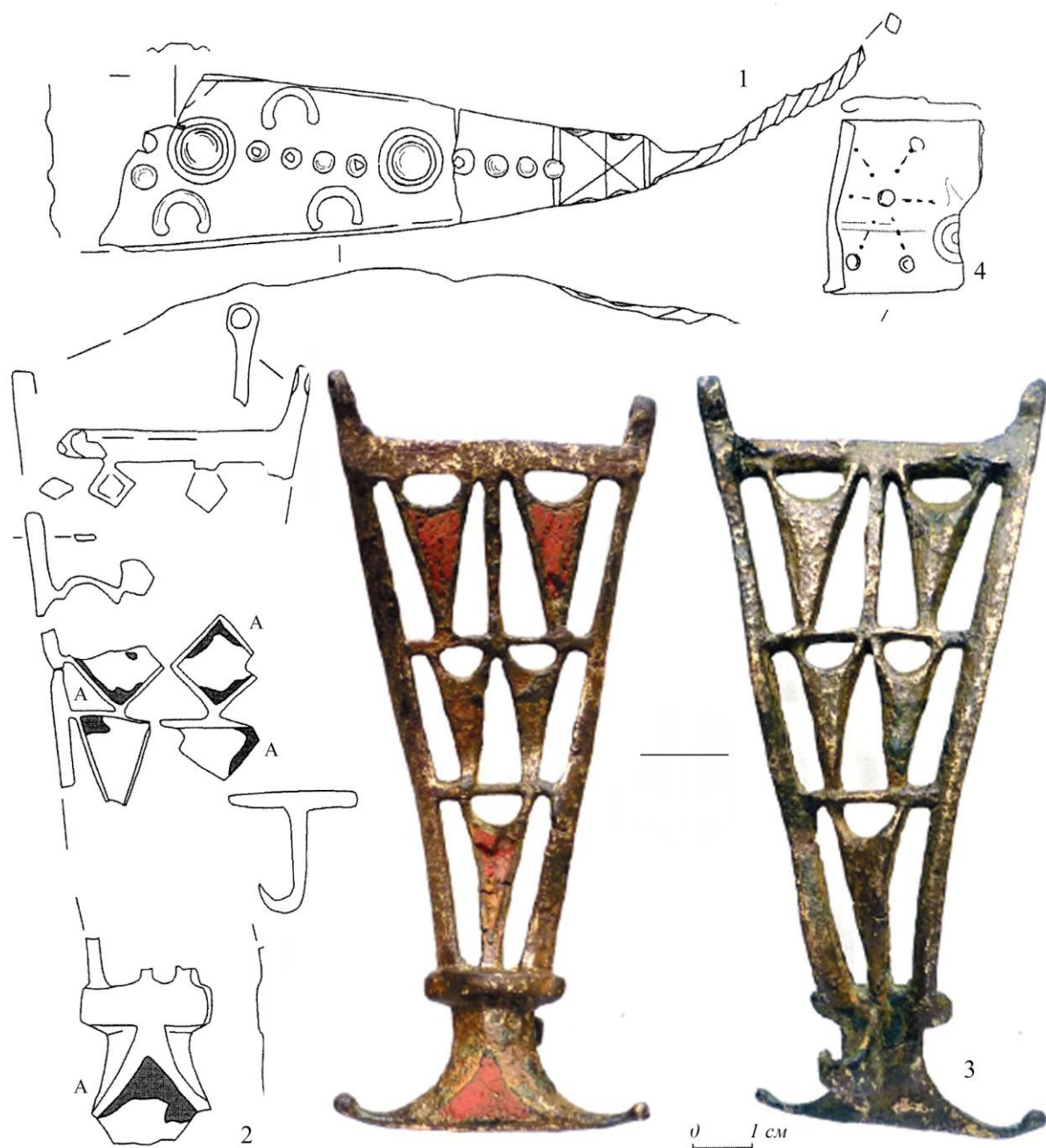

Рис. 19. Изделия круга эмалей (Верхний Дон)

(по: Обломский А.М. 2019. Рис. 5)

1 – Замятино-Юрьево; 2-4 – Паниковец, вне клада; 5 – Паниковец, клад

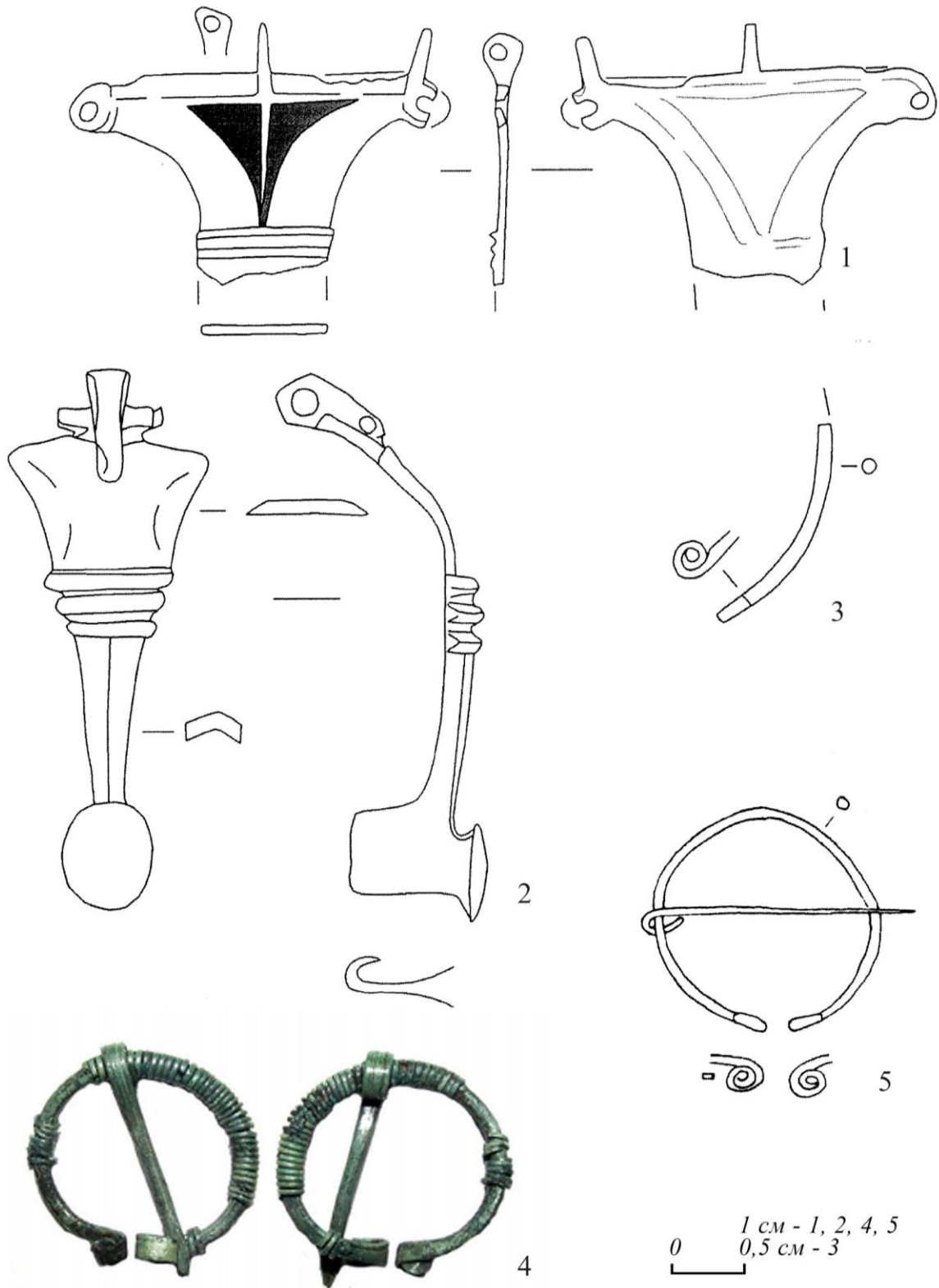

Рис. 20. Бронзовые изделия (Верхний Дон)

(по: Обломский А.М. 2019. Рис. 14)

1-7 – Замятино-Юрьevo, клад; 8 – Паниковец, клад; 9-14 – Паниковец, вне клада

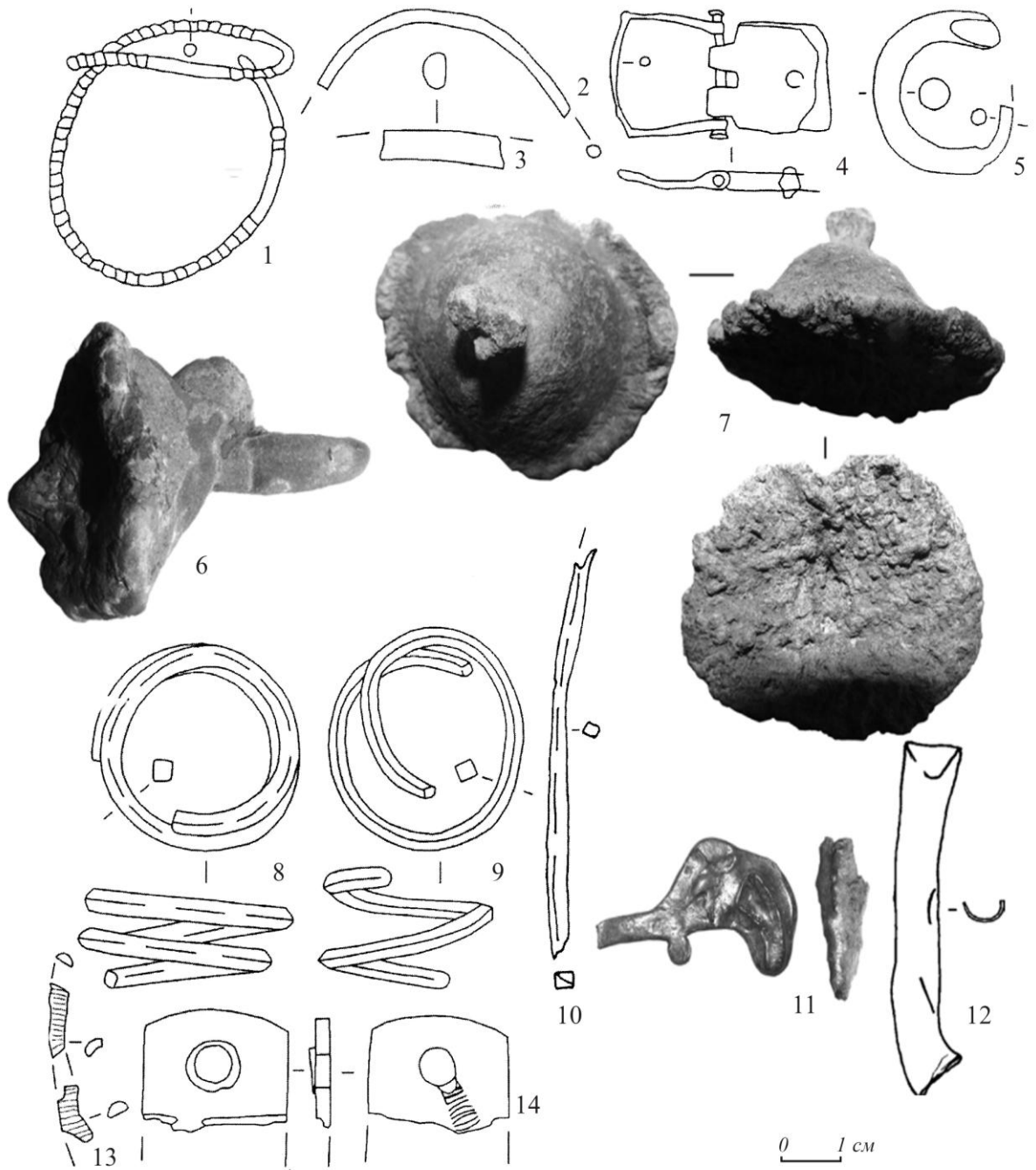

Рис. 21. Браслеты с треугольными гребнями без эмали (Верхний Дон)

(рисунки А.М. Обломского)

1, 2, 7 – Замятино-Юрьево, клад; 3 – Ксизово-8; 4, 5 – Паниковец, вне клада; 6 – Нижнее Казачье-10, клад

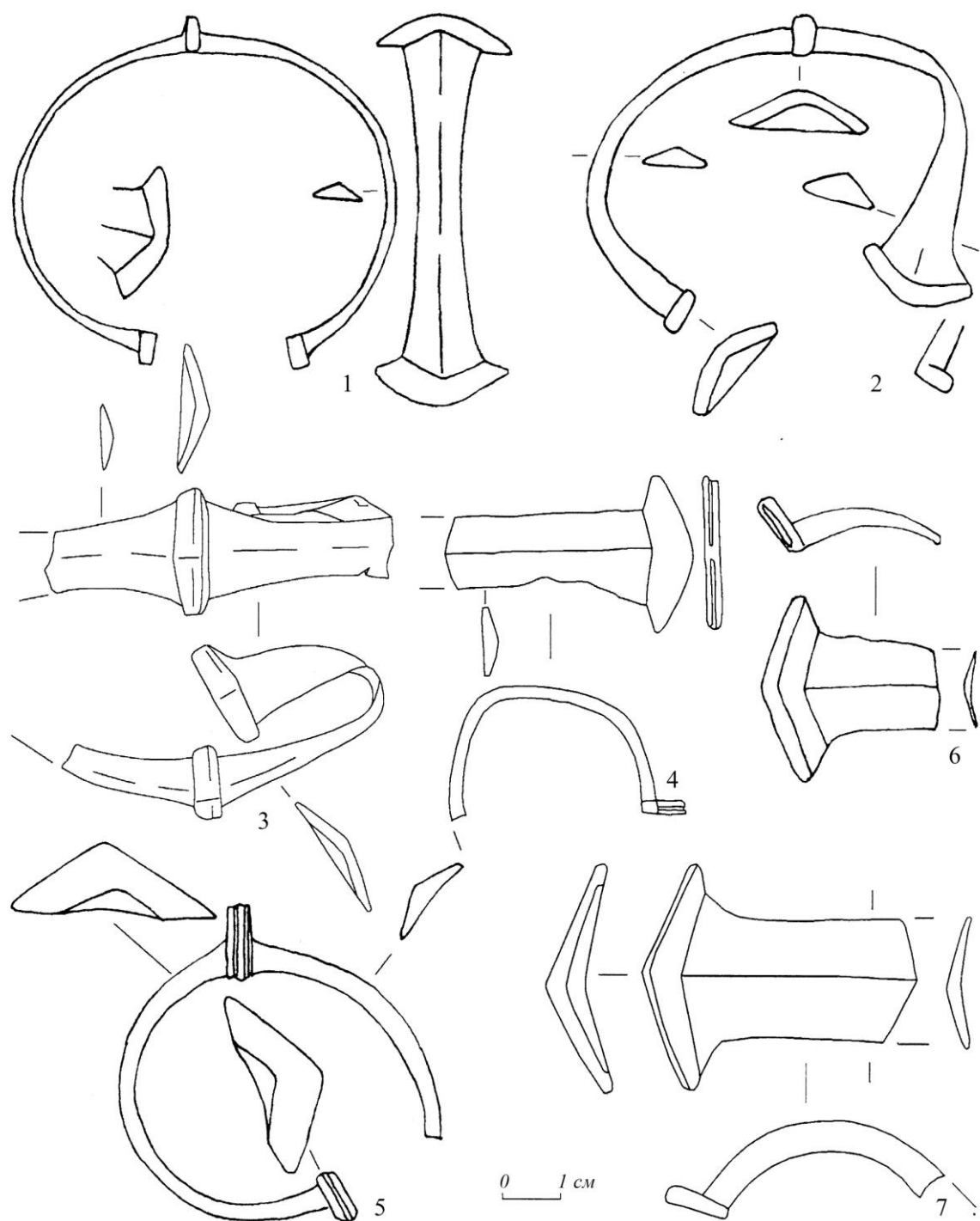

Рис. 22. Браслеты с треугольными гребнями без эмали (Верхний Дон)

(1 – рисунок В.Д. Березуцкого; 2-5 – рисунки А.М. Обломского)

1 – Сторожевое; 2, 3 – Замятино-Юрьево, клад; 4 – Семилуки; 5 – Ксизово-19

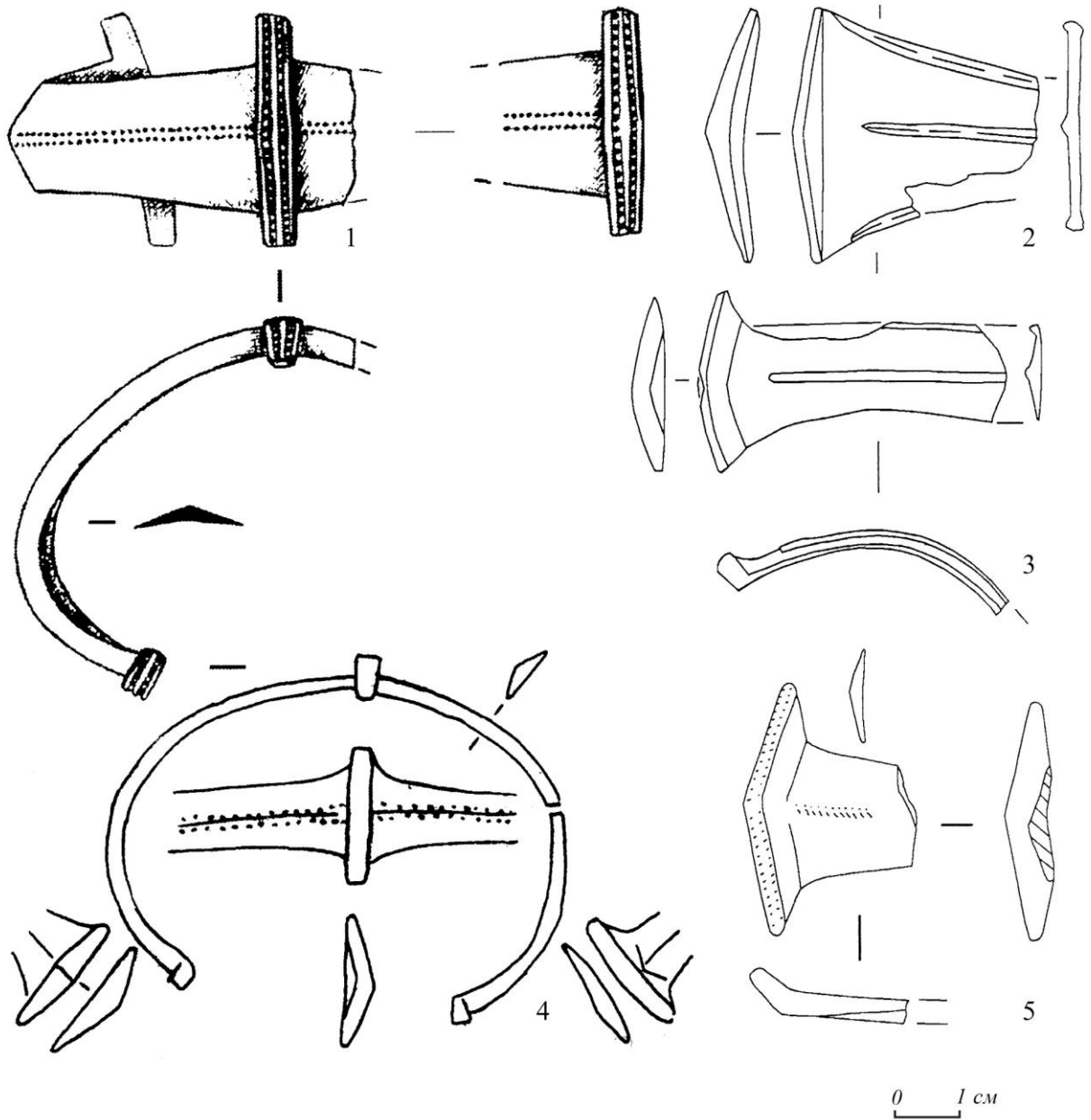

Рис.23. Фибулы круга выемчатых эмалей (Верхний Дон)

(по: Обломский А.М. 2019. Рис. 4)

1, 2 – Ксизово-19; 3 – Паниковец, клад (цвет эмали: А – красный, Б – зелёный, В – белый)

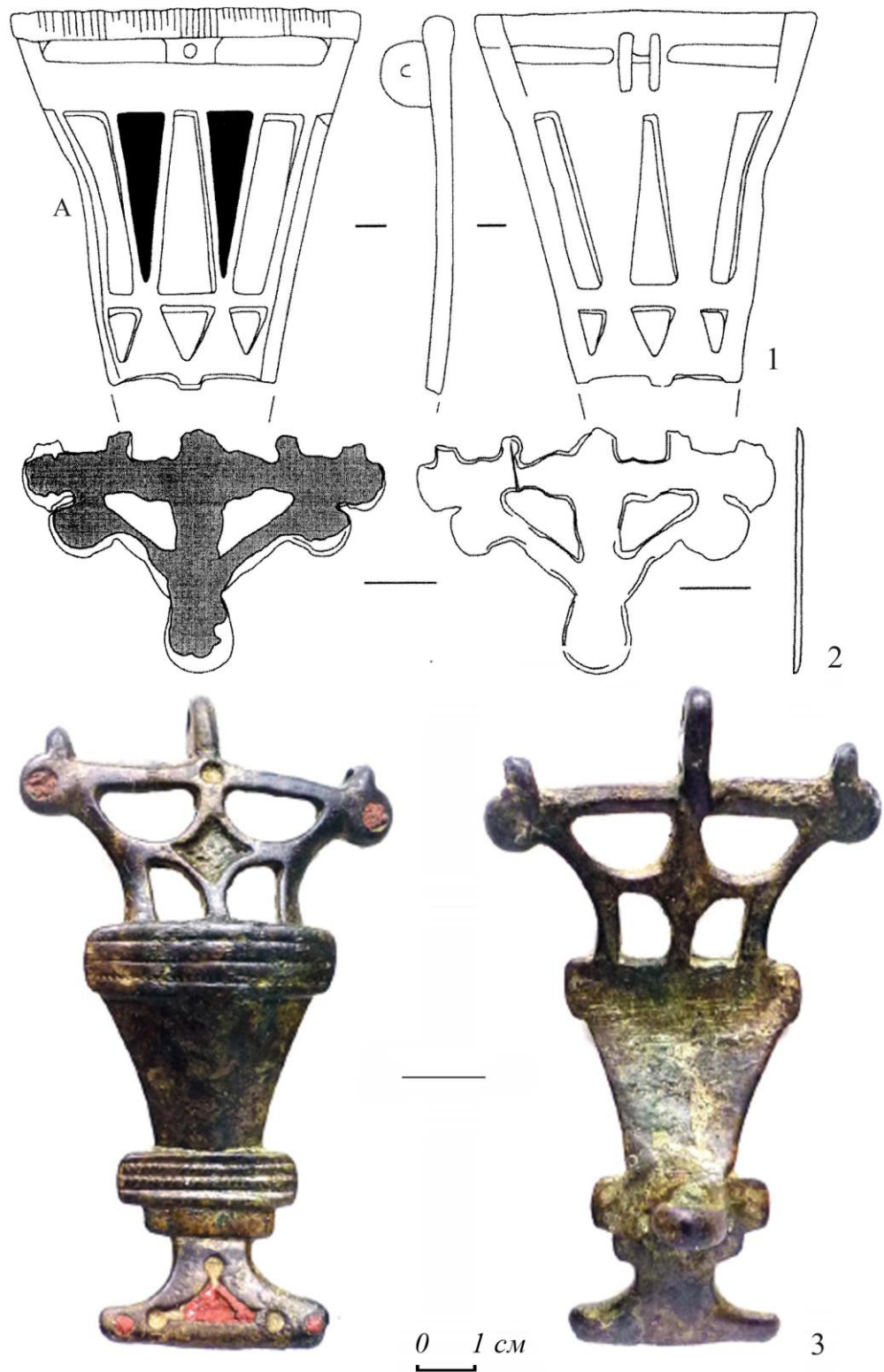

Рис. 24. Изделия с поселений Верхнего Дона

(по: Обломский А.М. 2019. Рис. 15)

1, 2, 11, 12 – Паниковец, вне клада; 3-10 – Нижнее Казачье-10, клад. 2, 5, 6 – железо, 1, 3, 4, 7-12 – бронза

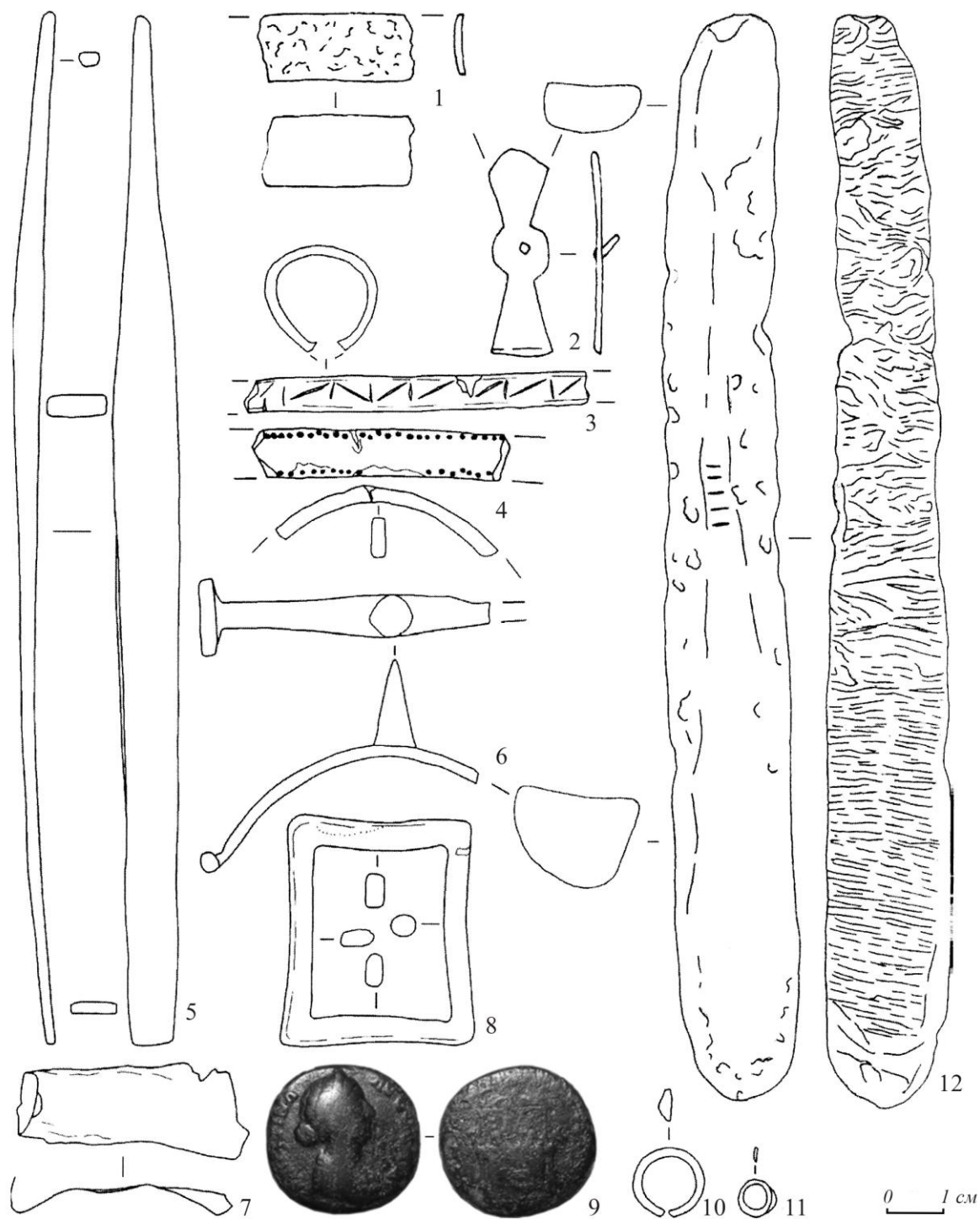

Рис. 25. Звенья нагрудных цепей (Верхний Дон)

(по: Обломский А.М. 2019. Рис.7)

1 – Терновое; 2, 3 – Паниковец, клад; 4, 5 – Паниковец, вне клада; 6 – Сторожевое.

Цвет эмали: А – красный, Б – зелёный, В – белый

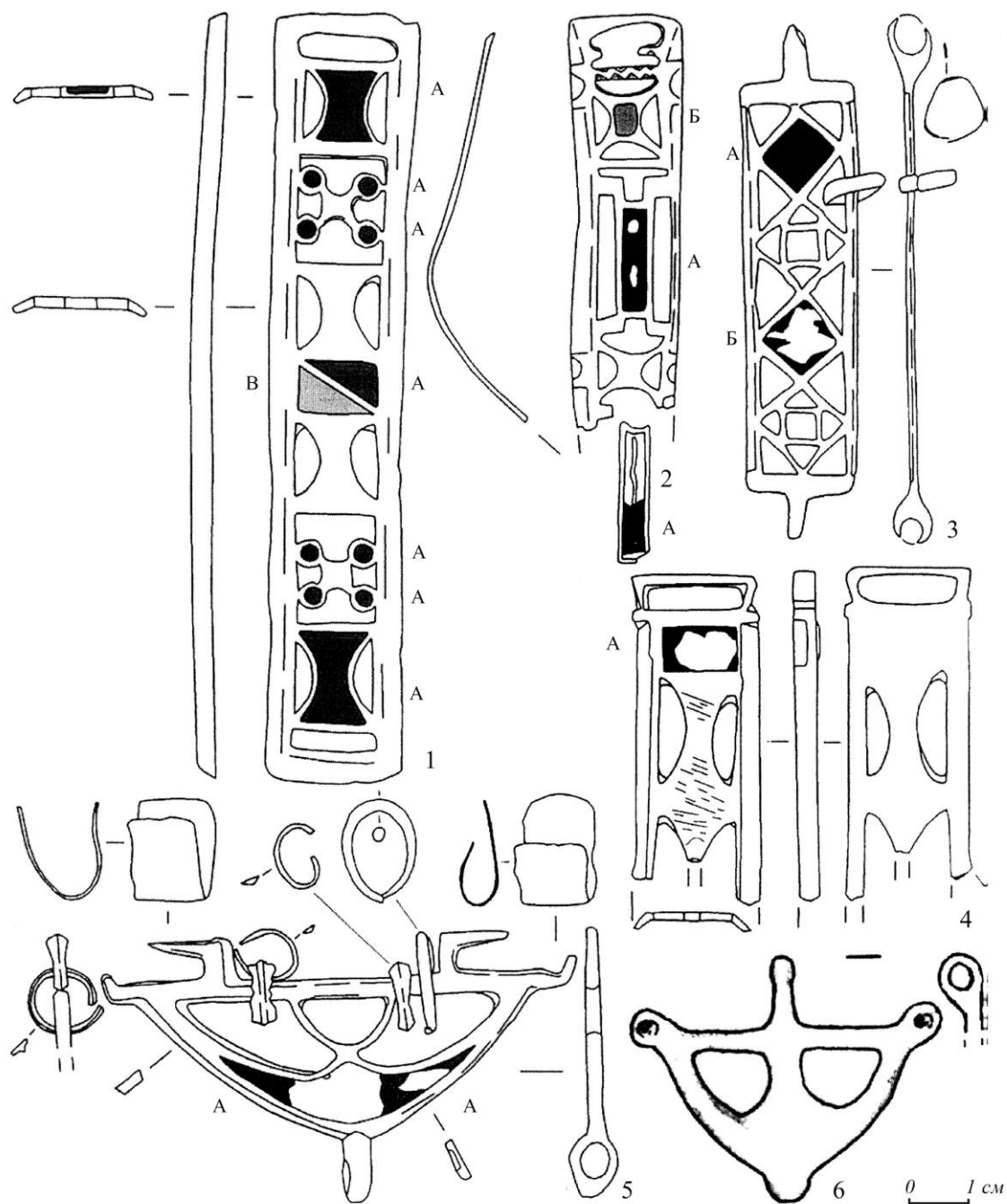

Рис. 26. Браслет с эмалевыми вставками, тип 26. Паниковец, вне клада
(фото и рис. О.А. Хомяковой)



Рис. 27. Изделия круга выемчатых эмалей из села Терновое
(Верхний Дон)

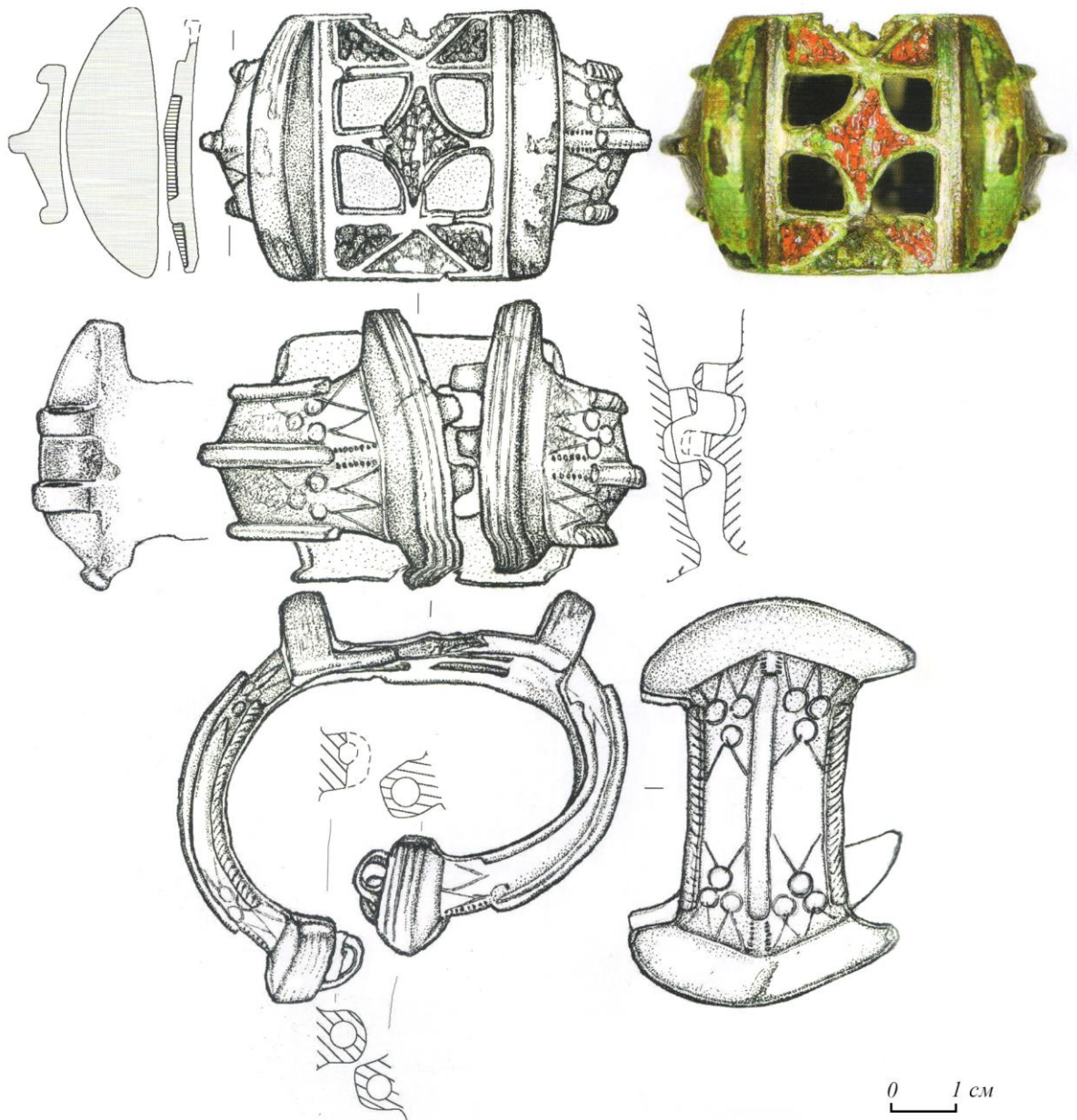

Рис. 28. Сравнительная таблица изделий круга эмалей с территорий лесостепного Подонья и Восточной Европы

1, 2 – Терновое; 3 – Бобровский р-н; 4 – озеро Улуково; 5 – Воронежская обл.; 6-8 – Нижний Карачан; 9 – Сирма-Бешмий; 10, 20-22 – Мощино; 11 – Радичев; 12 – Сухая Гомольша; 13 – Хмельна; 14 – Черняхов; 15 – Дуровка; 16 – Бориспольский р-н; 17, 24 – Киев; 18, 23 – Малый Букрин; 19 – Пятницкое

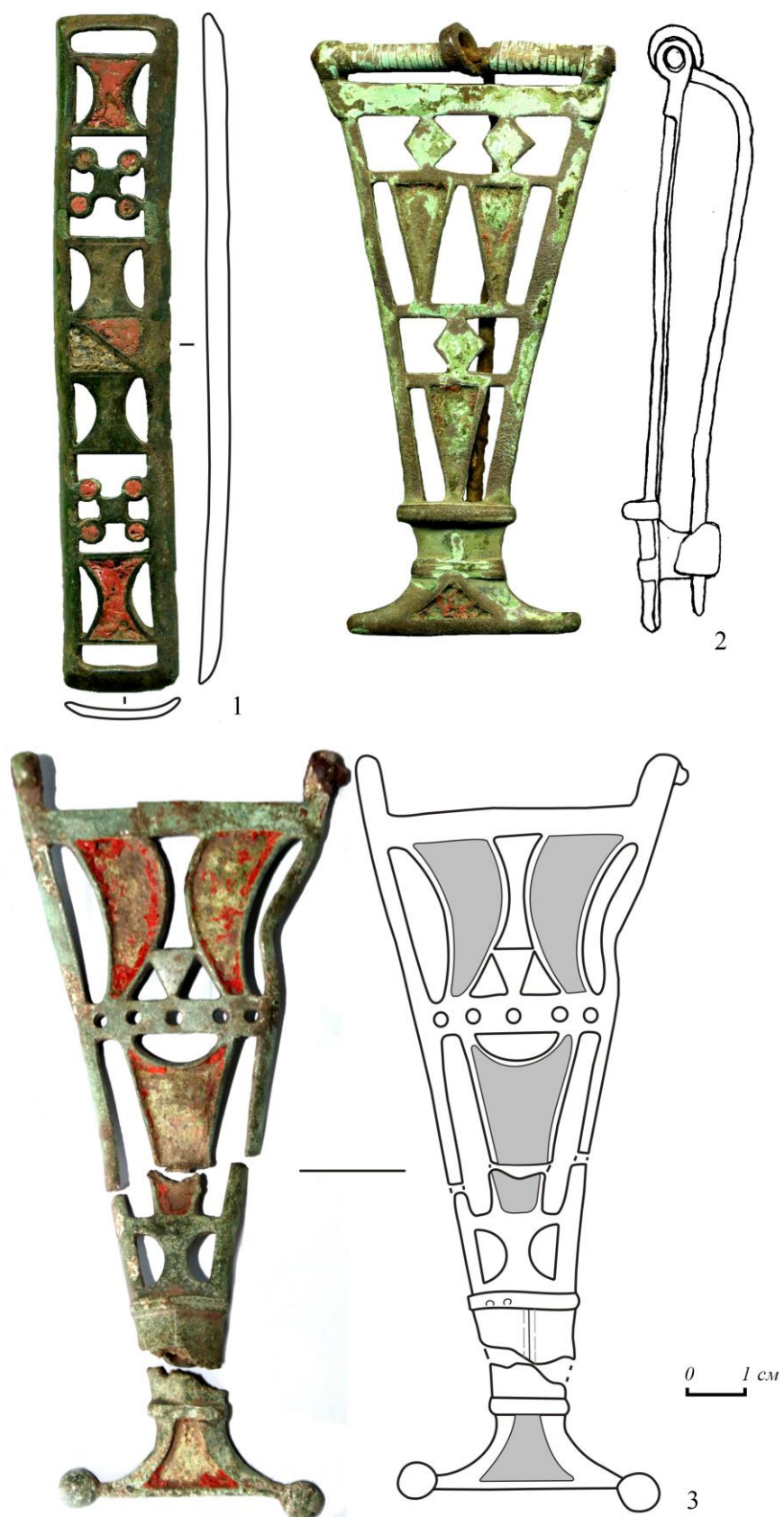

Рис. 29. Находки изделий круга эмалей в бассейне Хопра

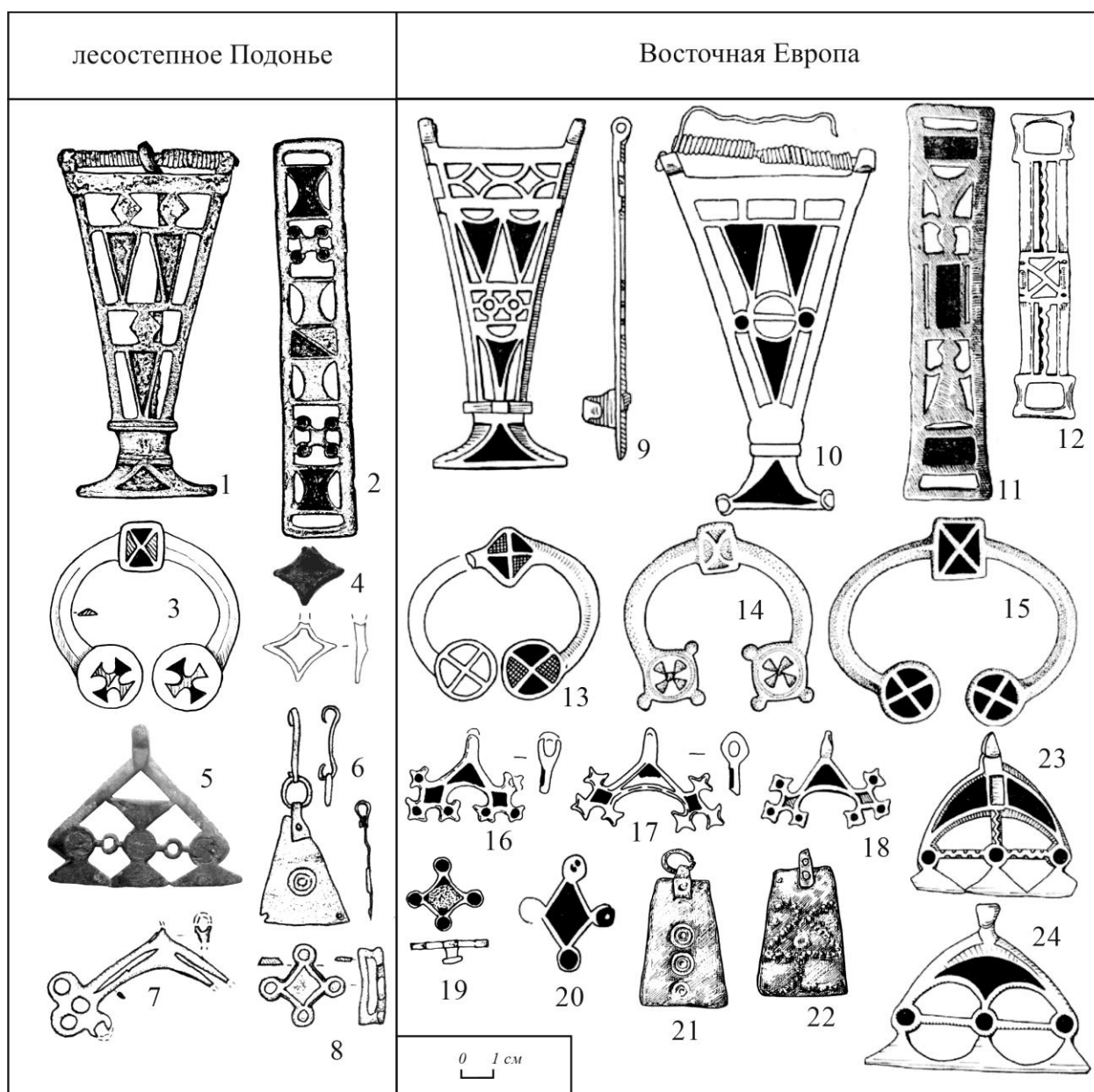
I – Борисоглебск (а – фото; б, д – реконструкция; в, г – прорисовка)

II – Пески (а, б – фото; в, г – реконструкция; д – прорисовка)

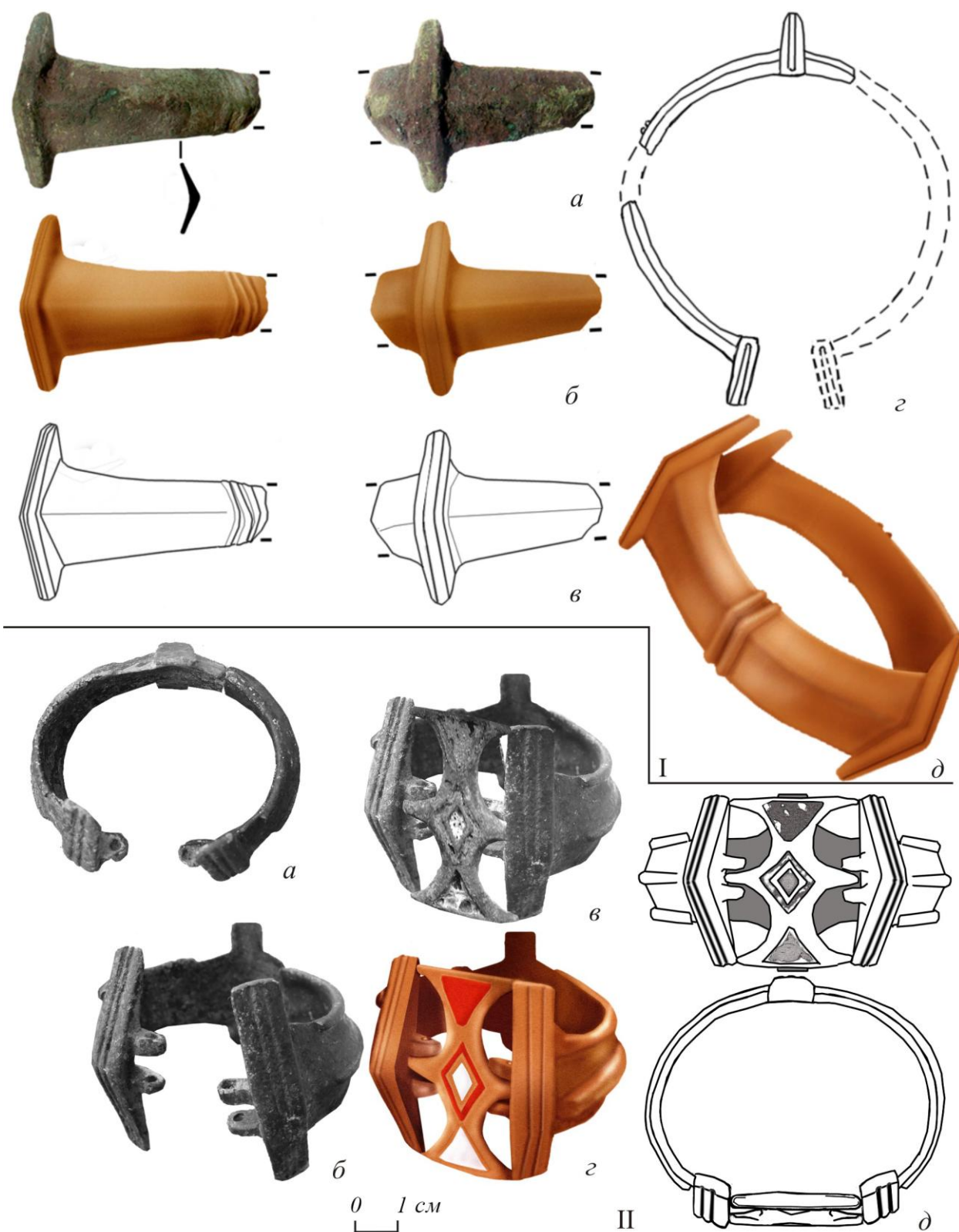

Рис. 30. Изделия круга варварских эмалей с поселения Богатырка в бассейне Хопра (по: Хреков А.А. 2013. Рис. 11)

1, 2, 5 – бронза; 3, 4 – железо

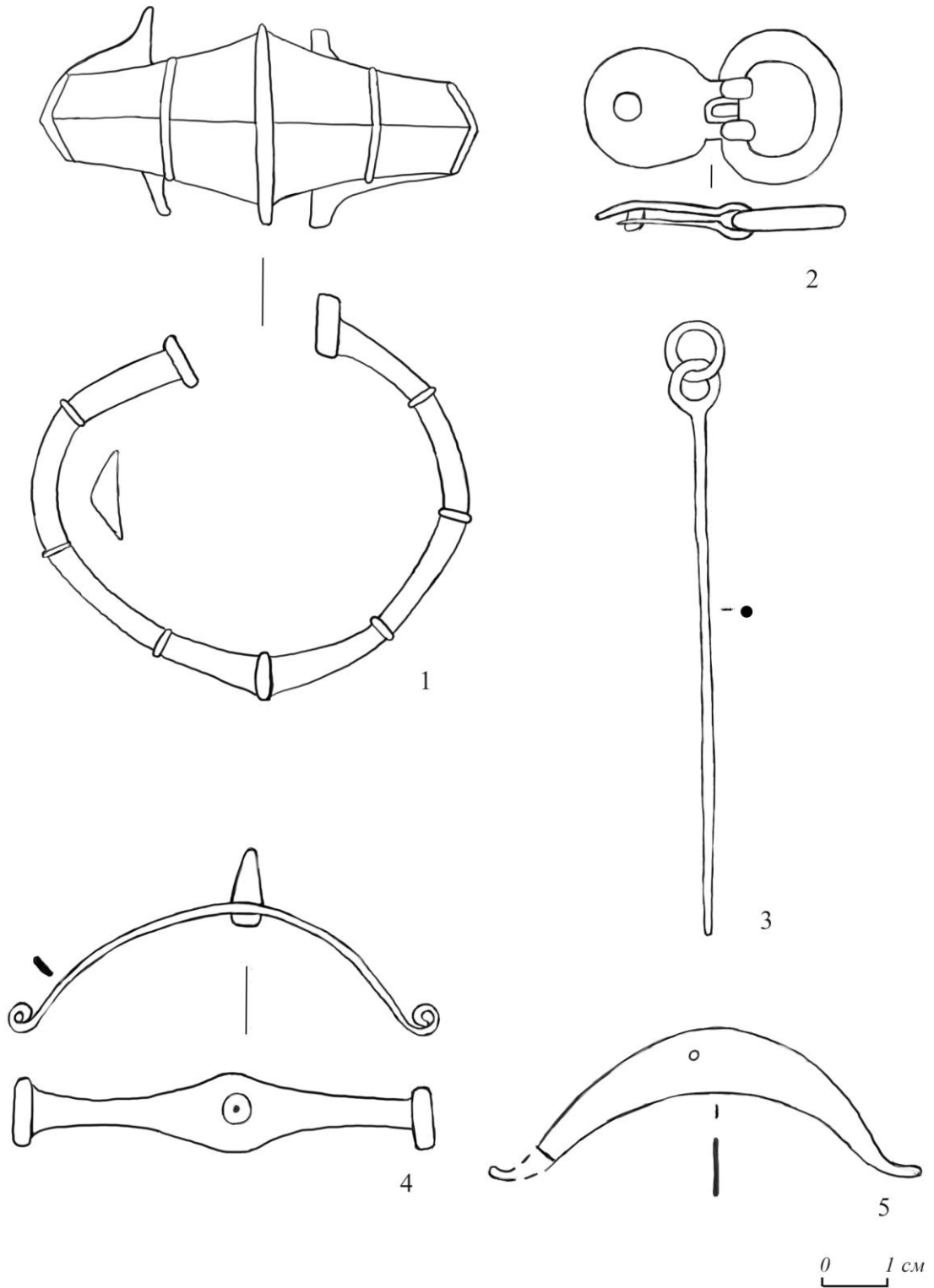

Рис. 31. Изделия круга эмалей в бассейне Хопра

(по: Хреков А.А. 2016. Рис. 5)

1 – Богатырка; 2 – Малык; 3 – Духовое; 4 – Подгорное-2; 5 – Репное

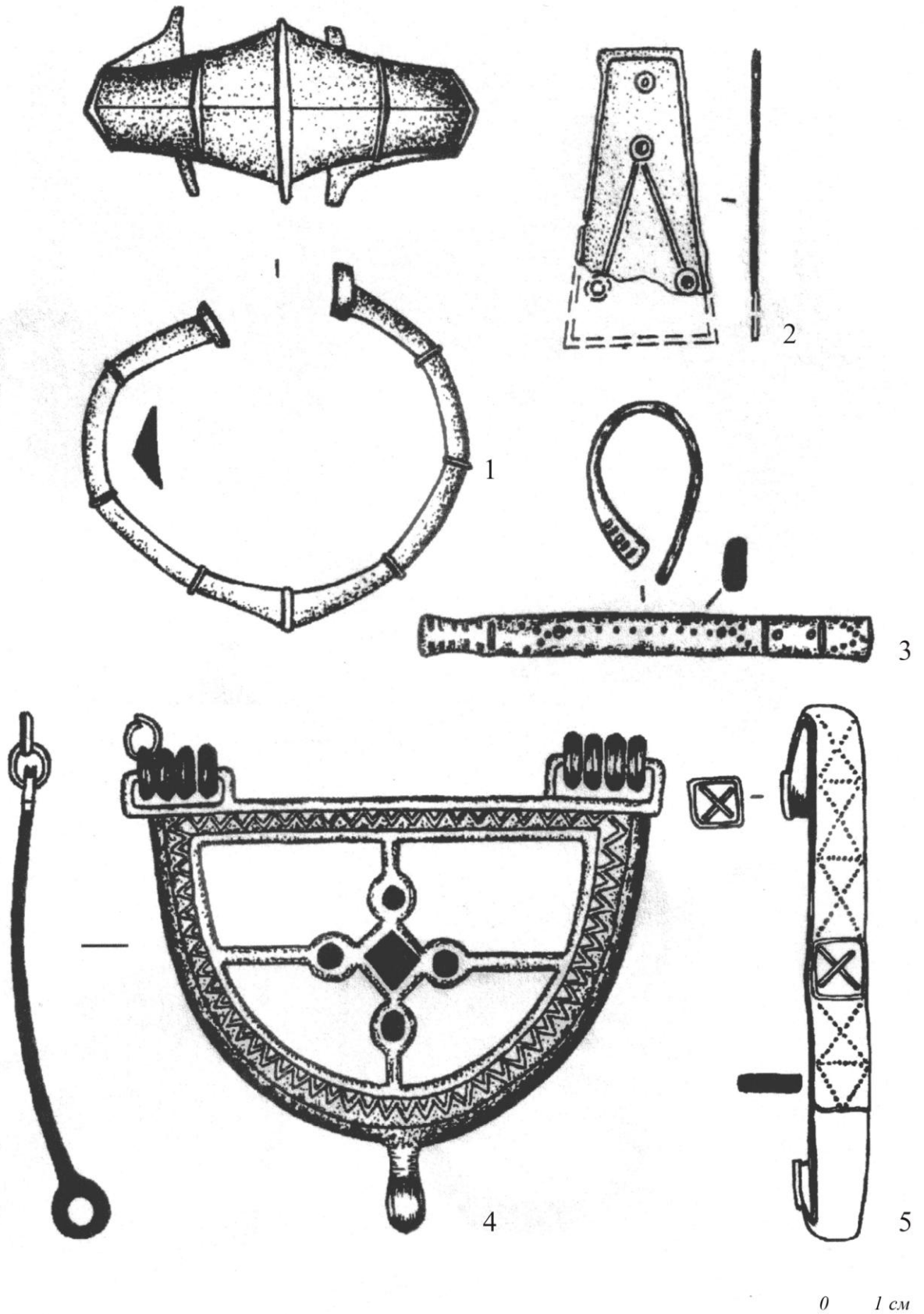

Рис. 32. Изделия круга эмалей в бассейне Хопра

(по: Хреков А.А. 2016. Рис. 8)

1, 2 – Подгорное-2; 3 – Богатырка; 4 – Духовое; 5 – Шапкино-1



Рис. 33. Изделия круга эмалей в бассейне Хопра

(по: Хреков А.А. 2016. Рис. 2)

1-4, 9, 11 – Васильевка; Шапкино-1, дюна 4; 6 – Духовое; 7 – Малык; 8 – Подгорное-2;
10 – Богатырка.

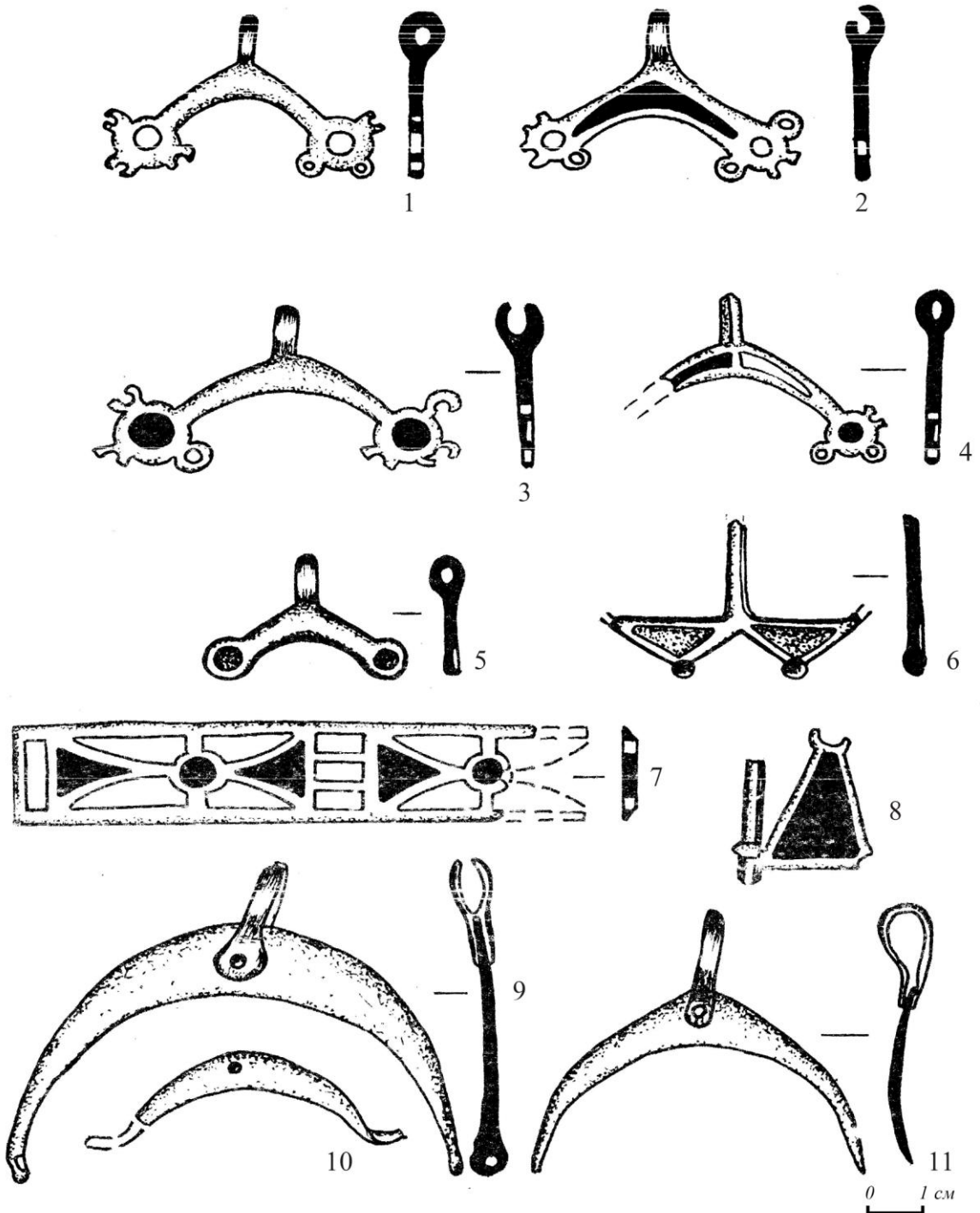

Рис. 34. Лунницы с поселения Васильевка в бассейне Хопра
(по: Хреков А.А. 2016. С. 174)



Рис. 35. Изделия круга выемчатых эмалей в бассейне Хопра

(по: Хреков А.А., 2016. Рис. 3, 7)

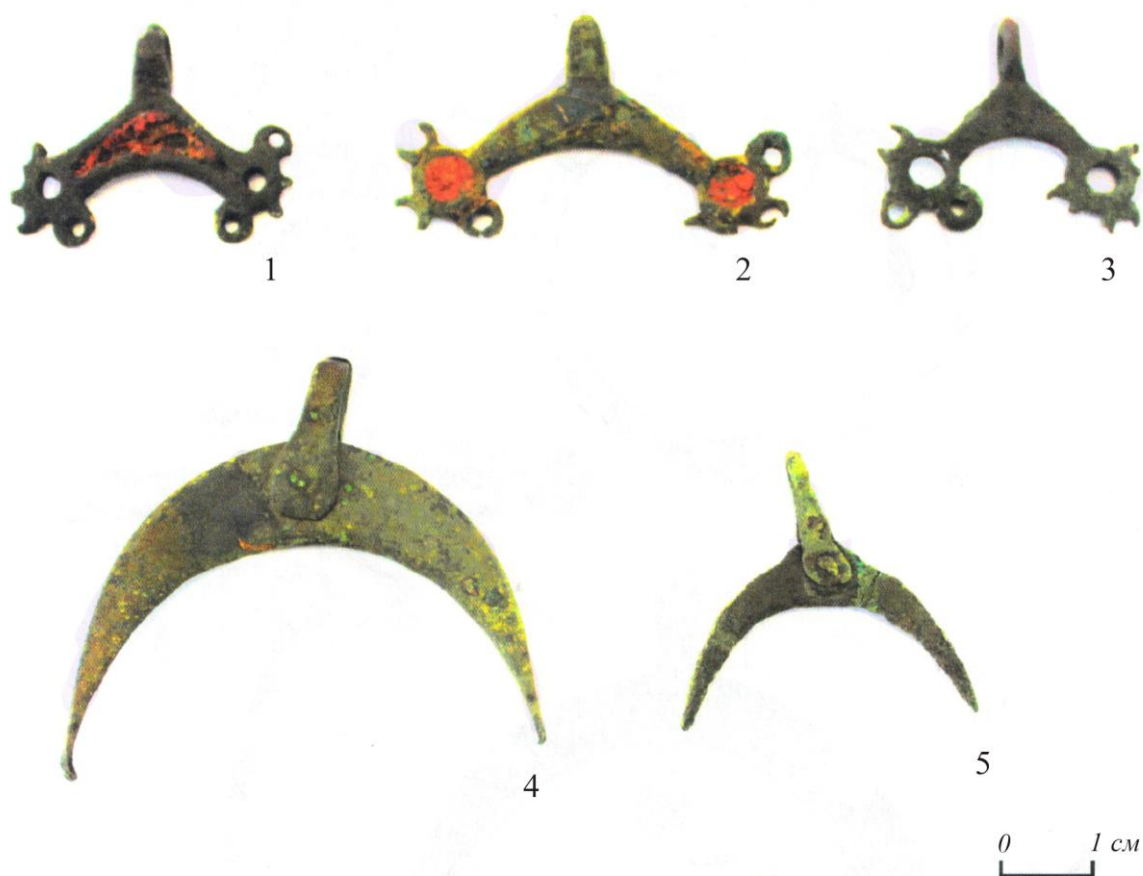
1 – Звягинцево; 2 – Малык

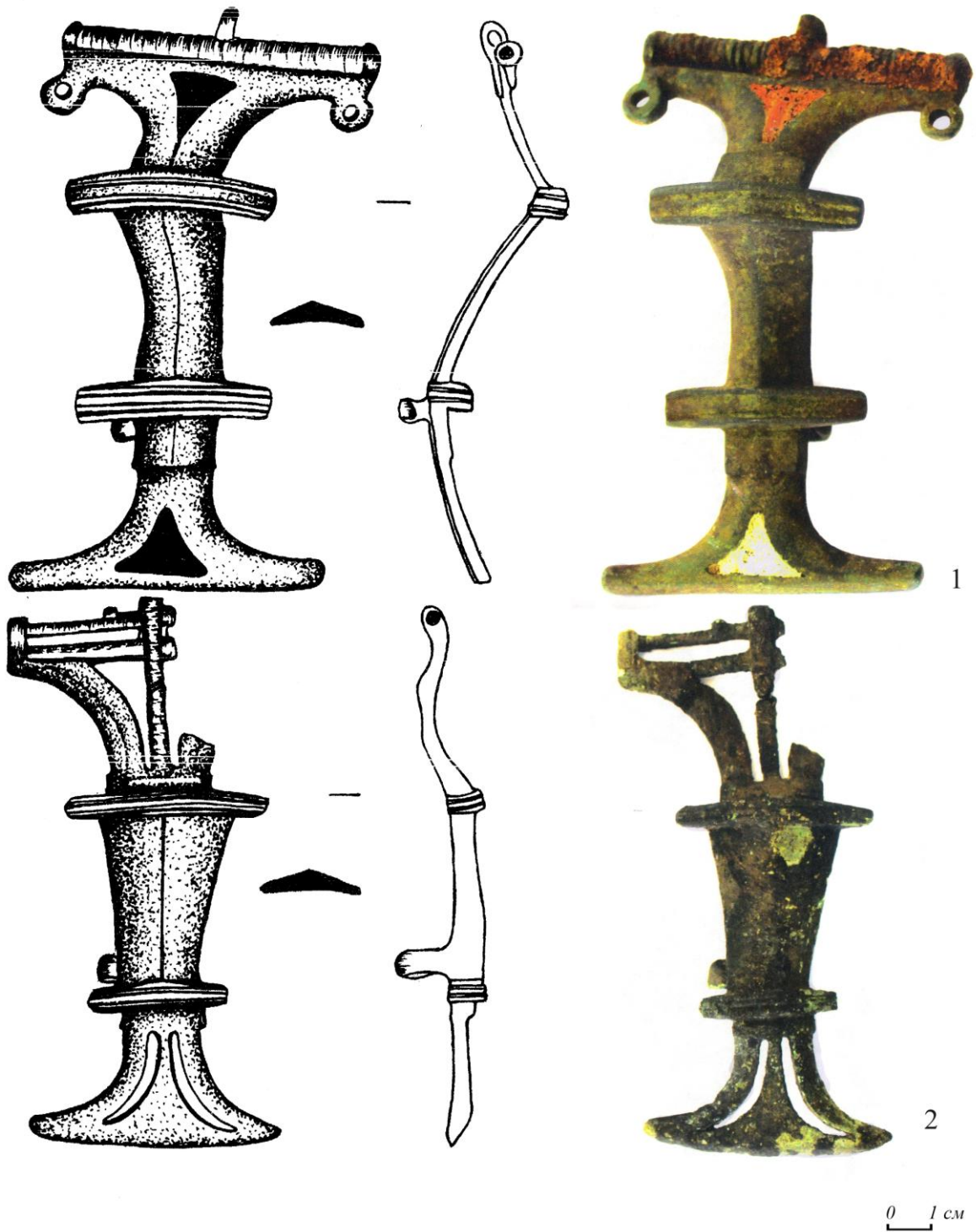

Рис. 36. Инвентарь погребений могильника Инясево в бассейне Хопра
(по: Хреков А.А. 2013. Рис. 10)

1-4, 6 – погребение 1; 5 – погр. 5; 7, 11 – погр. 6; 8 – сбор на поверхности. 14, 15 – стекло

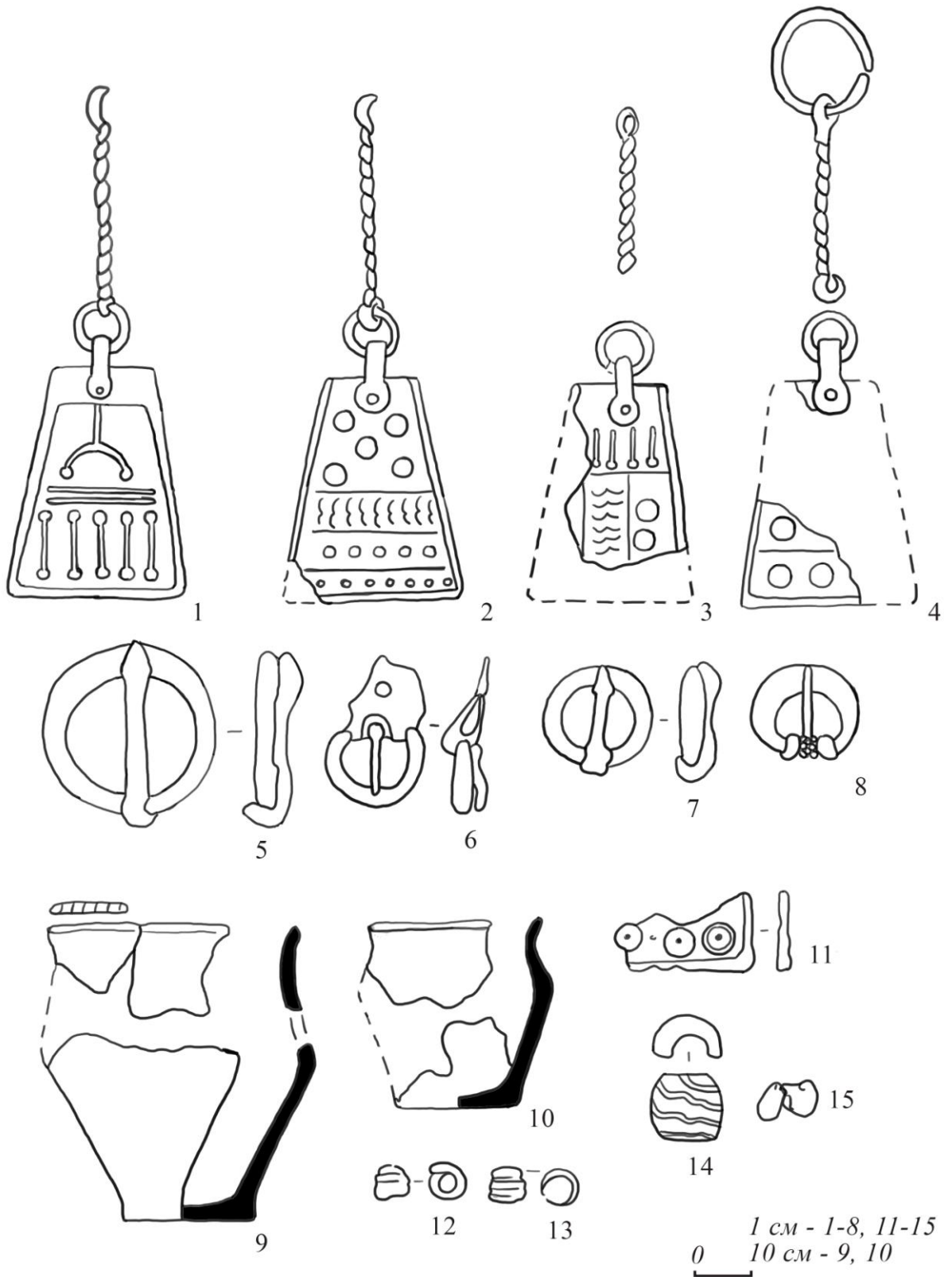

Рис. 37. Изделия круга эмалей в бассейне Хопра

(по: Хреков А.А. 2013. Рис. 4)

1 – Подгорное-2; 2 – Малык; 3 - Красноармейский



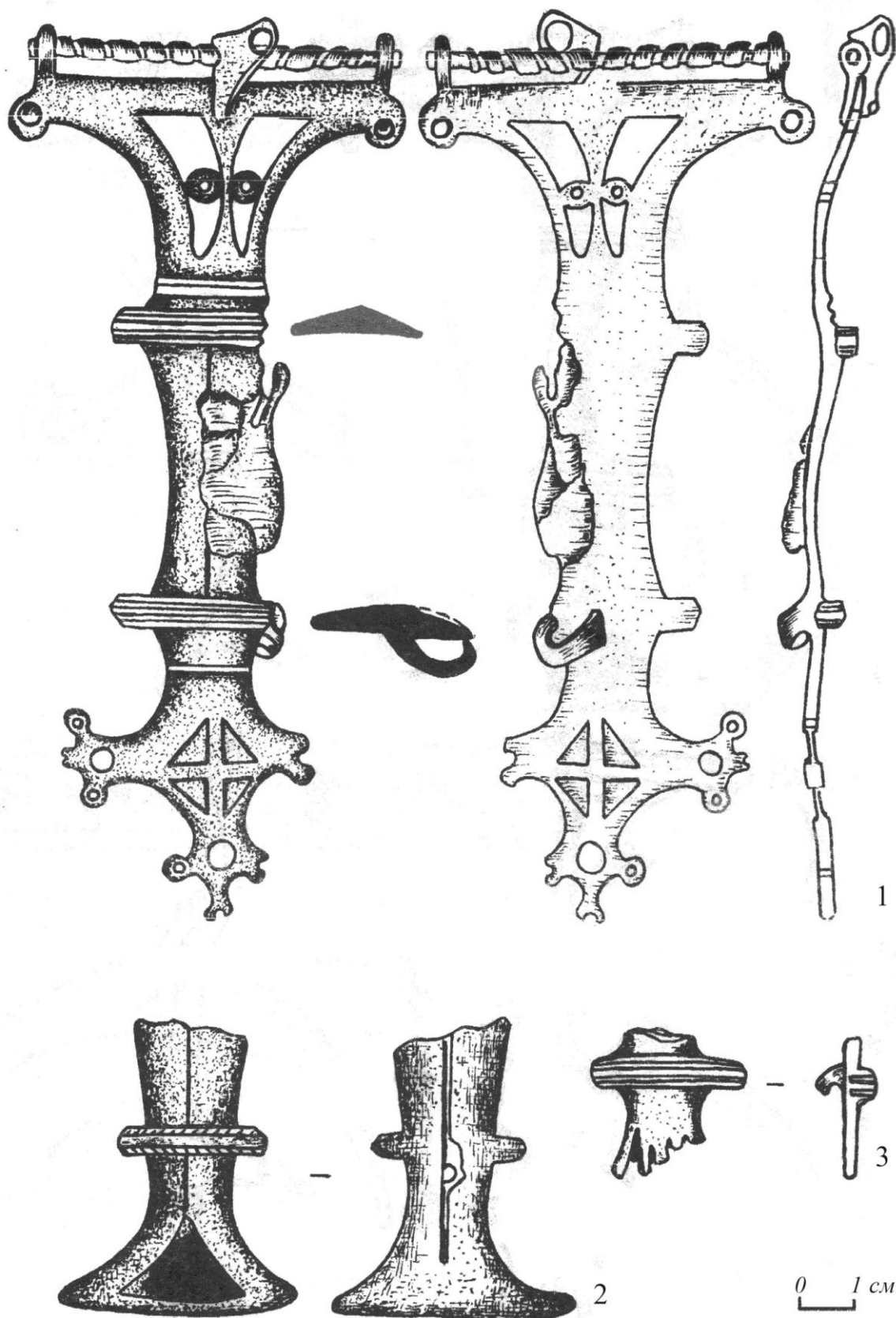







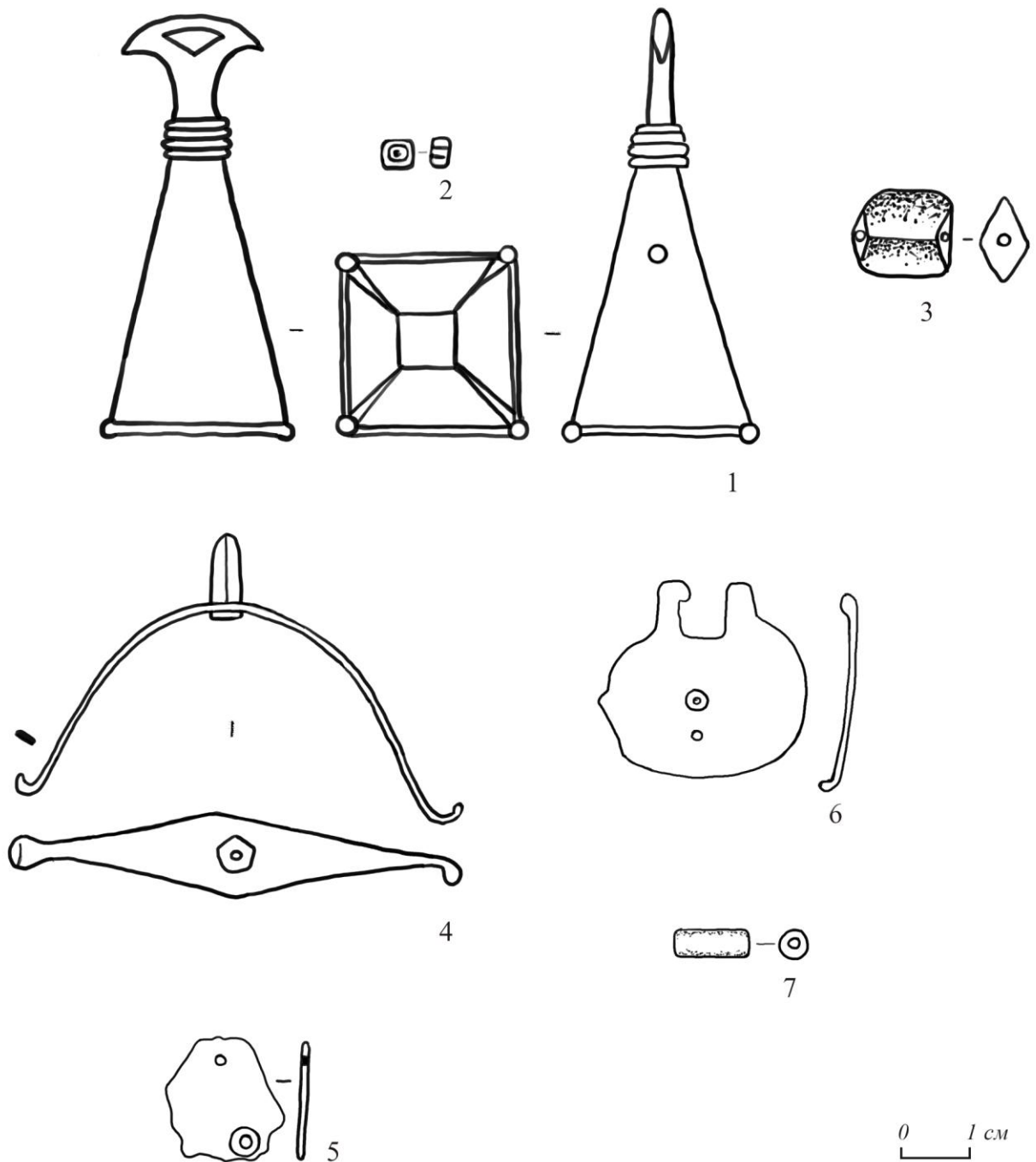



































Рис. 38. Изделия круга эмалей в бассейне Хопра

(по: Хреков А.А. 2013. Рис. 6, 11)

1-3 – Шапкино-2; 4-7 – Разнобрычка.

1 – колокольчик; 2, 3 – бусины; 4 – шпора; 7 – бусина

5, 6 – бронза; 7 – стекло

	без отростков	с дек. эл-тами по краям	с дек. эл-тами по краям и отростком	со сложным декором
без эмалевого поля	I а  б 	II а 	III а  б  в 	IV а  б  в 
	V а  б  в  г  д  е 	VI а  б  в  г  д  е 	VII а  б  в  г  д 	
эмалевое поле ромбовидной формы			VIII а  б  в  г  д  е 	IX а  б  в  г 
	X а 	XI а  б 		XII а  б  в  г 

**Рис. 39. Окончания
треугольных фибул**

Штриховкой обозначена эмаль; рядом с буквенными обозначениями указано количество фибул, содержащих данный вид орнамента.

I – без эмалевого поля и отростков (а – 5, б – 1); II – без эмалевого поля и с декоративными элементами по краям (а – 1); III – без эмалевого поля, с декоративными элементами по краям и отростком по центру (а – 1, б – 3, в – 2); IV – без эмалевого поля с ажурным декором (а – 2, б – 1 пара, в – 1); V – с эмалевым полем треугольной формы (а – 1, б – 53+2 парных, в – 1, г – 2, д – 3, е – 2); VI – с эмалевым полем треугольной формы и декоративными элементами по краям (а – 3, б – 24, в – 2, г – 7, д – 1, е – 1); VII – с эмалевым полем треугольной формы, декоративными элементами по краям и отростком по центру (а – 4, б – 2, в – 1, г – 1, д – 1); VIII – с эмалевым полем ромбовидной формы, декоративными элементами по краям и отростком по центру (а – 2, б – 1, в – 14+1 парные, г – 1, д – 1, е – 1); IX – с эмалевым полем ромбовидной формы и ажурным декором (а – 1, б – 1, в – 1, г – 1); X – с эмалевым полем трапецевидной формы (а – 4+1 парные); XI – с эмалевым полем трапецевидной формы и отростками по краям (а – 3, б – 1); XII – с эмалевым полем трапецевидной формы и ажурным декором (а – 1, б – 1, в – 1 парные, г – 6+1 парные)

















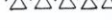

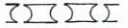
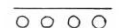











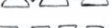



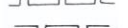

	треугольн.	круги	ромбы	дуги	многоугол.	столбики	кресты и X-обр. фигуры
треугольники	I а  б  в  г  д  е  ж  з 						
круги		II а  б  в  г  д 					
ромбы	III а 	IV а 	V а  б 				
дуги	VI а  б 	VII а  б 	VIII а  б  в 	IX а  б  в  г 			
много-угол.					X а 		
столбики		XI а  б 		XII а  б 		XIII а 	
кресты и X-обр. фиг.							XIV а  б 
ромбы и треуг.		XV а  б 		XVI а 			

Рис. 40. Орнамент треугольных фибул

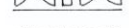
Штриховкой обозначена эмаль; рядом с буквенными обозначениями указано количество фибул, содержащих данный вид орнамента

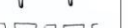
I – треугольники ($a - 1$, $b - 10$, $v - 4$, $г - 2$, $д - 5$, $е - 1$, $ж - 1$, $з - 1$); II – круги ($a - 1$, $б - 6$, $в - 1$, $г - 3$, $д - 1$); III – сочетание треугольников и ромбов ($a - 18$); IV – ромбы и круги ($a - 1$); V – ромбы ($a - 13$, $б - 4$); VI – треугольники и дуги ($a - 1$, $б - 1$); VII – дуги и круги ($a - 4$); VIII – дуги и ромбы ($a - 8$, $б - 8$, $в - 5$); IX – дуги ($a - 2$, $б - 8$, $в - 1$, $г - 2$); X – многоугольники ($a - 1$); XI – круги и столбики ($a - 1$, $б - 2$); XII – дуги и столбики ($a - 1$, $б - 1$); XIII – столбики ($a - 10$); XIV – крестообразные фигуры ($a - 1$, $б - 7$); XV – треугольники, ромбы и круги ($a - 1$, $б - 1$); XVI – треугольники, ромбы и дуги ($a - 1$)

	треугольники	ромбы	круги	столбцы	дуги	свастика и X-обр. фиг.
треугольники	I а б е и в г ж к д з л					
ромбы		II а б в				
круги	III а б в г д е ж з	IV а б в г д е ж	V а б в г			
столбцы		VI а б в		VII а б в		
дуги	VIII а б	IX а	X а б в г д е ж з	XI а б в	XII а б в г	
дуги и круги	XIII а б			XIV а б в г		
свастика и X-обр. фиг.				XV а	XVI а б	
прямоугольники		XVII а б				

Рис. 41. Декоративные элементы треугольных фибул

Штриховкой обозначена эмаль; рядом с буквенными обозначениями указано количество фибул, содержащих данный вид орнамента

I – треугольники ($a - 29+3$ пары, $b - 11$, $v - 112+2$ пары, $г - 58+3$ пары, $д - 4$, $е - 1$, $ж - 1$, $з - 4$, $и - 1$, $к - 1$, $л - 1$); II – ромбы ($a - 4$, $б - 2$, $в - 1$); III – круги и треугольники ($a - 1$, $б - 2$, $в - 1$, $г - 1$, $д - 1$, $е - 1$, $ж - 1$, $з - 1$); IV – ромбы и круги ($a - 1$, $б - 1$, $в - 1$, $г - 1$, $д - 3$, $е - 1$, $ж - 1$); V – круги ($a - 1$, $б - 2$, $в - 1$, $г - 1$); VI – ромбы и столбцы ($a - 3$, $б - 3$, $в - 1$); VII – столбцы ($a - 16$, $б - 11$, $в - 5$); VIII – дуги и треугольники ($a - 1$, $б - 1$); IX – дуги и ромбы ($a - 1$); X – дуги и круги ($a - 3$, $б - 1$, $в - 1$, $г - 1$, $д - 3$, $е - 1$, $ж - 4$, $з - 1$); XI – дуги и столбцы ($a - 5$, $б - 11$, $в - 3$); XII – дуги ($a - 1$, $б - 1$, $в - 1$ пара, $г - 1$); XIII – дуги, круги и треугольники ($a - 1$, $б - 1$, $в - 1$); XIV – дуги, круги и столбцы ($a - 4$, $б - 1$, $в - 2$, $г - 1$); XV – X-образные фигуры и столбцы ($a - 2$); XVI – свастика ($a - 10$, $б - 8$); XVII – ромбы и прямоугольники ($a - 1$, $б - 1$)



Рис. 42. Перекладки и спинки треугольных фибул

Штриховкой обозначена эмаль; рядом с буквенными обозначениями указано количество фибул, содержащих данный вид орнамента

I – профилированные (выступающие) перекладки с треугольным гребнем (а – 21, б – 1, в – 7, г – 10, д – 10, е – 1); II – спинки с профилированными с прямоугольными перекладками (а – 7, б – 3, в – 2, г – 2, д – 1, е – 1, ж – 11, з – 1); III – треугольные профилированные перекладки со спинкой-гребнем (а – 4, б – 3, в – 1, г – 1, д – 1, е – 2, ж – 1); IV – плоские перекладки с круглыми декоративными элементами по краям (а – 1, б – 4, в – 1, г – 1, д – 1, е – 1, ж – 1, з – 1); V – разнообразные плоские перекладки (а – 1, б – 11, в – 1, г – 1, д – 3, е – 1, ж – 1, з – 3, и – 1, к – 3, л – 3, м – 1); VI – круглые перекладки (а – 10, б – 1, в – 2, г – 1, д – 1, е – 2)

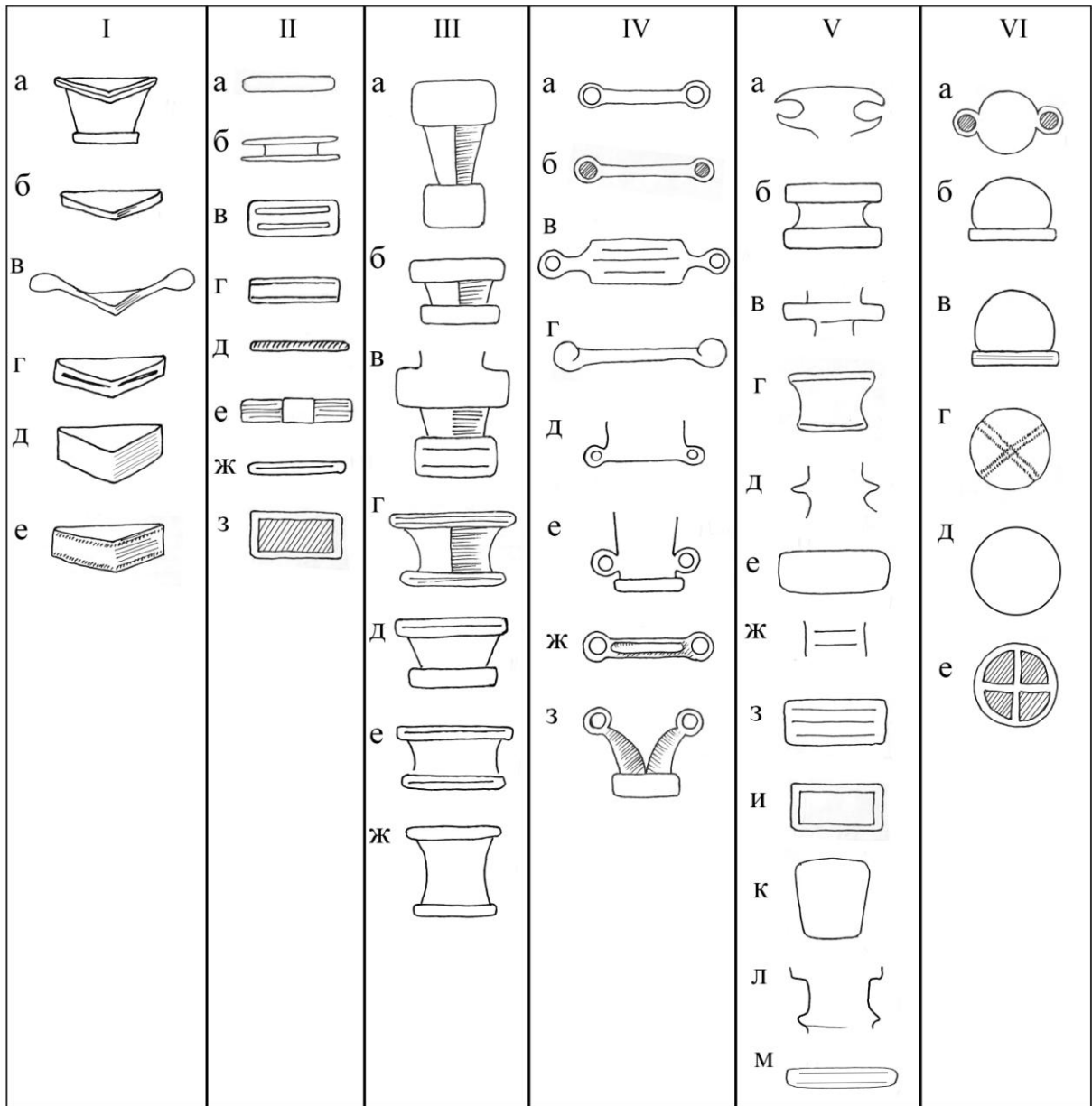

Рис. 43. Брянский клад. Треугольные фибулы.
(фото И. Р. Ахмедова)







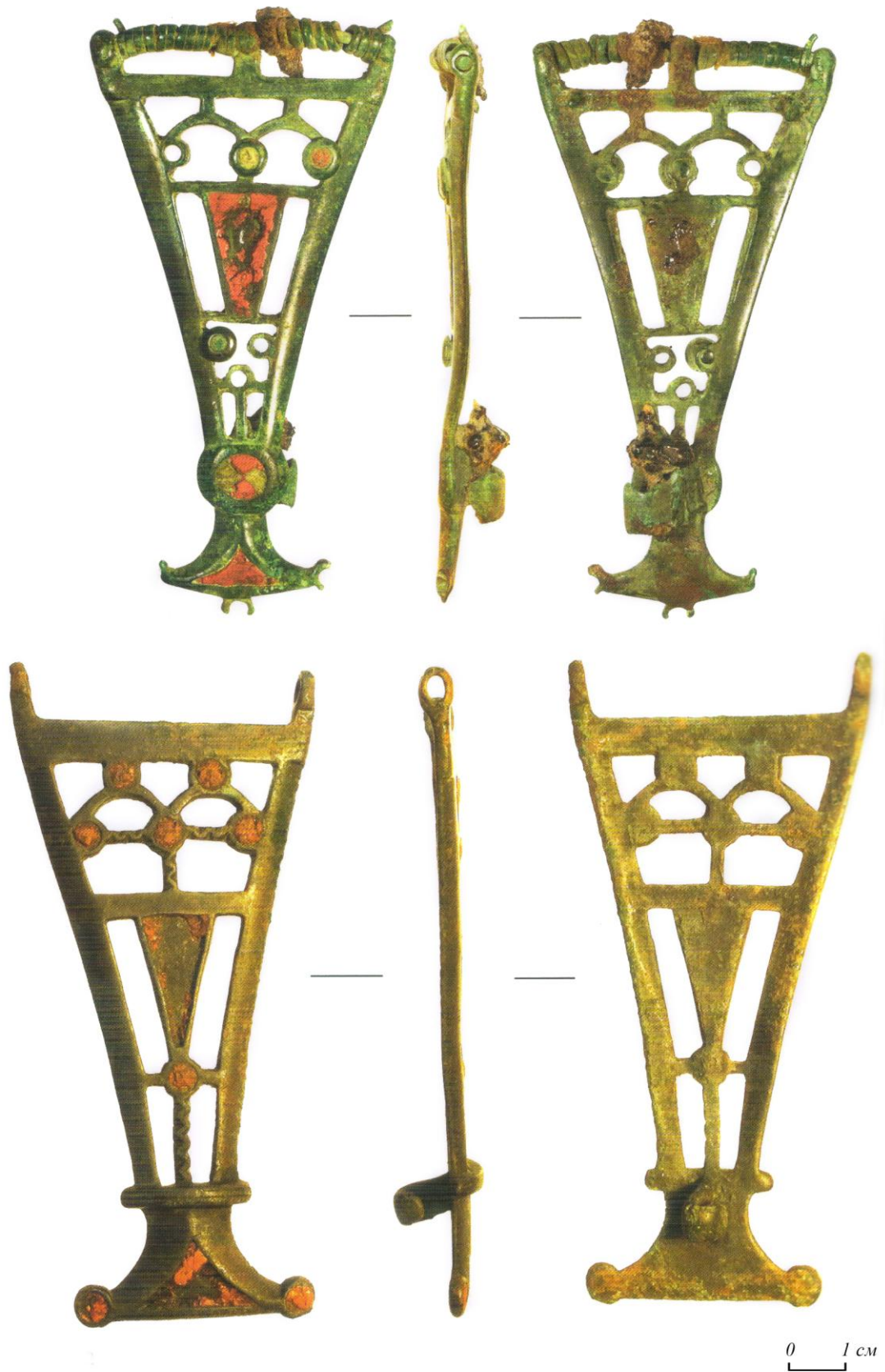

















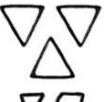

	треугольники	ромбы	круги	трапеции	столбцы	дуги и лепестки
треугольники	I а  в  д  б  г  е  ж 					
ромбы	II а 	III а 				
круги	IV а  б  в  г 	V а  б 	VI а 			
трапеции				VII а 		
столбцы	VIII а  б 		IX а 		X а 	
дуги и лепестки	XI а  б  в 		XII а 	XIII а 	XIV а  б 	XV а 

Рис. 44. Декор верхней части корпуса Т-образных фибул

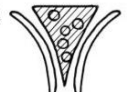
Штриховкой обозначена эмаль; рядом с буквенными обозначениями указано количество фибул, содержащих данный вид орнамента

I – треугольники (а – 31, б – 2, в – 7, г – 6, д – 2, е – 3, ж – 1); II – треугольники и ромбы (а – 1); III – ромбы (а – 1); IV – треугольники и круги (а – 1, б – 1, в – 1, г – 1); V – ромбы и круги (а – 1, б – 1); VI круги (а – 5); VII – трапеции (а – 4); VIII – треугольники и столбцы (а – 1, б – 1); IX – круги и столбцы (а – 1 + 2 пара); X – столбцы (а – 2); XI – треугольники и дуги (а – 1, б – 1, в – 3); XII – круги и дуги (а – 5); XIII – трапеции и дуги (а – 2); XIV – столбцы и дуги (а – 1, б – 2 + 1 пара); XV – дуги (а – 4)

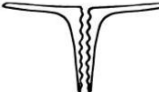

Рис. 45. Перекладины Т-образных фибул

Штриховкой обозначена эмаль; рядом с буквенными обозначениями указано количество фибул, содержащих данный вид орнамента

I – плоские перекладины с круглыми декоративными элементами по краям (а – 1, б – 1, в – 1 пара, г – 1 пара); II – прямоугольные профилированные перекладины (а – 7, б – 3, в – 4 + 1 пара, г – 1, д – 2 + 1 пара, е – 1 пара, ж – 1 + 1 пара, з – 1 пара, и – 4, к – 55, л – 1); III – составные перекладины (а – 3, б – 4, в – 3, г – 2, д – 3); IV – шишковидные перекладины (а – 1, б – 2, в – 1, г – 1); V – треугольные перекладины (а – 5 + 1 пара, б – 2, в – 6); VI – перекладины различной формы (а – 2, б – 1, в – 1)

“шишковидная” ножка						
I						
	без эмалевого поля	э.п. или прорези треугольной формы	э.п. или прорези подтреугольной и слож. форм	э.п. или прорези круглой формы	э.п. или прорези трапециевидной формы	эмалевое поле или прорези ромбической формы
без отрошков	II а	III а б в г д	IV а б в г	V а	VI а б	
	с отрогст. по краям	VII а	VIII а		IX а	
с отрогстками по краям и по центру	X а б в г		XI а б в г д	XII а б	XIII а б	XIV а б в г д е ж з и к л м н о п р с т

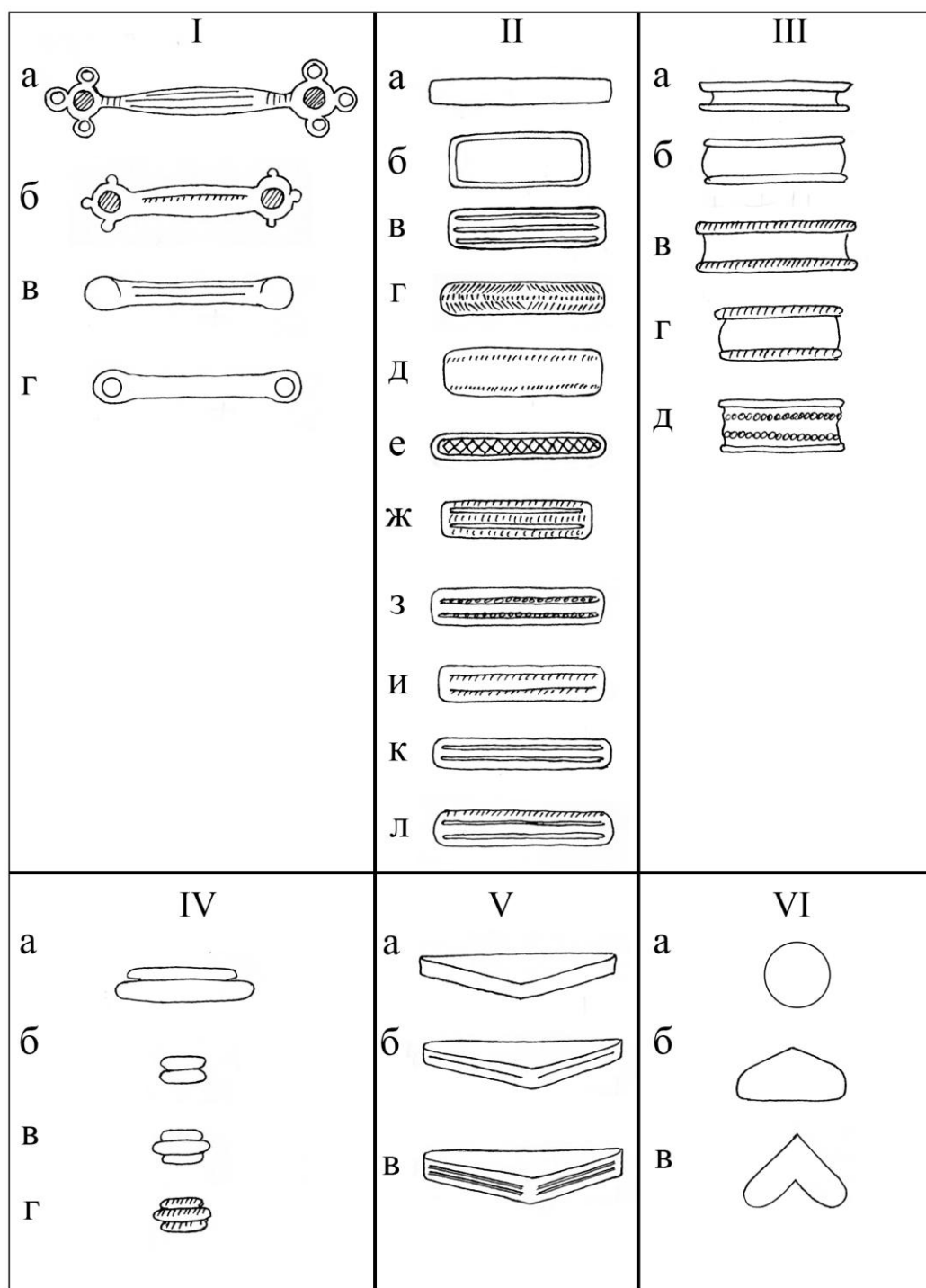
Рис. 46. Окончания Т-образных фибул

Штриховкой обозначена эмаль; рядом с буквенными обозначениями указано количество фибул, содержащих данный вид орнамента

I – «шишковидные» (а – 1, б – 2, в – 1, г – 2, д – 3, е – 2, ж – 2, з – 1, и – 1, к – 1); II – без отростков и эмалевого поля (а – 8); III – эмалевое поле или прорези треугольной формы без отростков (а – 11, б – 1, в – 4, г – 1, д – 2+1 пара); IV – эмалевое поле или прорези подтреугольных и усложнённых форм без отростков (а – 4, б – 3, в – 1, г – 1); V – эмалевое поле круглой формы без отростков (а – 2); VI – эмалевое поле трапециевидной формы без отростков (а – 1, б – 1); VII – без эмалевого поля с отростками по краям (а – 1); VIII – эмалевое поле треугольной формы с отростками по краям (а – 1); IX – эмалевое поле трапециевидной формы с отростками по краям (а – 1); X – без э.п. с отростками по краю и по центру (а – 5, б – 1, в – 1 пара); XI – эмалевое поле треугольной формой с отростками по краям и по центру (а – 1); XII – эмалевое поле подтреугольных форм с отростками по краям и по центру (а – 1, б – 1, в – 1, г – 1, д – 1); XIII – эмалевое поле круглой формы с отростками по краям и по центру (а – 1, б – 1); XIV – э.п. ромбовидной формы с отростками по краям и по центру (а – 3 + 1 пара, б – 1, в – 1, г – 1, д – 1, е – 1, ж – 1, з – 5 + 1 пара, и – 1, к – 4 + 1 пара, л – 1, м – 1, н – 1, о – 1, п – 1, р – 1 + 1 пара, с – 1, т – 1)



Рис. 47. Брянский клад. Т-образная фибула
(фото И.Р. Ахмедова)

	без отростков	«шишечки»	круглые эмалевые поля	круглые прорези	секиры	«процветшие»
I шибок не выражен						
II подтреугольный шибок без э.п.						
III эмалевое поле треугольной формы						
IV треугольная прорезь						
V э.п. с двумя треугольниками						
VI две треугольные прорези						
VII две тр. прорези с э.п. или прор. круглой или прямоуг. формы						
VIII э.п. круглой формы						
IX прорези круглой формы						
X э.п. дугообраз- ной формы						
XI прорезь дугообр. формы						
XII э.п. из двух дуг						
XIII две дугообраз- ные прорези						
XIV э.п. из двух дуг и круглого э.п.						
XV прорезь из двух дуг и круга						

Рис. 48. Декор лунниц

Вертикальные столбцы обозначают характер декора на центральном щитке, горизонтальные – вид отростков. Штриховкой обозначена эмаль; рядом с буквенными обозначениями здесь и далее указано кол-во фибул, содержащих данный вид орнамента.

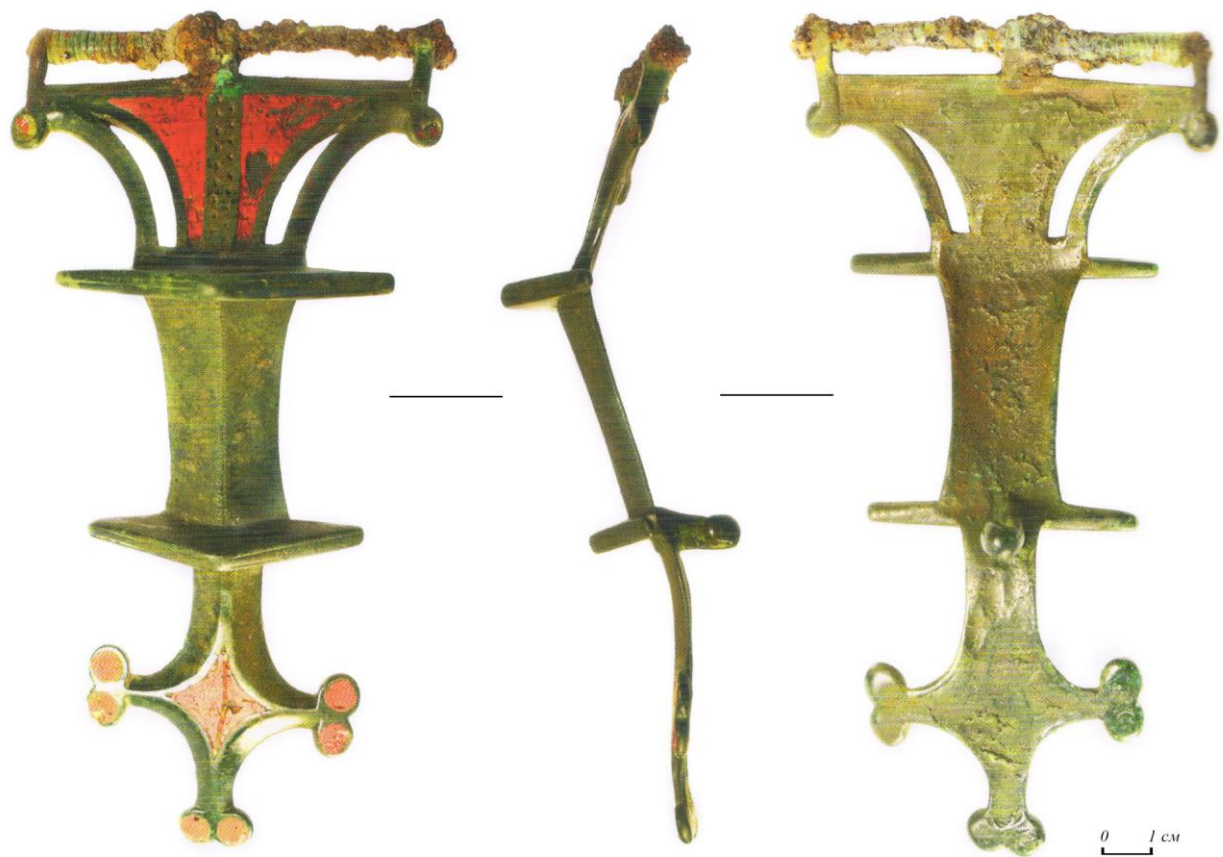
I – центральный щиток узкий, не выраженной формы (а – 1, б - 7, в – 9, г – 5, д – 5, е – 1, ж – 1, з – 8, и – 8, к – 1); II – центральный щиток подтреугольной формы без эмалевого поля (а – 2, б - 3, в – 5, г – 1, д – 3, е – 4, ж – 1, з – 1, и – 1, к - 1, л - 1, м - 1); III – эмалевое поле треугольной формы (а – 1, б - 22, в – 1, г – 2, д – 1, е – 11, ж – 6, з – 2, и – 11, к - 5, л - 1, м – 1, н – 35, о – 4, п – 2, р – 1, с – 1, т – 1, у – 4, ф – 2, х – 1, ц – 2, ч – 11, ш – 2, щ – 6, ъ – 2, ы – 1, э – 2, ю – 2, я - 9); IV – треугольная прорезь на щитке (а – 2, б – 1, в – 1, г – 1, д – 2, е – 1, ж – 1); V – эмалевое поле состоит из двух треугольников (а – 2, б – 9, в – 2, г – 1, д – 3, е – 1, ж – 4, з – 2, и – 1, к – 1, л - 1); VI – две треугольные прорези на щитке (а – 1, б – 12, в – 4, г – 1, д – 2, е – 2, ж – 3, з – 1, и – 4, к – 1, л - 2); VII – две треугольные прорези с круглой прорезью или круглым эмалевое поле между ними (а – 2, б – 3); VIII – эмалевое поле круглой формы (а – 1, б – 1, в - 1); IX – центральный щиток с круглой прорезью (а – 2, б - 1); X – эмалевое поле дугообразной формы (а – 15, б – 1, в – 7, г – 4, д – 1, е – 3, ж – 1, з - 1); XI – прорезь дугообразной формы (а – 2, б - 1); XII – эмалевое поле состоит из двух дуг (а – 1, б – 1, в – 1, г – 1); XIII – две дугообразные прорези на центральном щитке (а – 1, б – 3, в – 1, г – 1, д - 1); XIV – эмалевое поле состоит из двух дуг и круглого эмалевого поля между ними (а – 1); XV – две дугообразные прорези с круглой прорезью между ними (а – 1, б – 1, в - 1)



Рис. 49. Сравнительная таблица браслетов круга эмалей с территорий лесостепного Подонья и Восточной Европы

1 – Борисоглебск; 2 – Семилукское городище; 3 – Большое Сторожевое; 4-9 – Журавка; 10, 11 – Пески; 12 – Шишино-5; 13, 16-19 – Мощино; 14 – Волынцево; 15 – Дембай; 20 - Сумы

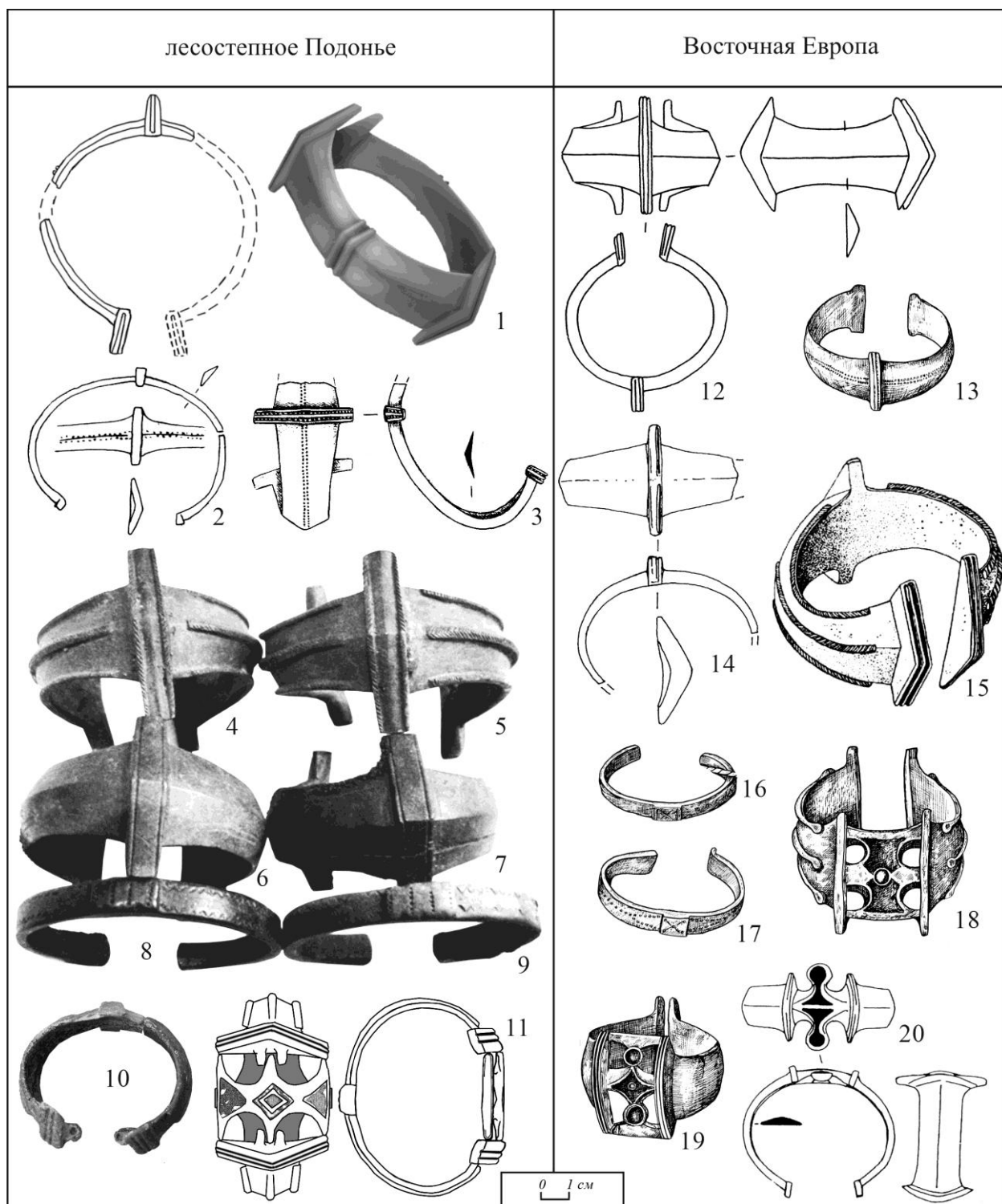

Рис. 50. Латвийский раннесредневековый костюм

(по: Zarina. 1999. Gs. 15 att.)

1 – Головные уборы из бронзовых спиралей, территория Латвии, XII в.

2 – Реконструкция Латвийского костюма VII-XVII вв.



Рис. 51. Балтские украшения середины – второй половины I тыс. в длинных курганах (по: Мыц В.Л. и др. 2006. Рис. 16)

1 – Полибино, к. 6; 2 – Цурковка, к. 2; 3 – головное украшение латгалов; 4 – реконструкция головного убора



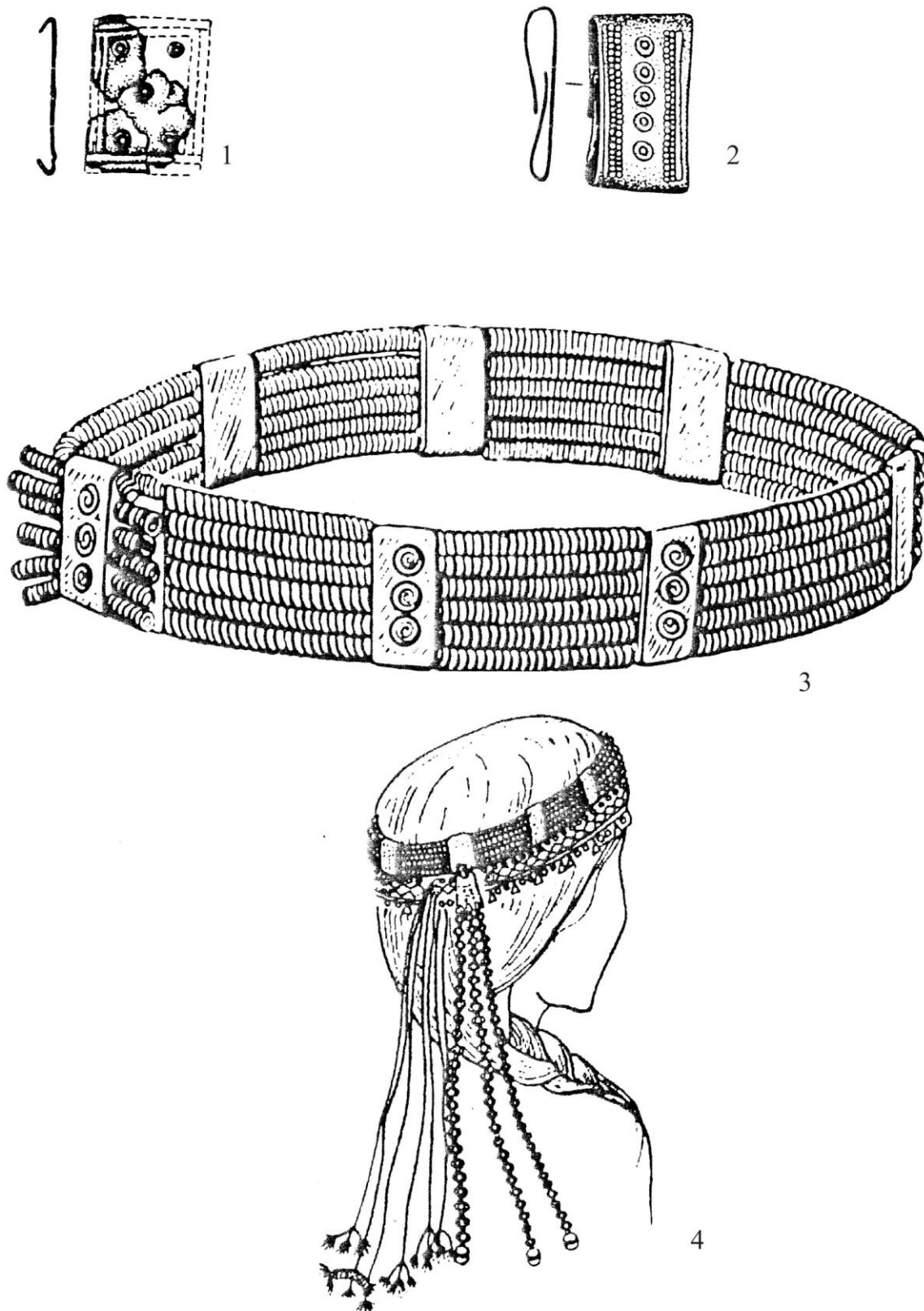

		II В	III В	IV В	V В	
Н. Карачан 3		20		—		
		19		—		
		18		—		
Разнообрычка		17		—		
		16		—		
		15		—		
Инясево		14	—	—		
		13		—		
		12		—		
Богатырка		11		—		
		10		—		
Рассказань III		9		—		
		8		—		
		7		—		
Шапкино II		6		—		
		5		—		
		4		—		
Шап. I, д.5		3		—		
		2		—		
Шап. I, д.4		1		—		

Рис. 52. Хронологические индикаторы постзарубинецких памятников на Хопре (по: Хреков А.А. 2013. Рис. 12)

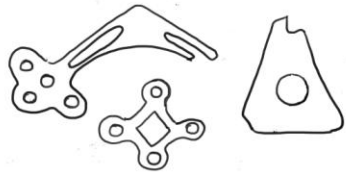
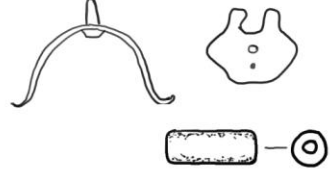
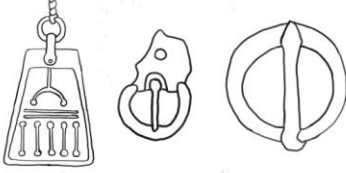
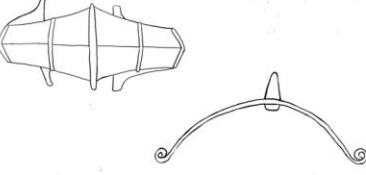

Рис. 53. Бронзовые изделия круга выемчатых эмалей с памятников юга
Восточной Европы

1 – погр. 5 к. 8 Бедражи Нои; 2 – погр. 1. к. 2. Дивизия; 3 – погр. 48 Красный Маяк; 4-6 – к. 33 Валовый-1; 7 – погр. 1962 Кепы; 8, 9 – погр. 3, Херсонес; 10 – погр. 15 Чатыр-Даг; 11 – погр. 275 Нейзац; 12, 13 – погребение Скалистое-3

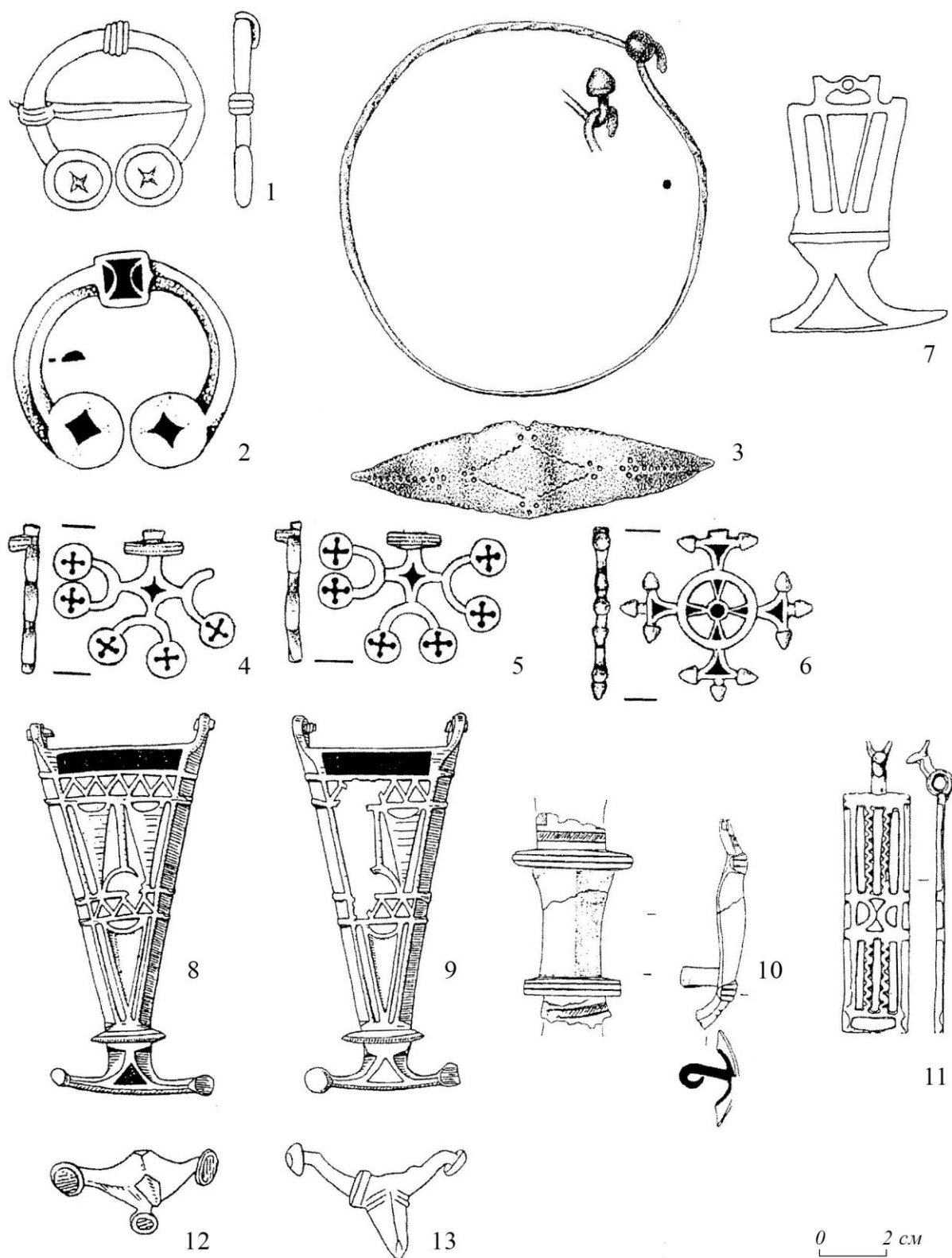

Рис. 54. Основные ареалы постзарубинецких памятников на территории Восточной Европы (по: Поздnezарубинецкие памятники на территории Украины. 2010. Рис.1)

1 – Памятники типа Гриневичи Вельки-Куродово; 2 – зубрецкая культура (волынско-подольская группа); 3 – памятники типа Марьяновки; 4 – памятники типа Лютеж; 5 – памятники типа Почеп; 6 – памятники типа среднего слоя Тушемли; 7 – памятники типа Картамышево-2; 8 – памятники типа Терновки-2; 9 – хопёрская группа (памятники типа Шапкино); 10 – памятники типа Грини (чёрные ромбы)

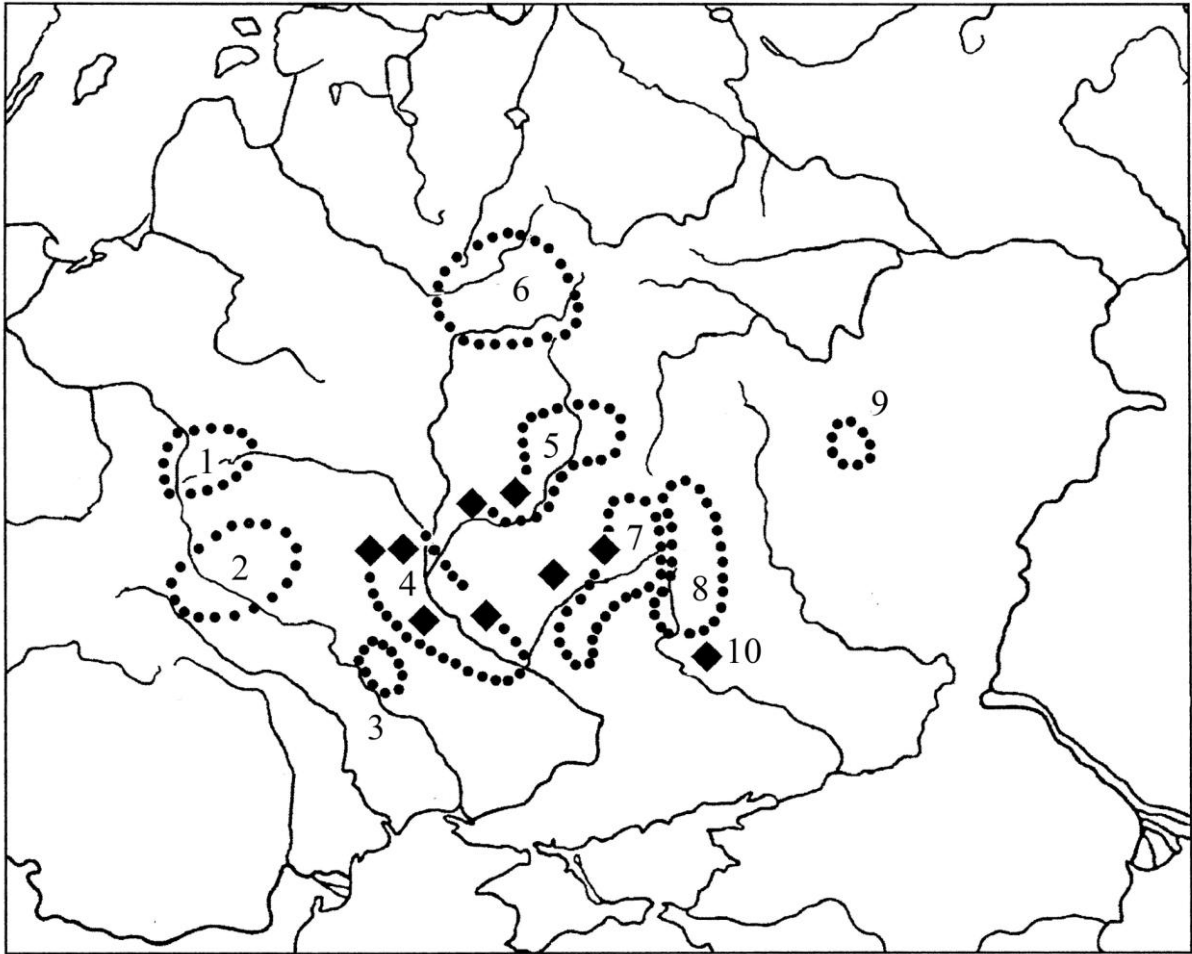

Рис. 55. Этнокультурная ситуация на территории Днепро-Волжской лесостепи в I-II вв. (по: Позднезарубинецкие памятники на территории Украины. 2010.

Рис. 143)

Позднезарубинецкие памятники: I – типа Лютеж; II – типа Почеп; III – типа Терновка-2; IV – типа Картамышево-2; V – типа Грини; VI – неопределимые; VII – хопёрская группа. Позднескифские памятники: VIII. Позднесарматские памятники: IX

1 – Лютеж; 2 – Оболонь; 3 – Тетеревка; 4 – Новые Безрадици; 5 – Таценки-1; 6 – Бортнички; 7 – Берёзовка-2; 8 – Крюковщина; 9 – Киселёвка-3; 10 – Чулатово; 11 – Колодезный Бугор; 12 – Почеп; 13 – Синьково-Дмитриево; 14 – Синьково; 15 – Огородня; 16 – Хотылёво; 17 – Белокаменка; 18 – селище в устье р. Гасомы; 19 – Спартак; 20 – Парня-2; 21 – Партизанское; 22 – Железное; 23 – Песчаное; 24 – Комаровка-2; 25 – Жерновец; 26 – Картамышево-1; 27 – Картамышево-2; 28 – Шмырёво; 29 – Гочево-1; 31 – Гочево-7; 32 – Бобрава-3; 33 – Богдановка; 34 – Солдатское-5; 35 – Бельск (Озеро); 36 – Осиповка (Пляж); 37 – Чернеччина; 38 – Родной Край; 39 – Новодоновка-1; 40 – Головино-1; 41 – Терновка-2; 42 – Приоскольское-1; 43 – Колосково-4; 44 – Колесники; 45 – Колесники; 46 – Грини-1; 47 – Грини-2; 48 – Решетки; 49 – Змеевка; 50 – Вовки; 51 – Рябовка-3; 52 – Октябрьское-2; 53 – Раковка; 54 – Посудичи; 55 – Шапкино-1; 56 – Шапкино-2; 57 – Подгорное; 58 – Рассказань-3; 59 – Битица; 60 – Ратское; 61 – Вертячье; 62 – Курино-1; 63 – Подгорное; 64 – Пекшево; 65 – Животинное; 66 – Староживотинное-3; 67 – Чертовицкое-3 и -6; 68 – Ишутино; 69 – Студеновский-3; 70 – Липецк (городище); 71 – Липецк (Театральная площадь); 72 – Сырское; 73 – Малый Липяг; 74 – Крутогорье; 75 – Пады-4; 76 – Большое Сторожевое; 77 – Замятино; 78 – Ксизово-19; 79 – Царев Курган; 80 – Лбище; 81 – Караяшник; 82 – Манино; 83 – Подклетное; 84 – Сасовка; 85 – Чертовицкое-1; 86 – Чертовицкое-2; 87 – Писарево; 88 – Ново-Никольское; 89 – Осиповка (Лиман); 90 – Борисовка; 91 – Дидов Шпиль; 92 – Колонтяев; 93 – Цветна; 94 – Журавка; 95 – Райгород; 96 – Емчиха; 97 – Гришенцы; 98 – Кагарлык; 99 – Краснополье; 100 – Петрик; 101 – Ружичевка; 102 – Яблоневка; 103 – Смела; 104 – Бучак

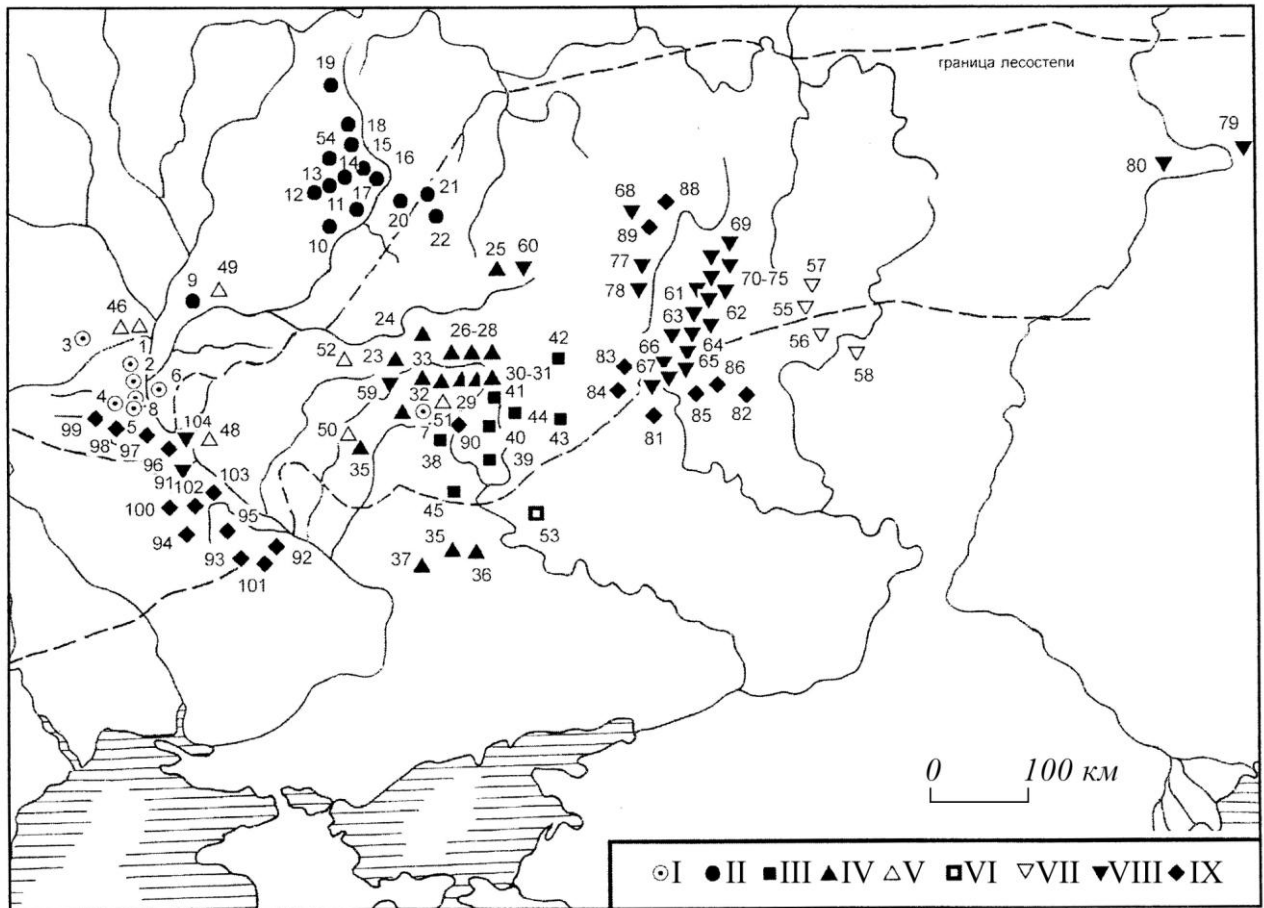
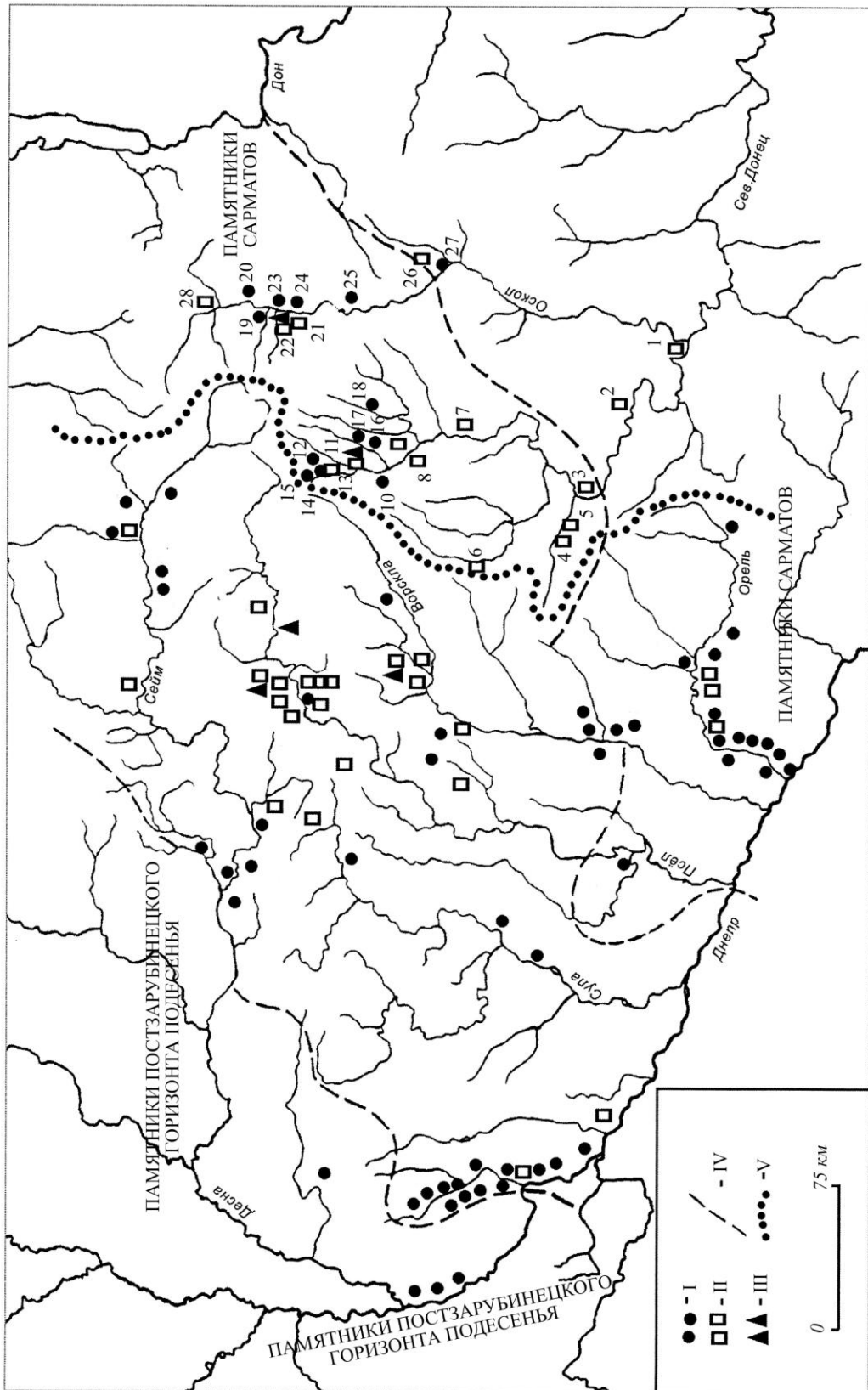

Рис. 56. Памятники постзарубинецкого горизонта бассейна р. Северский Донец и р. Оскол в ареале памятников днепро-донецкой лесостепи второй половины I в. – первой половины III в. (по: Любичев М.В. 2019. Рис. 4)

I – поселения, известные по разведкам; II – поселения, изучавшиеся раскопками; III – могильники; IV – граница степи-лесостепи; V – линия днепро-донецкого водораздела.

1 – урочище Бондариха; 2 – Раковка-1; 3 – Занки; 4 – Колесники; 5 – Тимченки; 6 – Родной Край-1; 7 – Новодоновка-2; 8 – Головино-1; 9 – Шоссейное; 10 – Зеленая Поляна; 11 – Шишино-5; 12 – Щёлково-2; 13 – Терновка-2; 14 – Шопино; 15 – Новая Лоза-3; 16 – Никольское-2, -3; 17 – Ушаковка-3; 18 – Цепляево-2а; 19 – Дачное-1; 20 – Бор Анпиловка; 21 – Приоскольское-1; 22 – Приоскольское-2; 23 – Ивановка-1; 24 – Окуни-1, -2; 25 – Стенки Изгорья; 26 – Колосково-4; 27 – Кузнецовка-2; 28 – Ездочное-1